



Kariūnas

Generolo Jono Žemaičio Lietuvos karo akademijos leidinys

2006 m. kovas, Nr. 1 (88)



$$= \int v du - dv$$

$$x dx$$

$$x \in (-\infty; \infty)$$
$$x + y > 0$$
$$x + y = 0$$

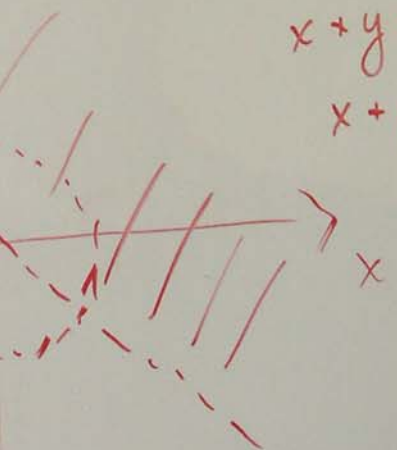

$$u =$$
$$du =$$

$$y'' = \cos \log x$$

$$= 0$$
$$> 0$$



EUROPEAN SECURITY AND DEFENCE COLLEGE COLLEGE EUROPEEN DE SECURITE ET DE DEFENSE



ESDP ORIENTATION COURSE

COURS D'ORIENTATION SUR LA PESD

**Europos saugumo ir gynybos politikos
orientaciniai kursai**

LIETUVOS KARO AKADEMIJA

2006 m. kovo 20–24 d.

Leidžiamas nuo 1932 m.

REDAKcinė KOLEGIJA

Atsakingasis redaktorius
 plk.ltn. dr. GINTAUTAS SURGAILIS
 tel. 2103650, viet. tel. 24650

Atsakingasis sekretorius
 dr. VYTAUTAS TININIS
 tel. 2103680, viet. tel. 24680

Redakcinės kolegijos nariai:

EGLĖ TRATAITĖ

(Akademijos bendruomenės klausimai)
 tel. 2103506, viet.tel. 24506

mjr. ROLANDAS KIŠKIS

(kariūnų gyvenimas)
 tel. 2103570, viet.tel. 24570

kpt. REMIGIJUS BUTKEVIČIUS

(sielovada)
 tel. 2103511, viet. tel. 24511

kpt. EUGENIJUS PACHOMOVAS

(karinis rengimas)
 tel. 2103538, viet. tel. 24538

kpt. ALVYDAS ŽILINSKAS

(universitetinės studijos)
 tel. 2103595, viet. tel. 24595

kpt. RONALDAS ENDRIJAITIS

(sportas)
 tel. 2103549, viet. tel. 24549

kar. ROKAS PAULIUKAITIS

(Kariūnų tarybos pirmininkas)

Kalbos redaktorė **NIJOLĖ ANDRIUŠIENĖ**

Dizainerė **LAIMA ADLYTĖ**

Fotografas **KĘSTUTIS DIJOKAS**

Spausdino

Krašto apsaugos ministerijos
 Leidybos ir informacinio aprūpinimo tarnyba,
 Totorių g. 27, LT-01121 Vilnius
 Tiražas 500 egz. Užsakymas GL- 214.
 Leidinys platinamas nemokamai.
 Leidžiamas kas trys mėnesiai.

GENEROLO JONO ŽEMAIČIO

LIETUVOS KARO AKADEMIJA

Šilo g. 5 A, LT-10322 Vilnius
 El.p. mc@lka.lt, www.lka.lt



- 3 Akademijoje minėjome Lietuvos valstybės atkūrimo dieną
- 3 Vasario 16-oji Šalčininkuose
- 4 Adutiškis – tai riba, kur sustojo Lietuva
- 6 Lietuvos karo akademijai keliami uždaviniai Krašto apsaugos ministerijos 2006–2008 metų strateginiame veiklos plane
- 7 Europos saugumo ir gynybos politikos orientaciniai kursai pirmą kartą surengti ne Briuselyje
- 8 2005–2006 m.m. žiemos sesijos rezultatų apžvalga
- 10 Studijos Vokietijoje
- 11 Skambėjo dūdmaišiai
- 12 Lietuvos universitetų rektorių konferencija
- 13 Viešnagė Briuselyje
- 14 Kulkosvaidis MG4
- 16 Sartai 2006
- 18 Afganistano šaltyje
- 19 Austrijoje
- 22 LDK didysis etmonas Mikalojus Radvila Rudasis
- 27 Išaugusi Karo akademijos biblioteka
- 28 Lietuvos nuotolinio mokymo centras
- 30 Lietuvos karo mokyklos istorija 1919–1940 m.
- 34 Atmintini vardai
- 38 Generolo Jono Žemaičio Lietuvos karo akademijos kariūnų, karininkų klausytojų ir klausytojų priėmimo 2006 m. taisyklės

L



K



A



Vasario 16

Gerbiamieji svečiai, dėstytojai, kariai ir kariūnai!

L. e. Generolo Jono Žemaičio Lietuvos karo akademijos viršininko pareigas **plk. Arūnas DUDAVIČIUS**

Valstybė – tarsi indas. Kaip ašotyje laikosi vanduo, taip valstybėje gyvuoja tauta. Tautos, neturinčios savo indo – savo valstybės, anksčiau ar vėliau išnyksta. Lietuviai tai suprato jau seniai, todėl tokia ilga, atkakli ir kruvina buvo tautos kova dėl savo valstybės ir jos nepriklausomybės.

Vasario 16-oji verčia mus susimąstyti apie praeities reikšmę ateičiai. Mes, ypač jaunimas, esame labiau linkę žiūrėti į ateitį negu į praeitį ir dažnai pamirštame, kad ateitis nenutraukiamais saitais yra susijusi su praeitimi.

Amžių glūdumoje slypi tautos pradmenys: jie kukliai tūno, skursta arba drąsiai suklesti, plačiai iškeruoja. Bet tik sukūrusi valstybę tauta atsiskleidžia ir išplėtoja savo būties galias, paskelbia pasauliui savo teisę gyventi ir atsi-



stoja greta kitų tautų.

Valstybėje tauta yra organizuota, turi vyriausybę ir tvarkosi vadovaudamasi pagrindiniais įstatymais. Demokratija yra viena iš plačiausiai paplitusių valstybės valdymo formų. Mintis, kad tauta turi būti valdoma per savo rinktuosius atstovus, į Lietuvą atėjo iš XVIII amžiaus, įkvėpta filosofų Rousseau, Montesque ir Voltaire idėjų. Tie patys demokratijos šaltiniai subrandino ir Jungtinių Amerikos Valstijų 1787 m. konstituciją, Prancūzijos 1791

m. konstituciją ir Lietuvos–Lenkijos 1791 m. konstituciją. Tą laisvės troškimą, lygiai kaip ir demokratinės santvarkos idealą, Lietuvos šviesuoliai išlaikė per visą ilgą 123 metus trukusią rusų okupaciją – nuo 1795 m. iki pat Lietuvos nepriklausomybės paskelbimo 1918 m. vasario 16 d.

Minėdami 1918 m. vasario 16 d. aktą, kuriuo Valstybės Taryba Vilniuje paskelbė, kad atkuriamą nepriklausoma Lietuvos valstybę, mes tinkamai įvertiname ir mūsų pirmąją politikos instituciją, sugebėjusią aną rimties valandą vienybės vardu suburti apie save visas tautos sroves, ir reiškiamo pagarbą netolimai praeičiai, kai buvo pramintas kelias tam šauniam mūsų krašto laisvės žygiui. Garsų Valstybės Tarybos žodį galėjo išgirsti lietuviai tik atgijus tautinei sąmonei, tik susipratę ir paklusnūs Tėvynės sūnūs ir dukros, jos šaukiami, galėjo ryžtis ginklu vaduoti ją iš nelaisvės. Švenčiant Vasario 16-ąją minimas jų garbingas vardas ir aukos, sudėtos ant Tėvynės aukuro.

Gerbiamieji Vasario 16-osios minėjimo dalyviai, sveikinu Jus šios šventės proga. Linkiu Jums daug kantrybės, tvirtos valios ir ryžto įgyvendinant savo sumanymus, dirbant valstybės labui.



Dim. plk. moinšjoras Alfonsas Svarinskas



Akademijos Mokslo centro vyr. mokslo darbuotojas doc. Romas Batūra



Akademijoje minėjome Lietuvos valstybės atkūrimo dieną

Eglė TRATAITĖ

Karo akademijoje vasario 15 d. įvyko iškilmingas Lietuvos valstybės atkūrimo dienos minėjimas.

Visus Akademijos bendruomenės narius Vasario 16-osios proga sveikino I. e. Akademijos viršininko pareigas plk. Arūnas Dudavičius. Pirmasis atkurtos Lietuvos kariuomenės vyriausiasis kapelionas, dim. plk. monsinjoras Alfonsas Svarinskas susirinkusiuosius ragino būti vieningus, sąžiningus, mylėti Dievą ir Tėvynę, nepamiršti tokių svarbių datų kaip Vasario 16-oji.

Akademijos Mokslo centro vyr. mokslo darbuotojas doc. Romas Batūra perskaitė Valstybės atkūrimo dieniui skirtą pranešimą. Jis kalbėjo apie šio įvykio tarptautinę reikšmę, ypač išryškėjusią sovietinės okupacijos sąlygomis, kai tauta, keldama valstybės laisvę simbolizuojančią vėliavą, siekė vėl atgauti nepriklausomybę, apie valstybės

atkūrėjų – signatarų aukštą moralę, pasiukojimą Tėvynės idealams.

L. e. Akademijos viršininko pareigas plk. Arūnas Dudavičius Lietuvos valstybės atkūrimo dienos proga Akademijos kariams ir civiliams darbuotojams įteikė padėkos raštus.

Minėjimas baigėsi šventiniu koncertu, kurį dovanojo Vilniaus pedagoginio universiteto dainų ir šokių ansamblis „Šviesa“ (meno vadovė Jolanta Kisielytė-Sadauskienė). Ansamblis „Šviesa“ – 2003 m. „Aukso paukštės“ apdovanojimo laimėtojas, daugelio šalies ir tarptautinių festivalių dalyvis.

Vasario 16-oji Šalčininkuose

Kar. Vytautas KOLINIS

Kaip ir kiekvienais metais, taip ir šiais, vasario 16 diena kiekvienam primena mūsų šalies istoriją – kad 1918 metais buvo paskelbta Lietuvos nepriklausomybė. Tad visoje šalyje vyksta daugybė renginių, skirtų šiam labai reikšmingam įvykiui paminėti, jo iniciatoriams pagerbti. Ši tautos vienybės šventė visada sulaukia didelio žmonių susidomėjimo.

Tą dieną ir Karo akademijos kariūnų būrys su vėliavų grupe išvyko į Šalčininkuose šia proga surengtą šventę. Kartu važiuo ir vyr. ltn. T. Repšys, kuris šventės metu turėjo vadovauti visai rikiutei.

Nors pūtė žvarbus vėjas, visi buvo pasitempę ir tinkamai atstovavo Akademijai.

Šalčininkuose prie mūsų prisijungė jaunųjų šaulių, savanorių ir pasienio apsaugos būriai. Tuomet visi pasukome bažnyčios link. Čia šios Lietuvai svarbios dienos proga buvo laikomos mišios už šventėje dalyvaujančius karius ir visus Lietuvos žmones. Mišių metu kariūnai skaitė Šventojo Rašto ištraukas. Po jų būriai, lydimi policijos eskorto, patraukė Šalčininkų savivaldybės aikštės link. Žygiuojantys miesto gatvėmis kariai traukė visų praeivių dėmesį. Aikštėje nekantraudami ir stebėdamiesi rikiuote būriavosi vietos gyventojai ir miesto svečiai.

Padaliniams išsirikiavus aikštėje, rikiuotės vadas vyr. ltn. T. Repšys raportavo jį atvykusiam I. e. Karo akademijos viršininko pareigas plk. Arūnui Dudavičiui, kuris pasveikino karius. Tada šventės proga žodį tarė Širvintų miesto meras ir kiti oficialūs svečiai, tarp kurių buvo ir delegacija iš Lenkijos.

Po kalbų buvo numatyta parodomoji programa. Ją pradėjo Karo akademijos kariūnai, parodę rikiuotės elementus su ginklais AK-4. Ši kariūnų parengta programa stebino susirinkusius žiūrovus, kurie nešykštėjo dalyviams karštų plojimų.

Kariūnams baigus pasirodymą, buvo apdovanoti Vasario 16-osios proga surengto tinklinio turnyro dalyviai. Vasario 15 dieną vykusiam turnyre dalyvavo trys komandos: Karo akademijos, vietos gyventojų ir pasieniečių tinklinio rinktinės. Trečiąją vietą užėmė pasieniečiai, antri liko Karo akademijos atstovai, o turnyro nugalėtoja tapo Šalčininkų komanda. Visoms komandoms buvo įteiktos taurės ir padėkota už dalyvavimą.

Pasibaigus apdovanojimų ceremonijai, rikiuotė iškilmingai žygiavo miesto aikšte, kurioje ir toliau vyko įvairios parodomosios programos. Štai pasieniečiai demonstravo, kaip jų dresuoti šunys aptinka dėžėse paslėptus narkotikus ir kitas medžiagas.

Po renginio organizatoriai kvietė miestelėnus ir svečius į Šalčininkų kultūros centrą paragauti kareiviškos košės. Ši atrakcija ypač susilaukė jauneshio amžiaus šventės žiūrovų dėmesio.

Šventė baigėsi parašiutininkams, kuriuos skraidino KASP aviacijos eskadrilė, nusileidus miesto stadione.

Po renginio kariūnai grįžo į Akademiją. Dalydamiesi šventės įspūdžiais jie jautė, kad visas, ką parodė visuomenei, buvo ne veltui, nes tokių švenčių metu didėja tautos vieningumas, pagarba tradicijoms ir istorijai.



Adutiškis – tai riba, kur sustojo Lietuva

Ats. kpt. Vytautas VOVERIS
„Savanorio“ redaktorius

Adutiškio gyvenvietė, žinoma jau XIV a., Lietuvos žemėlapiu karpytojų dėka šiandien yra pačiame šalies pakraštyje. Tačiau ne visada taip buvo. Švenčionių apskrįčiai priklausė Naručio ežeras rytuose, Svyrių miestas ir to pat vardo ežeras pietuose. Nuo Adutiškio iki 1920 m. nustatytos ir Maskvos pripažintos Lietuvos–Sovietų Sąjungos sienos – 25 km. Po poros dešimtmečių Maskva apsimitė sutartį užmiršusi – tarsi ne jos derybininkai 1920 m. atkalkiai ginčijosi su Lietuvos delegacija dėl kiekvieno kaimelio ar ežero, kuriai pusei jie turėtų priklausyti. 1939 m. Stalinas nubrėžė kitokias sienas, be ginčų ir derybų Adutiškį palikdamas Sovietų Sąjungai, tačiau po metų keletą nedidelių Vilniaus krašto plotelių, taip pat ir Adutiškį, perdavė jau okupuotai Lietuvai.

„Adutiškis – tai riba, kur sustojo Lietuva“, – sako apylinkės seniūnas Arūnas Pirštelis, turėdamas galvoje ne tik valstybės sieną, bet ir lietuvių, kurių stūmė ir spaudė iš Rytų slenkanti nutautinimo banga. Šis kraštas atsilaikė, nenutautėjo, be kitų priežasčių, ir dėl to, kad čia ilgus metus dirbo lietuvių puoselėtojai, kunigai patriotai Aleksandras Burba, Benediktas Krištaponis, vargonininkas Leonas Bielinis.

Partizaninio karo metais, iki 1953-ųjų, Adutiškio krašte kovėsi Vytauto apygardos Tigro rinktinė. Jos paskutinis vadas, Lietuvos kariuomenės 1-ojo Didžiojo Lietuvos kunigaikščio Gedimino pėstininkų pulko jaunesnysis leitenantas Vincas Žaliaduonis žuvo mūšyje Ceikinių valsčiaus Bujutiškės vienkiamyje 1952 m.

Vietinių strybų (daugiausia nelietuvių – Čaiko, Čalkin, Travkin, Žukian ir pan.) gaujai vadovavo MVD leitenantas Georgijus Bočerovas. Pasižymėjo ypatingu žiaurumu



ir sadizmu, pats kankindavo suimtuosius, moteris išrengdavo nuogai, prievartaudavo, tyčiodavosi, iš gyventojų reikalavo pinigų – tik pabandyk nemokėti duoklės banditui, kaipmat iškeliausi į Sibirą. Atkūrus nepriklausomybę, Bočerovas pasidarė sau galą. Matyt, išsigando pelnytų baismės.

Vasario 16-osios šventę Adutiškio miestelyje surengė Rytų Lietuvos kultūrinės veiklos centras (direktorė Birutė Kurgonienė) kartu su Vilniaus karininkų ramove, kuriai vadovauja iš Adutiškio kilęs ats. mjr. Remigijus Jukna.

Vasario 16-osios Aktas, pabrėžė savo pranešime Jono Žemaičio Lietuvos karo akademijos Mokslo centro viršininkas plk. lt. dr. Gintautas Surgailis, buvo tik žodis, o kad jis virstų realybe, nepriklausoma valstybe, teko kviešti savanorius, sukurti kariuomenę, kuri iškart turėjo stoti į kovą su gausesnėmis, geriau ginkluotomis priešų pajėgomis. Savanorių gretose buvo ir vyrai iš Adutiškio krašto. Apie juos rašo dr. Jonas Juodagalvis savo knygoje „Švenčionių krašto savanoriai 1918–1920“. Trys adutiškiečiai savanoriai – Jonas Meškelė, Povilas Skyrelis ir Pranas Vileita – už parodytą narsumą mūšiuose apdovanoti Vyčio kryžiaus ordinais. Dr. J. Juodagalvio knygą adutiškiečiams pristatė Vilniaus universiteto docentas dr. Vytautas Lesčius, kalbėjo ir pats autorius.

Su Vasario 16-osios švente adutiškiečius pasveikino Kultūros ministerijos vyr. specialistė Irena Seliukaitė, Adutiškio klebonas Vytautas Pūkas, pasienio užkardos vadas mjr. Algirdas Andriulionis. Koncertavo Laimos Purlienės vadovaujamas Vilniaus karininkų ramovės folkloro ansamblis „Vilnelė“.



Nepriklausomybės atkūrimo diena

Eglė TRATAITĖ

Akademijoje kovo 10 d. buvo iškilmingai paminėta Lietuvos nepriklausomybės atkūrimo diena.

L. e. Karo akademijos viršininko pareigas plk. Arūnas Dudavičius paragino Akademijos bendruomenę prisiminti Lietuvos persitvarkymo sąjūdžio laikotarpį: mitingus, Sąjūdžio steigiamąjį suvažiavimą, Baltijos kelią, pirmuosius Lietuvos nepriklausomybės atkūrimo žingsnius – Kovo 11-osios Akto paskelbimą, priimtus teisės aktus ir kitus dokumentus, kurie įtvirtino Lietuvos nepriklausomybę.

Susirinkusiuosius pasveikino ir pranešimą perskaitė Aukščiausiosios Tarybos – Atkuriamojo Seimo pirmi-

ninkas, Europos Parlamento narys profesorius Vytautas Landsbergis. Primindamas galimybes, atsiradusias paskelbus Kovo 11-osios Akta, jis pabrėžė, koks reikšmingas yra garbės jausmas, kaip svarbu didžiulis savo valstybe, turėti galimybę pasirinkti, kaip gyventi ir ją kurti.

Sveikinimo žodį tarė Vadybos ir ekonomikos universiteto rektorius daktaras Virginijus Kundrotas. Prisiminimais pasidalijo Karo mokyklos XX laidos, paskutiniosios nepriklausomoje Lietuvoje, absolventas dimisijos leitenantas Viktoras Kubilius.

Ši laida studijavo išskirtiniu laikotarpiu. Per 3 mokslo



Aukščiausiosios Tarybos – Atkuriamojo Seimo pirmininkas, Europos Parlamento narys profesorius Vytautas Landsbergis

metus teko išgyventi tris ultimatumus: lenkų, vokiečių ir sovietų. Kariūnai tarpusavyje aštriai kritikavo valdžią dėl nuolaidžiavimo. Po 1940 m. birželio 14 d. Sovietų Sąjungos ultimatumo jau kitą dieną svetima kariuomenė okupavo Lietuvą. Lietuvos kariuomenės vadas gen. Vitkauskas įsakė laikytis ramiai ir likti įgulų vietose. Po tokio įsakymo Lietuvos kareiviai ir karininkai buvo ypač prislėgtos nuotaikos. Jautėsi didelis nepasitenkinimas ir nusivylimas krašto valdžia ir kariuomenės vadovybe.

Šiandien iš 113 baigusiųjų paskutinį laidą nepriklausomoje Lietuvoje belikę 6 (4 iš jų atkentėję Sibiro kančias), 8 gyvena JAV. Tarp jų visada buvo ir liko glaudus ryšys. Žinomi beveik visų likimai. Tai sovietų kalėjimų kankiniai, išblaškyti Sibiro platybėse, žuvusieji partizanų kovose su okupantais. Keli pasiliko Tėvynėje, dalis pasirinko ar buvo priversti pasirinkti išeivijos kelią, vildamiesi, kad greit galės sugrįžti, nes karo pabaiga jau buvo nuspėjama. Deja, tas sugrįžimas labai užsitęsė.

„Kovo 11-osios dėka vėl turime garbingą Lietuvos kariuomenę ir jos žiedą – Generolo Jono Žemaičio Lietuvos karo akademiją. Manau, kad Karo akademija yra viena pačių geriausių institucijų, puoselėjančių svarbiausias vertybes: patriotizmą, meilę ir pasiaukojimą Tėvynei, sąžiningumą, pareigingumą ir atsakomybės jausmą už save ir kitus“, – džiaugėsi Viktoras Kubilius.

Minėjimas baigėsi Lietuvos nacionalinio operos ir baleto teatro solisto Nacionalinės premijos laureato Vytauto Juozapaičio ir Eglės Juozapaitienės koncertu.



Lietuvos nacionalinio operos ir baleto teatro solistas Nacionalinės premijos laureatas Vytautas Juozapaičio ir Eglė Juozapaitienė

REDAKTORIAUS SKILTIS

Neseniai prisiminėme įstojimo į NATO dvejų metų sukaktį. Įvyko oficialūs minėjimai prie Krašto apsaugos ministerijos, koncertas, sukakties data paminėta radijo ir televizijos laidose.



Tomis dienomis teko kalbėtis ne su vienu Lietuvos kariuomenės karininku, eiliniaisiais žmonėmis, valstybės tarnautojais. Pokalbiai maloniai nustebino, nes šiuo Lietuvoje įsigalėjusio visuotinio nihilizmo ir beveik visko neigimo laikotarpiu neteko išgirsti neigiamų nuostatų dėl Lietuvos narystės šioje gynybinėje organizacijoje. Atvirkščiai, buvo džiaugiamasi, kad Lietuvos žmonės suprato, jog NATO – tai saugumas. Mes jaučiames saugūs, ko gero, pirmą kartą tūkstantmetėje Lietuvos istorijoje. Mes esame tikri dėl rytdienos, galime planuoti savo ir savo vaikų ateitį. Mes jau beveik nebebijome, kad kada nors vėl būsime okupuoti. Mūsų kariuomenė kasdien darosi vis profesionalesnė. Verslininkai džiaugiasi, kad gali dalyvauti vykdant NATO užsakymus, o Šiaulių miestui naudinga, kad NATO kariai įsikūrę Zokniuose.

Taigi, matyt, galima teigti, kad Lietuvos dalyvavimas NATO atitiko Lietuvos žmonių nuostatas, kad daugiau kaip dešimties metų Lietuvos siekis tapti šios organizacijos nare visiškai pasiteisino.

Kaip kontrastas, kaip gyvas pavyzdys to, nuo ko mes siekėme išsivaduoti, kas mums, jau šiek tiek vyresniems, šiurpokai priminė „sovietinės demokratijos“ laikus, buvo prezidento rinkimai kaimyninėje Baltarusijoje. Čia visomis įmanomomis priemonėmis buvo stengiamasi užgniaužti bet kokias demokratines idėjas, kuo labiau apriboti opozicijos kandidatų ir jų šalininkų teises pasakyti savo nuomonę, išdėstyti savo programą, skelbti savo pažiūras ir įsitikinimus. O po rinkimų opozicijai buvo leista trejetą dienų „pažaisti demokratiją“ ir netrukus šiurkščiai su ja susidorota.

Manau, kad šis pavyzdys mums dar kartą priminė, kokie mes esame laimingi – galime gyventi demokratinėje valstybėje, laisvai reikšti savo įsitikinimus, viešai dėstyti savo mintis nebijodami, kad už tai būsime persekiojami, aktyviai dalyvauti politiniame ir visuomeniniame šalies gyvenime. O vienas iš garantų, kad mes ir toliau taip gyvensime, ir yra NATO. Taigi leiskite visus Jus, mieli „Kariūno“ skaitytojai, pasveikinti šios, nors dar ir nedidelės, bet mums visiems labai svarbios sukakties proga.

Atsakingasis redaktorius

Sveiki, mieli skaitytojai!

Malonu sveikintis su Jumis – Akademijos bendruomene – dar kartą, bet jau „Kariūno“ žurnale. Tiesa, panašu, kad bendrausime ne tik tiesiogiai, dalydamiesi gyvenimo džiaugsmais ir rūpesčiais, bet ir šio žurnalo eilutėmis (iškart pradėjęs tarnybą Akademijoje buvau įtrauktas į „Kariūno“ redakcinę kolegiją).

Kaip minėjau per kapelionų pasikeitimo ceremoniją, didesnis gyvenimo ir tarnybos pokytis yra tam tikras iššūkis. Iššūkis, kuris įpareigoja, kuris išbando, kuris atneša naujos patirties. Tuo jis ir žavus. Mano manymu, tik atviras gyvenimui žmogus gali daug pasiekti ir pasiekti. Šis atvirumas jam neleidžia sustoti ištikus nesėkmei, apnikus nusivylimui. Tam tikra prasme atvirumas gimdo veržlumą ir per tai gyvenimui suteikia daugiau skonio.

Dėkodamas Dievui noriu pasidžiaugti, kad galiu tarnauti kariuomenės žmonėms. Besidarbuodamas Alytaus įguloje sutikau labai daug geranoriškų žmonių ir tai laikau didele dovana. Nuoširdžiai viliousi, kad taip bus ir Akademijoje. Ateinu su atvira širdimi, pasirengęs padėti kiekvienam iš Jūsų. Jūsų atvirumas ir geranoriškumas bus pagalba man. Tik dalydamiesi gyvenimu ir stiprindami tikėjimą, mes galime jį sukurti prasmingesnį ir jaukesnį. Bendrystės trokštanti širdis ir ištiestos rankos tebūnie vienas iš svarbiausių mūsų gyvenimo pagrindų.

Jūsų kapelionas
kpt. REMIGIJUS BŪTKEVIČIUS

Lietuvos karo akademijai keliami uždaviniai Krašto apsaugos ministerijos 2006-2008 metų strateginiame veiklos plane



Tikslas – parengti visų kategorijų personalą vykdyti kovines užduotis taikos ir karo metu.

Laukiami rezultatai:

1. Kariai rengiami individualiai pagal nustatytą rengimo kursą:

1.1. tęsiama reforma Generolo Jono Žemaičio Lietuvos karo akademijoje (toliau – KA): mažinamas kariūnų skaičius, daugiau dėmesio skiriama jaunesniųjų karininkų ir karių specialistų rengimui, plėtojamas tarptautinis mokymo centras:

1.1.1. KA rengiami 225 karininkai, 79 kariūnai įgis motorizuotųjų pėstininkų būrio vado kvalifikaciją ir bakalaurą laipsnį;

1.1.2. 35 kariūnai mokosi užsienio karo mokymo įstaigose, iš jų 11 baigs studijas 2006 metais;

1.1.3. 20 karininkų studijuoja 6 mėnesių kapitonų kursuose ir 1,5 metų magistrantūroje, 48 karininkai – 6 mėnesių kapitonų kursuose be magistro studijų;

1.1.4. 70 NATO, Nepriklausomų Valstybių Sandraugos, Pietų Kaukazo ir Baltijos šalių karininkų ir darbuotojų mokėsi tarptautiniuose kapitonų, anglų kalbos, saugumo studijų, oro pajėgų kapitonų ir rusų kalbos kursuose;

1.1.5. suorganizuoti parengiamieji kursai į Baltijos gyvybos koledžą (angl. BALTFDECOL), studijuos 16 karininkų;

1.1.6. neakivaizdinėse bakalauro studijose mokosi 121 klausytojas, iš kurių 26 baigs bakalauro studijas 2006 metais;

1.1.7. 40 klausytojų mokosi neakivaizdinėse ir nuotolinėse magistrantūros studijose;

1.1.8. 10 klausytojų studijuoja administravimo, 10 – ryšių būrių vadų ir 16 – logistikos karininkų kursuose;

1.1.9. 20 klausytojų studijuoja anglų kalbos terminologijos ir 20 klausytojų – anglų kalbos lygio palaikymo kursuose;

1.1.10. KA Užsienio kalbų centro skyriuose nuo 2006 metų mokysis 450 karių ir civilių 1–3 lygio anglų kalbos kursuose (pagal ND 6001 NATO standartų reikalavimus).

„Kariūno“ informacija



Europos saugumo ir gynybos politikos orientaciniai kursai pirmą kartą surengti ne Briuselyje

Eglė ŠATAITĖ-DRĖGVIENĖ
Politikos mokslų katedros lektorė

Vilniuje kovo 20–24 dienomis vyko Europos saugumo ir gynybos politikos (ESGP) orientaciniai kursai, kuriuos surengė Lietuvos užsienio reikalų ministerija, Lietuvos krašto apsaugos ministerija ir Generolo Jono Žemaičio Lietuvos karo akademija, bendradarbiaudamos su Prancūzijos užsienio reikalų ministerija ir Europos Sąjungos Tarybos Generaliniu sekretoriatu.

ESGP orientaciniai kursai – tai penkių dienų kursai, skirti ES valstybių pareigūnams, civiliams ir kariškiams, dirbantiems arba besirengiantiems dirbti ESGP srityje. Kursai yra vienas pagrindinių mokymo ESGP srityje komponentų. Jų tikslas – skatinti ir padėti geriau suprasti ESGP. Kursai organizuojami globojant Europos saugumo ir gynybos koledžui, įkurtam Europos Sąjungos Tarybos 2005 m. liepos 18 d.

Iki šiol orientaciniai kursai vykdavo Briuselyje, tačiau šiemet pirmą kartą jie surengti naujosios ES narės sostinėje – Vilniuje. Inicatyva surengti orientacinius kursus valstybėje narėje kilo praėjusių metų gegužę neformaliame Lietuvos ir Prancūzijos atstovų susitikime ES Politiniame ir saugumo komitete. Buvo nuspręsta šį siūlymą pateikti ES Tarybos Generaliniam sekretoriatui. Ir čia jam buvo pritar-ta. Kursams rengti buvo pasitelkta akademinė institucija – Lietuvos karo akademija. Jos Politikos mokslų katedra kartu su Užsienio reikalų ir Krašto apsaugos ministerijomis tapo atsakinga už kursų organizavimą.

Orientaciniuose kursuose dalyvavo 39 civiliai pareigūnai ir aukštesnieji karininkai iš ES šalių – Prancūzijos, Vokietijos, Italijos, Belgijos, Nyderlandų, Graikijos, Portugalijos, Švedijos, Suomijos, Slovakijos, Slovėnijos, Vengrijos, Latvijos, Estijos ir Lietuvos, – taip pat Rumunijos ir Bulgarijos, ES institucijų. Pirmą kartą tokia renginyje dalyvavo ir rytinių ES kaimynių – Ukrainos, Moldovos, Armėnijos, Azerbaidžano, Gruzijos ir Rusijos – atstovai.

Prieš prasidedant kursams dalyviams buvo su-
rengta ekskursija po Vilnių, vėliau jie buvo pakviesti į va-
karėlį Krašto apsaugos ministerijoje artimiau susipažinti.
Pirmadienį vakare visi dalyvavo Užsienio reikalų ministe-
rijos surengtame priėmime, į kurį buvo pakviesti lektorai,
užsienio ambasadų karo atašė, žiniasklaidos atstovai.

Kursų dalyvius pasveikino ES Tarybos generalinis sekretorius – vyriausiasis įgaliojotinis bendrajai užsienio ir saugumo politikai Javieras Solana. Savo sveikinimo kalboje jis pabrėžė, kad Europai reikalingas visapusiškas požiūris į konfliktų prevenciją ir kolektyvinis krizių valdymas.

Pirmąją kursų dieną dalyviai klausėsi paskaitų apie ESGP struktūrą, Europos saugumą – Europos saugumo strategiją ir kylančius iššūkius, transatlantinę Europos saugumo dimensiją. Antroji kursų diena buvo skirta ESGP krizių valdymui – struktūroms, procedūroms, Bendrijos instrumentams ir finansavimui, taip pat buvo kalbama apie karinių ir civilinių pajėgumų plėtrą. Pranešėjai iš ES institucijų pabrėžė pagrindines pajėgumų vystymo kryptis, kad organizacija galėtų greitai ir efektyviai įgyvendinti ESGP tikslus. Trečiąją dieną klausytojai buvo supažindinti su ESGP civilinėmis ir karinėmis operacijomis ir ES veikla Afrikoje, Viduržemio jūros regione, Balkanuose ir Rytų Europoje. Pasiremdami šia informacija, dalyviai diskutavo darbo grupėmis, pateikė savo požiūrį į ES vaidmenį regioniniame kontekste. Dalyvių nuomone, ES turi būti aktyvi sprendžiant tarptautinius konfliktus, tačiau svarbiausi ES regionai vis dėlto lieka Rytų Europa ir Balkanai, kur ES planuoja perimti vadovavimą iš NATO dar vienai misijai. Ketvirtoji diena buvo skirta ES santykiams su NATO, Jungtinėmis Tautomis, kitomis tarptautinėmis organizacijomis ir trečiosiomis šalimis – Rusija, Ukraina ir Kanada. Paskutinę kursų dieną dalyviai susipažino su ESGP ateities perspektyvomis. Pranešėjai pabrėžė, kad ES turi plėsti ir tobulinti savo veiklą visame pasaulyje.

Paskaitas skaitė ES Tarybos Generalinio sekretoria-
to ir Europos Komisijos atstovai, Saugumo studijų institu-
to Paryžiuje ir Ženevos Saugumo politikos centro mokslo
darbuotojai, Miuncheno ir Wuertzburgo universitetų profe-
sorai, ES šalių diplomatai, ESGP misijų atstovai, lektorai
iš Lietuvos – Krašto apsaugos, Užsienio reikalų ministerijų
ir Karo akademijos.

Visiems kursų dalyviams buvo įteikti ES Tarybos
generalinio sekretoriaus vyriausiojo įgaliojotinio bendrajai
užsienio ir saugumo politikai Javiero Solanos pasirašyti
kursų baigimo pažymėjimai.



2005–2006 m.m. žiemos sesijos rezultatų apžvalga

Kpt. **Alydas ŽILINSKAS**
Studijų skyriaus viršininkas

Praėjus rudens semestrai ir pasibaigus žiemos sesijai norėčiau skaitytojus supažindinti su kariūnų pažangumo rezultatais.

Lyginant 2005–2006 m. m. rudens semestro karybos dalykų mokymosi rezultatus su 2004–2005 m. m. atitinkamo laikotarpio rezultatais matyti, kad geriausias I kurso kariūnų vidurkis – 8,419 balo. Tačiau šiemet pirmakursiai mokėsi prasčiau nei pernykščiai. Jų vidurkis mažesnis 0,145 balo (buvo 8,564). Antroje vietoje trečiakursiai, kurių vidurkis – 8,107 balo: palyginti su 2004–2005 m. m. trečiakursių žiemos sesijos rezultatais, jų įverčiai pagerėjo 0,564 balo (buvo 7,543). Šiūmečių absolventų pažymių vidurkis taip pat šiek tiek blogesnis – 7,273 balo (pernykščių absolventų – 7,707). Prasčiausiai pasirodė antrakursiai, kurių pažangumo vidurkis – 6,747 balo. Jis, deja, 0,353 balo mažesnis už praėjusių metų žiemos sesijos vidurkį (buvo 7,100 balo).

2004–2005 m.m. ir 2005–2006 m.m. žiemos sesijų karybos mokomųjų dalykų rezultatai

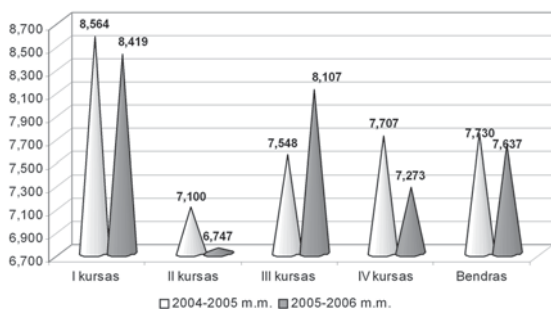

Analizuojant kariūnų universitetinių mokomųjų dalykų mokymosi rezultatus matyti, kad geriausiai studijuoti sekėsi absolventams, kurių vidurkis – 7,902 balo. Tačiau dabartiniai absolventai mokėsi prasčiau nei pernykščiai rudenį – jų vidurkis atsilieka net 0,342 balo (buvo 8,244). Antroje vietoje III kurso kariūnai. Jų vidurkis – 7,709 balo, tačiau, palyginti su praėjusiais metais, prastesnis 0,091 balo (buvo 7,8). Šiūmečiai pirmakursiai taip pat nusileido kolegoms, jų vidurkis – 7,088 balo (pernykščių pirmakursių – 7,737). Prasčiausiai pasirodė antrakursiai, kurių pažangumo vidurkis

2004–2005 m.m. ir 2005–2006 m.m. žiemos sesijų universitetinių mokomųjų dalykų rezultatai

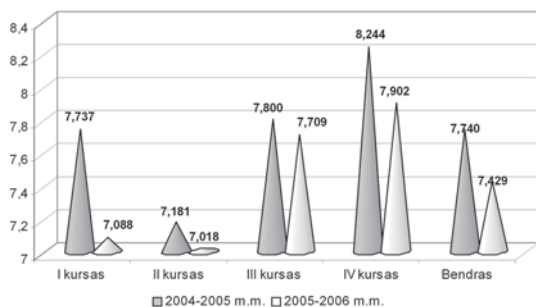

siekia 7,018 balo: jis 0,163 balo žemesnis už 2004–2005 m. m. žiemos sesijos rezultatų vidurkį (buvo 7,181 balo).

Kaip ir kiekvieną semestrą, kai kurie kariūnai nesugebėjo išlaikyti egzaminų ir įskaitų iš karto. Sunkiau sekėsi karybos mokomieji dalykai – buvo daugiau skolų: II kurse – 36, III ir IV kursuose – po 4 skolas. I kurse skolininkų nebuvo. Iš universitetinių mokomųjų dalykų I kurso kariūnai turėjo 4 skolas, II kurso – 10, III kurso – 15, IV kursas – be skolų.

Nagrinėdami kariūnų laimėjimus pagal mokomuosius dalykus matome, kad praėjusį semestrą I kurso kariūnams, besimokantiems pagal personalo vadybos studijų programą, itin patiko fizinis rengimas – 9,333 balo, o daugiausiai pastangų pareikalavo aukštoji matematika – 5,857 balo. Studijuojantiems transporto inžinerinę vadybą geriausiai sekėsi Lietuvos valstybės ir kariuomenės istorija – 8,267 balo, prasčiausiai – etika ir estetika – 6,067 balo. Būsimųjų tarptautinių santykių specialistų džiuginantys fizinio rengimo rezultatai – 8,125 balo, o blogiausi buvo įvertinimai, gauti studijuojant politikos mokslų pagrindus, – 6,875 balo.

Antrakursiams, studijuojantiems pagal personalo vadybos specialybę, geriausiai sekėsi fizinis rengimas – 8,0 balo, o prasčiausiai taktika – 5,5 balo. Transporto inžinerinę vadybą studijuojantiems kariūnams labai patinka sportuoti, tai liudija ir fizinio rengimo rezultatų vidurkis – 9,077 balo, tačiau labai nenoriai jie mokėsi taktikos – 6,0 balo. Tarptautinius santykius studijuojantiems, taip pat kaip ir kitiems antrakursiams, nekilo sunkumų dėl fizinio rengimo – 8,846 balo, sunkiausiai „įkandama“ buvo taktika – 5,692 balo.

Personalu vadybą studijuojančių trečiakursių geri sporto rezultatai – 9,0 balo, sunkiau jiems perprasti organizacijų elgseną ir strateginį valdymą – 6,714 balo. Transporto inžinerinę vadybą studijuojantys trečiakursiai taip pat labai sportiški. Tai liudija jų fizinio rengimo rezultatų vidurkis – 9,571 balo. Anglų kalbos žinios įvertintos kukliausiai – 6,0 balo. Tarptautinius santykius studijuojantiems suprantamiausia buvo logika – 9,724 balo, o sun-



kiausiai išmokstama – anglų kalba – 6,905 balo.

IV kurso kariūnai, studijuojantys pagal personalo vadybos specialybę, geriausių rezultatų pasiekė sportuodami – vidurkis 8,692 balo, tačiau labai sunku buvo studijuoti taktiką – 6,369 balo. Būsimiesiems transporto inžinerinės vadybos specialistams neblogai pavyko perprasti ūkio valdymą ekstremaliose situacijose – 8,530 balo, o prasčiausiai – taktiką – 6,434 balo. Tarptautinius santykius studijuojantiems itin sėkmingos buvo karo meno istorijos studijos – 8,833 balo, o sunkiausia, kaip ir visiems IV kurso kariūnams, pasirodė esanti taktika – 5,747 balo.

Apžvelgę rudens semestro karybos ir universitetinių dalykų mokymosi rezultatus matome, kad I ir III kurso kariūnams daugiausia pastangų prireikia studijuojant universitetinius, o II ir IV kursų kariūnams – karinio rengimo dalykus.

Pažangiausi šį semestrą buvo: I kurse – Arvydas Bumblauskas (8,833 balo), II kurse – Gintautas Razma (8,333 balo), III kurse – Laimutis Vaičys (9,364 balo), IV kurse – Inga Meilutė (9,250 balo). Jų pavyzdžiu turėtų sekti ir kiti kariūnai.

Žiemos sesija: kaip spręsti galvosūkių?

Kar. Gintautas CIUNIS

2005–2006 mokslo metų žiemos sesijos rezultatai, ypač II kurso kariūnų, nedžiugina. Daug kam dėl daugybės skolų sesija laiku nesibaigė.

Pašnekovų nuomonė apie jų priežastis panaši: pagrindinis argumentas, kurį turbūt mini dauguma kariūnų, – laiko trūkumas. Antra vertus, visi žino, kad derina karo tarnybą ir civilines studijas, todėl ši problema gal ir natūrali. Tačiau tenka išgirsti nuomonių ir apie atsiskaitymo tvarką, kuri galbūt nėra tokia gera, kokia mūsų sąlygomis galėtų būti. Daugelis „civilinių“ dalykų dėstytojų kurso metu reikalauja parašyti numatytus rašto darbus. Be to, nors ir atsižvelgiama į įdirbį, semestro gale vis tiek tenka laikyti to dalyko egzaminą ar įskaitą.

Karybos mokomųjų dalykų rašto darbai nėra dažni, bet, nors semestro metu nuolat raštu atsiskaitoma už pavienes temas, jo gale iš viso išeito kurso vis tiek

laikomas egzaminas.

Visa tai galbūt ir nėra kažkas ypatinga, tačiau kariais (ir ne taip jau retai) kariūnas patenka ne į pačią lengviausią situaciją, kai tenka spręsti galvosūkį – nusistatyti prioritetus. Kitaip tariant, pasirinkti, kurį dalyką mokyti daugiau, o kurį – mažiau, ir kartu galbūt gauti prastesnį pažymį, nes dėstytojai teisėtai reikalauja nenustumti jų dalykų į „antrą planą“.

Turbūt logiška būtų atsiskaitymo formą ir tvarką šiek tiek keisti. Galbūt galutinį dalyko žinių įvertinimą dažniau galėtų sudaryti, pavyzdžiui, tik semestro metu gauti pažymiai. Tai padėtų išspręsti keletą problemų: sesijos metu kariūnams nereikėtų kartotis viso kiekvieno dalyko kurso (o tai neišvengiama, kad ir kaip gerai būtų mokęsis tą semestrą), taip pat tai būtų veiksnys, dėl kurio jie daugiau dėmesio skirtų savo studijų rezultatams, nes gauti papildomą pažymį galimybės nebeliktų. Tokia ar panaši atsiskaitymo forma tikrai leistų pagerinti mokymosi kokybę ir sesijų rezultatus.

Karybos dalykų įskaitų savaitės problemos

Kar. Žilvinas ZAKARAUSKAS

Labai aktualių problemų kilo dabartiniams antrakurams, laikantiems karybos dalykų įskaitas, nes būtent jų metu gauta daug neigiamų įvertinimų.

Šiuo straipsniu tikiuosi atkreipti atsakingų už įskaitų tvarkaraščio sudarymą ir jų laikymo datas tvirtinančių asmenų dėmesį. Norėčiau, kad būtų atsižvelgta į iškeltas problemas ir mano bei kitų II kurso kariūnų siūlomus sprendimus.

Karybos mokomųjų dalykų įskaitų savaitė vyksta prieš sesiją. Nežinia, dėl kokių priežasčių visos įskaitos turi būti laikomos vieną savaitę, kai dėstytojams leista savo nuožiūra nustatyti įskaitos laikymo datą. Dėl to laikyti įskaitas teko kasdien. Mano manymu, tarp įskaitų turėtų būti bent jau vienos dienos pertrauka. Todėl norėtume pasiūlyti įskaitoms laikyti skirti dvi savaites arba nustatyti konkrečias jų laikymo datas.

Yra ir kitų nesėkmių priežasčių. Pavyzdžiui, užuot rengęsi įskaitai, turėjome vykti į Seimą, kur buvome supažindinti su jo struktūra ir veikla. Nesakau, kad tai nenaudinga, bet ar nebuvo galima surengti šios išvykos prieš sesiją ar po jos? Taip pat privalėjome dalyvauti „Alma mater musicalis“ ciklo koncertuose, dalyti kareivišką košę renginiuose prie Seimo. Galbūt buvo galima pasiūsti ne I, o II kurso kariūnus? O dar spausdintuvų trūkumas... Tiesą sakant, jų išvis nebuvo, todėl reikalingos medžiagos atspausdinti negalėjome.

Be to, siūlome per įskaitų savaitę neplanuoti jokių pratybų, taip pat ir popietinių, bei užsiėmimų sporto rinktinės ir ne rinktinės nariams.

Nors įskaita – ne egzaminas, daugumos karybos dalykų įskaitos pagal sudėtingumą atitinka ar net pranoksta kai kuriuos egzaminus.





Studijos Vokietijoje

Kar. Andrius GURALIS

Pirmiausia kiekvienas prieš išvažiuodamas į Vokietiją turi pereiti atranką Lietuvos karo akademijoje, kur vienas iš svarbiausių kriterijų ir reikalavimų – nors minimaliai mokėti vokiečių kalbą – užtenka pirmojo lygio (2 2 2 1). Pradiniai kursai vyksta Karo akademijoje arba Adolfo Ramanausko kalbų centre. Būtinai reikia pasiekti nurodytą lygį, priešingu atveju Vokietijoje studijuoti neteks.

Kalbos mokytis Vokietijoje pradeda balandžio mėnesį. Studijos trunka tris mėnesius. Tik atvykus laikomas testas, kurio metu tikrinama, ar iš tikrųjų „kalbų kursų dalyvis“ (taip oficialiai vadinami šiame centre besimokantieji) atitinkamu lygiu moka kalbą. Jeigu egzamino neišlaikai, automatiškai „nusiperki bilietą atgal“. Tai reiškia, kad toliau tęsti kalbos kursų tau neleidžiama. Tad turi grįžti į gimtinę ir toliau tobulinti kalbos įgūdžius bei bandyti laimėti kitais metais. Kai aš laikiau šį egzaminą, du karininkai buvo išsiųsti atgal.

Kalbos mokoma Naumburge (netoli Leipzigo) arba Hiurte (netoli Kelno miesto). Kariūnai iš Lietuvos dažniausiai mokosi Naumburge, kur kalbų centras įsikūręs senose kaizerio laikų kareivinėse.

Karininkai kambaryje apgyvendinami po vieną, kariūnai – po du. Kariūnai iš užsienio dažniausiai gyvena su vokiečiais – kad lengviau išmokytų kalbos. Kiekvienam kambariui skiriamas nešiojamasis kompiuteris, atskiras dušas. Yra sporto salė, tinklinio aikštelė, galimybė kiekvieną trečiadienį nemokamai lankyti baseiną.

Paskaitos moderniai įrengtose klasėse vyksta nuo 7.30 iki 16.30 val. Apskritai sudarytos visos sąlygos mokytis kalbos, dažnai vyksta bendri vakarai su vokiečių karininkais, kurie dažniausiai čia mokosi anglų kalbos, ir miesto gyventojais, rengiamos išvykos į kitus miestus. Po kalbos kurso vėl laikomas egzaminas. Tada jau reikia pasiekti aukštesnį lygį (3 3 3 2): užtenka gramatikos antro lygio, o teksto suvokimas skaitant, klausant ir kalbant turi atitikti trečią lygį.

Jūrų karo akademijoje (MSM – *Marineschule Mürwik*) Flensburge, netoli Danijos ir Vokietijos sienos, bazinis karinio rengimo kursas prasideda liepos 1 d. Jis trunka 1,5 mėn., po to visas kursas (vok. *Crew*), apie 400 kadetų, suskirstomas į tris grupes: pirma grupė lieka akademijoje ir studijuoja teorinius dalykus (tik karybos), tokius kaip navigacija, antra grupė vyksta į Plöną (miestelį netoli Kielo), kur vyksta sausumos karių bazinis rengimas, trečia grupė išplaukia į jūrą mokomuoju buriniu laivu „Gorch Fock“. Grupės po 1,5 mėn. tarpusavyje keičiasi, ir metų pabaigoje visi būna išėję visas tris bazinio rengimo dalis. Po Naujųjų metų prasideda karininko mokymas, kuris vėl vyksta MSM (akademijoje).

Karininkai mokosi pusę metų, iki liepos 1 d. Studijų metu 6 savaites atliekama praktika jūroje, du būriai vyksta į Angliją. Išlaikius visus egzaminus, studijų pa-



Flensburgas, Jūrų karo akademija

baigoje galima gauti katerio ar tam tikros kategorijos burinio laivo vairininko teises.

Mokytis nelengva, nes dažniausiai „kliūva“ kalba. O jeigu neišlaikai egzamino, turi pakartoti visą kursą (tas pats kaip mokykloje likti antrus metus). Beje, užsieniečiams nesusiteikiama jokių lengvatų – visus egzaminus tenka laikyti kartu su vokiečių kariūnais, vertinimo kriterijai – tie patys. Kai kurių dalykų minimalus žinių lygis turi siekti 70 procentų, tik tada išlaikai egzaminą.

Šioje Vokietijos jūrų karo akademijoje mokosi kariūnai iš įvairių užsienio šalių: Latvijos, Estijos, Kazachstano, Albanijos, Jordanijos, Kuveito, Benino. Kiekvienais metais laikomas fizinio pasirengimo testas – PFT (*Physical Fitness Test*), kuris, mano nuomone, visiškai nesunkus, pavyzdžiui, kad gautum daugiausia taškų, 3 000 m reikia nubėgti per 12 min. Iš viso yra šešios pratimų grupės, kurių kiekvieną sudaro trys pratimai. Iš jų pasirenki vieną – tą, kurį geriausiai gali atlikti. Mano nuomone, jeigu šio testo neišlaikai, tikrai verta susimąstyti, ar iš tiesų esi tinkamas tarnauti kariuomenėje. Taip pat per 5 val. reikia nubėgti 30 km su 10 kg kuprine ant pečių. Šiaip, jeigu eisi žygio žingsniu, nespėsi, be to, kai apsivelki Lietuvos kariuomenės uniformą, su paskutiniaisiais nesisinori atbėgti. Kadangi atstovauji savo šaliai, stengtis reikia dvigubai. Tačiau kaip malonu svetima kalba išlaikyti egzaminą geriau negu vokiečiai arba įveikiant 30 km maršą ateiti su pirmuoju dešimtuku!

Per metus kariūnai gali susipažinti su visomis pagrindinėmis Vokietijos jūrų pajėgų dalimis, atlikti jūreivystės praktiką. Kai kuriems tenka stebėti tarptautinius mokymus. Be to, tai gera proga pamatyti pasaulio. Pernai buvome Portugalijoje ir Ispanijoje. Šiais metais numatyta vykti į Braziliją, Senegalą, Madeiros salas, Airiją.

Kalbant apie išsilavinimą, taip pat verta pasakyti, kad čia įrengtos specialios klasės, kuriose naudojant kompiuterių programas mokomosios situacijos priartina prie tikrovės (viskas taip, lyg būtum ant laivo kapitono tiltelio ir turėtum nuvesti laivą iki tam tikros vietos, ir pan.). Po karininko mokymo kurso vyksta 1,5 mėn. trukmės anglų kalbos kursai. Tada pusei metų vyksta į Bremerhafeną (ten yra *Marineoperationsschule*), vėliau – į Parow (*Marinetechnikschule*). Pabaigoje numatytos NATO lygio pratybos, bet apie jas tiksliau nieko negaliu pasakyti, nes jos vyks tik kitais metais. Šiuo metu čia mokosi keturi kariūnai iš Lietuvos: A. Guralis, P. Dukel, A. Petkus ir E. Jarašius.

Skambėjo dūdmaišiai

Eglė TRATAITĖ

Karo akademijos ramovėje sausio 30 d. vyko jungtinis lietuvių ir airių karių koncertas. Jame dalyvavo Lietuvos kariuomenės Vilniaus įgulos karininkų ramovės kapela „Vilnija“ ir Karališkojo Šiaurės Airijos pulko trečiojo bataliono medžioklės ragų, dūdmaišių ir būgnų orkestras (BP&D).

Susirinkusiuosius pasveikino ir orkestrą pristatė Didžiosios Britanijos gynybos atašė Michaelis Clementsas. Taip pat koncertą stebėjo Jos Didenybės ambasadorius Colinas Robertsas ir Airijos ambasadorius Donaldas Denhamas.

Trumpo vizito metu medžioklės ragų, dūdmaišių ir būgnų orkestras koncertavo Vilniaus rotušėje – škotų poetui ir bardui Robertui Burnsui pagerbti skirtame renginyje „Burnso naktis“, keliose Vilniaus mokyklose, vaikų darželyje. Nors Lietuvoje orkestras lankosi jau ne pirmą kartą, Karo akademijoje tai buvo jo pirmasis pasirodymas. Koncerto metu skambėjusius kūrinius lydėjo audringi plojimai. Ypač maloniai žiūrovai buvo nustebinti, kad dūdmaišininkai puikiai atliko Tautišką giesmę.

Medžioklės ragų, dūdmaišių ir būgnų orkestras – vienintelis profesionalus šio žanro kolektyvas visuose Jungtinės Karalystės kariuomenės batalionuose, dislokuotuose šalies teritorijoje. Orkestro vadovas – Karališkojo Šiaurės Airijos pulko trečiojo bataliono vado adjutantas kpt. R. S. C. Bellas. Šis batalionas yra didžiausias Jungtinėje Karalystėje.

Orkestro muzikantai vilki unikalia tradicine airių



karine uniforma, kurios pagrindiniai akcentai – ryškiai geltoni klostuoti sijonai „kiltai“ ir žali žaketai. Orkestro muzikantų galvas puošia galvos apdangalai – „kobynai“ (šis pavadinimas kilęs iš galų kalbos žodžio – *Caubeen* – beformė valstiečio kepurė, arba „lepšė“). Tokiais „kobynais“ paprastai airiai dabino galvas dar prieš šimtus metų.

Senovėje airių pulkuose dūdmaišininkai lydėdavo nacionalinius didvyrius „kreansus“ į mūšius britų karališkosios kariuomenės gretoje, mūšiams vykstant tiek šalies viduje, tiek užjūryje. Tai liudija dar XIII a. išausti gobelenai. Dūdmaišiai, naudoti tuo metu, šiek tiek skyrėsi nuo dabartinių. Juose buvo tik du burdonai, ir tik XVII a. škotai pridėjo trečiąjį, o Karališkasis Šiaurės Airijos pulkas šią tradiciją perėmė 1968 m., siekdamas išlaikyti nuoseklumą ir tradicijas visoje kariuomenėje.

Šiandien dūdmaišių muzika – svarbi Karališkojo

Šiaurės Airijos pulko gyvenimo dalis, tik, kitaip nei senovėje, dūdmaišininkams nebereikia vesti karių į mūšį. Jie dalyvauja paraduose, dūdmaišių muzika skamba karinių ritualų metu, pavyzdžiui, skelbiant karių atsitraukimą, jos unikaliu skambesiu kaskart džiaugiasi tiek kariai, tiek civiliai – nesvarbu, kuriame pasaulio krašte tai vykėtų.

Per ilgus orkestro gyvavimo metus dūdmaišių muzika, atliekama Karališkojo Šiaurės Airijos pulko medžioklės ragų, dūdmaišių ir būgnų orkestro, skambėjo įvairiausių pasaulio kampeliuose: Honkonge, Kanadoje, Pakistane, Indijoje, JAV, Australijoje, Pietų Afrikoje, Ukrainoje, taip pat visoje Europoje.



Lietuvos universitetų rektorių konferencija konstruktyviai bendradarbiauja su Švietimo ir mokslo ministerija

Valdonė VALIENĖ

LURK Viešųjų ryšių komiteto pirmininkė

Sausio 19 d. Generolo Jono Žemaičio Lietuvos karo akademijoje įvyko Lietuvos universitetų rektorių konferencijos (LURK) posėdis.

Posėdyje dalyvavo LR švietimo ir mokslo ministerijos sekretorė Danguolė Bublienė, Mokslo ir studijų departamento skyriaus vedėjas Albertas Žalys. Jie pateikė informaciją dėl biudžeto lėšų, skirtų mokslo ir studijų bendrosioms reikmėms tenkinti, panaudojimo plano 2006 m. Konferencijos dalyviai iš dalies jam pritarė, tačiau pasiūlė lėšų Bolonijos procesui plėtoti taip pat tiesiogiai skirti ir universitetams.

Lietuvos universitetams, siekiantiems, kad mokslo projektai ir studijos būtų visiškai finansuojamos, kasmet trūksta apie 180 mln. Lt. Todėl kitas nagrinėtas klausimas – dėl valstybės biudžeto lėšų poreikio nustatymo mokslo ir studijų institucijoms metodikos tobulinimo – taip pat buvo labai svarbus.

Konferencija nusprendė:

- siūlyti nuo kitų metų taikyti vienodą finansavimo metodiką universitetinėms ir neuniversitetinėms aukštooms mokykloms ir mokslo institutams;
- skiriamas lėšas mokslui ir universitetinėms studijoms finansuoti paskirstyti taip: studijoms – 52 proc., mokslui – 27 proc., infrastruktūrai ir ūkiui – 21 proc.

Į universitetines aukštąsias mokyklas pastaraisiais metais įstoja tik 35 proc. tų metų abiturientų, įskaitant kolegijas – apie 50 proc. Nesikeičiant 2006 m. abiturientų skaičiui, Konferencija siūlo nemažinti studentų priėmimo į valstybės remiamas pagrindines studijas. Už vakarines ir neakivaizdines studijas moka studentai, jų skaičiaus rekomenduojama neriboti. Atsižvelgiant į ES tendencijas, siūloma didinti vietų skaičių valstybės remiamose magistrantūros studijose. Dėl lėšų stygiaus doktorantūros vietų skaičiaus patariama nedidinti.

Įsibėgėjant Bolonijos procesui, jau tampa aktualu įvesti Lietuvos universitetinėse mokyklose europietiškaį studijų kreditų kaupimo ir perkėlimo ECTS modelį. Kad šis modelis būtų įdiegtas, nutarta dar šiame ketvirtyje pradėti pasirengimo darbus.



Pirmą kartą Lietuvos istorijoje susitiko vyskupai ir universitetų rektoriai

Šių metų vasario 8 d. Kauno arkivyskupijos kurijoje susitiko Lietuvos vyskupai ir universitetų rektoriai. Istorinio susitikimo metu aukštųjų mokyklų ir Bažnyčios vadovai diskutavo apie akademinio jaunimo sielovadą ir būdus, kuriais būtų galima išugdyti ne tik gerą specialistą, bet ir dvasingą asmenybę.

Artimiausiu metu ketinama pasirašyti memorandumą, siekiant ne per prievartą, bet gera valia ugdyti jaunimo pilietiškumą, dvasines vertybes ir tautinę savimonę.

Lietuvos universitetų rektorių konferencijos prezidentas prof. Vytautas Kaminskis teigia, kad vienas iš svarbiausių tiek aukštųjų mokyklų, tiek Bažnyčios tikslų – ne tik rengti gerus specialistus, bet ir ugdyti dvasingus žmones, kurie kurs ir lems Lietuvos bei Europos ateitį.



Patvirtinta Lietuvos universitetų vizija ir strategija

Valdonė VALIENĖ

Kovo 23 d. Lietuvos kūno kultūros akademijoje Rektorių konferencija pritarė dokumentui „Lietuvos universitetų vizija ir strategija“, kuriame pristatytos Lietuvos universitetų vertybinės nuostatos, apibūdinti universitetų ir visuomenės sanglaudos pagrindai, apibrėžti universitetų strateginiai tikslai, taip pat jų tikslai ir uždaviniai trumpuoju laikotarpiu (2006–2010 m.).

Konferencija pritarė Doktorantūros nuostatų projektui, kuris parengtas atsižvelgiant į europines doktorantūros plėtros tendencijas.

Konferencija aptarė projektą „Mokinių pasiekimų išorinio vertinimo ir tyrimų gairės 2006–2012 metams“ ir pareiškė, kad nereikėtų mažinti egzaminų, reikalingų viduriniam išsilavinimui įgyti, skaičiaus, kartu būtina leisti laikyti valstybinį egzaminą išėjusiems bendrąjį to dalyko kursą. Siūloma 2007 ir 2008 m. lietuvių kalbos egzamino teksto (negrožinio kūrinio) suvokimo užduotis papildyti kalbos užduotimis, suvienodinti teksto rašymo kriterijus, 2008 m. atsisakyti teksto interpretavimo užduoties.

LURK išklaušė tarptautinių mokslo ir technologijų plėtros programų agentūros direktorės Birutės Bukauskaitės pranešimą „Europos Komisijos Jungtinis tyrimų centras – bendradarbiavimo galimybės“.

Lietuvos pramonininkų konfederacijos viceprezidentas prof. Rimvydas Jasinavičius perskaitė pranešimą apie aukštojo mokslo sistemos (AMS) problemas ir jų sprendimo būdus. AMS tikslas – didinti kokybišką aukštąjį išsilavinimą turinčių gyventojų skaičių. Kokybė vertinama pagal rezultatus, taip pat pagal tai, kaip tenkinami poreikiai, lyginant užsakovų lūkesčius ir gauto išsimokslinimo vertę darbo rinkoje: paklausą ir perspektyvumą.

LURK Studijų komiteto narys V. Bernotas pristatė mokytojų rengimo programas. LURK dar kartą peržiūrėjo sutrumpintą pagrindinių studijų programų sąrašą ir nusprendė, kad kiekviena aukštoji mokykla pakartotinai turės kreiptis į Švietimo ir mokslo ministeriją (ŠMM) dėl jo patvirtinimo. Be to, atsižvelgdama į ŠMM pastangas, LURK nutarė peržiūrėti mokytojų rengimo studijų programų sąrašą.

LURK pritarė liuanistikos mokslo tyrimų prioritetų įgyvendinimo 2006–2007 m. programai. ŠMM siūloma nustatant 2007–2013 m. mokslo tyrimų prioritetus ir eksperimentinės plėtros kryptis bei rengiant jų įgyvendinimo programas išnaudoti LURK mokslinį ekspertinį potencialą ir įtraukti į darbo grupes LURK atstovus.

Viešnagė Briuselyje

Doc.dr. Nijolė JANULAITIENĖ

Kovo 11-osios išvakarėse Europos Parlamento narys profesorius Vytautas Landsbergis suteikė galimybę grupei Lietuvos žurnalistų apsilankyti Belgijoje, susipažinti su Europos institucijų, Lietuvos Respublikos atstovybių prie Europos Sąjungos ir NATO veikimo mechanizmu, patirti turiningų įspūdžių bendraujant su mūsų šalies atstovais Briuselyje. Drauge su žurnalistais keliavome ir mes, dvi krašto apsaugos sistemos atstovės.

Kovo 7-osios rytą Briuselis mus, apsistojusius *ETAP Hotel Brussels Airport* viešbutyje, sutiko draugiškai. Saulė nešykštėjo spindulių, todėl pavasario gėlynuose ankstyvosios našlaitės, pamiršusios žiemos speigus, mums viltingai šypsojosi, siūlydamos šventišką rytą. Įdomią ir turiningą dieną žadėjo ir prof. V. Landsbergio padėjėjai Briuselyje Venantas Griciūnas ir Mykolas Juozapavičius, paslaugiai lydėję mūsų delegaciją visos viešnagės metu.

Sėdome į savąjį autobusą, sėkmingai įveikusį Lenkijos ir Vokietijos lygumas, Harzo ir Ruro kalnynus, Belgijos autostradas, kuriose ir naktį šviesu kaip dieną, ir leidomės į susitikimą su Europos sostine.

Atvykome į Europos Komisijos pastatą, savo forma primenantį milžinišką lanką ar pasagą, kuris iš kitų Briuselio statinių, tviskančių stiklu, besipuikuojančių modernia architektūra, išsiskiria dydžiu. Mums, lietuviams, Europos Komisijos rūmai pasirodė savi ir šilti. Vėliau lankėmės Europos Parlamente ir Europos Taryboje.

Viešnagė Briuselyje baigėsi NATO būstinėje, kurioje buvo surengta keletas spaudos konferencijų: NATO spaudos atstovo Jameso Appathurai apie NATO aktualijas ir informacijos pareigūno Daniele Riggio apie NATO operacijas.

Labiausiai laukėme susitikimo su Lietuvos Respublikos nuolatiniu atstovu Šiaurės Atlanto Taryboje ambasadoriumi Linu Linkevičiumi. Kai ambasadorius pasisveikino su kiekvienu, vėl pasijutome kaip namuose. Linas Linkevičius energingai pasakojo apie NATO veiklą šiuo metu, atkreipdamas dėmesį į tai, jog nuolat keičiasi Aljanso veiklos spektras, pavyzdžiui, bendravimas su Rusija, Ukraina ir kitomis už NATO ribų esančiomis valstybėmis. Visada labai aktuali problema – kova su naujais XXI a. iššūkiais: tarptautiniu terorizmu ir masinio naikinimo ginklų platinimu.

O kaip atstovybė mini Lietuvos įstojimą į NATO datą?

Ambasadorius nusišypsojo: „Ši data atstovybėje tikrai nebus pamiršta. Manau, tai viena svarbiausių datų Lietuvos valstybės istorijoje“.

Su Briuseliu atsiveikinome prisėdę ant suoloelio parko prie Europos Tarybos.

Plačiau kitame „Kariūno“ numeryje

Kulkosvaidis MG4

Atsivėlgdama į šiuolaikiniams ginklams keliamus reikalavimus ir didėjančią konkurenciją, bendrovė HECKLER & KOCH 1990 m. antroje pusėje pradėjo kurti naują kulkosvaidį, kuris buvo pavadintas MG4. Kulkosvaidis buvo pristatytas visuomenei 2001 m. Ginklas yra patikimas veikiant blogiausiomis sąlygomis, patvarus, ilgaamžis. Jis reprezentuoja vieną pažangiausių šiandienos ginklų sistemų.

Dėl lengvumo ir kompaktiškumo kulkosvaidis MG4 priskiriamas individualiems ginklams.

Šaudyti patogiu iš visų šaudymo padėčių, netgi „nuo klubo“. Veikimo principas pagrįstas parako dujų, išsiveržiančių iš vamzdžio kanalo į dujų kamerą ir veikiančių stūmoklį, energijos panaudojimu.

Konstruojant kulkosvaidį daug dėmesio buvo skiriama jo saugumui. Ginklas turi specialų automatinį saugos mechanizmą, kuris neleidžia paleisti atsitiktinio šūvio ar nekontroliuojamai šaudyti, kas gali įvykti dėl šaulio kaltės, netinkamos amunicijos ar mechanizmų gedimo.

Kulkosvaidis turi užlenkiamą, reguliuojamą kryptuką.

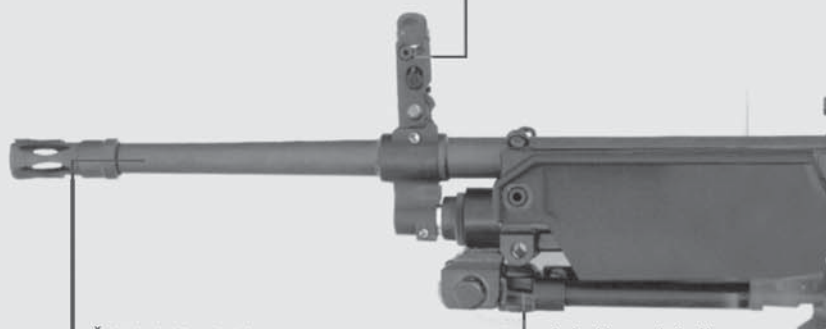

Šaltojo kalimo būdu pagamintas vamzdis yra ilgaamžis, tvirtas ir užtikrina puikų taiklumą.

Sulenkiama dvikojė kulkosvaidžio atrama pritvirtinta prie dujų kameros bloko. Kulkosvaidis turi įtaisus, kuriais gali būti tvirtinamas prie kovos technikos ar stovo.

Diržo tvirtinimo vieta

Sulenkiama ginklo rankena naudojama jam nešti, taip pat keičiant kulkosvaidžio vamzdį.

Iš kulkosvaidžio šaudyti patogiu, netgi jei buožė užlenkta.

Ginklo keitiklis sumontuotas taip, kad būtų patogiu jį valdyti tiek kairiarankiams, tiek dešiniarankiams. Jis turi dvi padėtis: „saugiklio“ ir „ugnies“ (kulkosvaidis šaudo tik automatine ugnimi).

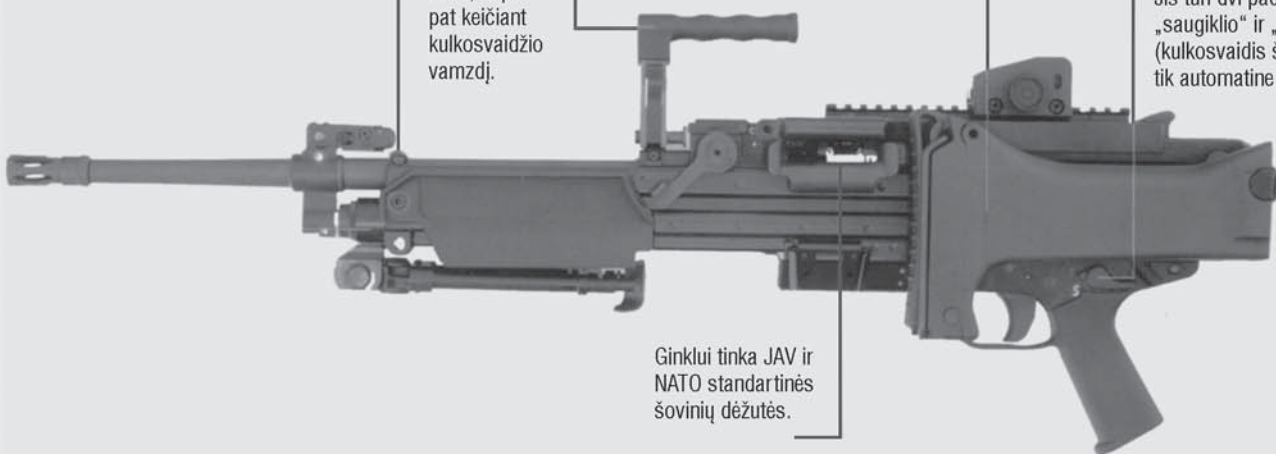

Ginklui tinka JAV ir NATO standartinės šovinių dėžutės.

Įkautusį vamzdį galima pakeisti per kelias sekundes be apsauginės pirštinės.

Bėgelis leidžia montuoti įvairius optinius ir naktinius taikiklius.

Mechaninis taikiklis sugraduotas žymint nuotolius nuo 100 iki 1000 m.

Ginklas turi kreipiklį, kuriuo išmetamos tūtos nukreipiamos žemyn – į dešinę ar kairę.

Sulenkiamoje buožėje laikomi ginklo valymo reikmenys.

Kulkosvaidis turi ypač patikimą juostos trauktuvą. Ginklas pritaikytas šaudyti ekstremaliomis sąlygomis naudojant įvairių gamintojų 5,56 mm kalibro šovinius, nereguliuojant dujų sistemos.

Kulkosvaidžio techniniai duomenys

| | |
|----------------------|----------------------------------|
| Kalibras | 5,56 mm |
| Šovinis | 5,56 × 45 mm NATO |
| Techninė greitašauda | 750 šūv./min. |
| Šaudymo režimas | automatinė ugnis |
| Plotis | 90 mm |
| Aukštis | 250 mm |
| Svoris | 7,5 kg |
| Vamzdžio ilgis | 480 mm |
| Ginklo ilgis | 1050 mm/ 810 mm (sulenkta buože) |
| Ginklo taikiklis | mechaninis |

Sartai 2006

Kariūnai Vitalijus GAILIUS, Darius ŽIBALIS

Vasario 3 d. 40 kariūnų, paskirti valgyklos darbuotojai ir keletas liktinių, vadovaujami kpt. V. Vainausko, išvyko prie Sartų ežero padėti pasiruošti kasmet rengiamoms tradicinėms žirgų lenktynėms.

Diena nebuvo šilta (vis dėlto vasario pradžia), bet kariūnai dirbo entuziastingai ir neįjautė šaltuko. Jiems reikėjo pastatyti palapinių miestelį, įrengti žaidimų aikšteles, atlikti dar daug kitų parengiamųjų darbų.

Palapinių miestelyje buvo palapinių, skirtų kariūnams, seržantams, virėjoms, karininkams, taip pat medicinos punktui, kur nelaimės atveju galėtų kreiptis šventės svečiai ir dalyviai.

Darbai vyko sparčiai, todėl viską spėjome atlikti laiku. Baigus parengiamuosius darbus, 30 kariūnų grįžo į Akademiją, o kiti atvažiavę kariūnai ir seržantai pasiliko prižiūrėti įrengtos stovyklos, kad smalsūs vietiniai nieko nepadarytų. Likę kariūnai turėjo poromis po dvi valandas patruliuoti palei stovyklą.

Vasario 4 d. 6 val. ryto 30 kariūnų autobusu išvažiavo prie Sartų ežero. Lauke spaudė apie 20 laipsnių šaltukas. Lenktynės prasidėjo apie vienuoliką valandą, bet mes atvykome anksčiau, kad paruoštume kareiviškos košės ir karštos arbatos šventės dalyviams.

Į žirgų lenktynes atvyko daug garbių žmonių: premjeras A. Brazauskas, K. Prunskienė ir kt. Renginio metu vyko mugė, kurioje buvo galima įsigyti įvairių suvenyrų, rankdarbių, skaniai pavalgyti. Kariūnai košę dalijo iš 5 lauko virtuvių. Jos vis mažėjo, bet eilių galo nebuvo





matyti. Žmonės su dideliu apetitu valgė kareivišką košę, kai kurie net klausdavo, kiek kainuoja, o kariūnai jiems atsakydavo: „Čia už ačiū“.

Lauko rungčių sektorius taip pat susilaukė didelio svečių dėmesio, kadangi visi – nuo mažiausio iki didžiausio, nuo jauniausio iki seniausio – norėjo išbandyti savo jėgas smiginio, kimšto kamuolio ir rąsto mėtymo rungtyse. Kariūnai noriai aiškino žaidimų taisykles ir netgi patys išmėgino savo jėgas rodydami, kaip ir ką reikia atlikti norint laimėti smulkių suvenyrų.

Pasibaigus žirgų lenktynėms, minia kurį laiką dar nesiskirstė. Vieni šoko grojant grupei „Išjunk šviesą“, kiti šildėsi prie laužo, kai kas bandė susišildyti karštu vynu. Mes nebelaukėme, kol išsiskirstys paskutiniai šventės dalyviai, susikrovėme mantą ir pakiliai nusiteikę, kupini gerų atsiminimų išvykome atgal į Akademią.

Taigi ir šį kartą kariūnai pademonstravo, kad kariuomenė Lietuvoje palaiko artimą ryšį su visuomene. Stovyklą rengę karininkai buvo labai patenkinti kariūnų elgesiu, draugišku bendravimu su žmonėmis ir... atsparumu šaltukui.





Afganistano šaltyje

Eglė TRATAITĖ

Kovo 29 d. Akademijos ramovėje buvo atidaryta fotoparoda „Afganistano šaltyje“, kuri žiūrovams sukėlė daug minčių.

Kartkartėmis per žinias vis išgirstame trumpas žinutes apie mūsų karius, tarnaujančius misijose. Suklūstame – ir vėl kurioje nors apylinkėje, kelyje įvyko sprogimas. Kariai ir civiliai nenukentėjo. Ačiū Dievui – pagalvojame. Gyvename toliau. Gyvena ir mūsų kariai. Toli nuo savo šeimų, draugų. Toli nuo Lietuvos.

Nors Lietuvos vadovaujamoje Afganistano Goro provincijos atkūrimo grupėje tarnaujantys kariai dar nesiruošia namo, mes kaip niekad arti jų galime pasijusti jau šiandien, būdami šioje parodoje.

Nuotraukose matome mūsų karių kasdienybę, akistatą su pavojais, vargus, džiaugsmus ir įspūdžius, kuriais jie nori pasidalyti su mumis.

Vargu ar tie, kurie nėra buvę Afganistane, gali bent įsivaizduoti, ką reiškia 3000 m aukštyje keisti sprogusias padangas, ieškoti užpustytų kelių, 20 km ilgio kanjoną kirsti 92 kartus, o kartais ir plaukti... Ir kokie jausmai užplūsta, kai išgelbėji apvirtusį kamazą, džipą, autobusiuką ar tiesiog nevilties apimtą žmogų su į purvą ar sniegą įklimpusiu asiliuku. Ką jaučia mūsų kariai, lankydami kaimuose ir matydami apsisnarglėjusius, basakojus vaikus žiemą, kurie prašo saldinių ištiesę savo sugrūbusias dažytas rankes, o gavę be galo džiaugiasi, bet iškart slepia ir prašo vėl – juk nežinia, kada gerieji dėdės vėl juos aplankys.

O ką jau kalbėti apie bombų naikinimą, kai vienos svoris 500 kg. Jas paliko Talibano kovotojai, kad afganistaniečiai negalėtų išrengti lėktuvų kilimo takų, tačiau šiandien jos kelia pavojų ir niekuo dėtiems gyventojams. Apie tai, kad per tris patruliavimo dienas gali pamatyti visus keturis metų laikus: rudens purvą, gilią speiguotą žiemą, švelnų pavasarį ir kaitrią vasaros saulę.

Ši paroda ne profesionalaus fotografo, besistengiančio užfiksuoti meniškus kažkuo ypatingus vaizdus. Ne. Tai Afganistane tarnaujančių mūsų Mobiliojo ryšio ir stebėjimo grupės karių nuotraukos. Ir tai tik nedidelė jų kasdinių išgyvenimų dalis, įamžinta fotoobjektyvu, bet mums be galo svarbi, nes taip mes atsiduriame visai šalia tų, kuriuos mylime ir kurių laukiame grįžtant.



Austrijoje

Kar. Rokas GAUDIEŠIUS

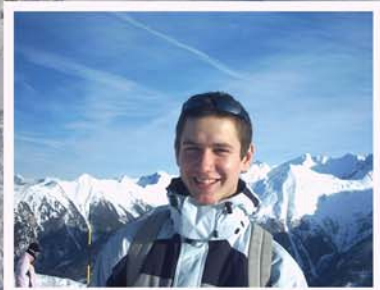

Kariūnai žiemą turi dvi savaites poilsio. Aš pats jas praleidau užsienyje – Austrijoje, Badgasteino slidinėjimo kurorte.

Žiemos atostogas leisti kalnuose tapo mūsų šeimos ir draugų tradicija. Pradėjome ten važinėti seniai, kai dar mokiausi pradinėse klasėse. Šiais metais į kalnus keliauvau kartu su šeima.

Apsigyvenome iš anksto užsakytame kalnų namelyje. Jis stovi labai gražioje ir strateginiu požiūriu patogioje vietoje. Iki slidinėjimo trasų – vos keletas metrų, todėl išėjus į lauką galima iškart šokti ant snieglentės ar slidžių ir lėkti žemyn nuo kalno. Taip pat labai patogiu, kad namas yra visai šalia miestelio centro. Vaizdas taip pat įspūdingas: pro langus baltuoja kalnų viršūnės ir apsnigtos eglės. Pastatas erdvus ir modernus, yra virtuvė, pora tualetų, didelė svetainė, kiekvienas svečias apgyvendinamas atskirame kambaryje. Ypač buvo gera atpalaiduoti raumenis dideliame baseine, pasikaitinti suomiškoje pirtyje ir po to šokti į sniegą. Tikrai atgaivina.

Kalnai – įspūdingi. Kai kurių aukštis siekia daugiau kaip tris kilometrus. Slidinėjimo slėnyje įrengta daugiau kaip 40 įvairaus sudėtingumo slidinėjimo trasų, nors pradedančiajam jos gali pasirodyti per sunkios dėl savo statumo ir siaurumo. Labiau patyrę slidinėjimo mėgėjai gali rasti įvairiausių trasų: „raudonųjų“ (vidutinio sudėtingumo), „juodųjų“ (labai sudėtingų) ir kt. Trasų ilgis vidutiniškai siekia apie 6–7 km, o vienos net 14 km. „Ekstremalai“ turi galimybę išbandyti ypatingą „desertą“ – vadinamąją „Kamikadzės“ trasą. Jos statusas – net 78 proc. Tikrai matai įspūdingą

vaizdą, kai žiūri žemyn į beveik sienos statumo kalną ir ypač į tuos, kurie, nugriuvę ant nugaros, slysta iki pat jo apačios... Ypač laisvu slidinėjimo stiliumi gali mėgautis snieglentininkai, nevengiantys išklysti iš trasų, t.y. skrieti mišku, įvairiais šlaitais, uolomis ir panašiai. Beje, šiais metais oras buvo ne itin geras. Saulė išlindo tik vieną dieną, buvo gana apsiniaukę ir labai daug snigo. Vietomis sniego buvo iki pažastų. Atsirado labai daug nepatenkintų slidininkų, kadangi jie klimpo į sniegą, bet tokios sąlygos tikras malonumas snieglentininkams.

Po slidinėjimo dienos buvo galima atsipūsti miestelyje. Jame veikia daugybė barų, kavinių, yra lošimo namai, laisvalaikio centras, kurio baseinuose, įvairiose pirtyse galima praleisti visą dieną. Čia vyko ir snieglentininkų čempionatas. Susirinko daugybė šios srities profesionalų, kurie žiūrovus stebino įvairiausiais akrobatiniais triukais.

Naktinis gyvenimas kalnuose taip pat verda. Daugybė jaunimo naktis praleidžia klubuose, linksminamiesi ir švęsdami. Čia galima pamatyti ir lengvai susipažinti su daugybe gražių merginų, išgerti gero austriško alaus.

Austrijoje teko sutikti ir Naujuosius metus. Tada ant kiekvieno kampo galėjai pamatyti užrašą, kviečiantį į naujametį vakarėlį. Kad ir kaip keista, bet tokia palyginti mažame miestelyje buvo suorganizuotas tikrai įspūdingas renginys. Šalia eglės koncertavo muzikos grupės, aplinkui šoko ir kitais linksminosi daugybė turistų. Labai

sužavėjo fejerverkas, kuris apšvietė visą kalnų slėnį ir truko apie pusę valandos. Buvo malonu matyti tiek daug linksmu besišypsančių veidų.

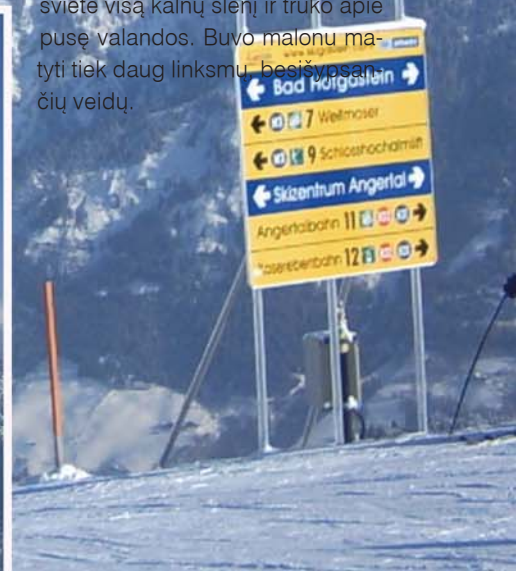



Vasario 16-oji Šalčininkuose





LDK didysis etmonas Mikalojus Radvila Rudasis

**1564 m. sausio 26 d.
žymioji pergalė prie Ūlos – įnašas
į pasaulio karybą**

Doc. dr. Romas BATŪRA

XV–XVIII a. Lietuvoje garsi buvo didikų Radvilų giminė. Toje epochoje daugiau kaip pusė Radvilų ėjo karo tarnybą, net septyni jų buvo didieji etmonai. Vienas jų – Mikalojus Radvila Rudasis (1515–1584), Biržų ir Dubingių kunigaikštis, žymaus LDK didžiojo etmono (1531–1541) Jurgio Radvilos sūnus – buvo LDK Ponų tarybos narys, Trakų vaivada, Vilniaus vaivada, LDK kancleris, ėjo ir karines pareigas, kai tapo LDK didžiuoju etmonu – vyriausiuoju kariuomenės vadu.

Apie Radvilas ir Mikalojų Radvilą Rudąjį daug galima sužinoti iš didžiulio archyvinio paveldo, išlikusio Lietuvoje, Lenkijoje, Rusijoje. Pradėta jį skelbti ir Radvilų istoriją nagrinėti dar XIX a. viduryje. Labai reikšmingi ir paties Radvilos Rudojo laišakai, tarp jų ir tuoj po Ūlos mūšio rašytas, paskelbtas Vakarų Europoje dar 1564 m. Šaltinių apie mūšį kompleksas buvo išleistas 1847 m. Sukaupta didžiulė tarptautinė istoriografija, į kurią reikšmingą indėlį pastaruoju metu įnešė ir lietuvių mokslininkai. Senosios literatūros tyrinėtojas S. Narbutas iš lotynų kalbos į lietuvių išvertė ir analizavo 1592 m. išspausdintą J. Radvano herojinį epą „Radviliada“, apdainuojantį Mikalojaus Radvilos Rudojo gyvenimą ir žygius (Vilnius, 1997, 1998). Istorikės R. Ragauskienės monografijoje, remiantis daugeliu šaltinių ir tyrimų, pateikta išsami LDK kanclerio Mikalojaus Radvilos Rudojo biografija (V., 2002), kitame jos darbe rašoma apie aptariamo mūšio tikimybes (2004). Atkreipsime



Mikalojus Radvila Rudasis (1515–1584), dailininkas Jurijus Grigorovičius

dėmesį ir į rusų šaltinius.

Kai 1549 m. totoriai siaubė Lietuvos pietuose Voluinės žemę, Radvila Rudasis, į Naugarduką sukvietęs LDK šauktinius, valdovo Žygimanto Augusto buvo paskirtas jiems vadovauti. Naugarduke „visi lietuvių būriai susijungę“ patraukė pro Slucką, Mozyrių. Žygyje „pats prakilnus karvedys Radvila po kariuomenę nardo: tai atsilieka, tai vėl prieš pulkus į priekį išjoja“, tačiau niokojusius kraštą totorius „gandas perspėjo <...>, kad greitai Radvila atžy-



Mikalojus Radvila Rudasis
J. Schrenck „Didvyrių knyga“, 1601 m.



Radvilų herbas

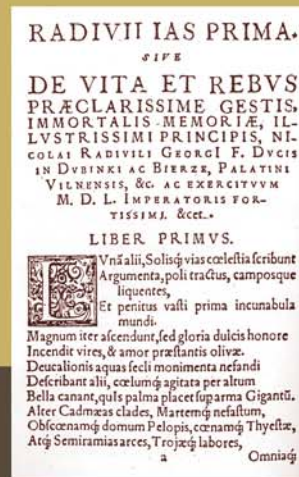

„Radviliada“, skirta Radvilai Rudajam



XVII a. piešinys pagal XVI a. portretą

giuos, kad atėjo jo vedama Lietuva į Voluinę“, ir jie pabėgo (rašoma „Radviliadoje“). Priešas pietuose buvo atremtas.

Nuo 1551 m. Radvila Rudasis ėjo Trakų vaivados pareigas, dalyvavo Ponų tarybos veikloje. Kai 1552 m. Kijevo regione iškilo Maskvos grėsmė, Trakų vaivada buvo pavestas etmono pareigoms.

Stiprėjant Maskvos grėsmei, Radvila Rudasis įsitraukė į diplomatinę kovą.

Aštrėjant padėčiai Livonijoje, nuo 1555 m. etmonas ėmė telkti karines pajėgas, 1556 m. su kariuomene stovyklavo ties Pyvesa, prie Mūšos, tačiau karinė situacija baigėsi taikiai.

1557 m. vasarą Radvila Rudasis vėl buvo paskirtas etmonu. Vadovaujant pačiam valdovui Žygimantui Augustui kariuomenė buvo telkiama Livonijos pasienyje. Radvila Rudasis iš savo stovyklos prie Saločių buvo pradėjęs rengti išpuolius prieš Livoniją. Tačiau Žygimantas Augustas Pasvalyje rugsėjo 14 d. pasirašė taikos sutartį su Livonija, jos magistrui Fiurstenbergui, dėl bendrų puolimo ir gynybos veiksmų kovoje su Rusija. Prieš tai Livonijos ordinas buvo priverstas priimti Žygimanto Augusto padiktuotas sąlygas. Taip buvo rengiama dirva Livonijai prijungti prie Lietuvos.

1558 m. Rusijai įsiveržus į Livoniją, Radvila Rudasis buvo LDK pietuose, kur grėšė turkų ir totorių puolimas, taip pat ir Maskvos Padnieprėje. Tų pačių metų viduryje jis, būdamas antrasis asmuo Lietuvos valstybėje (po pusbrolio, Vilniaus vaivados Radvilos Juodojo), buvo paskirtas didžiuoju LDK etmonu. Po 1559 m. Vilniaus seimo, pritarusio Lietuvos siekiui globoti Livoniją, Rusijos antpuolio grėsmės akivaizdoje Radvila Rudasis telkė karines pajėgas. 1560 m. jis organizavo kai kuriuos karinius veiksmus Livonijoje. LDK kariuomenė, vadovaujama Vilniaus pono, Žemaitijos seniūno Jeronimo Chodkevičiaus, su Žemaitijos, Kauno, Užnerio pavietų bajorais persikėlusį per Dauguvą, nuvijo nuo Cesio 50 tūkst. (kaip teigia amžininkas M. Strijkovskis) Maskvos kariuomenę. 1560 m. lietuvių įgulos užėmė daugelį Livonijos pilių, tarp jų ir Cesio, Piarnu. Lietuvių įgula 1560 m. sausį–1561 m. gegužę buvo ir Talino pilyje, iki ten įsigalėjo Švedija.

Pradiniame Livonijos karo etape, siekiant iš Livonijos teritorinių nuolaidų, dažniau buvo stengiamasi veikti diplomatiniais būdais.

1560 m. pabaigoje derybos su Maskva dėl taikos nepavyko, nes Rusija atvirai reiškė pretenzijas į Livoniją.

1561–1565 m. Livonijos karo etape Lietuva dalyvavo kovoje jau ir LDK teritorijoje.

1561 m. pradžioje Vilniuje subūręs šauktinius, birželį Radvila jau buvo karinėje Sėlpilio stovykloje prie Dauguvos. Tuomet, priešingoje pusėje stojus Švedijai ir Danijai, Livonijos karas peraugo į karą dėl Baltijos jūros. Radvilai trūko pinigų. Valdovas iš Lenkijos į pagalbą pasiuntė prastai aprūpintas pajėgas.

Į Livoniją kovoti su Maskva 1561 m. buvo pasiųsta Lietuvos kariuomenė, kaip teigia M. Strijkovskis, „visa Lietuvos žemė“ su didžiuoju etmonu, Trakų vaivada Mikalojumi Radvila priešakyje. Ji persikėlė per Dauguvą

ir iš Livonijos išstūmė Maskvos kariuomenę. Radvilos Rudojo pajėgos, pasiųstos vaduoti maskviečių užimtų pilių, niokojo teritoriją iki Dorpatu (Tartu).

Tais metais Pietų Estijoje buvo puolama Tarvastos pilis, „iš kurios Maskva dažnai išsiveržimus rengė“ (M. Strijkovskis). „Radviliadoje“ vaizdingai aprašoma jos apgula: „Įkvepia mūšiu karius Radvila <...>, jaspui nusagstyta lazda pasipuošęs, ragina kopti ant mūrų“.

Ji prasidėjo ėmus šaudyti iš „didžiųjų pabūklų“, kuriais griaunami pilies bokštai, ir štai „leisgyviai virsta Maskvos kareiviai aukštai iš tvirtovės“, bet toliau jie atkakliai ginasi, atsišaudo iš didžiulių patrankų. Dieną ir naktį kovojant, „vadui gimė planas galop prie pilies prasiškerbti suradus kelią giliai po žeme <...>, tad landas po žeme pasidaro <...> ir vogčia į gelmes nusileidę parako bokštams griauti padeda. Jį padegus, nuo sprogimo aukštyn gabalais lekia žemė, sienos kartu su žmonėm bildesy neapsakomam griūna“, tačiau gynėjai „medžiais užverčia plyšius ir rąstais iš naujo atstato sienas“...

Lietuvių pėstininkai puolė toliau, vyko atkakli kova, žuvo puolančiųjų dalinių vadai. Raiteliai, nusėdę nuo žirgų, telkėsi prie įėjimo, „jie į šalį užtvėrusius kelią vilko rąstus ir luitus <...> daužė“, ir pagaliau „užvaldė aukštąją pilį“, „lietuvičiai pulkais užkariautą užtvindė tvirtovę“. Taip Livonija buvo „palaistyta ir maskviškių krauju, ir lietuvių!“ O Maskvą pasiekė „gandas apie iškapotus pulkus ir sugriautą Tarvastą iš pamatų“. Tačiau pergalė geriau nebuvo išnaudota bajorijai vengiant dalyvauti karo veiksmuose. Todėl Radvilos siūlymu buvo įvestas 2 kapų mokestis nuo žirgo kare nedalyvaujančiam bajorui. Taip ėmė didėti samdomosios kariuomenės reikšmė.

1562 m. Maskvos kariuomenė niokojo Lietuvos paribius, Vitebsko, Oršos, Šklovo (prie Dauguvos ir Dniepro aukštupio) regione. Atsakydama į tai, didžiojo etmono Radvilos kariuomenė įsiveržė į Maskvos valdas, grįždama niokojo Smolensko apylinkes. Po to iš Vitebsko puolė į šiaurę – Veližą, tačiau pilies neužėmusi grįžo.

Padėtis ir toliau buvo sunki dėl menko bajorų, kurie nenorėjo vykti šaukiami į sunkų karą su Maskva, aktyvumo. Bajorų suvažiavimo prie Vitebsko 1562 m. rugsėjo 13 d. peticijoje karaliui prašoma paleisti kariuomenę, pritariant unijai siūloma sušaukti bendrą su lenkais seimą. Bajorija buvo išvarginta karo, valstybei trūko pinigų. 1562 m. pabaigoje, telkiant kariuomenę, į stovyklą prie Minsko daug šauktinių kunigaikščių, ponų, riterių neatvyko, neatsiuntė ir savo atstovų. Valdovo, Ponų tarybos neveiklumas lėmė, kad 1563 m. sausį prieš 120 tūkst. maskvėnų kariuomenę, sutelktą ties Velikije Luki, Radvila galėjo pasiųsti tik 5 tūkst. karių. Nors Radvila bandė Maskvos kariuomenę sulaukyti, ji apgulė Polocką. Po atkaklios kovos Polockas 1563 m. vasario 15 d. buvo užimtas. Ten įsitvirtino Maskvos kariuomenė, vadovaujama kunigaikščio P. Šuiskio. Nukentėjo ir aplinkiniai bajorai.

Iškilęs didelis pavojus privertė sutelkti LDK jėgas. Gynybos klausimą sprendė Vilniaus seimas, kad būtų sustiprinta gynyba, bajorai sutiko mokėti naujus mokesčius. 1563 m. balandį buvo paskelbta mobilizacija, kariuomenei

rinktis nurodyta Krėvoje rugpjūčio 1 d. Radvilos rūpesčiu buvo sugriežtintos karo prievolės normos. Toks pasirengimas sudarė galimybę sėkmingiau atremti naują anpuolį.

1564 m. sausį Maskvos didysis kunigaikštis Ivanas IV Lietuvai niokoti telkė dvi kariuomenes: į šiaurės rytus nuo Smolensko – Viazmoje – ir prie Dauguvos – Polocke. Pastarajame iš žymiausių Moskovijos miestų – Toropeco, Pskovo, Naugardo ir kitų – buvo sutelkta „šarvuotoji kariuomenė“.

Vaivados kunigaikščio P. Serebriano vadovaujama kariuomenė, surinkta iš tolimų Moskovijos sričių, turėjo iš Viazmos žygiuoti Oršos link, o vaivados P. Šuiskio pajėgos – iš Polocko (išvakarėse maisto buvo sukaupta pušei metų) į pietryčius. Abi turėjo susijungti į vakarus nuo Oršos – „Drucko laukuose“. Taip Serebrianas 2 mylios už Oršos, prie Krapivnos upės, įkūrė stovyklą. Su juo buvo ir Kazanės totorių pulkai (8 tūkst. raitelių), vadovaujami Murato, iš viso 50 ar 60 tūkst. karių (šaltiniuose skaičiai įvairuoja, matyt, padidinti, vertintini atsargiai, santykinai).

Iš Polocko P. Šuiskis taip pat vedė didelę kariuomenę. Pačių į nelaisvę paimtų maskviečių teigimu, jų būta iki 20 tūkst., nors Radvila po mūšio rašytame laiške teigia, kad prieš karių buvę 17 ar 18 tūkst., kiek vėliau rašęs M. Strijkovskis mini 25 tūkst., o „Radviliadoje“ nurodyta 30 tūkst.

Vienas Rusijos dalinys turėjo pulki Kijeva, o abi susijungusios kariuomenės – LDK sostinę Vilnių. „Maskvos giminė <...> brovės į žemę lietuvių“ (aptariamame LDK senovės baltų Ūlos–Oršos regione XVI a. dar gyvavo lietuvių kalba).

LDK didysis etmonas M. Radvila Rudasis atsidūrė tarp dviejų artėjančių Maskvos kariuomenių. Padalijęs savo pajėgas į kelias dalis, pasiuntęs dalį karių į Mstislavlį (prie kelio į Kijeva), daug kitų į Oršą, 1564 m. sausio pradžioje jis su likusiais savo daliniais stovėjo Lukomyje, turėdamas kovai tinkamų 4 tūkst. (ar 6 tūkst.) karių, „lietuvių ir rusų riterių“. Kartu buvo ir Grigas Chodkevičius – „vadovauti įgudęs<...> ypatingos jėgos karvedys“, lauko etmonas, taip pat Jonas Chodkevičius su „leopardų kaiklių apsiaustu“, LDK stalininkas, vadovavęs „sykiu ir pabūklų žmonėms, ir pėstinijos pulkams“, ginkluotiems lenktais kardais ir parako šaudyklėmis. Zenavičius vadovavo ietininkų

pulkui, o „narsusis Sanguška<...>, galingiausias ginklu iš lietuvių – strėlinėm ginkluotųjų pulkui,“ – šauliams. Čia buvo ir Astikas bei kiti vadai.

Radvila, palaikomas visų kariuomenės vadų, vykusiai įgyvendino savo strategiją ir taktiką: paeiliui sumušė abi kariuomenes, panaudodamas netikėtą priešų puolimą ir klaidinimą.

Per savo žvalgą Polocke Radvila perdavė rusų vadui Šuiskui žinią apie negausią lietuvių kariuomenę Lukomyje. Tai leido iš Polocko sausio 23 d. išžygiavusiam Šuiskui jaustis saugiam: jo pajėgos buvo 4–5 kartus didesnės už Radvilos, o netoliese link Oršos žygiavo dar didesnė Maskvos kariuomenė. Abi Rusijos kariuomenės viršijo Radvilos LDK pajėgas Lukomyje gal 8–10 kartų.

Radvila iš savo žvalgų, kaip pats pažymi laiške, žinojo Šuiskio išžygiavimo iš Polocko datą ir kelią, kad jis eis pro Ūlos upę (Ūla – Dauguvos kairysis intakas į pietryčius nuo Polocko, baltiškoms kilmės upėvardis – plg. Ūla – upė ir ežeras Merkio baseine) ir vietovę.

Siekdamas netikėtai užkirsti kelią Šuiskio vadovaujama Maskvos kariuomenei, Radvila su savo Lukomyje buvusiais kariais, paėmęs „rinktinius raitelius“, per dieną (sausio 26 d.) labai sparčiai (taip, kad pėstininkai nespėjo paskui raitelius) nužygiavo 7 mylias ir vakarop atsidūrė prie rusų kariuomenės Čašnikų (miestelis prie Ūlos upės) laukuose, Ivansko kaime.

Rusų kariuomenė siaurais miškų keliais žygiavo kokius 3–5 km išsėtusisia sielona, ne rikiuote, šarvus ir kitus reikmenis vežė rogėmis. Ir štai, kaip pažymi rusų metraštinis, „netikėtai“ buvo lietuvių užklupti. Vaivados „ne tik šarvų nespėjo užsidėti, bet ir pulkų išrikiuoti“. Kovai pasirengusių lietuvių smūgis pirmiausia teko rusų priekinėms pajėgoms.

Kai Šuiskio vadovaujama Maskvos kariuomenė išėjo iš miško į lauką prie Ūlos, iš kitos pusės, taip pat iš miško, toje pačioje lygumoje pasirodė Radvilos kariai. Abu vadai apie priešininkus buvo gavę tikslesnių duomenų iš savo sargybinių. Šuiskis skubėdamas tvarkė karius vienoje lauko pusėje, o kitoje pusėje rikiavosi lietuvių kariai, klausantys Radvilos nurodymų ir skatinami drąsiai kovoti.

„Radviliadoje“ labai vaizdžiai aprašomos prie Ūlos



Radvilos Rudojo šarvų dalis (apie 1550 m.)



XVI a. antskydis



Įvežtinis XVI a. šalmas

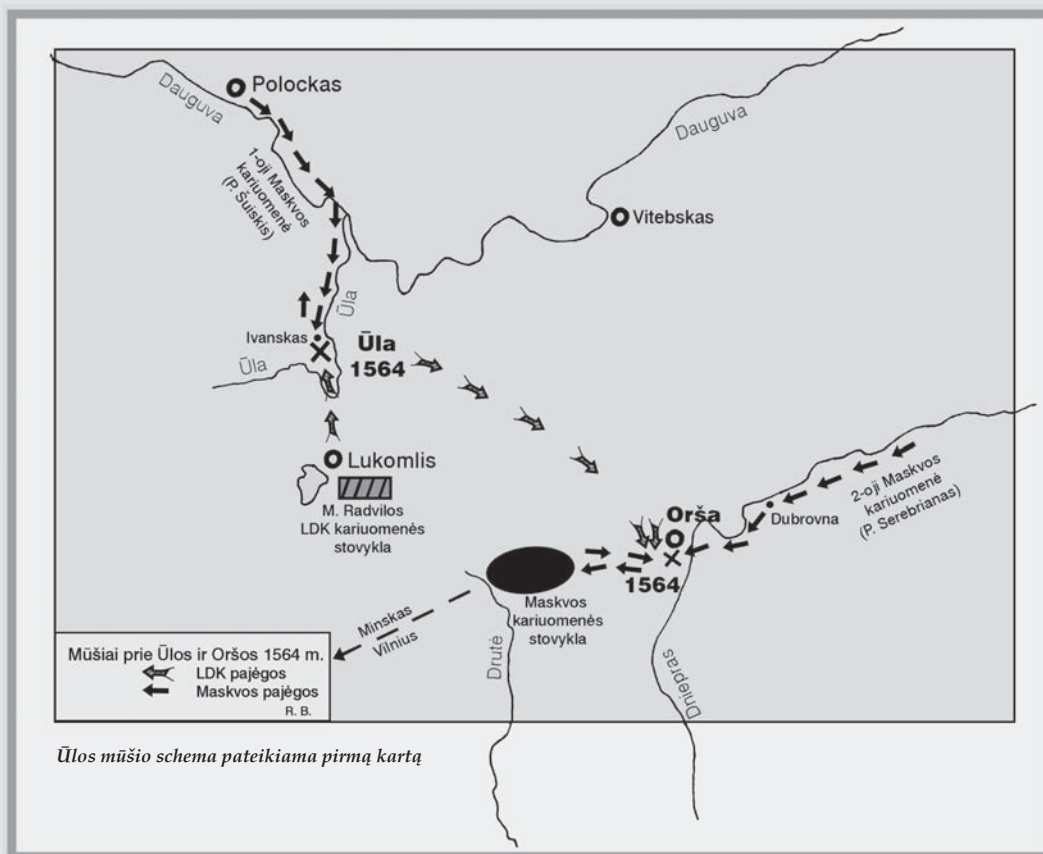

Ūlos mūšio schema pateikiama pirmą kartą

vykusios kautynės.

Mūšio pradžią netoli Ūlos, Ivansko laukuose, vakarop paskelbė karo trimitai. „Tvirtas Zenavičius“ vienas pirmųjų susikauna, „ir kyla visur poškėjimas laužomų iečių“. Jis buvo ietimi nukauna, nuo žirgo nubloškia galingą maskvietį Bykovą, „su pušim ar su ažuolu lygų“.

Atkaklioje kovoje žūsta rusų vadai, pirmiausia Ivanas Šeremetjevas (pagal tautybę Volgos vidurupio čeremisas, arba maris). Kaunamasi kardais, strėlėmis ir šaunamaisiais ginklais. Į kovą įsitraukia vis nauji padaliniai: broliai Chodkevičiai, Sanguška, tvirtumu pagarsėjęs, „į kovą tada

su rinktiniais lietuviais vėl stoja“.

Kolyčiovo būrys kulkomis apšaudė Radvilos karius, bet šį rusų vadą kardu nukauna Sanguška. Žūstant ir kitiems rusų vadams ir kariams „siaubas užvaldo Maskvos krūtines: iš visur netvarkingai bėga laukais“, tačiau Šuiskis bėgančiuosius sustabdo. Maskviškiai vėl į pleištus susitelkia, jungias į kuopas. Tuomet Radvila vėl puola maskvėnus: „trečiąkart priešų pulkai susitiko, tik šiuokart jau susikovė visi“ (matyt, pagrindinės pajėgos).

Atkakliame mūšyje ne kartą ir vieni, ir kiti atsitraukia. Radvila siunčia naujus raitelių būrius (greičiausiai rezervo) ten, kur mato savųjų silpnumą. Nauji kariai drąsiai ir greitai išmuša priešą iš vietų ir neleidžia jam šaudyti.

Kaip rašoma „Radviliadoje“, grumtynių metu susigrūda rikiuotė: galiniai jau trukdo trauktis pirmiesiems ir judėti atgal viduriniams. Kojos už kojų, kardai už kardų ir vyrai už vyrų kimba... Įtampos ribą kova tik dabar tepasiekia. Maskvėnai, neatlaikę įtampos, bėga, pabėga nublokštas nuo žirgo ir sužeistas jų vadas Šuiskis.

„Bet pamestuosius pulkus ir toliau būrys lietuvių, puldamas be atvangos, ir kardais, ir ietimis spaudė. Kovėsi ir pats Radvila, vadovaudamas mūšiui ir narsiai mušdamas priešus kardu“. Kova vyko ir „retokam miške“. Sumišę maskviškiai bėgo per Ūlą, kurios vaga prisipildė žuvusiųjų kūnų, pamestų ginklų, lankų ir skydų. Kautynės truko apie dvi valandas. Priešo persekiojimas tęsėsi iki gilos nakties mėnulio šviesoje.

Pabėgusį ir miške kelio į Polocką ieškančią maskvietių vadą Šuiskį kirviais užkapojo miško kirtėjai. Jo palikus



XVI a. etmono kėdė

nugalėtojai nugabeno į Vilnių ir iškilmingai palaidojo Dievo Motinos cerkvėje (Vilnios kairiajame krante).

Tik gal kas penktas maskvietis tesugrįžo į Polocką (anot M. Strijkovskio). Kaip liudija tuoj po kautynių rašyti M. Radvilos Rudojo ir kardinolo Komendonio laišškai, kautynėse žuvo apie 9 tūkst. maskvėnų karių, buvo nukauti ar į nelaisvę pateko žymiausi jų karvedžiai, dvariškiai (apie 150). Lietuvos karių žuvo neįtikėtinais mažais – 20 ar 22, o sužeista – apie 700. Kai kuriose kuopose sužeisti buvo beveik visi. Bet kokių atvejų tai buvo triuškinanti, labai įspūdinga pergalė, sužlugdžiusi Rusijos caro ir didžiojo kunigaikščio Ivano IV planą suduoti stiprų smūgį Lietuvai, kurią lėmė netikėtas Radvilos vadovaujamos kariuomenės puolimas, karių pasiaukojimas ginant Tėvynę ir maskvėnų aplaidumas, priešų neįvertinimas.

Šuiskio maskvėnų kariuomenė bėgo, palikusi mūšio lauke visą savo gurguolę, to meto šaltinių duomenimis, 3 000 (ar 5 000) vežimų su maisto produktais, kailiais, drabužiais, sidabriniais indais, išdu, daugybe šarvų, ginklų, šaudmenų. Visą šį pasienio pilyje Polocke sukauptą turtą Šuiskis, kaip teigia amžininkai, vežė maskvėnų kariuomenei, sudarytai iš tolimų Rusijos sričių sušauktų karių ir žygiuojančiai iš rytų, su kuria turėjo susijungti, bet ginklai greičiausiai buvo pačių Šuiskio karių, nespėjusių jais pasinaudoti.

Pats Radvila pažymi, kad „priešas pabėgo taip greitai, kad mes šiame mūšyje net negalėjome panaudoti sunkių pabūklų“, nors priešas turėjo jų apie 100.

Po Ūlos kautynių Radvilos vadovaujama LDK kariuomenė patraukė į rytus ir įkūrė stovyklą prie Dniepro netoli Oršos. Čia 1564 m. vasario pradžioje į pagalbą atvyko lenkai. Radvilos pasiūti vadai F. Kmita ir J. Astikas išžvalgė Serebriano vadovaujamos 2-osios Maskvos kariuomenės pozicijas ir po to patraukė jų link. Pas Kmitą su nurodymu pulti maskvėnus buvo pasiūstas žygnūnas. Po to lietuvių kariuomenė turėjo apsimesti bėganti ir atvilioti priešą prie Radvilos pajėgų. Žygnūnui su pranešimu patekus į maskvėnų rankas (ko ir buvo siekiama), priešų stovykloje kilo panika ir maskvėnai spruko. 1564 m. vasario 7 d. lietuviai prie Oršos pavijo maskvėnų kariuomenę. Juos iki Dniepro persekiojo Kmitos ir Astikos vadovaujami LDK daliniai, daug bėgančių karių ir žirgų nuskendo Dniepro „sūkuringuose verpetuose“, o priešų stovyklose paliktas turtas teko lietuviams.

Rusų Aleksandro-Nevos, Nikono metraščių duomenimis, Serebriano pajėgos, sužinojus, kad Šuiskis sulaikytas, dar niokojo Oršos, Drucko, Mogiliovo, Mstislavlio apylinkes ir prie Smolensko grįžo vasario 9 d.

Abi šios M. Radvilos vadovaujamos LDK kariuomenės pergalės prie Ūlos ir Oršos kuriam laikui sulaiškė į LDK besiveržiančias Maskvos pajėgas, sustiprino Lietuvos pozicijas prieš uniją vykusiose derybose su Lenkija. Pergalę plačiai minėjo amžininkai, žinia apie ją sklido Lenkijoje, Prūsijoje, Vokietijoje, Italijoje, popiežiaus aplinkoje. Radvilos Rudojo laiškas apie laimėjimą buvo išspausdintas Niurnberge, Augsburgėje. Vakaruose džiaugtasi „šiaurės barbarų“ (taip dėl žiaurios elgesio su gyventojais Livonijoje vadinti maskvėnai) atrėmimu.

Pasaulio karo meno istorijoje tai yra viena pačių ryškiausių pergalių prieš kur kas gausesnį, dviem kariuomenėm atakavusį priešą. Tai – Lietuvos kariuomenės, jos vadovybės ir vyriausiojo vado Radvilos Rudojo įnašas į pasaulio karybą. Amžininkams M. Radvila buvo „didis lietuvių šalies karvedys“ („Radviliada“).

M. Radvila ir toliau, siekdamas atsilaikyti prieš Maskvos grėsmę, organizavo šauktinių kariuomenę, asmeniniais ištekliais ir ginkluote stiprino LDK karines pajėgas. 1566 m. pradžioje jis tapo Vilniaus vaivada ir LDK kancleriu. Didžiojo etmono pareigas valdovas Žygimantas Augustas perdavė G. Chodkevičiumi.

Stepono Batoro valdymo (1576–1586) pradžioje LDK kancleris Radvila Rudasis Lietuvoje buvo pirmasis asmuo, pabrėžęs Lietuvos savarankiškumą plėtojant dviejų unijinių valstybių santykius. 1577 m. rugpjūtį Radvila pradėjo laikinai eiti didžiojo etmono pareigas, jis su samdytais kareiviais Sėlpilyje prie Dauguvos saugojo kraštą nuo maskvėnų, užėmusių nemažą Livonijos dalį. Valdovui Radvila Lietuvoje tapo pagrindiniu karo su Maskva rėmėju. 1578 m. pradžioje Radvila vėl buvo paskirtas didžiuoju LDK etmonu, o birželį jam atiduota valdyti Livonija. Radvila rūpinosi jos pilių apsauga.

1579 m. pradžioje valdovą Steponą Batorą Vilniaus vaivada Radvila pasitiko pasienyje, atlydėjo į Gardiną, po to – į Vilnių, kur buvo rengiamas karo prieš Rusiją, Polocko puolimo, planas. Toliau iš Vilniaus Radvila vadovavo žygio pasirengimui. Svyriuose įvyko kariuomenės apžiūra. Asmeniškai Radvila Rudasis išrengė 500 raitelių, apžiūroje geriausiai atrodė Radvilų ir Jono Kiškos (kuris išrengė 400 raitelių) kariai. Taip pat dalyvavo lenkų ir vengrų daliniai.

1579 m. rugpjūčio pabaigoje buvo paimtas Polockas. Ir jis atiteko LDK. Jo apsiausties metu priešakinėse pozicijose buvo Radvila Rudasis. 1580 m. liepos–spalio mėn. jis vėl dalyvavo (asmeniškai išrengęs 1 200 raitelių) puolant Rusiją, paimant Veližo, Usviato, Velikije Luki, Jeziaryščių piliis.

1581 m., kaip rašoma rusų „Sakmėje apie Pskovo apgulimą“, „Lietuvių karalius Steponas“, t.y. Steponas Batoras, surengė žygį į Pskovą. LDK kariuomenei, būdamas priekiniame pulke, vadovavo Radvila Rudasis. Žygis prasidėjo iš stovyklos Dysnoje prie Dauguvos. Žygiuota pro Polocką, toliau į šiaurę – per Zavoločę į Pskovą. Šį pagrindinių Stepono Batoro Lietuvos ir Lenkijos pajėgų žygį iš rytų pridengė sėkmingas Radvilos Rudojo sūnaus Kristupo vadovaujamas išpuolis į Rusijos gilumą, išgašdinęs Ivaną IV. 1581 m. spalio 22 d. K. Radvila pergalingai atvyko į karinę apgulėjų stovyklą prie Pskovo. Sūnų ir jo karių pasitiko Radvila Rudasis. 1581 m. pabaigoje jis grįžo į Vilnių. Pskovo žygis Radvilos Rudojo kariniame gyvenime buvo paskutinis. 1582 m. pradžioje baigėsi Livonijos karas, Maskvos kėsiai užkariauti Livoniją ir LDK buvo sužlugdyti. Radvila Rudasis mirė 1584 m. balandžio 27 d., palaidotas Dubingių pilies bažnyčios mauzoliejyje.

Didžiajam etmonui atminti sukurtas lietuvių herojinis epas „Radviliada“ pagerbia velionį etmoną kaip „Lietuvos Kalaviją ir Skydą“, Tėvynės gynėją.

Išaugusi Karo akademijos biblioteka

KA bibliotekos vedėja Janina TUPĖNIENĖ

Nuo 2006 m. sausio 1 d. Krašto apsaugos ministerijos Leidybos ir informacinio aprūpinimo tarnybos biblioteka perkelta į Karo akademijos biblioteką. Sujungus šias abi bibliotekas, Akademijos biblioteka pagal savo knygų fondą, vartotojų skaičių tapo didžiausia ir turtingiausia krašto apsaugos sistemoje. Šiuo metu vyksta jos ilgalaikio ir trumpalaikio turto priėmimas.

Bibliotekoje sukauptas savitas spaudinių fondas – gausu naujausios mokslinės literatūros, literatūros karybos tematika, čia saugomos vertingos išėvijos lietuvių asmeninės kolekcijos, užsienio šalių ambasadų, profesinės Akademijos dėstytojų, vadovybės, kariūnų dovanos. Biblioteka taip pat tampa ir metodiniu centru (čia bus teikiama metodinė pagalba naujoms, besikuriančioms bibliotekoms, atsakoma į įvairias užklausas, rengiami seminarai, konferencijos aktualiais bibliotekininkystės klausimais).

2006 m. kovo mėnesį Karo akademijos bibliotekai sukanka 14 metų. 1992 m. būdama Krašto apsaugos mokyklos biblioteka savo fonde ji turėjo tik 900 egz. spaudinių rusų kalba ir 225 vartotojus. 1994 m. įsteigus Karo akademiją, pasikeitė ir bibliotekos statusas – ji buvo priskirta akademinių bibliotekų kategorijai. Šiuo metu bibliotekos fonde sukaupta apie 200 000 egz. leidinių. Fondas atlieka tris pagrindines funkcijas: auklėjamąją, mokomąją ir informacinę.

Šiuo metu bibliotekos vartotojų yra apie 1 250: tai mokslo darbuotojai, dėstytojai, karininkai, kariūnai, kalbų kursų klausytojai. Jos fonduose yra apie 90 pavadinimų periodinių leidinių lietuvių, anglų, rusų ir kitomis kalbomis, taip pat dovanotų žurnalų, laikraščių karybos tematika prancūzų, vokiečių, lenkų, čekų kalbomis. Japonijos ambasada Lietuvoje siunčia žurnalų apie Japoniją. Biblioteka komplektuoja humanitarinių mokslų, teisės, techninę, grožinę, tikslųjų ir kalbos mokslų literatūrą, informacinius leidinius, žodynus, žinytus, enciklopedijas ir pan.

Bibliotekos lentynose puikuoja tokios vertybės kaip Bostone išleistos *Lietuvių enciklopedijos* 37 tomai, 18 tomų *Mejerio enciklopedija*, *Encyclopedia Americana*, *Encyclopedia Britanica* (33 tomai) ir kt. Karo akademijos dėstytojai nuolat domisi, kokie nauji leidiniai pasirodo knygynuose, ir apie tai informuoja bibliotekos komplektuotojus, teikia konsultacijas karybos klausimais.

Karo akademijos biblioteka yra Lietuvos mokslinių bibliotekų asociacijos narė, LABA narė, dalyvauja aukštųjų mokyklų bibliotekų projektuose, moksliniuose seminaruose, konferencijose aktualiais bibliotekininkystės klausimais.

Per bibliotekos gyvavimo laikotarpį pasikeitė ir jos struktūra. 1992 m. bibliotekoje dirbo dvi darbuotojos, šiuo



metu – 11 etatinių darbuotojų. Visos jos turi aukštąjį išsilavinimą. Bibliotekos darbuotojos nuolat kelia savo kvalifikaciją kursuose, seminaruose. 2004 m. dvi iš jų dalyvavo visos Lietuvos bibliotekininkų kongrese.

Informacijos amžiuje biblioteka turi tapti elektroninės informacijos centru. Nuo 1998 m. pradėtas įgyvendinti Lietuvos aukštųjų mokyklų integralios informacinės sistemos steigimo ir įdiegimo projektas LABT, kurį koordinuoja KTU.

2000 m. pradėta diegti bibliotekinė programa ALEPH 500. Biblioteka turi 8 kompiuterius tarnybiniam naudojimui ir 6 kompiuterius informacijos vartotojams.

Skaitykloje yra grožinės literatūros abonementas, 60 darbo vietų vartotojams, interneto skaityklėlė (5 darbo vietos), kopijavimo aparatas.

Įdiegus bibliotekinę programą ALEPH 500, veiks visi programos moduliai: komplektavimo, katalogavimo, cirkuliacijos, bibliografinės pasiūlos, administravimo ir kt.

2006 m. bibliotekos skaitytojai pradėti aptarnauti su studentų pažymėjimais (kariūnai). Darbuotojai ilgainiui bus aptarnaujami su Akademijos leidimais, kurie turės brūkšninį kodą.

Nuo 2005 m. biblioteka prenumeruoja elektroninių visateksčių žurnalų duomenų bazę EBSCO PUBLISHING. Informacijos poreikį, ja naudodamiesi, gali patenkinti mokslininkai, įvairių sričių specialistai, studentai ir kiti bibliotekos lankytojai.

2006 m. biblioteka prenumeruoja leidyklos *Oxford University Press* duomenų bazę *Oxford Reference Online* (<http://www.oxfordreference.com>), kuri apima 100 įvairios tematikos enciklopedijų, žinytų, žodynų. Duomenų bazėje yra per 1,5 mln. enciklopedinių įrašų, citatų, biografinės ir fotografinės informacijos apie asmenybes, šalis, reikšmingus pasaulio įvykius, datas ir kt. Duomenų bazės bus prenumeruojamos ir toliau.

Karo akademijos bibliotekoje nuolat veikia naujų įsigytų knygų ekspozicija, knygų paroda „Lyderio ugdymas“. Bendradarbiaujant su knygynais rengiamos knygų parodos-mugės, parodos įvairių jubiliejų, valstybinių švenčių progomis.

Akademijoje vyksta atvirų durų dienos, kurių metu dalyviai turi galimybę susipažinti su biblioteka, jos fondais, specialiaja literatūra (kuri ypač domina jaunuolius).

Beveik kasmet bibliotekoje praktiką atlieka Vilniaus universiteto Komunikacijos fakulteto studentai. Mūsų biblioteką lanko ir kitų aukštųjų mokyklų studentai, kurie čia randa medžiagos kursiniams darbams, referatams, bakalauro ir magistro diplominiams darbams.

Lietuvos nuotolinio mokymo

Mjr. Rimantas JARMALAVIČIUS, kpt. Vytautas MACKONIS



Lietuvos nuotolinio mokymo centras (LNMC) buvo įkurtas 2001 m. rugpjūčio 1 d. Baltijos gynybos koledže, Tartu mieste, Estijoje. Tada jis buvo vadinamas Baltijos nuotolinio mokymo centru. Šis centras – Norvegijos NORBALTPERS projekto dalis – įkurtas remiantis memorandumu, kurį pasirašė Norvegijos, Estijos, Latvijos ir Lietuvos krašto apsaugos mi-

nistrai. Baltijos nuotolinio mokymo centras po metų buvo padalytas į tris nuotolinio mokymo centrus. Jie buvo įkurti Estijoje, Latvijoje ir Lietuvoje.

Lietuvai skirta nuotolinio mokymo įranga pagal projekto planą buvo atgabenta 2002 m. birželio mėn. ir sumontuota Generolo Jono Žemaičio Lietuvos karo akademijoje. Pagal tą patį planą nuo 2002 m. rugpjūčio 1 d. Baltijos nuotolinio mokymo centras sustabdė savo veiklą. Viena jo dalis tapo pavaldi Lietuvos kariuomenei ir buvo pavadinta Lietuvos nuotolinio mokymo centru.

Šiaurės šalis taip pat labai aktyviai taiko ir tobulina nuotolinio mokymo sistemą. Siekiant sudaryti galimybes greitai keistis informacija apie nuotolinį mokymą (NM) ir su tuo susijusia patirtimi, buvo įkurta Šiaurės šalių NM bendradarbiavimo grupė. Ją sudaro Suomijos, Švedijos, Norvegijos ir Danijos karininkai ir civiliai tarnautojai, dirbantys nuotolinio mokymo srityje. Reguliarūs susitikimai, televizijos konferencijos, trumpalaikis ir ilgalaikis planavimas, darbo grupių kūrimas atskiroms problemoms analizuoti, bendradarbiavimas su kitomis organizacijomis ir pan. – tai darbo metodai, kuriuos taikydama Šiaurės šalių NM bendradarbiavimo grupė tobulina nuotolinį mokymą.

Pagrindinis LNMC uždavinys – diegti ir plėtoti nuotolinį mokymą Lietuvos kariuomenėje, teikti visokeriopą pagalbą karinėms mokymo įstaigoms, rengiančioms nuotolinio mokymo kursus.

Kas yra nuotolinis mokymas? Tai mokymo būdas, kai dėstytoją ir studentą (-us) skiria atstumas ir mokoma naudojant įvairias technologijas (garso, vaizdo aparatūrą, internetą) ar spausdintą medžiagą. Nuotolinis mokymas dažnai derinamas su tradiciniu mokymu.

1971 metais buvo sukurta NATO mokymų grupė (NATO Training Group). Jos tikslas – skatinti Aljanso narių mokymo technologijų plėtrą.

Tradicinių studijų metu besimokantieji, instruktoriai ir įranga turi būti vienoje patalpoje. Kitaip sakant, tradicinis mokymas vyksta dėstant nustatytą mokomąją medžiagą nustatytoje vietoje ir nustatytu laiku. Laikui bėgant tokio mokymo išlaidos padidėjo ir toliau didėja, todėl atsirado poreikis jas mažinti ir tuo pat metu padaryti mokymą lankstesnį.

Dėl šios priežasties kilo susidomėjimas vadinamuoju mokymu siunčiant laiškus. Toks mokymo būdas buvo žinomas jau XIX amžiaus pabaigoje. Nuo 1970 metų pradėtas vartoti terminas „nuotolinis mokymas“. Tobulėjant technologijoms atsirado galimybė mokant nuotoliniu būdu taikyti gana įvairius mokymo metodus ir tuo pat metu nedidinti mokymo išlaidų.

Pagrindinės priežastys, skatinančios rinktis nuotolinį mokymą:

- ◆ Dideli atstumai, kuriuos reikia įveikti, kad būtų galima dalyvauti kursuose savo šalyje arba užsienyje.

- ◆ Užimtumas tarnyboje, mokymai ar šeimyninės priežastys.

- ◆ Personalo nepakeičiamumas.

- ◆ Nepriklausomybė. Patirtis rodo, kad pagrindinės priežastys, dėl kurių žmonės renkasi nuotolinį mokymą, yra šios: galimybė planuoti savo studijų tvarką, mokytis patogiu laiku bei kiekvienam tinkamu tempu ir neturėti įsipareigojimų, būdingų tradiciniam mokymui. Taigi žmonės teikia pirmenybę nuotoliniam mokymui dėl to, kad jis leidžia jiems jaustis nepriklausomiems.

- ◆ Mokomosios medžiagos prieinamumas. Svarbi modernaus nuotolinio mokymo plėtros sąlyga – mokomoji medžiaga turi būti prieinama bet kurioje vietoje ir bet kuriuo metu, o studentas – turėti galimybę pasirinkti tiek mokymosi vietą, tiek mokymosi laiką, tiek bendravimo su dėstytoju ar kitais studentais būdą. Tad nuotolinis mokymas – veiksmingas, lankstus ir ekonomiškai studijų būdas. Jis dideliame studentų skaičiui suteikia unikalias mokymosi galimybes.

- ◆ Lankstumas. Paprastai nuotolinio mokymo kursai apima tam tikrą modulį, t. y. visą kursą sudaro smulkesni moduliai, kurie skirstomi į mokomąsias dalis, todėl mokymas yra gana lankstus. Tai yra tobulėjantis mokymo būdas, galintis apimti vis daugiau mokomųjų dalykų.

- ◆ Ekonomija. Nuotolinis mokymas yra pigesnis už tradicinį, ypač jeigu parengta mokomoji medžiaga naudojama ilgą laiką ir daugelio studentų. Tada medžiagos kūrimo ir apipavidalinimo išlaidos atsiperka. Mokant nuotoliniu būdu

taip pat sumažėja studijuojančiųjų kelionių, komandiruočių, apgyvendinimo bei pedagoginio personalo išlaidos.

♦ Naujos technologijos pagerina mokomosios medžiagos pateikimo kokybę, leidžia naudotis įvairiais mokomosios medžiagos šaltiniais, padeda tarpusavyje greičiau bendrauti.

Yra galimybė nuotolinį mokymą vis plačiau derinti su tradiciniu mokymu, dalį mokomosios medžiagos pateikiant nuotoliniu būdu. Tokiu atveju dėstytojai ar instruktoriai turi daugiau laiko ir galimybių skatinti savarankiškai dirbti studentus ir tenkinti jų individualius poreikius. Sumaniai derinant nuotolinį ir tradicinį mokymą galima naudoti labai įvairius mokymo metodus.

Nuotolinio mokymo pasirinkimo motyvai:

Kariai ir valstybės tarnautojai renkasi nuotolinį mokymąsi, nes šiuo būdu gali mokytis nepalikdami tarnybos vietos ir šeimos. Tad mokymasis tampa natūralia ir neatsiejama tarnybos dalimi.

Daliniam (padaliniam) tai naudinga dėl to, kad taikant nuotolinio mokymo sistemą sumažėja personalo kelionių, apgyvendinimo išlaidos. Be to, vadai mokymosi laikotarpiu nepraranda darbuotojo. Taigi netrikdoma kasdienė dalinio veikla. Dar daugiau – tuo pat metu keliama personalo kvalifikacija.

Kariuomenei nuotolinis mokymas – tai lėšų taupymas, personalo kompetencijos reikalavimų didinimas ir kvalifikacijos palaikymas.

Šiuo metu Karo akademijoje vyksta įvairūs kursai krašto apsaugos sistemos kariams ir civiliams tarnautojams. Nuotolinis mokymas plėtojamas siekiant atnaujinti personalo žinias, organizuojant parengiamuosius kursus, gavus naujos ginkluotės ar kitos technikos, išleidus naujus statutus. Nuotoliniu būdu galima parengti personalą, kuris ruošiasi vykti į Baltijos gynybos koledžą ir pan. Plačiau apie tai galima sužinoti adresu: <http://lnmc.lka.lt>.

Nuo 2005 m. gruodžio 5 d. rengiami 22 savaičių rezervo būrių vadų kursai, skirti Krašto apsaugos savanorių pajėgose ir kituose daliniuose tarnaujantiems kariams, turintiems skyriaus vado kvalifikaciją, ateityje eisiantiems būrio vado kvalifikacijos reikalaujančias pareigas arba jau einantiems būrio vado ar tolygias pareigas ir neturintiems reikiamos kvalifikacijos.

2006 m. sausio 30 d. prasidėjo KASP logistikos ir ryšių specialistų kursai.

Apdovanoti varžybų dalyviai

Eglė TRATAITĖ



Vasario 14 d. Karo akademijoje buvo apdovanoti krepšinio trijųjų ir kamuolio taiklaus mėtymo į krepšį varžybų, skirtų Lietuvos valstybės atkūrimo dienai, dalyviai ir nugalėtojai.

Varžybose dalyvavo dvidešimt keturios rinktinės komandos po tris žaidėjus (komandoje profesinės karo tarnybos karys ar civilis darbuotojas, kariūnas ir kariūnė arba civilė darbuotoja), iš viso septynišiasdešimt aštuoni žaidėjai. Jiems teisėjavo trisdešimt septyni teisėjai.

L. e. Akademijos viršininko pareigas plk. Arūnas Dudavičius dalyviams ir teisėjams padėjo už aktyvų dalyvavimą, nugalėtojams įteikė diplomus. Protokolų kopijas ir šio renginio organizatoriaus Algimanto Čepaičio sukurtų žaidimo taisyklių knygutes prisiminimui gavo visi šių varžybų dalyviai.

Tokie renginiai, organizuojami Lietuvos valstybei ir kariuomenei svarbiomis progomis, stiprina Akademijos bendruomenės narių tarpusavyo ryšius, ugdo patriotizmą ir pilietiskumą. Jie reikalingi visiems kariams ir civiliams, bet labiausiai kariūnams – būsimiesiems karininkams. Akademijoje jie skatinami aktyviau dalyvauti sportinėje veikloje, mokosi planuoti ir organizuoti varžybas, sportuodami lavina reakciją, ugdo ištvėrmę ir atkaklumą.

Lietuvos karo mokyklos istorija 1919–1940 m.

Doc. dr. Feliksas ŽIGARAS

Skelbiame doc. dr. Felikso Žigaro rengiamos knygos „Lietuvos kariuomenės karininkų rengimo ir jų kvalifikacijos kėlimo sistema 1919–1940 m.“ dalį. Autorius, remdamasis Lietuvos centrinio valstybinio archyvo dokumentine medžiaga, tarpukario periodine spauda, šiuolaikinių autorių darbais, nagrinėja, kaip buvo rengiami Lietuvos karininkai, t.y. tiria Karo mokyklos, Aspirantų tarnybos, Aukštųjų karininkų kursų, Aukštųjų karo technikos kursų ir Aukštosios karo mokyklos veiklą, taip pat karininkų studijas užsienyje. Po 1990 m. kovo 11 d. paskelbta nemažai monografijų, straipsnių ir kt. leidinių, skirtų Lietuvos kariuomenės istorijai nušviesti, tačiau iki šiol nėra išsamaus ir apibendrinto mokslinio darbo, kuriame būtų aptariama Lietuvos kariuomenės karininkų rengimo ir tobulinimo raida.

Karininkai Lietuvos kariuomenėje

Iki Pirmojo pasaulinio karo lietuviai Rusijos kariuomenėje tarnavo daugiausia eilinėmis, karininkų buvo nedaug. Caro valdžia lietuviais, ypač katalikais, nepasitikėjo, o priimtuosius į karo mokyklas, norėdami surusinti, ragindavo priimti stačiatikių tikėjimą. Jų nepriimdavo į Generalinio štabo akademią, neleisdavo tarnauti pulkų ir aukštesniųjų dalinių štabuose. Lietuviams buvo trukdoma stoti į kadetų ir karininkų mokyklas. Tokia caro valdžios politika buvo nuo Vilniaus generalgubernatoriaus Michailo Muravjovo (1863 – 1965 m.) laikų, t.y. numalšinus 1863 m. sukilimą. Po 1905 m. revoliucijos ji sušvelnėjo. Lietuviai jau buvo priimami į karo mokyklas, tik ne į karo akademijas, jas baigusiems suteikdavo karininko laipsnį ir nebevertė keisti religijos.

Prasidėjus Pirmajam pasauliniam karui ir jo metu Rusijos kariuomenėje ėmė labai trūkti karininkų. Iškilo būtinybė ją papildyti, todėl palengvėjo sąlygos ir lietuviams. Atsižvelgiant į mokymosi specifiką, jie buvo siunčiami į atitinkamas Peterburgo, Maskvos, Orenburgo ir kitas karo mokyklas, trumpalaikius kursus ir rengiami vadovaujama darbui fronte.

Daug besimokančios lietuvių jaunuomenės atsiliepė į vadinamuosius studentų šaukimus (1916 m. gegužės 1 d. ir vėliau), stojo į Rusijos karo mokyklas, kur po 4–5 mėn. mokymų jaunuoliams buvo suteikiami karininkų (dažniausiai praporščikų) laipsniai. Savo noru į kariuomenę stojo nemažai gydytojų, farmacininkų, mokytojų. Taip Rusijos kariuomenėje padaugėjo lietuvių karininkų. Tiesa, tarp jų beveik nebuvo aukštesnius laipsnius įgijusių. Dėl to vėliau organi-

zuojant lietuvių karinius dalinius – iš pradžių Rusijoje, po to ir Lietuvoje – kilo sunkumų.

Tuo metu Rusijos karo mokyklose mokėsi nemažai būsimosios Nepriklausomos Lietuvos kariuomenės karininkų. Daugiausia jų baigė Vilniaus karo mokyklą, įsteigtą 1864 m. spalio 29 d. (iki 1910 m. rugsėjo 1 d. Vilniaus pėstininkų junkerių mokykla). Įgiję specialybę, jie tarnavo carinėje kariuomenėje, kilo karjeros laipteliais, dažnai pasiekdami aukštus karinius laipsnius, kai kurie net generolų. Tai Nepriklausomos Lietuvos generolai – Julijus Čaplikas, Kazys Ladiga, Pranas Liatukas, Petras Kubiliūnas, Stasys Nastopka, Pranas Tamašauskas, Silvestras Žukauskas, Konstantinas Žukas; pulkininkai – Jonas Acus Acukas, Pranas Bizokas, Liudas Butkevičius, Viktoras Giedrys, Pranas Jackevičius, Pranas Saladžius; pulkininkai leitenantai – Zenonas Baltušauskas, Sergejus Butkevičius, Jonas Išlinskas, Motiejus Karaša, Stasys Zaskevičius, majoras Petras Grinkevičius ir kiti. Tačiau į lietuvius karininkus, kaip ir kitų tautinių mažumų karo specialistus, caro valdžia žiūrėjo įtariai. Jie nebuvo įsileidžiami į Generalinį štabą, Karo ministeriją, neskiriami į atsakingas pareigas kariuomenės štabuose. Vos vienam kitam pavyko įsidarbinti dalinių štabuose.

1918 m. vasario 16 d. atkūrus Lietuvos valstybę ir pradėjus kurti jos kariuomenę, ėmė stigti karininkų, ypač 1918 m. pabaigoje – ministrai pirmininkui Mykolui Sleževičiui ir krašto apsaugos ministrai Mykolui Velykiui gruodžio 29 d. 4 kalbomis (lietuvių, lenkų, gudų ir žydų) išleisus „Atsišaukimą į Lietuvos piliečius“, kuriame jie kvietė gyventojus gelbėti Lietuvą: stoti savanoriais į jos kariuomenę ir ginti nuo sovietų Rusijos invazijos.

1919 m. vasario pradžioje Lietuvos kariuomenėje, taip pat ir komendantūrų daliniuose, tarnavo apie 5 000 savanorių. Atsiliepdami į minėtą atsišaukimą, į kariuomenę iš viso įstojo 14 939 asmenys, tarp jų apie 600 moterų. Daugiausia savanorių atvyko iš kaimų, nes tuo metu dauguma miestų gyventojų buvo labai sulenkėję.

1919 m. sausio 15 d. buvo paskelbta tarnavusių visų ginklų rūšių daliniuose karininkų, karo valdininkų ir puskarininkų iki 45 metų mobilizacija. Jie iki vasario 1 d. turėjo atvykti kariuomenėn – pasirinktinai į Kauną, Alytų ar Gardiną. Kiekvienam stojančiam į kariuomenę krašto apsaugos karininkui ir karo valdininkui įsikurti buvo žadėta skirti po 1 500 markių. Tačiau jų atvyko nedaug. Vietoj lauktų 800–1 000 karininkų tesusirinko apie 400. Pagrindinė priežastis – daugelis jau buvo įstoję savanoriais, didesnė dalis Lietuvos teritorijos vis dar buvo bolševikų okupuota, o laisvoje dalyje taip pat buvo neramu. Todėl jauna Lietuvos kariuomenė kūrėsi įveikdama didžiulius materialinius sunkumus, ji palaikė tvarką šalies viduje ir kovojo su besiveržiančiais į krašto gilumą bolševikais, lenkais ir bermontininkais.

Taigi lietuvių karininkijos branduolį sudarė Pirmojo pasaulinio karo metais į rusų karo mokyklas patekę ir jas dažniausiai baigę praporščikais lietuviai studentai ir mokytojai, kurie daugiau ar mažiau dalyvavo kovose, įgijo karo meno praktikos ir, grįžę į Lietuvą, pakėlė kariuomenės kūrimo sunkumus.

Ne visi Rusijos kariuomenėje tarnavę lietuviai karininkai laiku grįžo į tėvynę. Parvyko tik tie, kurie buvo suinteresuoti, kad būtų sukurta Lietuvos kariuomenė: kai kurie jų ištrūko iš vokiečių nelaisvės, kiti – spruko nuo bolševikų teroro. Tačiau nemažai buvo ir tokių, kurie dėl įvairių priežasčių tai padarė vėliau: dalis jų tarnavo bolševikų kariuomenėje arba įvairiuose carinės Rusijos Aleksandro Kolčako, Antono Denikino, Piotro Vrangelio ir kitų vadovaujamos kariuomenėse ir grįžo į Lietuvą tik 1921–1923 m.

Be to, ir tarp laiku grįžusiųjų buvo tokių, kuriems Nepriklausomos Lietuvos idėja buvo svetima arba neįdomi. Daugelis iš jų nebemokėjo lietuvių kalbos, kai kuriems iš jų apskritai lietuvių tautos siekiai buvo nesuprantami. Tokie karininkai, žinoma, tuo metu būti vadais netiko.



Karo mokyklos pirmosios laidos kariūnai 1919 m.

Karo mokyklos įkūrimas

Susidarius tokiai padėčiai, 1919 m. sausio pradžioje Krašto apsaugos ministerijos štabe kilo sumanymas Kaune skubiai steigti karo mokyklą. Lietuvos Vyriausybė apie jos įsteigimą oficialiai pranešė 1919 m. sausio 15 d. „Lietuvos“ dienraštyje, skelbdama stojimo į šią mokyklą sąlygas. Skelbime rašoma, kad: 1. dėl sunkių aplinkybių Karo mokyklos kursas yra sutrumpintas; 2. į Karo mokyklą gali stoti visi sveiki ir ne jaunesni kaip 17 m. vyrai; 3. į Karo mokyklą be egzaminų bus priimami tik tie, kurie yra baigę 4 gimnazijos ar realinės mokyklos klases arba mokytojų seminariją, miesto mokyklą ar kitas mokyklas, kuriose iš-einamas 4 klasių kursas; 4. norintieji stoti į Karo mokyklą turi registruotis Krašto apsaugos ministerijos raštinėje, užsirašiusieji bus tuojau priimti; 5. kiekvienas vyras, įstojęs į Karo mokyklą, gaus kareivio maitinimą ir visą kitą jam skirtą aprūpinimą; 6. Karo mokyklos kursas tęsis tris mėnesius; 7. Karo mokyklą baigusiems suteikiamas skyrininko vardas ir jie siunčiami į pulką atlikti praktikos; išbuvę tris mėnesius pulke ir išlaikę tam tikrus egzaminus, Vyriausybei teikiant, gali gauti „karininko“ vardą. Šį skelbimą pasirašė krašto apsaugos ministras karininkas M. Velykis.

Tai buvo pirmasis raštas, kuriame kalbama apie Karo mokyklą. Nors stojimo sąlygos ir buvo paskelbtos, pačios mokyklos tebuvo tik vardas. Šiame pranešime sakoma, kad mokykla organizuojama, o ne atidaroma. Reikėjo skubiai ką nors daryti, kad Karo mokykla būtų galutinai įsteigta ir pradėtų dirbti. Mokyklos tikslas buvo rengti karininkus visoms kariuomenės rūšims, ugdyti karininką kaip specialistą ir vadą, gebantį puoselėti kariuomenėje tautiškumo dvasią.

1919 m. sausio 25 d. krašto apsaugos ministro įsakymu Nr. 20 (1 str.) Karo mokyklos viršininku buvo paskirtas karininkas Jonas Galvydis-Bykauskas, turėjęs didelę karinę patirtį, nes carinės Rusijos kariuomenėje vadovavo pulkui. Iš tikrųjų tą dieną ir buvo įkurta Karo mokykla.

Karininkui J. Galvydžiui-Bykauskui Pirmojo pasaulinio karo metu už narsą mūšiuose su vokiečiais buvo suteiktas pulkininko laipsnis, 1915 m. jis tapo pulko vadu. „Generolas Galvydis-Bykauskas buvo vienas pačių populiariausių senųjų Lietuvos kariuomenės karininkų“, – 1943 m. nekrologe rašė Stasys Raštikis. Plk. J. Galvydžio-Bykausko pavadė figūravo istoriniame 1918 m. lapkričio 23 d. įsa-

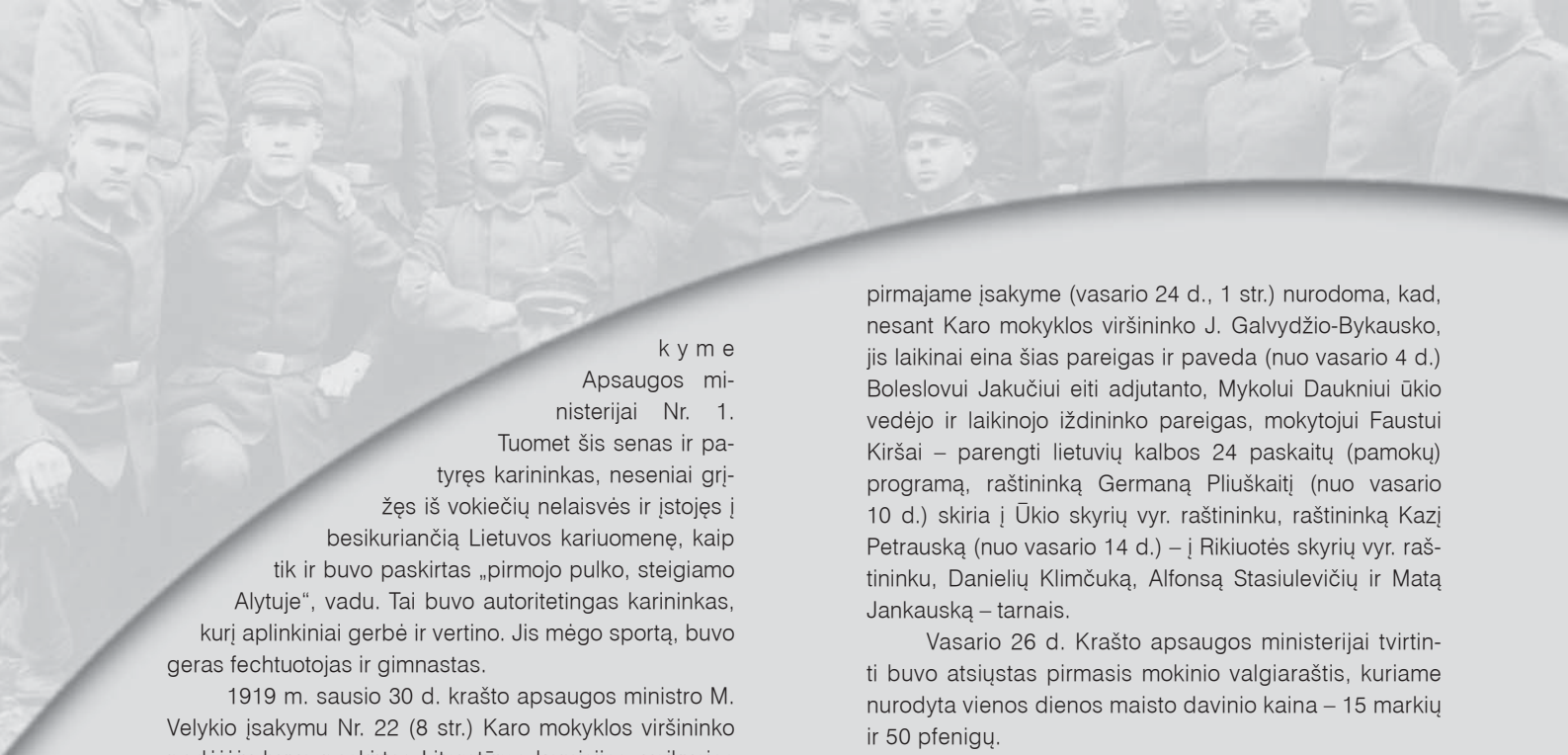

k y m e
Apsaugos mi-
nisterijai Nr. 1.

Tuomet šis senas ir pa-
tyręs karininkas, neseniai grį-
žęs iš vokiečių nelaisvės ir įstojęs į
besikuriančią Lietuvos kariuomenę, kaip
tik ir buvo paskirtas „pirmojo pulko, steigiamo
Alytuje“, vadu. Tai buvo autoritetingas karininkas,
kurį aplinkiniai gerbė ir vertino. Jis mėgo sportą, buvo
geras fechtuotojas ir gimnastas.

1919 m. sausio 30 d. krašto apsaugos ministro M.
Velykio įsakymu Nr. 22 (8 str.) Karo mokyklos viršininko
padėjėju buvo paskirtas Literatūros komisijos, veikusios
prie Krašto apsaugos ministerijos štabo, narys karinin-
kas Pranas Tvaranavičius (Tvaronas). Jam ir teko imtis
organizacinio darbo, kadangi mokyklos viršininkas nuo
sausio 21 d. buvo komanduotas į Berlyną intendantūros
reikalais ir grįžo vasario 25 d., o vadovauti Karo moky-
klai pradėjo nuo vasario 27 d. Minėtu ministro įsakymu
P. Tvaronui buvo pavesta parengti programą, surasti pa-
talpas, lektorius, parūpinti vadovėlių, mokomųjų knygų ir
atlikti visus kitus su mokyklos steigimu susijusius darbus.

Vienas seniausių dokumentų, liudijančių, kaip buvo
kuriamą Karo mokykla, yra P. Tvarono 1919 m. vasario
6 d. raportas, kuriame pranešama apie mokyklai įkurdinti
numatytą butą Hindenburgo (Donelaičio) g. 11, kurį laikinai
buvo užėmusi Prekybos ir pramonės ministerija. Raporte
prašoma paskubinti ministeriją tą butą užleisti mokyklai.
Tuo tarpu Karo mokyklos raštinė (užimanti trijų kambarių
ir prieškambario butą) vasario 10 d. įsikūrė Wiener Platz g.
27 (Nepriklausomybės aikštės ir Gedimino g. 25 kampas).

Vasario 11 d. prisimintina dar ir dėl to, kad tą dieną
buvo išsiųstas pirmasis raštas Rikiuotės skyriaus viršinin-
kui: „Pranešu, kad Karo Mokyklos raštinė laikinai įsteigta
namuose prie kertės Liudendorfo g. Nr. 27 ir Wiener Platz.
Meldžiu išduoti paliepiamą, kad Apsaugos Ministerijai įsa-
kymų nuorašai, taip pat ir atskirų įgulos rikiuotės dalių po
1 egzempl. būtų siunčiami į Mokyklos raštinę“.

Vasario 12 d. kariuomenės štabo viršininkas karinin-
kas Pranas Liatukas pranešė, kad Karo mokyklai skirtos
patalpos jau parengtos. Tačiau dalį jų dar buvo užėmęs
intendantūros sandėlis, kurio iškraustymas dar ilgokai
užtruko. Dėl šios ir kitų priežasčių vėliau įvyko ir moky-
klos atidarymas. Vasario 14 d. prašoma Krašto apsaugos
ministerijos Rikiuotės skyriaus viršininko į Karo mokyklą
siųsti Literatūros skyriaus leidinius ir statutus. Tą pačią
dieną šio ministerijos skyriaus viršininkui buvo pristatytas
reikalingų priemonių ir vadovėlių topografijos pamokoms
sąrašas, taip pat atsiųstas tvirtinti mokyklos karininkų ir
mokinių uniformų projektas.

Pirmiausia reikėjo rasti kvalifikuotų karininkų specia-
listų ir lektorių bei kitų tarnautojų. P. Tvarono pasirašytame

pirmajame įsakyme (vasario 24 d., 1 str.) nurodoma, kad,
nesant Karo mokyklos viršininko J. Galvydžio-Bykauskos,
jis laikinai eina šias pareigas ir paveda (nuo vasario 4 d.)
Boleslovui Jakučiui eiti adjutanto, Mykolui Daukniui ūkio
vedėjo ir laikinojo išdininko pareigas, mokytojui Faustui
Kiršai – parengti lietuvių kalbos 24 paskaitų (pamokų)
programą, raštininką Germaną Pliuškaitį (nuo vasario
10 d.) skiria į Ūkio skyrių vyr. raštininku, raštininką Kazį
Petrauską (nuo vasario 14 d.) – į Rikiuotės skyrių vyr. raš-
tininku, Danielių Klimčuką, Alfonsą Stasiulevičių ir Matą
Jankauską – tarnais.

Vasario 26 d. Krašto apsaugos ministerijai tvirtin-
ti buvo atsiųstas pirmasis mokinio valgiaraštis, kuriame
nurodyta vienos dienos maisto davinio kaina – 15 markių
ir 50 pfenigų.

Vasario 27 d. Krašto apsaugos ministerijos
Intendantūros dalies karininko Kosto Barščeviskio prašo-
ma Karo mokyklai išduoti apie 93,5 pūdo (pūdas – apie
16,4 kg) įvairių maisto produktų, taip pat įsakyti visų rikiuo-
tės dalių viršininkams kuo greičiau siųsti kandidatų į Karo
mokyklą dokumentus, nes iki tol tai buvo padariusios tik
Kauno miesto komendanto žinioje esančios dalys.

Grįžęs iš komandiruotės J. Galvydis-Bykauskas nuo
vasario 27 d. pradėjo eiti Karo mokyklos viršininko pareigas
ir vyr. instruktoriais paskyrė karininkus inž. Stasį Dirmantą,
Marijoną Jagučanską, Vladą Barkauską, Joną Sutką, Juozą
Kalina, o jaun. instruktoriais – karininkus Vladą Juozaitį,
Erviną Gorną ir Kazį Musteikį. Šiems karininkams buvo lem-
ta rengti pirmuosius nepriklausomos Lietuvos karininkus.

Savo atsiminimuose gen. J. Galvydis-Bykauskas rašė:
„Žinią, kad esu paskirtas Karo Mokyklos viršininku,
gavau būdamas tarnybos reikalais Berlyne. Šita žinia buvo
drauge linksma ir liūdna. Linksma todėl, kad man pirmajam
teko garbė rengti Lietuvos karininkus; liūdna todėl, kad gry-
nai kautynių karininkui, kuris jau nuo jaunų dienų svajėjo apie
kautynes už Tėvynę, atėjus laikui svajones realizuoti, teko jų
atsisakyti ir imtis pasirėngimo darbo, taikaus darbo<...>“.

<...>Prieš pirmą Karo mokyklos kadra stovėjo uždavi-
nys – sudaryti naują grynai lietuviško tipo karininką, pasisavi-
nant šį tą sau iš kitų, o svarbiausia, atstatant ryšius ir semiant
iš žilos, garbingos lietuvių tautos senovės, ir viską taikant prie
dabarties gyvenimo aplinkybių. Kaip sėkmingai šitas uždavi-
nys buvo atliekamas, gerai žino kariuomenė<...>“.

Nuo kovo pradžios dėl didėjančio kandidatų, siun-
čiamų tuo metu iš rikiuotės dalių, skaičiaus ir artėjant jų
priėmimo dienai, kuri buvo nukelta iki kovo 7 d., ypač in-
tensyviai vyko parengiamasis darbas: buvo tvarkomos ir
valomos mokyklos patalpos, perkamos lovos, audeklas
baltiniams, maišai čiužiniams siūti, intendantūroje negauti
maisto produktai, mullas, šiaudai, žibalas, lentos, spynos
ir kiti daiktai, taip pat ir mokomosios priemonės: vadovė-
liai, sąsiuviniai, plunksnakočiai, pieštukai. Pirmiausia buvo
įsigytas valstybės herbas Vytis ir Lietuvos didžiojo kuni-
gaikščio Algirdo portretas.

Kovo 4 d. vokiečių komendantūrai pranešama, kad

Karo mokykla užėmė visą namą Donelaičio g. 13. Kovo 6 d. dienraštyje „Lietuva“, valdžios žinių skyriuje, rašoma: „Mokslas Karo Mokykloje prasidės š. m. kovo mėn. 8 d. Visi vyrai, įsirašę Karo Mokyklon, su reikalingais dokumentais privalo atvykti kovo 7 d. 10 val. ryto karo Mokyklos raštinėn, Donelaičio g. Nr. 13, dėl paskyrimo Karo Mokyklos mokiniais“.

Labai sunku buvo apsirūpinti knygomis, moko-
mosiomis priemonėmis ir ginklais. Dėl knygų kreiptasi į
Generalinio štabo Literatūros skyrių. Kovo 1 d. iš kariuo-
menės štabo adjutanto buvo gauta 50 laikinųjų Drausmės,
130 Lauko tarnybos, 130 Kariškių santykių, 130 Įgulos sta-
tutų ir 50 Pėstininkų rikiuotės terminų žodynų komplektų.

Vieną dieną, besikrapštydamas vokiečių apleista-
me name, ant aukšto, mokyklos tarnas rado krūvą apdul-
kėjusių knygų. Koks buvo džiaugsmas, kai paaiškėjo, kad
dauguma jų – rusų kariuomenės statutai. Tai buvo didelė
pama jauniems, nepatyrusiems Karo mokyklos karinin-
kams, būsimiesiems vadams, rikiuotės instruktoriams ir
lektoriams. Kovo 7 d. į Karo mokyklą atvyko 120 kandida-
tų. Jiems buvo skirtas maitinimas.

Pirmieji karo mokyklos žingsniai

Karo mokykla pradėjo darbą 1919 m. kovo 8 d. J.
Galvydis-Bykauskas įsakė savo padėjėjui Karo mokyklos
kuopos vadui karininkui P. Tvaronui ir adjutantui karininkui B.
Jakučiui patikrinti kandidatų dokumentus ir juos atrinkti tam
tikra tvarka: 1) baigusiujų aukštesnę ir vidurinę mokyklą, 2)
baigusiujų ne mažiau kaip 4 klasių gimnazijas arba atitinka-
mas joms pagal savo programą mokyklas; iš jų pirmiausia
išskirti kareivių savanorių, buvusių fronte, dokumentus.

Tą dieną iš intendantūros buvo gauta 150 viršutinių
kelnių, 150 porų batų ir tiek pat autų, o kovo 15 d. – kepurių
ir mundurų (iš pradžių baltiniai buvo siuvami mokykloje).

Po dviejų dienų buvo paskirti būrių vadai – instruk-
toriai, paskelbta dienotvarkė, pirmosios savaitės pamokų
tvarkaraštis ir patvirtintas 124 mokinių sąrašas, o kovo 11
d. prasidėjo mokslas. Tuo metu Karo mokyklai buvo nu-
pirktas trimitas, tautinė vėliava ir iškaba „Karo mokykla“. Iš
vokiečių komendantūros buvo gauta keletas gimnastikos
prietaisų: 3 skersiniai, kopėčios, lauko gimnastikos prietai-
sų komplektas ir gimnastikos čiužinys, iš artilerijos sandė-
lio atvežti 124 vokiški 98 mm tipo šautuvai, 124 diržai ir
560 šovinių šautuvams, šautuvų durtuvai. Tiekimo skyrius
skyrė du arklus produktams vežti. Nors ir sunkiai, iš ar-
tilerijos sandėlio gautas kulkosvaidis „Maksim“, 3 vokiški
98 mm šautuvai ir 300 šovinių, įsigyti 4 šautuvai durtuvų
kautynėms. Mokykloje buvo įrengta krautuvėlė (pirmiausia
nupirktą 400 papirosų ir 200 cigarečių) ir kirpykla, kurio-
je mokiniams buvo leidžiama kirptis ir skutis ne daugiau
kaip du kartus per savaitę.

Kovo 26 d. mokiniams pirmą kartą buvo išmokėta
alga. Kiekvienas mokinys (jų tada mokėsi 121) už kovo
mėnesį avansu gavo 10 markių, o likusioji alga (50 markių
per mėnesį) Tiekimo skyriaus išmokėta balandžio 20 d.,
nes valstybės išdas buvo beveik tuščias, todėl pirmeny-
bė buvo teikiama fronto daliniams. Tad ne visada buvo
patenkinami Karo mokyklos reikalavimai.

Kitą dieną buvo paskelbtas 1919 m. sausio 30 d.
krašto apsaugos ministro įsakymas Nr. 22. Jo 2 str.
vosiems kariams įsakoma neskleisti žinių, neviešinti įsaky-
mų, kurie neturi būti žinomi pašalininiams, nes visur yra
valstybės priešų, šnipų. Taip pat nurodoma, kad šį įsa-
kymą pažeidusieji bus patraukti atsakomybėn, paduoti
į karo teismą, ir baudžiami kaip Tėvynės išdavikai. Karo
mokyklos karininkai raginami atkreipti dėmesį į šio įsaky-
mo svarbą, tikslus ir tinkamai jį išaiškinti mokiniams.

Esant ypač sudėtingai situacijai (gaisrui, priešo ar
jų šalininkų puolimui ir t.t.), mokyklos viršininkas nuo kovo
27 d. kasdien skirdavo skyriaus dydžio budinčiąją dalį,
kuri tarnybos metu buvo pavaldi budinčiajam karininkui
ir kilus pavojui privalėjo būti visiškai pasirėngusi. Todėl
mokykloje dažnai budėdavo parengtas būrys, kuriam tek-
davo dalyvauti darant kratas, ieškant komunistinių organi-
zacijų, naktį eiti sargybą prie įvairių valstybės įstaigų, kai
buvo gaunama informacijos, kad jas rengiasi pulti komu-
nistuojantys vokiečių kareiviai – spartakininkai.

Kovo 31 d. mokyklos viršininkas paskelbė krašto
apsaugos ministro įsakymą, kuriame visų dalių viršinin-
kams įsakoma supažindinti karininkus, karo valdininkus
ir kareivius su karių pareigybiniais skirtumais, kad jie ga-
lėtų tinkamai vienas kitam atiduoti pagarbą. Nurodoma
nevykdančius šio įsakymo sulaukyti, kiekvieno prasižen-
gusiojo pavardę ir tarnybos vietą pranešti dalies virši-
ninkui. Karo mokyklos karininkams įsakoma laikytis nu-
rodytos tvarkos, kad jie visur ir visada būtų pavyzdys
kariams ir mokiniams.

*Pirmasis Karo mokyklos
viršininkas karininkas
J. Galvydis-Bykauskas*



*Tėsinys kitame
„Kariūno“ numeryje*

Vilniuje atidengta memorialinė lenta estų tautos didvyriui

Rytis NARVYDAS

Vasario 10 d. 12 val. ant Vilniaus universiteto Medicinos fakulteto fasado (Čiurlionio g. 23) buvo atidengta memorialinė lenta žymiam Estijos kariuomenės ir valstybės veikėjui generolui Johanui Laidoneriui (g. 1884 metais Viljandi apskrityje, Viiratsi valsčiuje, Rabos vienkiemyje). Šiame pastate nuo 1864 m. veikė carinės Rusijos Vilniaus Karo mokykla, kurioje būsimo generolas mokėsi 1902–1905 metais.

J. Laidoneris tarnavo Rusijos kariuomenėje, dalyvavo Pirmajame pasauliniame kare, 1918 metais vadovavo 1-ajai estų divizijai. Estijos laikinosios vyriausybės vadovo K. Pätso pakviestas, kūrė Estijos kariuomenę, buvo jos vyriausiasis vadas kovų su bolševikais – Išsivadavimo karo – laikotarpiu (1918–1920). Vėliau dalyvavo



Gen. Johanas Laidoneris

Valstybės gynimo tarybos narys. 1934 metais vėl paskirtas kariuomenės vadu. 1934 m. rugsėjo 22 d. vadovavo kariuiam perversmui, po kurio į valdžią atėjo prezidentas K. Pätas.

J. Laidoneris buvo Estijos olimpinio komiteto pirmininkas, „Rotari“ klubo prezidentas, Tartu universiteto ir Talino technikos universiteto garbės daktaras, Mokslų akademijos garbės narys. 1939 m. jo kvietimu Estijoje lankėsi Lietuvos kariuomenės vadas generolas Stasys Raštikis. Estiją 1940 metais okupavus Sovietų Sąjungai, J. Laidoneris buvo suimtas ir įkalintas, kalėjo keliuose kalėjimuose. Vladimiro Centrale jis buvo kalinamas vienutėje Nr. 11, gretimoje, dvyliktoje, kameroje kalėjo jo žmona Marija Laidoner. Kitose vienutėse kankinosi kitų tautybių kaliniai, tarp jų lietuviai: A. Merkys (Nr. 1), M. Merkienė (Nr. 2), jų sūnus G. Merkys (Nr. 4), J. Urbšys (Nr. 5), M. Urbšienė (Nr. 5). Generolas Laidoneris

Vladimiro kalėjime 1953 metais mirė. Jo tiksliai palaidojimo vieta nežinoma.

Generolas J. Laidoneris estų tautos buvo itin gerbiamas. 1923 metais už nuopelnus Išlaisvinimo kare netoli Talino jam buvo skirta dalis Viimsi dvaro, kuriame jis sukūrė pavyzdinį ūkį.

Atkūrus nepriklausomą valstybę, buvo įkurta Laidonerio atminimo draugija (vykdomasis direktorius Ingvaras Parnamäe). 1999 metais prie Vladimiro senujų kapinių vartų buvo atidengta paminklinė lenta jo atminimui įamžinti. 2001 metais buvusiuose jo dvaro rūmuose buvo atkurtas Estijos karo muziejus ir oficialiai pavadintas Laidonerio vardu.

2001 metais buvusiuose jo dvaro rūmuose buvo atkurtas Estijos karo muziejus ir oficialiai pavadintas Laidonerio vardu.

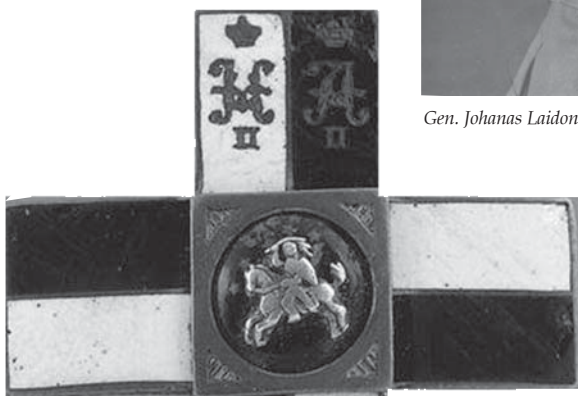

Vilniaus Karo mokyklos baigimo ženklas, 1915 m.

politinėje veikloje: buvo Estijos Parlamento narys (1921–1928), Tautų Lygoje atstovavo savo šaliai (1922–1929). 1925 metais vadovavo kariuomenei bolševikams bandant surengti valstybės perversmą, kuris sėkmingai buvo numalšintas. 1933 metais buvo



Vilniaus Karo mokykla, apie 1910 m.

2004 m. birželio 23 d. Viljandi mieste jam buvo pastatytas paminklas – bronzinė 2,7 metro skulptūra ant granito postamento (Estijoje tai pirmasis raitelio paminklas, skirtas konkrečiai istorinei asmenybei). Jo projekto autorius – skulptorius Terje Ojaveeris. Lėšas šiam tikslui auکوjo daugiau kaip 1 500 privačių asmenų, šimtai firmų, dalį jų skyrė Estijos gynybos ministerija. Paminklas kainavo beveik 1 000 000 Estijos kronų.

Lietuvos estų draugija sumanymą pažymėti su generolo J. Laidonerio atminimu susijusią vietą Lietuvos sostinėje puoselėjo net 15 metų. Memorialinės lentos projektą parengė architektė Virginija Bakšienė, lėšas jai pagaminti draugijai skyrė Estijos fondas „Kultūros kapitalas“. Memorialinės lentos atidengimo iškilnėse dalyvavo būrys Lietuvoje gyvenančių estų, Estijos karinių pajėgų atstovas, Lietuvos kariuomenės Garbės sargybos reprezentacinis pučiamųjų orkestras atliko Estijos ir Lietuvos valstybių himnus. Iškilnėse kalbėjo buvusi pirmoji Estijos ambasadorė Lietuvoje Valvi Strikaitienė, Baltijos gynybos koledžo štabo viršininkas plk. ltn. Peeteris Lānsas, Lietuvos karo akademijos Mokslo centro viršininkas plk. ltn. dr. Gintautas Surgailis, Tautinių mažumų ir išeivijos departamento prie Lietuvos Respublikos Vyriausybės generalinis direktorius A. Petrauskas.

Ltn. Jonas Stapulionis



Ltn. Jonas Stapulionis gimė 1896 m. sausio 6 d. Biržų apskrityje, Gustonių kaime, ūkininkų šeimoje. Baigė Vilniaus Martyno Yčo gimnaziją ir Maskvos ūkio akademijos I kursą.

Pradėjęs kurtis Lietuvos kariuomenei, 1919 m. vasario 8 d. stojo savanoriu į Kauno karo komendantūrą, tačiau

neilgai čia tetarnavo. Tų pačių metų kovo 7 d. įstojo į Karo mokyklą ir liepos 6 d. baigė jos pirmąją laidą.

Tapęs karininku, 1919 m. rugpjūčio 4 d. buvo paskirtas į 5-ąją artilerijos bateriją ir jau rugpjūčio 28 d. dalyvavo kautynėse su lenkais ties Seinais. Šios kautynės mažai kam, ypač jaunesniųjų, yra žinomos. Tuo metu, rugpjūčio pabaigoje, lietuviai, taip pat ir lenkai, Dauguvos fronte drauge stūmė lauk bolševikus, kovojo su bendru priešu. Bet toliau nuo Dauguvos krantų tuo metu vyko aršios kovos dėl Seinų, kuriose ir ltn. J. Stapulionis teko dalyvauti. Tose pačiose vietose ir su tuo pačiu priešu jam teko susidurti kautynėse ir 1920 metais.

1920 m. liepos 25 d. ltn. J. Stapulionis buvo paskirtas vyresniuoju baterijos karininku ir jau rugpjūčio 26-ąją išvyko į frontą kovoti su lenkais Suvalkų krašte.

1920 m. rugsėjo 22 d. Seinų bare mūsų kariuomenei kautynės buvo nesėkmingos. Lenkai didelėmis pajėgomis

staiga netikėtai puolė lietuvių kariuomenę. Tą dieną ties Kapčiamiesčiu pateko lenkams į nelaisvę ir 5-oji baterija. Tik abu jaunesnieji karininkai, kareiviai ir arkliai suskubo pabėgti. Patrankos atiteko lenkams. Vyresnysis karininkas ltn. J. Stapulionis nebesitraukė nuo patrankų ir besigindamas nuo puoliančio priešų mirė garbinga karžygio mirtimi.

Ltn. Kazys Matulaitis



Kilęs iš Marijampolės apskrities, Šunskų valsčiaus, Tarpučiukaimo, Kazys Matulaitis mokslus ėjo Marijampolėje. 1919 m. sausio 7 d. įstojo savanoriu į 2-ąją pėstininkų pulką.

Pulko vadas įsakė K. Matulaičiui ir kitiems jo draugams važinėti po Marijampolės apskritį ir raginti jaunimą stoti į kariuomenę. K. Matulaitis

sėkmingai dirbo šioje srityje. Buvo drąsus, apsuksus, iškalbus, greitos orientacijos ir labai darbštus.

Reikėjo dirbti dviem kryptimis: kelti patriotinę jaunimo dvasią, raginti Tėvynę ginti ir drauge kovoti su bolševikų propaganda. Kovo pradžioje Kazys, baigęs šį savo darbą, grįžo į pulką. Kovo 10 d. jis buvo komandiruotas į Karo mokyklą, kur įstojo į I laidą. Liepos 6 d. baigusiam Karo mokyklą K. Matulaičiui buvo suteiktas karininko laipsnis, ir jis vėl grįžo į 2-ąją pėstininkų pulką.

Ltn. Kazys Matulaitis kurį laiką 1-ojoje kulkosvaidžių kuopoje ėjo jaunesniojo karininko pareigas. Netrukus buvo paaukštintas ir ėmė pakaitomis vadovauti I-ajai ir 3-ajai kulkosvaidžių kuopoms. Dalyvavo kovose su bolševikais Daugpilio fronte. Kautynėse ties Radviliškiu buvo sužeistas, tačiau greitai pagijo ir vėl kovėsi su besitraukiančiais iš Lietuvos bermontininkais. 1920 m. ltn. Kazys Matulaitis dalyvavo kautynėse su lenkais ties Giedraičiais. Jo mėgstamiausias manevras buvo priešų sparnų apsupimas. Jis puikiai mokėjo savo padalinį paslėpti nuo priešų akių ir slapta prie jo prieiti. Staiga, netikėtai kur nors pasirodydavo priešui ir suduodavo smūgį. Lenkams jis buvo labai įkyrėjęs.

1920 m. lapkričio 21 d. auštant Lietuvos kariuomenės dalys puolė lenkus Giedraičių kryptimi. Ltn. Matulaičio grupė priartėjo prie lenkų pozicijų. Lenkai pradėjo šaudyti. Ltn. K. Matulaitis leidosi pirmyn. Lenkai iš Seirūnų buvo išvyti, tačiau, sulaukę daugiau paramos, vėl pradėjo smarkiai pulti. Ltn. Matulaitis buvo sunkiai sužeistas, ir jo kareiviai pradėjo trauktis. Lenkai vėl užėmė Seirūnus, tačiau neilgai ten tebuvo. Lietuviai, vėl puolę, juos atsiėmė ir rado sunkiai sužeistą ltn. K. Matulaitį.

Nusiminimo ltn. Kazio Matulaičio veide niekas nematė. Visą laiką iki pat mirties jis teiravosi apie kautynių eigą ir draugų likimą. Lapkričio 22 d. Kazys mirė ir buvo palaidotas Marijampolėje.

PASKIRTA

PERKELTA

2006-02-01 mjr. Valerijus Šerelis iš KA Kapitonų kursų vyriausiojo instruktoriaus pareigų perkeltas į Baltijos koledžo instruktoriaus pareigas.

2006-03-01 mjr. Rimantas Jarmalavičius iš KA Neakivaizdinių studijų ir kvalifikacijos kėlimo kursų skyriaus viršininko pavaduotojo-Nuotolinio mokymo centro viršininko pareigų perkeltas į LK motorizuotosios pėstininkų brigados „Geležinis Vilkas“ Didžiosios kunigaikštienės Birutės motorizuotojo pėstininkų bataliono štabo viršininko pareigas.

2006-03-07 vyr. ltn. Ramūnas Sabaitis iš KA Karo inžinerijos sekcijos vyriausiojo instruktoriaus inžinerinėms užtvarams pareigų perkeltas į LK Juozo Vitkaus inžinerijos bataliono vado žinion.

2006-03-07 ltn. Tomas Grėsius iš LK Juozo Vitkaus inžinerijos bataliono išminavimo kuopos būrio vado pareigų perkeltas į KA Kovinio aprūpinimo katedros Karo inžinerijos sekcijos vyresniojo instruktoriaus inžinerinėms užtvarams pareigas.

SUTEIKTAS AUKŠTESNIS KARINIS LAIPSNIS



kpt. Jonui BUKUI – majoro



kpt. Rimantui JARMALAVIČIUI – majoro

APDOVANOTA

kpt. Rimantas JARMALAVIČIUS – už pavyzdinę tarnybą krašto apsaugos sistemoje Lietuvos valstybės atkūrimo dienos proga Lietuvos kariuomenės medaliu „Už nuopelnus“

mjr. Vidas ŠILAIKA – už pavyzdinę tarnybą, pasiaukojimą bei asmeninį indėlį vykdant tarptautinių operacijų užduotis Lietuvos Respublikos krašto apsaugos sistemos medaliu „Už tarptautines operacijas“

plk. ltn. Gintautas SURGAILIS – už pavyzdinę ir stropią tarnybą, uolų ir iniciatyvų pareigų atlikimą 50-ies metų sukakties proga Lietuvos Respublikos krašto apsaugos ministro padėka

kpt. Vytis ANDREIKA, kpt. Algirdas STANKEVIČIUS, Eduardas Enrikas JANČAUSKAS, Gražina MINIOTAITĖ – už profesionalumą, pavyzdinę ir nepriekaištingą pareigų atlikimą Lietuvos valstybės atkūrimo dienos proga Lietuvos Respublikos krašto apsaugos ministro padėka

kpt. Darius MEILŪNAS, kpt. Linas PAKUTKA, kpt. Arnoldas VASILIAUSKAS, kpt. Donatas ŽILYS, vyr. ltn. Simonas MARTINAITIS, vyr. ltn. Edikas RINGYS, Stasys BAGDANAIVIČIUS, Viktor KISIEL, Mečislovas LEŠKYS – už pavyzdinę tarnybą krašto apsaugos sistemoje Lietuvos valstybės atkūrimo dienos proga Lietuvos kariuomenės vado padėkos raštu



„Kariūno“ redakciją pasiekė liūdna žinia. Eidamas 90-uosius metus staiga mirė buvęs Karo mokyklos XX laidos absolventas dim. ltn. **VIKTORAS KUBILIUS**. Skaudžią netekties valandą dėl mylimo tėvelio mirties nuoširdžiai užjaučiame dukrą Audronę, sūnų Vytautą ir artimuosius.

Nauji Akademijos darbuotojų leidiniai

V. Urbelis. **Lietuvos vieta JAV didžiojoje strategijoje**. 197 p.



J. Baublys, P. Jankauskas ir kt. **Žaibas. Apsauga nuo žaibo**. Monografija parengta AB „Lietuvos energija“ užsakyму. 232 p.



Petras Dusburgietis. **Prūsijos žemės kronika**. Parengė ir istorinius paaiškinimus parašė R. Batūra. Išleido „Versus aureus“ leidykla. 303 p.

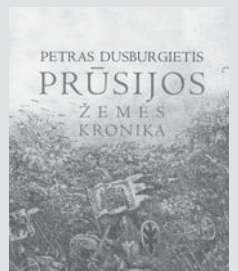

Tendency of National security in the Baltic sea region (Nacionalinio saugumo tendencijos Baltijos jūros regione). Ats. redaktorius A. Makštutis. Monografija. 332 p.

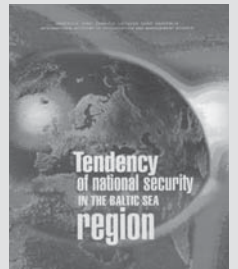

Personalo vadybos teorijos ir praktikos aktualijos. Ats. redaktorius A. Malovikas. 209 p.



Krašto apsaugos ministro įsakymai. T. 2. 1992. Nr. 480-749. Dokumentų rinkinys. Atsakingasis redaktorius ir sudarytojas G. Surgailis. 375 p.



Kariūnų asmenybės ypatybės ir profesiniai polinkiai. Leidinį parengė B. Puzinavičius. 89 p.



Karo akademijos kapelionas – kpt. Remigijus BUTKEVIČIUS



Gimė 1975 m. gegužės 26 d. Alytuje.

1993 m. baigė Alytaus 10-ąją (dabar – „Volungės“) vidurinę mokyklą ir įstojo į Kauno tarpdiecezinę kunigų seminariją. 1999 m. baigė teologijos studijas Kauno tarpdiecezinėje kunigų seminarijoje ir Katalikų teologijos fakultete, Vytauto Didžiojo universitete. Tapo katalikų teologijos bakalauru. 1997–1999 m. dirbo Kauno arkivyskupijos jaunimo centre. 2000 m. kovo 19 d. iššventintas kunigu ir paskirtas vikaru į Alytaus Šv. Kazimiero parapiją. 2000–2001 m. – Alytaus griežtojo režimo pataisos darbų kolonijos kapelionas. 2001–2006 m. – Alytaus įgulos karo kapelionas. Nuo 2006 m. kovo 1 d. – Karo akademijos kapelionas.

KRONIKA

Sausio 3 d. Akademijoje prasidėjo tarptautiniai kapitonų kursai.

Sausio 9 d. prasidėjo 4 mėn. trukiantys tarptautiniai anglų kalbos kursai.

Sausio 12 d. Akademijoje lankėsi Čekijos Respublikos kariuomenės vadas gen. ltn. Pavelas Štefka. Svečių delegacijai buvo pristatyta Akademija.

Sausio 12 d. Akademijoje vyko minėjimas, skirtas Lietuvos laisvės gynėjų dienai paminėti. Po l. e. Akademijos viršininko plk. A. Dudavičiaus kalbos Akademijos kariams ir darbuotojams pranešimą skaitė Mokslo centro viršininkas plk. ltn. G. Surgailis.

Sausio 19 d. Akademijoje vyko Lietuvos universitetų rektorių konferencija.

Sausio 25 d. Akademijoje aukštųjų mokyklų absolventų būrių vadų kursų klausytojams buvo įteikti kursų baigimo pažymėjimai. 13 absolventų suteiktas atsargos karininko (leitenanto) laipsnis.

Sausio 28 d. Akademijoje vyko Atvirų durų diena. Sulaukta per 450 lankytojų iš visos Lietuvos. Svečiams buvo pristatytos universitetinės ir karinės katedros, demonstruojama karo technika. Lankytojai turėjo galimybę pamatyti filmą „Kol kardas guls ant peties“, apsilankyti kariūnų bendrabutyje, sporto kompleksuose ir išgirsti atsakymus į visus rūpimus klausimus.

Sausio 30 d. Akademijoje įvyko jungtinis lietuvių ir airių karių koncertas Akademijos ir visos Lietuvos kariuomenės kariams bei darbuotojams. Jame dalyvavo Lietuvos kariuomenės Vilniaus įgulos karininkų ramovės kapela „Vilnija“ ir Karališkojo Šiaurės Airijos pulko trečiojo bataliono medžioklės ragų, dūdmaišių ir būgnų orkestras (BP&D).

Sausio 30 d. Akademijos Nuotolinio mokymo centre

surengti kursai logistikos ir ryšių specialistams. Kursų trukmė – 16 savaitių.

Vasario 4 d. Sartų hipodrome įvyko tradicinės žirgų lenktynės „Sartai 2006“. Akademija svariai prisidėjo prie šventės organizavimo: paruošė 3000 porcijų kareiviškos košės ir arbatos, organizavo karinius sportinius žaidimus.

Vasario 9 d. į Akademiją atvyko kadetas Michaelas Cornellis iš Virdžinijos karo instituto. Pagal KA ir VMI bendradarbiavimo sutartį, numatančią kariūnų mainus, kadetas M. Cornellis Akademijoje studijuos vieną semestrą.

Vasario 14 d. Akademijoje buvo apdovanoti krepšinio trijulių ir kamuolio taiklaus mėtymo į krepšį varžybų, skirtų Lietuvos valstybės atkūrimo dienai, dalyviai ir nugalėtojai.

Vasario 15 d. Akademijoje įvyko iškilmingas Lietuvos valstybės atkūrimo dienos minėjimas. Minėjimo dalyvius sveikino l. e. Akademijos viršininko pareigas plk. Arūnas Dudavičius, pirmasis atkurtos Lietuvos kariuomenės vyriausiasis kapelionas dim. plk. monsinjoras Alfonsas Svarinskas. Akademijos Mokslo centro vyr. mokslo darbuotojas doc. Romas Batūra perskaitė Valstybės atkūrimo dienai skirtą pranešimą.

Vasario 16 d. Akademijos atstovai dalyvavo šventiniuose renginiuose Šalčininkuose. Dalyvauta šv. Mišiose, šventiniame parade. Kariūnai parodė specialią programą su ginklais.

Nuo kovo 1 d. Karo akademijos kapeliono pareigas pradėjo eiti kpt. Remigijus Butkevičius. Jis pakeitė iki tol Akademijoje tarnavusį kapelioną kpt. Vytautą Langa.

Kovo 7–9 d. Akademijoje vyko Lietuvos kariuomenės bokso čempionatas. Akademijos komanda iškovojo nugalėtojų taurę (komandinėje įskaitoje).

Kovo 10 d. Akademijoje pasirašyta Vadybos ir ekonomikos universiteto (ISM) ir Lietuvos karo akademijos (KA) bendradarbiavimo sutartis. Joje numatoma tarp ISM ir KA plėtoti ryšius, atlikti bendrus mokslinius tyrimus, bendradarbiauti rengiant specialistus ir stiprinant valstybės gynybos ir nacionalinio saugumo sistemą.

Kovo 10 d. Akademijoje paminėta Lietuvos nepriklausomybės atkūrimo diena. Minėjimą pradėjo l. e. Akademijos viršininko pareigas plk. Arūnas Dudavičius. Pranešimą perskaitė Aukščiausiosios Tarybos–Atkuriamojo Seimo pirmininkas, Europos Parlamento narys profesorius Vytautas Landsbergis. Sveikinimo žodį tarė Vadybos ir ekonomikos universiteto rektorius daktaras Virginijus Kundrotas. Prisiminimais pasidalijo Karo mokyklos XX laidos, paskutiniosios Nepriklausomoje Lietuvoje, absolventas, dimisijos leitenantas Viktoras Kubilius. Renginys baigėsi Lietuvos nacionalinio operos ir baleto teatro solisto Nacionalinės premijos laureato Vytauto Juozapaičio ir Eglės Juozapaitienės koncertu.

Kovo 20–24 d. Akademijoje vyko Europos saugumo ir gynybos politikos orientaciniai kursai, kuriuos organizavo Lietuvos krašto apsaugos ministerija, Lietuvos užsienio reikalų ministerija ir Karo akademija, bendradarbiaudamos su Prancūzijos užsienio reikalų ministerija.

Kovo 29 d. Akademijos ramovėje NATO dienos proga atidaryta fotoparoda „Afganistano šaltyje“.

Kovo 31 d. 16-ai neakivaizdinio skyriaus klausytojų suteikta viešojo administravimo bakalauro kvalifikacija.

Generolo Jono Žemaičio Lietuvos karo akademijos kariūnų, karininkų klausytojų ir klausytojų priėmimo 2006 m. taisyklės

I. PAGRINDINĖS STUDIJOS

Krašto apsaugos ministras kasmetiniu įsakymu nustato priėmimą į visų pakopų studijų programas ir priėmimų skaičių į Generolo Jono Žemaičio Lietuvos karo akademijos kariūnų, karininkų klausytojų ir klausytojų priėmimo 2006 m. taisyklėse (toliau – Taisyklės) nurodytų studijų programų dienes ir neakivaizdines studijas.

1. Studijų programos.

| Valstybinis kodas | Studijų programa | Mokymosi forma ir trukmė (m.) | Suteikiama kvalifikacija |
|-------------------|-------------------------------|-------------------------------|---|
| | | D | |
| 1 | 2 | 3 | 4 |
| 61203S201 | Personalo vadyba | 4 | viešojo administravimo bakalauras |
| 61202S101 | Tarptautiniai santykiai | 4 | politikos mokslų bakalauras |
| 61203S101 | Transporto inžinerijos vadyba | 4 | vadybos ir verslo administravimo bakalauras |

Santrumpos: D – dienos studijos.

2. Konkursinių eilių sudarymo principai.

Konkurse dalyvauja tik Lietuvos Respublikos piliečiai, neteisti už tyčinius nusikaltimus, kurių veiksmas nėra apribotas teismo ir kuriems įstatymais netaikomi apribojimai įstatymų nustatyta tvarka būti priimtiems į valstybės tarnautojo pareigas, išlaikę atrankos (profesinio tinkamumo) testą (žr. 3 punktą), Karo medicinos ekspertizės komisijos pripažinti tinkamais mokytis Generolo Jono Žemaičio Lietuvos karo akademijoje (toliau – Akademija) ir ne vyresni kaip 23 metų, o atlikę (atliekantys) privalomąją pradinę karo tarnybą – ne vyresni kaip 25 metų.

2.1. Konkursinio balo sandara.

| Prašyme nurodomas kodas | Studijų programos arba programų grupės | Brandos egzaminai | Egzaminų pažymių svertiniai koeficientai | Mokomieji dalykai | Mokomųjų dalykų metinių pažymių svertiniai koeficientai |
|-------------------------|--|------------------------------|--|-------------------|---|
| 1 | 2 | 3 | 4 | 5 | 6 |
| 346 | Personalo vadyba | Matematika | 0,45 | Matematika | 0,04 |
| | | Užsienio kalba | 0,25 | Užsienio kalba | 0,04 |
| | | Lietuvių kalba (testas) | 0,15 | Lietuvių kalba | 0,04 |
| | | Profesinio tinkamumo testas* | 0,00 | Istorija | 0,03 |
| 419 | Tarptautiniai santykiai | Istorija | 0,45 | Istorija | 0,04 |
| | | Užsienio kalba | 0,25 | Užsienio kalba | 0,04 |
| | | Lietuvių kalba (testas) | 0,15 | Lietuvių kalba | 0,04 |
| | | Profesinio tinkamumo testas* | 0,00 | Matematika | 0,03 |
| 435 | Transporto inžinerijos vadyba | Matematika | 0,45 | Matematika | 0,04 |
| | | Užsienio kalba | 0,25 | Užsienio kalba | 0,04 |
| | | Lietuvių kalba (testas) | 0,15 | Lietuvių kalba | 0,04 |
| | | Profesinio tinkamumo testas* | 0,00 | Istorija | 0,03 |

Pastaba. Konkurse gali dalyvauti ir tie stojantieji, kurie neturi nurodyto brandos egzamino pažymio arba metinio pažymio, tuomet įrašomas 0. Jei užsienio kalbos yra keli pažymiai, imamas palankiausias stojančiajam, tačiau brandos egzaminas ir metinis pažymys turi būti tos pačios užsienio kalbos (anglų, prancūzų, vokiečių, rusų).

* Testo įvertinimas neįskaičiuojamas, testas turi būti išlaikytas.

2.1.1. Konkursinių mokomųjų dalykų egzaminų pažymių (balų) ir metinių pažymių perskaičiavimas.

Žr. Bendrojo priėmimo į Lietuvos aukštųjų mokyklų pagrindines ir vientisąsias studijas 2006 metais taisyklių bendrąsias nuostatas.

2.1.2. Konkursinio balo formulė, papildomi balai.

Konkursinis balas (KB) apskaičiuojamas susumuojant konkursinių mokomųjų dalykų brandos egzaminų ir metinius perskaičiuotus pažymius, padaugintus iš svertinių koeficientų, ir papildomus balus.

$$KB = \sum_{i=1}^n (KBE_i \cdot ESK_i) + \sum_{i=1}^m (KMP_i \cdot MSK_i) + \sum_{i=1}^l PB_i$$

čia:

KBE_i – *i*-ojo konkursinio brandos egzamino perskaičiuotas pažymys

ESK_i – *i*-ojo konkursinio dalyko svertinis koeficientas

KMP_i – *i*-ojo konkursinio dalyko perskaičiuotas metinis pažymys

MSK_i – *i*-ojo metinio dalyko svertinis koeficientas

PB_i – *i*-ojo papildomo balo vertinimas

n – konkursinių brandos egzaminų skaičius

m – konkursinių metinių pažymių skaičius

l – papildomai skiriamų balų skaičius

Stojantiesiems į bet kurią studijų programą 11–12 klasių tarptautinių matematikos, fizikos, informatikos olimpiadų ir anglų kalbos debatų 1–3 vietų laimėtojams prie konkursinio balo pridedama 0,4 balo.

11–12 klasių Baltijos šalių informatikos ir vokiečių kalbos olimpiadų 1–3 vietų laimėtojams prie konkursinio balo pridedama 0,3 balo.

Respublikinių matematikos, informatikos, fizikos, istorijos, lietuvių kalbos, prancūzų ir vokiečių kalbų olimpiadų ir anglų kalbos debatų 1–3 vietų laimėtojams prie konkursinio balo pridedama 0,2 balo.

Aukštesniųjų studijų programų absolventams prie konkursinio balo pridedama 0,4 balo, neuniversitetinių studijų programų absolventams – 0,6 balo.

Atlikusiems privalomąją pradinę karo tarnybą prie konkursinio balo pridedama 2,0 balai.

Atliekantiems privalomąją pradinę karo tarnybą – 1,6 balo.

Kariams savanoriams pridedama 1,2 balo.

Jauniesiems šauliams, baigusiems jaunųjų šaulių vadų ir instruktorių kursus, – 0,8 balo.

Jauniesiems šauliams – 0,4 balo.

2.2. Pirmenybė surinkus vienodą balų skaičių.

Jei surinktas vienodas balų skaičius, pirmenybė prioriteto tvarka teikiama stojantiesiems:

- kurių brandos egzaminų pažymių, padaugintų iš svertinių koeficientų, suma yra didesnė;
- kurių brandos egzaminų pažymys, kuriam taikomas didžiausias svertinis koeficientas, yra didesnis.

3. Priėmimas.

| Priėmimo procedūros | Datos ir terminai |
|---|---|
| | <i>Dieninės studijos</i> |
| 1 | 2 |
| Registracija atrankai (profesinio tinkamumo testui)** | 2005 10 03 – 2006 06 16 |
| Atranka (profesinio tinkamumo testas) | 2005 11 07 – 2006 07 17 |
| Apeliacijų dėl atrankos (profesinio tinkamumo testo) priėmimas | Per vieną darbo dieną po testo rezultatų gavimo (bet ne vėliau kaip 2006 07 15) |
| Apeliacijų dėl atrankos (profesinio tinkamumo testo) nagrinėjimas Apeliacijų dėl atrankos (profesinio tinkamumo testo) rezultatų skelbimas | Per vieną darbo dieną po apeliacijos pateikimo |
| Informacija apie likusias laisvas vietas | nėra |
| Priėmimo komisijų posėdžiai | 2006 07 27, 10 val. (dalyvavimas būtinas) |
| Studijų pradžia | 2006 07 31, 8 val. |

**Registruotis atrankai (profesinio tinkamumo testui) tel. 212 70 92. Nedalyvavę atrankoje arba gavę neigiamą atrankos (profesinio tinkamumo testo) rezultatą konkurse nedalyvauja.



4. Reikalingi dokumentai.

| | | |
|---|--|--|
| Pateikiant prašymą | Registruojant dokumentus | Įforminant priėmimą |
| 1 | 2 | 3 |
| Pagrindiniai dokumentai, žr. Bendrojo priėmimo į Lietuvos aukštųjų mokyklų pagrindines ir vientisąsias studijas 2006 metais taisyklių bendrąsias nuostatas | | |
| Papildomi dokumentai | | |
| | <ul style="list-style-type: none"> • pažymos apie perlaikytus ir papildomai laikytus brandos egzaminus arba notaro patvirtintos šių dokumentų kopijos; • diplomai (jei baigta aukštoji arba aukštesnioji mokykla) arba notaro patvirtinta šio dokumento kopija; • Nacionalinio egzaminų centro pažyma apie 1999 metais laikytus valstybinius brandos egzaminus šimtabale vertinimo sistema arba notaro patvirtinta jos kopija; • Nacionalinio egzaminų centro pažymėjimas apie 2001 m. laikyto valstybinio lietuvių kalbos (gimtosios) brandos egzamino testo įvertinimą šimtabale sistema arba notaro patvirtinta kopija; • dokumento, tvirtinančio pavardės keitimą, jeigu ne visi pateikiami dokumentai yra ta pačia pavarde, kopija; • karo medicinos ekspertizės komisijos išduota sveikatos būklės pažyma (tel.: 837 204619, 837 330616 Kaune, 85 2336747 Vilniuje, 845 594336 Panevėžyje, 846 412654 Klaipėdoje); • Akademinės Atrankos centro išduota pažyma apie atrankos rezultatus (Šilo g. 5A, Vilnius); • Šauktinio arba karinis liudijimas arba kario savanorio pažymėjimas. • Jaunojo šaulio pažymėjimas arba šaulio instruktoriaus pažymėjimas. | <ul style="list-style-type: none"> • pažyma apie perlaikytus ir papildomai laikytus brandos egzaminus; • Nacionalinio egzaminų centro pažyma apie 1999 m. laikytus valstybinius brandos egzaminus su jų įvertinimais šimtabale sistema; • socialinio draudimo pažymėjimas (jei iki stojimo į Akademią dirbo). |

5. Stojamoji studijų įmoka.

Nėra

6. Metinė studijų kaina.

Studijos Akademijoje visiškai finansuojamos iš valstybės biudžeto lėšų.

7. Atvirų durų dienos.

| Fakultetas arba padalinys | Adresas | Patalpa | Data | Laikas |
|---------------------------|---------------------|----------------|------------|-------------|
| 1 | 2 | 3 | 4 | 5 |
| Lietuvos karo akademija | Šilo g. 5A, Vilnius | 201 auditorija | 2006 01 28 | 10.00-16.00 |

8. Priėmimo komisijos adresai ir telefonai.

Šilo g. 5A, administracinis korpusas, 316 kab., Vilnius, tel. 212 73 78, 210 35 97

9. Kita informacija.

Visais Taisyklėse nenumatytais atvejais sprendimus priima krašto apsaugos ministro įsakymu paskirta priėmimo komisija.

Visa informacija apie asmenų, įgijusių išsilavinimą užsienyje, priėmimo tvarką pateikta Taisyklių priede.



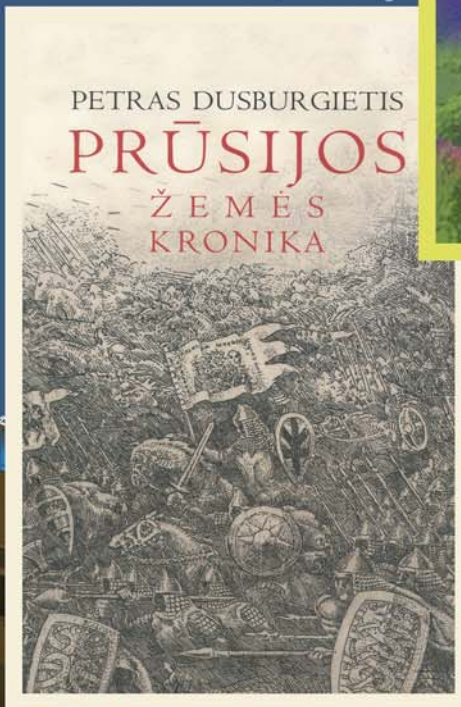
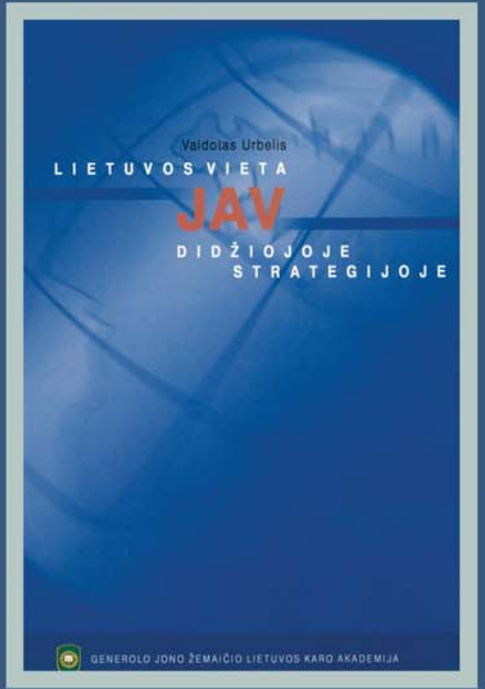
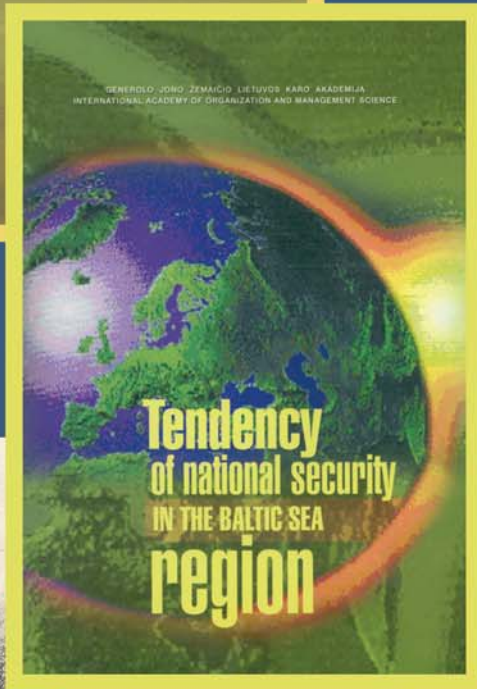

Naujos knygos



