



# Kariūnas

GENEROLO JONO ŽEMAIČIO LIETUVOS KARO AKADEMIJOS ŽURNALAS

ISSN 2029-6045

2013 m. Nr. 2 (117)



**NEBIJOTI PRISIIMTI  
ATSAKOMYBĖS  
UŽ SAVO VEIKSMUS**

**BŪRYS KAIP VERTYBĖ**

Krn. Mykolas RUTKAUSKAS

**KARO MOKYKLOS KŪRIMO  
KLAUSIMU**

Dim. gen. mjr. Jonas ANDRIŠKEVIČIUS

# MŪSŲ GINKLAS, MŪSŲ MOKSLAS – LIETUVAI TĖVYNEI

## ĮVARDYTOS MINTYS



„Kuopos – KELT!“ Ir vėl! Prie to turbūt niekada nepriprasiu. Ir kas sugalvojo tą kėlimąsi 6 val. ryto, ir dar pirmadienį? Apsiverčiu ant pilvo, užsidedu pagalvę ant galvos. Dar pagulėsiu ir kelsiuos... Užmigti neužmiegu – visokios mintys lenda į galvą. Šiandien, kaip niekada, ji iš karto įsijungė ir be mano valios pradėjo galvoti apie kariūno būtį.

Jau IV kursas, beveik leitenantas, o taip neseniai buvau civilis, statistinis gimnaziją (Kokią gimnaziją? Vidurinę! – man taip geriau skamba) baigęs abiturientas, nežinantis, į kurią pusę šioj ašarų pakalnėj turėtų eiti. Tiesa, kryptį žinojau, bet per visus tuos abiturės egzaminus ir LAMA BPO konkursus tikslas buvo matyti gana neaiškiai. Bet, jei guliu šioj lovoj, viskas gerai baigėsi ir pirminis tikslas pasiektas – studijuojau LKA, vietoje, kur ugdomi KARININKAI. Na, dar nesu tikras lyderis, bet, kai baigsiu keturis kursus, šast – ir būsiu LYDERIS iš didžiosios raidės (o gal ir ne, pamatysim, kaip čia bus).

Greitai Akademija liks be IV kurso... Kas pasikeis? Ogi nieko – saulė švies, kapelionas pirmadienį vėl porins iš „Patarlių knygos“, vėliavos kils ir leisis nustatytu laiku, o skirstyme aprūpinimo seržantas, griaudžiant maršui, vėl nepataikys į koją su visu savo būriu. Taip... Akademija nepasikeis, bet kaip mes (visos *žvaigždutės*) pasikeisime, likę be Jos? Va, čia tai klausimas! Nebus išleidžiamųjų sąrašų, niekas nemokys, kaip ir ką daryti, ir – kas blogiausia – nebus pratybų, per kurias galima numigti, nes dabar pats jas turėsiu vesti. Duos karių pulkelį – ir vadovauk! Tai gi būrio vadas. 4-erius metus to mokiausi. Manau, turėtų pavykti. Aišku, ne iš karto, bet... Bet mes ne iš tų, kurie pralaimi dar nenugalėti! 19 laidų išėjo Tėvynės ginti, mes būsime 20-oji. Ką čia bepridursi – skaičiai iškalbingi. Ko gi galima palinkėti šiai karininkų kalvei, kai ji puikiai veikia ir gamina kokybišką produktą? Aišku, visada galima palinkėti ilgaamžiškumo, pažangos, nuolat tobulėti...

Oi, reikia keltis! Tas gulėjimas prie gero neprives... Aaaa... Kas atėmė pagalvę ir uždegė tas dvi saules palubėje? Jos spigina man į akis... Kiek čia tų valandų, kad imamasi tokio nenusakomo žiaurumo priemonių? 06:18 ryto. Ką? Ir į pratybas? Ir TRO modulis? Kaip baisu! O ekipuotė dar nesukrauta... Ir viskas per tą gulėjimą...

LKA XX laidos absolventas **Domas LAUKAITIS**

## Ieškokite KARIŪNO

pagrindinėse miestų ir rajonų, aukštųjų ir kitų mokyklų, gimnazijų bibliotekose ir skaityklose arba kariuomenės vienetuose. Jeigu nerasite – rašykite, skambinkite arba užeikite į svečius – į Lietuvos karo akademiją Vilniuje, Šilo g. 5A.



### 4 NEBJOTI PRISIIMTI ATSAKOMYBĖS UŽ SAVO VEIKSMUS

Not to Be Afraid of Making Decisions and Taking on Responsibility for Your Actions



### 6 BŪRYS KAIP VERTYBĖ

Krn. Mykolas RUTKAUSKAS  
Platoon as a Value



### 8 SAVO ATEITĮ NORIU SIETI TIK SU LIETUVA

I Envisage My Future Only in Lithuania

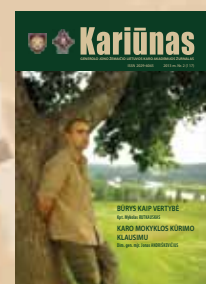

**Viršelio nuotraukoje**  
I kurso kariūno  
Mato Lėckas vasara  
A. Svetlovo nuotrauka

**On the cover:**  
All obstacles can be overcome.  
Summer of the first-year cadet  
Matas Lėckas  
Photo by Maj. A. Svetlovas

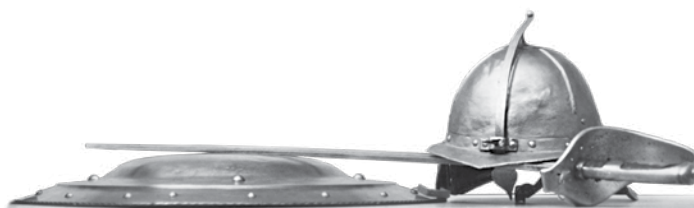

**BE REIKALO NEPAKELK, BE GARBĖS NENULEISK!**  
YOU SHALL NOT DRAW THE SWORD WITHOUT A CAUSE NOR SHALL YOU SHEATHE IT WITHOUT HONOUR!

## ŠIAME NUMERYJE / Contents



**13 SEMESTRAS UŽ ATLANTO**  
Krn. Marius DZENCEVIČIUS  
Semester over the Atlantic Ocean



**15 VADOVAUTI NE PAMOKSLAIS, O SAVO ASMENINIŲ PAVYZDŽIU!**  
Krn. Gytenis BORUSAS  
Command by Personal Example Instead of Moralizing!



**18 ASMENINĖS KARJEROS VALDYMO MOKYMAI LKA: REALIJOS IR PERSPEKTYVOS**  
Rasa GEDMINIENĖ,  
dr. Rolanda KAZLAUSKAITĖ-MARKELIENĖ  
Personal Career Management Training at the Military Academy of Lithuania: Topicalities and Prospects



**22 ŠOKIS KAIP TRADICIJA**  
Krn. Monika ŠINKŪNAITĖ  
Dance as a Tradition



**28 AKADEMIJOJE SKAMBĖJO KONKURSO „KAI LIETUVIAI ŽYGIUOJA KOVON“ DAINOS**  
Eglė TRATAITĖ-ŽEBELIENĖ  
Songs of the Contest 'When Lithuanians March to a Battle' Echoed across the Academy



**31 KARO MOKYKLOS KŪRIMO KLAUSIMU**  
Dim. gen. mjr. Jonas ANDRIŠKEVIČIUS  
On the Establishment of the Military School

**2 MŪŠŲ KŪRYBA**  
OUR WORKS

**12 / 22 / 46 / 48**

**IŠ PIRMŲ LŪPŲ**  
Vyr. srž. Raimundas JANKŪNAS,  
krn. Matas Lėckas,  
doc. dr. Jūratė GUŠČINSKIENĖ,  
krn. Domas LAUKAITIS  
At First Hand

**26 FOTOREPORTAŽAS**  
Photo Reportage

**33 ASMENYBĖS**  
Personalities

**36 ISTORIJA**  
History

**40 PATRIOTIZMO UGDYMAS**  
Patriotic Education

**42 / 48 KNYGOS**  
Books

**44 GINKLAI**  
Weapons

**46 LAISVA NUOMONĖ**  
Free Opinion

**50 JUOKO DĖTUVĖ**  
Magazine of Fun

**21 / 52 KUR STOTI?**  
Where to Study?

**53 ALBUMAS**  
Album

### Redakcinė kolegija

Arūnas ALONDERIS  
Vyriausiasis redaktorius

IV k. krn. Elmyra BALJANAITĖ  
III k. krn. Kęstutis KILIKIČIUS  
mjr. Birutė KRASAVINIENĖ  
II k. krn. Andrius KUBILIUS

IV k. krn. Evaldas KUČINSKAS  
IV k. krn. Vytenis MILIUŠAS  
I k. krn. Justina SAVICKAITĖ  
II k. krn. Matas RADVILAVIČIUS  
mjr. Mantas VALATKEVIČIUS  
dr. Manvydas VITKŪNAS

### Žurnalą rengia

Nijolė ANDRIUŠIENĖ  
Kalbos redaktorė  
Laima ADLYTĖ  
Dizainerė  
Kęstutis DIJOKAS  
Fotografas

Spausdino Lietuvos kariuomenės  
Karo kartografijos centras  
Muitinės g. 4, Domeikava,  
LT-54359 Kauno r.  
Tiražas 1000 egz.  
Užsakymas GL-270  
Žurnalas platinamas nemokamai.  
Leidžiamas kas trys mėnesiai.  
Dėl žurnalo platinimo prašome  
kreiptis: (8 5) 210 3526,  
(8 5) 210 3523  
KATT 24 526, 24 523

GENEROLŲ JONO ŽEMAIČIO  
LIETUVOS KARO AKADEMIJA  
Šilo g. 5 A, LT-10322 Vilnius

XX laidos absolventė  
Elmyra BALJANAITĖ



## *Delnai*

*Rankose laikai gyvybę –  
mažą saulės spindulėlį,  
siųstą Dievo avinėlį.*

*Vieną naktį sapnavai siųstą  
ženklą šventą –  
pradžių naujo gėrio  
ir gyvenimo tiesos.*

*Pranašystė tau neaiški,  
nesuprantama visai,  
bet tik sielos žodžiai tiesą tau  
atskleis...*

*Saldūs skauduliai mūsų širdyse –  
tai kančia ir aistra  
bus mūsų amžinai.*

## *Gyvasis vanduo (žmogui)*

*Einu basa keliu,  
žolėtu, akmenuotu,  
vingiuotu ir tiesiu.*

*Einu keliu,  
kuris kalba,  
mąsto ir atsako.*

*Užkalbina mane,  
kuo aš vardu,  
bet vis tyliu.*

*Paglosto vėjas man ausis,  
šnabžda man žodžius,  
bet vis tyliu.*

*Kol sutinku  
aš pakeleivį  
tą –*

*be žodžių lūpose,  
be meilės akyse,  
be atsako širdyje.*

*Tai aš tas pakeleivis! – sušunku.  
O kelias kas?  
Tai tu! – kažkas man atsakys...*

2008 09 08

2008 07 02 Leitiškės

## *Lietaus gėlės*

*Šį vėsu vakarą einu basa,  
Jaučiu po kojom vėsią vasarą.  
Ji vakarėja, ir žiogas čirškia lyg pranašas  
Naujo vėjo...*

*Bet ką gi aš matau?  
Tai gėlės, kaip maži veidukai –  
Saulės spinduliukai...  
Spindi man gražiai.*

*O vakarėja, nutįso saulės šalis  
Per visą dangų...  
Toli juoduoja arklio siluetas  
Kaip vienišo klajoklio siela.*

*Tik mano akys sugrįžta į mažas,  
Mažas gėles – lietaus gėles,  
Gaivias, skaisčias saulės dukreles,  
Kvapnias kaip mano sapnas.*

*Bet pabundu iš jo!  
Ir vėl einu į nežinių pasaulio,  
Ten, kur šiandien saulė leidžias,  
Ten, kur sapnus vėjas neša milžinams.*

**2008 06 21 namie (Leitiškės)**

# Nebijoti prisiimti atsakomybės už savo veiksmus

Lietuvos Respublikos Prezidentė Dalia Grybauskaitė balandžio 29 d. lankėsi Generolo Jono Žemaičio Lietuvos karo akademijoje, kur susitiko su trečio kurso kariūnais. Šalies vadovė su būsimais karininkais diskutavo apie iššūkius šalies ir pasaulio saugumui, lyderystę, aptarė narystės NATO pasiekimus.

Toliau pateikiame kariūnų įspūdžius po šio susitikimo.

## Krn. Paulius KAUSYLAS

Lietuvos Respublikos Prezidentė Dalia Grybauskaitė neginčijamai – pats svarbiausias asmuo šalyje, o mums teko garbė su ja pabendrauti akis į akį. Šis susitikimas, priešingai nei visi kiti iki šiol buvę, be abejo, sudomino ir žiniasklaidos atstovus, tačiau jie galėjo išgirsti tik įžanginę Prezidentės kalbą.

Išėjus žurnalistams, prasidėjo uždaras kariūnų ir šalies vadovės pokalbis. Jo pradžioje buvo paprašyta nepasakoti ir neaprašinti pokalbio turinio ir detalių, todėl ir čia to nedarysiu. Aprašysiu tik įspūdžius.

Šiame susitikime man teko garbė įteikti Prezidentei atminimo dovaną. Tam žmogus nebuvo renkamas, tiesiog paklausė, ar yra norinčių. Kadangi toks buvau tik vienas, ši garbė man ir teko. Kelis kartus pasitreniravau atlikti įteikimo „ceremoniją“ ir ramus laukiau kitos dienos ryto. Ryte, kai visi susirinkome ir sustojome į savo vietas, dar nežinojome, kaip viskas vyks. Svarstėme, kokie bus pirmieji garbingos viešnios veiksmai. Tuo pat metu mus fotografavo ir filmavo žiniasklaidos atstovai. Įžengusi į salę Prezidentė iš pradžių pasisveikino su visais, o po to – su kiekvienu asmeniškai. Jausmas spaudžiant ranką šalies vadovei tikrai neįprastas, bet geras. Pasisveikinę

susėdome į savo vietas, Prezidentė tarė įžanginį žodį, po to prasidėjo diskusija.

Kariūnai teikė klausimus, o Prezidentė į juos atsakinėjo. Viso pokalbio metu jautėsi viešnios charizma: ji kalbėjo tvirtai ir užtikrintai, mintis dėstė aiškiai ir sklandžiai. Savo atsakymus argumentuotai pagrindė, į klausimus atsakė išsamiai, todėl niekam neliko jokių neiškumų.

Po susitikimo kariūnai buvo geros nuotaikos, Prezidentė visiems paliko didelį įspūdį. Teko girdėti kalbant, kad su tokia stipria asmenybe dar nebuvo susitikę. Bet juk tai – tiesa, nes vyriausioji valstybės ginkluotųjų pajėgų vadė negali būti silpnesnė už kitus. Šio susitikimo dar ilgai nepamiršiu. Linkiu, kad su valstybės vadove susitiktų visų kursų kariūnai.

## Krn. Tomas KVIETKAUSKAS

Kariūnų susitikimas su Prezidente Dalia Grybauskaite – neeilinis įvykis Lietuvos karo akademijoje – buvo visapusiškai naudingas ir paliko neišdildomą įspūdį.

Didžiausią įtaką susitikimo produktyvumui, mano nuomone, turėjo neformali aplinka. Į susitikimą nebuvo



įleidžiami pašaliniai asmenys, be to, visą laiką stengtasi, kad bendravimas būtų kuo nuoširdesnis, natūralus, todėl kariūnai labiau atsipalaidavo ir ėmė atvirai diskutuoti įvairiomis, tikriausiai kiekvienam Lietuvos piliečiui aktualiomis temomis. Buvo aptarta daugybė klausimų, pradedant šalies gynyba, kariuomenės veiklos perspektyvomis, vidaus politika ir baigiant tarptautiniu saugumu, NATO veikla ir pasaulio problemomis. Iš tiesų tikriausiai kiekvienam būtų įdomu išgirsti, ką aktualiais jums klausimais pasakė valstybės lyderė.

Susitikimo su Prezidente tikslas buvo ne tik padiskutuoti ir atsakyti į kariūnams aktualius klausimus, bet ir pateikti lyderystės pavyzdį. Pokalbis ne tik atitiko, bet ir pranoko daugelio susitikime dalyvavusių kariūnų lūkesčius. Praktiškai kiekviename atsakyme į kariūnų klausimus buvo galima išgirsti žodžius: „Lietuva“, „Tėvynės labui“, kas iš tikrųjų tik paskatino mus ir toliau kryptingai mokytis, atiduoti savo jėgas Tėvynei.

Pasibaigus diskusijai kariūnai turėjo galimybę stebėti, kaip Prezidentė atsako į spaudos atstovų pateiktus, kartais net nepatogius, klausimus. Tai buvo puikus oratorystės ir diplomatiškumo pavyzdys.

Galiausiai išvada, kurią galėjo padaryti kiekvienas iš trečiakursių, dalyvavusių susitikime su Lietuvos Respublikos



Dž. G. Barysaitės nuotraukos

Prezidentė Dalia Grybauskaitė, – visos kiekvieno Lietuvos piliečio pastangos turi būti skirtos Tėvynės labui, neprašant už tai atlygio. O jei kyla nepasitenkinimas esama padėtimi, reikia suvokti, kad, jei kiekvienas Lietuvos pilietis nedės bent pačių mažiausių pastangų siekiant bendro tikslo, situacija šalyje nepasikeis. Taigi, jei norime, kad mūsų Tėvynė būtų gražesnė, pradėkime kiekvienas nuo savęs – nebijokime priimti atsakomybės, o geri darbai visada atlyginami!

tie, kurie ir turėjo likti. Tad diskusija buvo ne spaudai, ne TV, o mums ir su mumis. Tai išties padėjo sukurti gerą mikroklimatą, tad, kaip pati Prezidentė sakė, galėjome kalbėtis atvirai.

Diskutavome Lietuvai svarbiomis temomis, šalies vadovė noriai atsakinėjo į mūsų užduotus klausimus. Pajutau, kad ji kalbėjo su mumis kaip su jaunu, kuris yra valstybės ateitis. Kaip su tais, kurie kada nors priims Lietuvai svarbius sprendimus, žengs atsakingus žings-

nius. Ji užsiminė, kad galbūt ateis diena, kai nuo kurio nors iš mūsų priklausys valstybės likimas. Štai kas iš tikrųjų kelia motyvaciją, skatina eiti į priekį.

Taip pat man įstrigo, kad Prezidentė pabrėžė, jog, nepaisant sunkumų, visur ir visada svarbiausia yra Lietuva, komanda ir mes. Kad svarbus kiekvienas žmogus, kiekvienas pilietis, kiekvienas iš mūsų. Kalbėdami apie lietuvius išgirdome jos poziciją: mūsų yra mažai, todėl turime būti patys geriausi. Geresni už kitus. Sakyčiau, ir Karo akademijoje mes turime būti geresni už kitus, išnaudoti visas turimas galimybes, daryti tai, ką galime. Nors kartais mūsų Akademijos privalumai ir paverčiami į trūkumus...

Manau, apie lyderystę galima kalbėti daug ir ilgai. Bet teorija yra viena, o praktika – jau kas kita. Pasakyta, bet dar ne padaryta. O mūsų Prezidentė yra puikus vadovo lyderio pavyzdys. Vadovo, niekada neieškančio žodžio kišenėje, bet kartu taktiško, tvirto, turinčio savo nuomonę ir poziciją. Vadovo, kuriam svarbu rezultatas, bet svarbiausia – žmogus. Vadovo, kuris tvirtai ir atsakingai priima kiekvieną sprendimą. Tai bene labiausiai ir įsiminė, kai ji palinkėjo mums, būsimiems vadams, būti atkakliems, nebijoti priimti atsakingų sprendimų, atsakyti už savo veiksmus.

Tęsinys 26 puslapyje

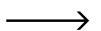

## Krn. Jonas AVERKA

Karo akademijoje pirmą kartą lankėsi Lietuvos Respublikos Prezidentė Dalia Grybauskaitė. Ir šio savo pirmojo vizito metu susitiko su mumis, trečio kurso kariūnais. Minint mūsų šaliai labai svarbaus įvykio – įstojimo į NATO – 9-ąsias metines, prie apskritojo stalo vyko diskusija. Kokia šio susitikimo svarba? Ką jautėme mes, kariūnai, kalbėdamiesi akis į akį su mūsų valstybės vadove?

Man pirmiausia įspūdį padarė atvirumas ir labai šiltas bendravimas kaip su kolegomis. Susitikimo pradžioje LKA pasitarimų salėje būriavosi žurnalistai, operatoriai, fotografai, bet savo darbą baigę, jie buvo paprašyti išeiti – liko tik



Krn. Mykolas RUTKAUSKAS



# Būrys kaip vertybė

Straipsnis parengtas kartu su 122 būrio kariūnais.

Mes dažnai kalbame apie vertybes, ugdytinas savybes ir lyderystę. Kiekvienas apie tai turi savo nuomonę, kiekvienas skirtingai įsivaizduoja ir karininko paveikslą. Šiuo atveju čia labai tikėtų indų pasaka apie dramblių.

Taigi... Už kalnų buvo didelis miestas. Visi jo gyventojai buvo akli. Netoliese stovėjusi karaliaus kariuomenė turėjo didžiulį, pagarsėjusį daugelyje mūšių kovos dramblių. Vien jo išvaizda įvairdavo priešams daug baimės. Miesto gyventojams be galo knietėjo sužinoti, kas per padaras yra tas dramblys. Jie pasiuntė kelis pačius protingiausius savo bendruomenės akluosius tai išsiaiškinti. Neįsivaizduojantys, kokie būna drambliai, pasiuntiniai iš visų pusių ėmė jį čiupinėti: vienas – galvą, antras – ausis, trečias – iltis, ketvirtas – straublį, kiti – kojas ir uodegą. Kiekvienas iš jų, liesdamas vieną gyvūno kūno dalį, nusprendė žinąs, kaip jis atrodo.

Sugrįžusius pasiuntinius apsupo nekantraujanti miestiečių minia. Žmonės klausinėjo apie dramblio formą ir dydį, klausėsi jų aiškinimų. Aklasis, čiupinęs dramblio galvą, pasakė: „Dramblys panašus į puodą.“ Tas, kuriam teko ausis, teigė, kad dramblys – tai kažkas didelis, platus ir grublėtas, kaip kilimas, tyrinėjęs iltis – jog jis panašus į artojo plūgą. Žmogus, lieties straublį, tvirtino, kad tai – didelė ir stipri gyvatė, o čiupinęsiam koją jis priminė didžiulį medį, kurio negalima apimti rankomis. „O man dramblys pasirodė panašus į mažą, judrų driežą“, – pasakė paskutinis aklasis, tyrinėjęs gyvūno uodegą.

Tada aklieji pradėjo kivirčytis ir šaukti: „Tai tiesa! Ne, tai nėra tiesa! Dramblys – visai ne tai! Taip, dramblys panašus į tai!“ Ir taip toliau, kol susimušė ir

išsiskirstė į skirtingas puses, nusivesdami paskui save tuos, kurie jais patikėjo. Vėliau jie tapo didžiaisais guru, sukūrė savo teorijas aiškindami šalininkams, koks yra dramblys.

Akivaizdu, kad ir mes kartais ginčijamės kaip tie aklieji. Karininkas turi gerai šaudyti! Jis turi būti geras taktikas! Ne, jis turi būti menininkas! O aš manau – pirmiausia oratorius ir psichologas... Pasaka be galo. 122 būrys supranta, kad žmonių gebėjimai skirtingi ir visi jie gali būti naudingi, todėl būtent būrys ir yra tas „Indijos dramblys“, vienijantis lyderius ir leidžiantis jiems tobulėti. Galima sakyti, kad būrys – pagrindinė vertybė, kuri jungia tiek moralines vertybes, tiek žmonių gebėjimus.

Mūsų būryje vertybės puoselėjamos ir labai vertinamos. Kariūnas, nesugebantis prisiimti atsakomybės, sakyti tiesos, garbingai elgtis ir t. t., nebus gerbiamas nei būryje, nei kitame kolektyve. Taigi, mūsų būrio pamatai yra vertybės. Jų stengiamės laikytis tiek tarnyboje, tiek asmeniniame gyvenime. Štai kas padeda mums būti vieningiems, autoritetingiems, gyvenime užimti lyderio poziciją.

## Vienybė ir darna

III kuopos antrasis būrys yra vienas iš draugiškiausių ir fiziškai stipriausių bataliono būrių. Visi gana gerai sutariame, retai pasitaiko nesutarimų ir pykčių. Prireikus pagalbos, padedame vieni kitiems, tuo išsiskiriame iš kitų būrių. Niekada nepaliksime savo nario vieno, visada jam laiku suteiksime paramą, garantuosime užnugarį.

Stiprybė, drąsa, atsakomybė, pasitikėjimas – šios ir daugelis kitų vertybių telpa dviejuose žodžiuose: „122 būrys“. Galbūt daugumai mūsų draugų, artimųjų, pažįstamų tai – tiesiog grupelė žmonių, bet mums jis turi gilesnę prasmę. Būrys – tai draugai, ne šiaip draugai, o patys geriausi ir ištikimiausi, galintys aukotis dėl kitų, paaukoti net gyvybę, ginklo broliai. Po vieną mes galim nedaug ką, bet visi kartu – viską. Todėl čia egzistuoja tik vienas principas: vienas už visus – visi už vieną!

Kiekvienas būrio narys turi būti pavyzdys kitiems, o būdami kartu mes kaip kumštis, kuris simbolizuoja darną, komandinį darbą, tarpusavio supratimą. Būrys yra toks stiprus, koks stiprus silpniausias jo narys, todėl nė vienas nėra paliekamas, apleidžiamas. Darna – jėga, o esant tarpusavio supratimui tą jėgą lengva tinkamai nukreipti atliekant pavestas užduotis, siekiant puikių rezultatų, dirbant būrio labui. Didžiausia vertybė mūsų būryje – bendro tikslo siekimas visiems kartu, asmeniškai prisidedant savo darbu ir priimant bendrą problemos sprendimo variantą.

## Tolerancija ir pasitikėjimas

Galime pasidžiaugti ir viena mergina savo gretose. Pritapti vaikinių būryje jai buvo tikrai nelengva, bet laikas ir komandinės užduotys suvienijo. Tam tikrose situacijose mums pavyko geriau pažinti vieniems kitus. Tai lėmė, lemia

122 būrio antrakursiai ekskursijos  
Karinių jūrų pajėgų laive metu. Antras iš kairės  
kuopos vadas kpt. D. Dūdėnas

Autoriaus nuotrauka



ir lems tolesnį tarpusavio bendravimą, kuris grindžiamas supratingumu, nesa-  
vanaudiška pagalba, paguoda ištikus  
nelaimei ir – svarbiausia – vienybe, ku-  
rią visi bendrai stengiamės palaikyti.  
„Žmogus, kuris galvoja tik apie save ir  
visur ieško sau naudos, negali būti lai-  
mingas. Nori gyventi dėl savęs – gyvenk  
dėl kitų.“ (Seneka)

Pasitikėjimas komandos draugais  
– pats svarbiausias dalykas žmonių gru-  
pėje, siekiančioje bendro tikslo. Būtent  
dėl to būrys ir yra vertybė. Jei jo nebūtų,  
turbūt nebūtų ir mūsų būrio. Džiugu,  
kad supa draugai, kurie visada prireikus  
padeda, su kuriais kartu galima eiti ne  
tik į paskaitas, bet ir sportuoti, siekti ge-  
resnių rezultatų.

## Motyvacija ir efektyvumas

Būrys – pagrindinis partizaninio  
karo vienetas. Kodėl? Dėl to, kad mažas?  
Yra ir mažesnių. Dėl galimos galingos  
ugnies? Bet nebekariaujama frontais.  
Svarbiausias būrį išskiriantis bruožas –  
glaudūs ryšiai (komunikacija). Tai kone  
paskutinis lygmuo (vertinant nuo žė-

miausios grandies), kuriuo padalinio va-  
das bendrauja su savo pavaldiniais tie-  
siogiai (kartkartėmis – per skyrių vadus).  
Šis bendravimas lemia brandesnį kario  
požiūrį į užduotį, papildomą motyva-  
ciją, nes visi kovos veiksmai atliekami  
kartu, siekiant bendro tikslo ir išliejant  
maždaug tiek pat prakaito.

XXI a. dauguma gyvena atskirai, ko-  
voja dėl savęs, tačiau priklausantis bū-  
riui ar tam tikrai grupei save priskiriantis  
žmogus atstovauja jau ne tik savo inte-  
resams. Siekiančiai tikslų grupei svarbu  
ne tik galutinis tikslas, bet ir pats pro-  
cesas, siekis, todėl toks reikšmingas ko-  
mandinis darbas. Vienybė itin juntama  
sunkiausiomis akimirkomis. Mes vieni  
kitus tada palaikome, neleidžiame nė  
vienam pasiduoti. Būdamas su žmonė-  
mis turi elgtis taip, kaip nori, kad su ta-  
vimi jie elgtųsi.

Būrys visada turi būti pasirengęs  
bet kokiai grėsmei, o visi jo kariai – ne-  
bijoti ginti savo gerovės. Jeigu grupės  
nariai nesugeba kovoti visi kaip vienas,  
jei galvoja tik apie save, jie nesugebės  
ilgai išbūti mūšio lauke, atlikti savo  
užduoties. Tik vieningi kariai įstengia  
judėti į priekį net tada, kai, atrodo, tai  
neįmanoma.

Džiaugiamės, kad gerai sutariame,  
puikiai bendraujame, galime padėti bet  
kada vieni kitiems tiek gyvenime, tiek  
tarnyboje. Mes – viena šeima, kurioje  
puikus emocinis ryšys ir stabilumas. Di-  
džiuojamės, kad galime tarnauti Tėvy-  
nei kartu.

## PROTINGOS MINTYS

*Kario narsa kare –  
mokėjimas kuo labiau  
apriboti savo vaizduotę.  
Mąstyti apie pavojų tik  
tuomet, kai jis kyla. Ne  
anksčiau ir ne vėliau.*

*E. Hemingvėjus*



# Savo ateitį noriu sieti tik su LIETUVA

KARIŪNO skaitytojai, į Lietuvos karo akademiją ateinantys moksleiviai dažnai teiraujasi, kodėl jaunuoliai stoja į LKA.

Šiame numeryje savo nuomonę išsakė 122-ojo studijų būrio kariūnai.

Krn. Akvilė UBEIKAITĖ



Generolo Jono Žemaičio Lietuvos karo akademijoje, kur patekti man asmeniškai nebuvo labai lengva, esu jau metai. Ketinau studijuoti karybą vos baigusi mokyklą, deja, ne viskas, ką planuoji, iškart pavyksta. Bet, kaip sakoma, „kas mūsų nepražudo, tas sustiprina“.

Praėjus metams po mokyklos baigimo susigundžiau dar kartą pabandyti įstoti į LKA, ir štai aš čia. Manęs nesusstabdė nei prabėgę vieni metai, nei teisės studijos, nes noras tapti karininke pranoko viską. Visa siela ir esybe troškau būti čia. Negaliu apsaakyti, ką jausdavau pabudusi 10, 11 ar 12 valandą dienos, žinodama, kad mano diena LKA būtų jau senokai prasidėjusi. Kiek laiko pra-

radau tiesiog veltui, kai galėjau, rodos, tiek daug! Dabar viskas kitaip – gyvenu ne bodėdamasi rutina, o pagal griežtą dienotvarkę. Man patinka karinė tvarka ir drausmė. Dauguma pažįstamų šio mano sprendimo, tiksliau – gyvenimo kelio pasirinkimo, nepalaikė ir iki šiol nepalaiko, bet suprato, kad pasiekiau tai, apie ką svajojau nuo pat vaikystės. Jos prisiminimai vis dar dažnai aplanko – lyg viskas būtų vykę vakar: aš, mažytė mergaitė, žaisdama kieme, kartoju žodį „karys“... Ir jis prie manęs „prilipo“ iki pat paauglystės. Kartais net stebiuosi: kaip vienas vienintelis žodelis gali taip giliai jaugti į kraują.

Studijuoti LKA, prisipažinsiu, labai nelengva, nes paprastai visa diena būna labai įtempta, apie laisvą minutę gali tik pasvajoti. Bet tai – mano kelias. Turiu nepamiršti, kad kaip pasiklosiu, taip išmiegosiu. Privalau suspėti, galėti ir mokėti, ir niekada nepasiduoti. Taigi aš čia, nes turiu būti čia. Manau, kiekvienas jaučia, kur jam geriau. Aš noriu būti karininke ir siekti savo užsibrėžtų tikslų. Dėl to ir esu čia. Nenorėjau, kaip daugelis, palikti tėvynės, tad nusprendžiau ją ginti savo gyvenimo ir gyvybės kaina.

### Krn. Eidvilas FEDORKINAS



LKA pasirinkau, nes negaliu įsivaizduoti savęs, gyvenančio paprastą studento gyvenimą. Pasidomėjęs daugiau sužinojau apie kariūnų veiklą ir pagalvojau, kad reiktų ir man pamėginti čia patekti. Perėjęs atranką supratau, kad LKA tikrai man tiktų. Deja, pirmaisiais metais nepavyko – dėl per mažo konkursinio balo neįstojau studijuoti elektronikos inžinerijos. Po metų pertraukos noras įstoti tik sustiprėjo. 2012 m. vasarą tai pavyko padaryti ir dėl to labai džiaugiuosi. Bazinis kario kursas man nebuvo naujas dalykas, nes jau buvau baigęs bazinius karinius mokymus.

Studijos akademijoje – visai kas kita, nes čia kitokia tvarka nei Rukloje. Tad pradžia buvo sunkoka, daugiau baimės ką nors ne taip padaryti – juk visi mato, kai suklysti. Bet *įsivažiavus* viskas tapo paprasčiau. Jau pramokęs gyventi LKA režimu, beveik pripratau ir prie miego trūkumo, ir prie dar daug ko, todėl ir studijuoti pasidarė lengviau.

### Krn. Aurimas BIRUTIS



Gimiau 1993 m. balandžio 10 dieną. Mokiausi Šiaulių Juliaus Janonio gimnazijoje. Apie Lietuvos karo akademiją sužinojau 10-oje klasėje – iš tėvų. Interneto svetainė [www.lka.lt](http://www.lka.lt) dar labiau pakurstė mano susidomėjimą. Nuo tos dienos vis daugiau laiko skyriau žinių apie

Akademiją ir jos veiklą paieškai. Diena iš dienos pateikiama nauja informacija tik sustiprino gerą įspūdį apie šią mokymo instituciją.

Karininko profesija man pasirodė labai įdomi, viliojo dėl daugybės naujų išbandymų. Dabar po truputį imu suprasti, kad tai – gyvenimo būdas, todėl ši veikla (tai, ką turi daryti, nori to ar ne-nori) turi patikti.

12-oje klasėje žengiau lemiamą žingsnį – stojau į LKA. Sulaukiau didelio tėvų, giminių, mokytojų palaikymo. Visi jie labai teigiamai įvertino mano pasirinkimą. Iki šiol ir aš juo nenusivyliau.

### Krn. Martynas BALTUONĖ

Mano sprendimą tapti karininku lėmė labai daug priežasčių, tačiau, manau, būtų galima išskirti tris pagrindines. Pirmoji – patriotizmas, meilė Tėvynei, noras savo ateitį sieti tik su Lietuva. O ši specialybė, mano nuomone, kaip tik tai ir garantuoja. Antroji – LKA sukurtos sąlygos tobulėti tiek fiziškai, tiek dvasiškai. Trečioji, tačiau viena iš svarbiausių priežasčių – tai, kad jaučiu didžiulę pagarbą žmonėms, pasirinkusiems tokį gyvenimo būdą, ir pats noriu eiti šiuo keliu. Taigi šie trys motyvai, manau, ir padarė man didžiausią įtaką.

### Krn. Mantas BUČAS



Jau seniai svajoju gyvenime tapti kažkuo daugiau nei paprastu darbuotoju. Domėtis kariniais dalykais pradėjau dar būdamas vaikas. Pirmieji žaislai – vaikiški ginklai. Visi žiūrimiausi filmai buvo nors šiek tiek susiję su kariniais veiksmais. Po truputį vaizduotėje ėmė ryškėti vaizdas, kas norėčiau būti užaugęs, nes filmų herojai „spec. dalinių vadai“ elgėsi taip, lyg nuo jų viskas priklausytų.

Visada maniau ir dabar manau, kad

karininkas – tai žmogus, kuris tam tikra prasme yra aukščiau už eilinį pilietį. Patriotizmas, meilė šaliai, kurioje gimiau, turbūt tik paskatino stoti į Karo akademiją. Juk, būdamas civilis, mažai kuo galėčiau padėti nelaimės atveju savo artimiesiems ir tautiečiams.

LKA – prestižinė aukštoji mokykla, kurioje studijuoja atrinkti geriausi kandidatai ir kurios studijų programą sudaro karinio rengimo dalykai, civiliniai mokslai, vadovavimo menas, – išskirtinė, nes to, ko čia mokoma, nerasi kituose universitetuose. Įsikibęs svajonių, atkakliai siekiu savo tikslo. Karštas tėvų palaikymas, artimųjų susižavėjimas mano pasirinkimu dar labiau skatino stengtis. Turbūt dėl to dabar aš čia ir esu.

### Krn. Laurynas GALDIKAS



Aš čia, nes myliu savo gimtąjį kraštą Lietuvą. Aš čia, nes gerai mokiausi, esu puikiai fiziškai pasirengęs ir tinkamos sveikatos. Aš čia, nes noriu studijuoti karybą, įgyti aukštąjį išsilavinimą, tapti lyderiu, geru vadu ir pavyzdingu piliečiu. Aš čia, kad prireikus sugebėčiau kuo geriau atlikti savo pilietinę pareigą – ginti Tėvynę, panaudoti čia išugdytus įgūdžius, įgytas žinias ir bendrąjį pasirėngimą.

### Krn. Albertas GARNYS

Savo gyvenime neturėjau nieko bendra su kariuomene ir ja net nesidomėjau. Tačiau kai mokslo metai vis spartesniu žingsniu ėjo į pabaigą, atėjo metas rimtai pagalvoti, ką norėčiau veikti gyvenime. Apsispręsti buvo ganėtinai sunku, nes profesijų pasaulyje tiek daug. Dvyliktoje klasėje mane labai traukė tarnyba Tėvynei, tačiau dar nebuvo konkrečiai nusprendęs, ką veiksiu toliau.

Po daugelio apmąstymų nusprendžiau eiti tarnauti į policiją arba į kariuomenę. Mokyklos draugams papasakočiau apie savo sprendimą. Apie Lietuvos karo akademiją dar nieko nebuvau girdėjęs, kai staiga bendrą klasė pasiūlė čia stoti. Grįžęs namo, sėdau prie kompiuterio ir pradėjau ieškoti informacijos apie karininko profesiją. Man patiko, ką sužinojau [www.lka.lt](http://www.lka.lt). Tuomet pasitariau su tėvais ir nusprendžiau savo gyvenimą susieti su kariuomene – tapti karininku. Ir štai, perėjęs visas atrankas, išlaikęs egzaminus, aš čia ir džiaugiuosi šiuo pasirinkimu.

#### Krn. Edgaras KAMINSKAS



Viskas prasidėjo dar darželyje. Aišku, iš pradžių tai buvo tik vaikiškos svajonės. Truputį paaukus, svajonės niekur nedingo, tik įgavo

aiškesnį pavidalą. Uniformos, ginklai atrodo labai gražiai, tačiau, kai ateini čia, supranti, kad nuo to niekas nepriklauso. Galų gale aš dabar Generolo Jono Žemaičio Lietuvos karo akademijoje ir tuo didžiuojuosi.

Pirmiausia pajutau, kad radau, ko ieškojau, atėjęs į Lietuvos šaulių sąjungą. Įdomiausia, kad, jei ne mama, dabar gal manęs čia nebūtų – tai ji sužinojo apie Radviliškio šaulius ir paskatino pas juos nueiti. Iš pradžių šiek tiek bijojau, atrodė, esu dar toks mažas, o ten iš karto išgirdau tikro vado balsą... O jis, aišku, nebuvo labai mielas... Tačiau, gavęs šaulio pažymėjimą, per kelis mėnesius puikiai pritaipau prie kitų šauliukų.

Antroje gimnazijos klasėje pradėjome rinktis mokomuosius dalykus. Gyvenimo tikslą jau turėjau, todėl man tai padaryti nebuvo sunku. Mokykloje teko rimtai paplušėti, o dar reikėjo skirti daug laiko Šaulių sąjungai. Prasidėjo įvairūs kursai, tik tada iš tikrųjų supratau, kas yra kariuomenė. Aišku, noras įstoti į Lietuvos karo akademiją dar labiau sustiprėjo.

Dabar aš – pirmakursis. Kol kas dar nespėjau patirti tiek, kiek II, III ir IV kursų kariūnai, tačiau pradžia labai įdomi. Jau

pirmosiomis dienomis atsidūrėme Mokomajame pulke. Ten per septynias savaites geriau vieni su kitais susipažinome. Išmokome daug įvairių dalykų. Net tada, kai vadai šaukdavo, kad kažką ne taip darome, motyvacija likti čia tik stiprėjo – kiekvieną dieną galvodavome, kaip visas užduotis kuo geriau atlikti. Būdamas čia pajutau, kaip gera dvi laisvas dienas praleisti namie ir kaip greitai jos prabėga.

Taigi aš čia dabar ne dėl gražios uniformos ar įspūdingų šautuvų. Dabar siekiai daug didesni. Norisi kuo daugiau išmokyti, kad po ketverių metų galėčiau būti pats geriausias vadas.

#### Krn. Ovidijus KUZMINAS



„Kodėl aš čia?“ – klausimas, kurį greičiausiai labai dažnai iš pradžių užduoda sau kariūnas, kai ima varginti tarnybos rutina. Juk kiekvienas



LIETUVOS ŠAULIŲ SĄJUNGOS VILNIAUS APSKRITIES KARALIAUS MINDAUGO ŠAULIŲ 10-OSIOS RINKTINĖS

## „GELEŽINIO VILKO“ KUOPA



Esi aktyvus jaunuolis ir nori realizuoti save?

Nori ugdyti patriotiškumą ir gyventi kupiną išbandymų gyvenimą?

*Stok į mūsų kuopą !!!*

**Priimamos merginos ir vaikinai.**

Amžiaus grupės:  
11–16 m.,  
16 m. ir daugiau

Užsiėmimai vyksta  
Generolo Jono Žemaičio Lietuvos karo akademijoje

Informacija apie stojimo sąlygas, galimybes ir kt. teikiama:  
Tel.: 8 6 849 3304, 8 624 44 4083  
El. p. [gelezinis.vilkas@inbox.lt](mailto:gelezinis.vilkas@inbox.lt)

[www.lss.clan.su](http://www.lss.clan.su)

iš mūsų galėjo pasirinkti nevaržomą studento gyvenimą, bet siekia savo tikslo būtent čia, Lietuvos karo akademijoje.

Taigi, kodėl? Puikios mokymosi sąlygos, iššūkiai, karjeros perspektyvos ir t. t. Kiekvienas savaip sugeba motyvuoti savo pasirinkimą. O aš į šį klausimą atsakau paprastai: esu čia dėl aistros karybai. Konstitucijoje pasakyta: kiekvieno piliečio pareiga – prireikus ginti Tėvynę. Šią pareigą norėtūsi atlikti kuo geriau, įgijus atitinkamų įgūdžių. Be abejo, savo šalį ginti gali ir civilis, net neprisilietęs prie ginklo. Ir galbūt jį lydės didesnė sėkmė nei karj profesionalą. Bet, esant tik „patrankų mėsa“, tikėti sėkme, švelniai tariant, naivu.

Dėl to gali kilti kitas klausimas: kodėl ne profesinė karo tarnyba, o ilgas kelias siekiant būrio vado kvalifikacijos? Galbūt dėl to, kad labai mėgstu būti per žingsnį toliau nei aplinkiniai, – toliau tiek planavimo, tiek organizavimo, tiek vykdymo srityse, ypač karyboje...

### Krn. Erikas LAŠKOVAS



Apie Karo akademiją sužinojau būdamas 9 metų iš savo pusbrolio, kuris bandė į ją įstoti ir kuriam to padaryti nepavyko... Galutinai apsisprendžiau tapti karininku tik sulaukęs 18-os, kaip dauguma abiturientų.

Karo akademija garsėja savo drausme ir puikiai išugdytais žmonėmis. Drausmės nebijojau, nes prieš tai gyvenau panašiomis sąlygomis Kaune, „futbolo akademijoje“. Ten gyvenimas nesiskyrė nuo čionykščio. Dienos įtemptos, krūviai dideli ir – svarbiausia – namų ilgesys... Stojau į Karo akademiją, nes čia labai didelės perspektyvos, suteikiama galimybė per ketverius metus įgyti dviejų rūšių išsilavinimą – karinį ir civilinį.

Manau, daugelis norėtų pasinaudoti tokia galimybe. Prieš registruodamasis

į atranką stengiausi kuo daugiau sužinoti, kas manęs laukia čia įstojus. Nepabūgęs įvairiausių istorijų, atvykau į atranką. Viskas pavyko sklandžiai, tiesa, tikėjau, kad bus lengviau...

### Krn. Dainius RIDZEVIČIUS



Prieš dvejus metus, vienuoliktose klasėse, pradėjau mąstyti, ką veiksiu, kur studijuosiu baigęs mokyklą. Tada atėjo mintis – kariuomenė.

Bėgant laikui apsisprendžiau – stoisiu į Generolo Jono Žemaičio Lietuvos karo akademiją, nors iki tol nieko bendra su kariuomene neturėjau nei aš, nei mano artimieji. Man kario profesija atrodo pati garbingiausia – juk tarnauji savo šaliai, o ne kokiems nors „pigiams“ verslininkams.

Be to, visi žino, kad kario (arba karininko) kelias nėra lengvas, o aš visą gyvenimą mėgau tai, kas sunku, nes manau, kad tik sunkumai daro žmogų visiškai stipresnį. Ir, kaip žmonės sako, kariuomenė iš berniukų išaugina tikrus vyrus. Ir aš noriu būti TIKRAS VYRAS iš didžiosios raidės. Ir dabar, pabuvęs kariūnu tik metus, jau paragavęs tos kario duonos, nebeįsivaizduoju savęs niekur kitur – tik Karo akademijoje, nes čia jaučiuosi kaip namie.

### Krn. Dovydas RIMDŽIUS



Karius gerbiu nuo pat mažens. Didelį įspūdį man daro jų drąsa, ryžtas ir patriotizmas. Pasirinkau karininko kelią dėl daugelio aspektų.

Vienas svarbiausių – labai aktyvus kario gyvenimo būdas. Jis man neleis apatingti ir pasidaryti nuobodžiam. Be to, noriu pats patirti tai, apie ką tiek daug girdėjau kalbant: „Tik būdamas karys gali supranti, koks yra saldus miegas, ko-

kia saldi duona.“ Niekas kitas pasaulyje to nesupras. Nenoriu gyventi taip, kaip man nepatinka, noriu džiaugtis gyvenimu, padarytais darbais ir pasiekimais. Nesigailiu dėl savo pasirinkimo ir netikiu, kad kada nors gailėsiuos.

### Krn. Robertas STANKUS



Man patinka toks gyvenimo būdas. Ne kiekvienas gali pajusti ir suprasti, kaip gera grįžti iš karinių pratybų „nusikalusiam“ ir žinoti, jog visus sunkumus sėkmingai įveikei: kad nei šaltis, nei nuovargis „nepakišo kojos“.

Nuo mažens sportuoju. O sportas reikalauja drausmės. Man patinka išbandymai. Noriu dar labiau sustvirtėti tiek fiziškai, tiek psichologiškai.

Yra daugybė priežasčių, dėl kurių esu būtent LKA, o ne kokiame kitame universitete ar užsienyje. Viena iš pagrindinių – noriu išmokti vadovauti, na, kaip ir kiekvienas kariūnas, svajoju tapti geru, gerbiamu būrio vadu.

### Krn. Arentas STONYS



„Kariuomenė“ – šis žodis asocijuojasi su patriotiškumu, vyriškumu. Galbūt dėl to mane ji ir traukia. Lietuvos karo akademija – tai daugiau nei kariuomenė.

Studijos joje apima ne tik karybą. Universitetiniai mokslai, visuomeniniai renginiai, sportas – šie dalykai man visada buvo patrauklūs. Mėgau mokyklą, kiek save pamenu, visą laiką sportavau.

Karyba domėtis pradėjau paly-

ginti neseniai (11-oje klasėje), bet šis susidomėjimas kasdien tik didėja. Karo akademija suteikia viską, ko man reikia, kas būtina. Dėl to aš čia jaučiuosi puikiai ir kiekvieną dieną atrandu vis kažką naujo, kas dar labiau skatina stengtis ir siekti savo užsibrėžto tikslo – tapti savo tautos gynėju...

Krn. Mintautas ŠUKYS



Ilgai svarsčiau, kur stoti baigus gimnaziją. Norėjau kažko išskirtinio, o ne tiesiog toliau mokytis, kaip 12 metų prieš tai. Pasidomėjęs pamačiau, kad tokia mokymo įstaiga yra Vilniuje, gimtajame mieste, o sąlygos ten mokytis – puikios. Per daug nesigilinęs nusprendžiau, kad man čia patiks, ir iškart, gavęs reikalingus dokumentus, užsiregistravau į atranką. Perėjęs atranką ir medicinos komisiją, išlaikęs egzaminus, negalėjau nustygti vietoje – nekantriai laukiau mokslo metų pradžios. Liepos 30 dieną atvažiavau į Akademiją, gavau visą ekipuotę. Tik tada

kilo abejonių – ar tikrai to noriu, gal ne ten papuočiau. Nusprendžiau palaukti.

Po truputį pripratau prie tvarkos, karinės rutinos ir kuprinės svorio, o iki bazinio kurso pabaigos liko visai nedaug. Skaičiavau kiekvieną dieną ir laukiau studijų pradžios. Sėkmingai baigęs bazinį kursą ir pradėjęs mokytis Akademijoje supratau, kad vis dėlto pasirinkau teisingai. Noriu toliau čia mokytis, o baigęs mokslus – tapti karininku ir tarnauti Lietuvos kariuomenėje.

Krn. Šarūnas ZAKARKA

Apie būsimą profesiją niekada rimtai negalvojau. Juokavau, kad noriu tapti statybininku arba suvirintoju. Kartą į mokyklą atvykę kariai papasakojo apie Lietuvos kariuomenę, jos privalumus, vykstančius mokymus. Mane šis pristatymas sužavėjo. Vėliau sužinojau, kad baigus mokyklą gerais pažymiais galima stoti į Karo akademiją, ten gavus leitenanto laipsnį – vadovauti eiliniams kariams.

Būdamas dvyliktokas dar labiau susidomėjau Karo akademija, ieškojau pažįstamų, kurie galėtų patvirtinti, kad tikrai studijuoti bus taip įdomu, kaip galvojau. Jie apie Karo akademiją papasakojo daug gerų dalykų, mane palaikė ir skatino, ir aš apsisprendžiau. Pirmiausia teko paragauti eilinio kario duonos – tik po 7 savaitių atsidūriau čia, Akademijoje. Dėl savo sprendimo nesigailiu, todėl bet kada paklaustas galiu pasakyti, kad tikrai verta stengtis studijuoti Lietuvos karo akademijoje.

## Išrinktas naujas Kariūnų tarybos pirmininkas



Birželio 18 d. Kariūnų batalione įvyko Kariūnų tarybos pirmininko naujai mokslo metų kadencijai rinkimai. Balsų dauguma juo buvo išrinktas III kurso

kariūnas Jonas Averka. Jis pakeitė šiemet Lietuvos karo akademiją baigiantį absolventą Vytenį Miliušą.

Taryba teikia pasiūlymus Akademijos vadovybei dėl pratybų organizavimo, kariūnų mokslo, drausmės, socialiniais ir kitais klausimais, Kariūnų bataliono skatinimo komisijai – dėl skatinimo, Kariūnų bataliono vadui – dėl nuobaudų skyrimo. Bendradarbiauja su Kariūnų garbės teismu, Kariūnų bataliono štabu ir kitais Akademijos padaliniais, Lietuvos studentų organizacijomis, aukštųjų ir aukštesniųjų mokyklų savivaldos, mokslo, meno, sporto organizacijomis. Dalyvauja Lietuvos studentų atstovybių sąjungos veikloje. Administruoja Lietuvos studento pažymėjimus.



Daugiau informacijos galite rasti: <http://www.facebook.com/home.php#!/pages/Generolo-Jono-Zemaicio-Lietuvos-karo-akademija/116397171767339>

## IŠ PIRMŲ LŪPŲ

Vyr. srž. Raimundas JANKŪNAS



- ➔ Jūsų credo  
Nelėk greičiau, nei skrenda tavo angelas
- ➔ Kas Jums padarė pačią didžiausią įtaką?  
Tėvai, šeima
- ➔ Jeigu galėtumėte keliauti *laiko mašina*, kokį mūsų / karinę operaciją norėtumėte pamatyti?  
Operacija „Valkirija“, Rusijos–Suomijos karą
- ➔ Ką pasikviestumėte į negyvenamą salą?  
Svainį + mūsų žmonas + vaikus
- ➔ Jeigu nebūtumėte tapę kariu  
Būčiau – mažų mažiausiai – mero patarėjas...
- ➔ Užbaikite sakinį: „Mane išveda iš pusiausvyros, kai ...“  
Balandžio 30 d. sninga...

- ➔ Kada pirmą kartą sužinojote apie LKA (KA mokyklą)?  
Kai man suėjo 20 metų
- ➔ Šventė, kurios labiausiai laukiate  
Kalėdos
- ➔ Paskutinė mintis prieš miegą  
Apie praėjusią dieną
- ➔ Mėgstamiausia laisvalaikio pramoga  
„Pasivaikščiojimai“ su dviračiu
- ➔ Rytas už vakarą gudresnis, nes  
Kiekvieną rytą, tikiuosi, tampame šiek tiek protingesni, kitokie... nes kitą dieną ir saulė šviečia kitaip...
- ➔ Užgaida, kurią sau leisite šią vasarą

Krn. Marius DZENCEVIČIUS



# Semestras už Atlanto

Kiekvienais metais Lietuvos karo akademija ir Virdžinijos karo institutas (*Virginia Military Institute* – VMI) dalyvauja studentų mainų projekte. Šiomet man teko garbė daugiau nei keturis mėnesius praleisti šioje prestižinėje Jungtinių Amerikos Valstijų aukštojoje mokykloje – atstovauti Lietuvai. JAV prezidento Barako Obamos inauguracija, 7 valstijos, daugybė miestų, Lietuvos ambasada Vašingtone, nacionalinės trikovės varžybos, daugybė naujų draugų – tai tik dalis to, ką pamačiau ir patyriau būdamas šalyje, kurią žmonės neretai vadina „svajonių šalimi“. Tačiau po šios kelionės išlikę įspūdžiai dvejopi. Juos stengsiuosiusi perteikti, plačiai nepasakodamas apie Instituto rutiną, kurią ganėtinais neblogai aprašė ankstesniais metais ten viešėję kariūnai.

Pirmiausia dėmesį norėčiau atkreipti į mano pirmą krn. Vytenio Miliušo pernai rašytą straipsnį apie VMI, tačiau

kartu pateikti ir šiek tiek kitokią nuomonę apie garbės sampratą Institute.

Taip, Instituto kariūnai beveik nenusirašinėja, beveik nemeluoja ir beveik nesukčiauja. Kodėl sakau „beveik“? Nes per semestrą buvo išmestas vienas kariūnas, kuris sukčiavo (arba, galima sakyti, melavo), todėl teigti, kad niekas nenusirašinėja, nemeluoja ir nesukčiauja, negaliu. Maža to, visa tai tik oficialioji pusė. VMI studijuoja 1800 kariūnų. Vakarais ten budi tik vienas karininkas arba seržantas, todėl kontroliuoti visus kariūnus kareivinėse tiesiog fiziškai neįmanoma. Visa tai teoriškai turėtų daryti kariūnai, einantys sargo arba budėtojo pareigas. Jie reguliariai kas valandą turi pereiti per kareivines ir būtinai pranešti, kai kariūnai padaro kokį nors taisyklių pažeidimą. Jei tarnyboje esantys kariūnai apie tai nepraneša, jiems gresia pašalinimas už pažeidimo nuslėpimą.

Tačiau, kaip ir visur, greitai randa-

ma būdų kiekvienai taisyklei, įstatymui apeiti – sargai, eidami per kareivines, barškina raktais, taip iš anksto įspėdami kariūnus, kad vyksta patikrinimas. Dažniausiai apie pastebėtus kariūnų nusižengimus sargai praneša. Tai vyksta dėl labai paprastų materialinių išskaičiavimų – niekas nenori būti iš VMI išmestas, kai per metus už mokslą tenka sumokėti apie 40000 JAV dolerių (nemoka arba moka mažiau kariuomenės stipendijas gaunantys kariūnai, tačiau pašalinimo atveju ir jiems reikėtų atlyginti nemažą sumą).

Deja, taip pat yra ir su nusirašinėjimu – po pirmo išaiškinto nusirašymo ar plagijavimo atvejo išmetimas garantuotas, netgi tą pačią dieną. Kodėl aš teigiu, kad kariūnai stengiasi nepažeisti esminių Garbės teismo dogmų dėl materialinių išskaičiavimų? Nes tai – akivaizdu. Pavyzdžiui, nusižengimų, už kuriuos būtų nubausti kitaip, o ne pašalinti iš

Jūra, saulėlydis ir alus...

➔ **Filmas, kurį norėtusi pažiūrėti dar kartą**  
„Šindlerio sąrašas“

➔ **Dabarties asmenybė, kuria žavėtis**

Tokių būtų nemažai, nes kiekvienas iš jų turi savo „raziną“

➔ **Koks Jūsų mėgstamiausias metų laikas?**

Pavasaris

➔ **Kada paskutinį kartą verkėte iš juoko?**

Praeitą savaitę

➔ **Gyvenimas yra gražus, nes**

Jis vis dar sukasi...

➔ **Neįsivaizduojate dienos be...**

Ratų...

➔ **Ko Jums trūksta Akademijoje?**

Akademija – aukščiausio lygio – viskas *super*...

➔ **Daugelis galvoja, kad Jūs...**

Ramus žmogus

➔ **Vairavimas – menas ar taktika?**

Žiūrint, ką vairuoji – žmonos vairavimas visada prasižada nuo meno, o baigiasi taktika :)

➔ **Lietuvos vieta, kurią patartumėte aplankyti**

Panemunės pilys

➔ **Mėgstamiausia vieta Akademijoje**

Griūvantis technikos parkas

➔ **Pirmoji mintis pabudus ryte**

Ką? Ir vėl?

➔ **Įsimintiniausias nuotykis per 20 tarnybos LKA metų**

Visi įsimintini pasikeitus viršininkams

➔ **Trimis žodžiais apibūdinkite LKA**

Gražu, perspektyvu, įdomu

➔ **Knyga, kurią patartumėte perskaityti draugams**

Bet kuri – kad tik skaitytų!

➔ **Akademijoje Jus labiausiai džiugina (-o)**

Puikus darbuotojų humoro jausmas

➔ **Įvaizduokite, kad Jūs – Karo akademijos viršininkas. Pirmasis Jūsų įsakymas**

Atnaujinti transporto priemones!

VMI, kariūnai padaro gerokai dažniau. Turiu omenyje alkoholio vartojimą kareivinėse, neleistinių daiktų laikymą kambariuose, savavališką pasišalinimą iš Instituto neleistinu metu ir kitus taisyklių pažeidimus. Už šiuos nusižengimus kariūnai dažniausiai būna baudžiami tam tikromis „baudomis“: priversti žygiuoti 5, 10 ar dar daugiau valandų su ginklu, paliekami savaitgaliais mokymo įstaigoje ir panašiai. Kai kurie tiesiog su tuo susitako ir per daug nesukdami galvos gyvena savo gyvenimą, retkarčiais pažeisdami kai kurias Instituto taisykles – juk už tai negresia būti išmestiems – atliks skirtą bausmę ir tuo „atsipirks“.

Taigi, garbė tikrai „svarbi šio Instituto kariūno kasdieniniame gyvenime“, kaip sakė Vytenis Miliušas, tik aš pateikiu kitokį paaiškinimą – nes žodis „garbė“ yra kariūnų Garbės teismo pavadinime. Na, o Garbės teismas – paskutinė institucija, kuri iš esmės turi tik vieną galimą taikyti sankciją – sprendimą šalinti iš Instituto. Niekas nenori būti išmestas, ypač kai tai kainuoja daug pinigų, todėl išgiręs žodį „garbė“ kiekvienas dažniausiai rimtai susimąsto. Tai tik labai elementarus aspektas, leidžiantis man kritiškai, neidealizuojant Instituto garbės sistemos, pažvelgti į šios aukštosios mokyklos kariūnų garbės sampratą. Nenoriu vardyti kitų šios problemos pusių, kurios susijusios su kariūnų mentaliteto, kultūros, jų, kaip lyderių, ugdymo klausimais ir kitais veiksniais.

Instituto akademinės studijos paliko tik teigiamus įspūdžius ir buvo be galo naudingos. Žinoma, studijuoti nebuvo lengva, visos paskaitos vyko anglų kalba, dėstytojai taikė tuos pačius reikalavimus kaip ir amerikiečiams, vienintelė lengvata, kurią turėjau, – dėstytojai nekreipė dėmesio į mano gramatiką. Tai buvo savotiškas iššūkis, tačiau visas pasiteisino dėl teigiamų rezultatų. Amerikiečiai turi daug geresnę infrastruktūrą nei mes – kur kas daugiau mokymo patalpų, „Rašymo centrą“, kuris padeda kiekvienam kariūnui, rašančiam rašto darbus, modernią biblioteką ir kitų privalumų. Labiausiai įstrigęs dalykas – Instituto dėstytojų paslaugumas, geranoriškumas ir atsidavimas darbui. VMI dėstytojai su kariūnais bendrauja kaip su kolegomis, labai šiltai, stengiasi padėti iškilusiais klausimais, bendrauja elektroniniu paštu arba telefonu. Mane du Instituto dėstytojai, turintys pulkinin-



Autoriaus nuotraukos

ko laipsnį, netgi buvo pasikvietę pietų į savo namus. Lietuvoje tokio dėstytojų požiūrio, deja, kartais stokojama.

Kariūnų karinis rengimas Institute šiek tiek nuvylė. Mano nuomone, valstybės, turinčios galingiausią kariuomenę pasaulyje, gynybos biudžetą – kaip dešimties valstybių kartu sudėjus, – karininkai turėtų būti rengiami kur kas geriau. Palyginti su mūsų Akademijos kariūnų kariniu rengimu, amerikiečiai gauna tik trečdalį ar dar mažiau. Aprūpinimas, kuris, rodos, neabejotinai turėtų būti puikus, deja, gana skurdus – pratybų metu nei kariūnai, nei instruktoriai nenaudoja pirotechnikos priemonių, turi labai ribotą kiekį imitacinių šovinių ir pan. Instituto trečiakursių pratybose jaučiausi pranašesnis savo karybos žiniomis.

Iš esmės galimybę vieną semestrą mokytis prestižinėje JAV karo mokykloje, nepaisant apie kai kurias sritis išsakytos kritikos, galima vertinti tik teigiamai. Man buvo suteiktas šansas praplėsti akiratį ir apsilankyti bene galingiausioje pasaulio valstybėje. Valstybėje, kurioje žmonės priėję dėkoja už tarnybą, už tai, ką mes, kariai, darome, kurioje negaili mums gerų žodžių. Linkiu savo kolegoms, pirmo ir antro kurso kariūnams, trokštantiems išvykti į Virdžinijos karo institutą, pradėti siekti šio tikslo jau dabar. Jį pasieksite gerai mokydamiesi, nepriekaištingai atlikdami savo pareigas. Tada galėsite drąsiai teigti, kaip sako plk. ltn. Valerijus Šerelis: „Man ne pasisekė, o pavyko. Aš tai pasiekiau savo darbu, o ne dėl to, kad lydėjo sėkmė.“



*P.S. Naudodamasis proga būtinai noriu padėkoti mūsų kariūnų paradinių uniformų kūrėjams. Šios uniformos sužavėjo ne vieną užsienietį. Tiek būnant Amerikoje, tiek trumpai laukiant lėktuvo Vokietijos Frankfurto oro uoste žmonės ją grožėjosi, negailėjo pagyrimų. Jei būčiau skaičiavęs, kiek kartų šio semestro metu išgirdau komplimentų, susijusių su mano uniforma, tikriausiai galėčiau pasakyti – gal net daugiau kaip 100. Dar įdomiau – ši uniforma ypač traukia ir žavi merginas. Nuoširdžiai ačiū plk. A. Vaičeliūnui ir kitiems, prisidėjusiems kuriant uniformą, kuri leidžia puikiai atstovauti savo šaliai ir svetur.*



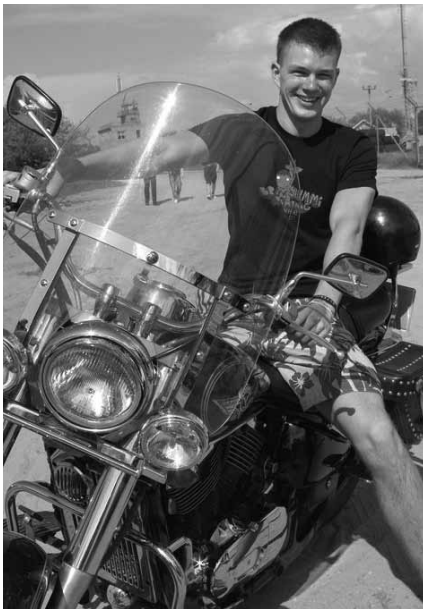

# Vadovauti ne pamokslais, o savo asmeniniu pavyzdžiu!

KARIŪNO redakcinės kolegijos narys krn. Vytenis MILIUŠAS kalbina krn. Gytenį BORUSĄ, šiuo metu besimokantį JAV oro pajėgų karo akademijoje. Pokalbis parengtas pagal mūsų kariūnų klausimus.

➔ Kam pats, kaip kariūnas, tiesiogiai esi pavaldus? Kokie apskritai yra bendravimo, pavaldumo santykiai?

Sistema labai panaši kaip ir mūsų Akademijoje. Vyresni kariūnai vadovauja jaunesniems. Tik kai mastai gerokai didesni (studijuoja apie 4500 kariūnų), jie vadovauja ir visai kitai veiklai – nuo valgyklos iki gyvenamųjų patalpų tvarkymo. Kariūnus prižiūri nedidelis skaičius karininkų ir puskarininkų.

➔ Gal galėtumei papasakoti apie šioje akademijoje dirbančius karininkus, seržantus, civilius dėstytojus?

Personalas labai profesionalus, draugiškas, linkęs padėti. Beveik visi dėstytojai – karininkai. Akademijoje darbo diena trunka nuo 8 iki 17 val., ir visą šį laiką gali kiek nori su jais konsultuotis, tartis dėl namų darbų užduočių ar kitais iškilusiais klausimais.

➔ Papasakok apie JAV oro pajėgų karo akademijos karybos ir akademinės studijas, jų ypatumus.

4 metai šioje akademijoje praktiškai skirti tik civiliniam lavinimui. Kariniam rengimui lieka tik 3–6 vasaros savaitės. Kartą per mėnesį vykstama į poligoną (šeštadieniais), bet būna tik lengvos šaudymo pratybos arba atliekamos navigacijos užduotys.

➔ Ko tikėjaisi atvykęs į JAV karo akademiją? O ko nesitikėjai pamatyti, tačiau patyrei? Kas buvo ne taip ar netikėta (kultūrinė, socialinė aplinka, bendravimo psichologija ir t. t.)?

Atvykus labai nustebino geranoriškumas ir visokeriopa pagalba. Visi labai draugiški, linkę padėti, taip pat kad pasinėrę į visuomeninę veiklą, kuri čia itin vertinama ir gerbiama.

➔ Ar psichologiniai barjerai nesutrukdė užmegzti draugiškų santykių su akademijoje mokytis atvykusiais kitų tautų jaunuoliais? Gal galėtumei pateikti pavyzdžių?

Sunkumų dėl kalbos buvo, bet tai nesukliudė praplėsti draugų rato. Čia studijuoja 4400 amerikiečių ir tik 59 (šiuo metu) „tarptautiniai“ kariūnai. Visiems labai įdomu pabendrauti, sužinoti daugiau apie kitų šalių akademijas: kokios sąlygos, kaip vyksta mokymai ir pan. Labiausiai visiems patiko klausytis apie Lietuvos karo akademijoje rengiamas pratybas.

➔ Kur įsikūrusi JAV oro pajėgų akademija, kokie žmonės ten gyvena ir pan.?

Akademija – tikras miestelis (yra paštas, parduotuvė, kavinių, kino teatras, kėglinė ir kt.) – įsikūrusi beveik Amerikos centre, Kolorado valstijoje, kal-



nų papėdėje, daugiau nei 2,2 km aukštyje virš jūros lygio. Artimiausias miestas – Kolorado Springsas (*Colorado Springs*). 1–2 valandos kelio automobiliu – ir jūs jau galite išbandyti bent tris pasaulinio lygio prestižines slidinėjimo trasas. Kolorado valstijos gyventojai – mažiausiai nutukę žmonės Amerikoje, nes dauguma jų aktyviai sportuoja, propaguoja judrų gyvenimo būdą.

➔ Kaip manai, ar buvo naudingi metai, praleisi Lietuvos karo akademijoje, ar padėjo pirmame kurse įgyta patirtis psichologiškai ir fiziškai greičiau adaptuotis pirmaisiais mėnesiais JAV karo akademijoje? O gal dėl to turėjai kokių nors pranašumų, palyginti su tiesiai iš



### mokyklos suolo atėjusiais jaunuoliais?

Metai Lietuvos karo akademijoje labai padėjo geriau prisitaikyti tiek fiziškai, tiek psichologiškai. Amerikiečių bazinio kurso (BCT) metu lietuviai jau kelinti metai iš eilės yra aukščiau už kitus, nes išmano, kaip veikia sistema, ir yra gerai pasirėngę fiziškai. Gaila, daugelis amerikiečių nežino, kur yra Lietuva, tačiau beveik visi žino, kad čia atvykę lietuviai jau nuo pat pirmųjų dienų būna lyderiai. Dauguma čionykščių jaunuolių į akademiją patenka iš karto baigę mokyklą (17–18 metų). Per bazinį iš 1100 liko tik 970. Didžioji dalis gyvenime kariuomenės nematę, augę šiltnamio sąlygomis. Pirmieji mėnesiai jiems būna tikras pragaras.

➤ **Ar gali palyginti kariūno budėjimus tarnybose JAV karo akademijoje ir LKA?**

Čia jiems privaloma vienintelė tarnyba – antrakursiai turi pasikeisdami budėti prie kareivinių „tumbos“ (kaip mūsų Kariūnų batalione). Bet grafikas nefiksuotas, budima tik tada, kai nėra paskaitų, laisvu laiku.

➤ **Kariūno dienotvarkė: kas sunkiausia, svarbiausia, taip pat ir tau pačiam?**

Dienotvarkė panaši, kaip ir Lietuvos karo akademijoje. Nuo ryto iki pietų – paskaitos, sportas, namų darbai. Pirmenybę teikiu mokslams, bet neapleidžiu ir sporto. Esu pakviestas treniruotis akademijos bokso rinktinėje. Sunkiausia dienos dalis – paskaitos. Jos trunka 53 minutes. (Kodėl 53? Nežinau, ir niekas negali atsakyti į šį klausimą.) Paskaitų metu turi labai atidžiai klausytis ir užsirašinėti, nes visko tikrai prireiks per egzaminus.

➤ **Šiek tiek papasakok apie JAV oro pajėgų akademijos biblioteką: darbo laikas, skaitytojų aptarnavimas, leidinių tematika ir kt. Gal matei knygų, kurių yra ir Lietuvos karo akademijoje, o gal net ir lietuviškų?**

Biblioteka labai didelė. Knygų pasirinkimas – itin platus. Deja, nieko lietuvių kalba neturi. Klausiau. Biblioteka įsikūrusi 3 aukštų pastate. Dirba nemažai bibliotekininkų. Jie visada pasiruošę padėti tiek surasti knygą, tiek surinkti reikiamus faktus ar medžiagą. Biblioteka dirba kiekvieną dieną nuo 7 val. ryto iki

23 val. vakaro. Net ir savaitgaliais. Būtų gerai, kad ir mūsų LKA biblioteka nors šiek tiek pailgintų savo darbo laiką, bent iki 19 val. Nesvarbu, kada ir kiek ateina kariūnų, svarbu, kad tvarka būtų kiek galint lankstesnė, patogesnė bibliotekos lankytojams.

➤ **Ar teko per studijų šioje JAV karo akademijoje laikotarpį pristatyti Lietuvą, Lietuvos kariuomenę, Lietuvos karo akademiją? Ar jau yra koks nors susiformavęs lietuvių įvaizdis? Kokie karininkų, dėstytojų, kadetų atsiliepimai apie čia studijavusius jaunuolius iš Lietuvos? Gal žinai, kiek yra šią akademiją baigusiu lietuvių?**

Vienintelį kartą vilkėjau LKA uniformą per „tarptautinę savaitę“, kuri vyko rudenį. Tada visi užsienio kariūnai galėjo dėvėti savo uniformas. Susidomėjimas labai didelis – visiems knieti jas palyginti, sužinoti, kas ir kitaip, kuo skiriasi ir panašios JAV ir kitų valstybių pajėgos. Lietuvių įvaizdis – tvirto charakterio, užsispyrę, nepasiduodantys kariai. Jie gerbiami tiek amerikiečių, tiek kitų šalių kariūnų. Jei neklystu, esu 9-as šioje akademijoje studijuojantis lietuvis.

➤ **Kokių pastebėjai savo individualių pokyčių – charakterio, savybių, patirties, – atsiradusių per tą laiką, kai išvykai iš LKA studijuoti JAV karo akademijoje?**

Labiausiai ištobulėjo laiko planavimo įgūdžiai. Čia juokaujama, kad kariūnų valiuta – laikas. Nes galimybės labai didelės, o para, kad ir kaip norėtum ją pailginti, turi tik 24 valandas. Sunkūs mokslai išmoko pakantumo, nuoseklumo, sutelkti dėmesį į vieną užduotį.

➤ **Koks požiūris į garbės kodeksą ir jo nuostatų laikymąsi JAV karo akademijoje?**

JAV karo akademijoje garbės kodeksas yra VISKAS. Vienas nusizengimas garbės kodeksui – ir tau nustatomas 6 mėnesių bandomasis laikotarpis arba iškart esi šalinamas iš akademijos. Garbės teismas čia taip pat labai rimta institucija. Ją galėčiau prilyginti Lietuvos teismams – renkami įrodymai, apklausiami liudytojai, rengiami posėdžiai. Garbės teismas turi didžiulę įtaką visiems kariūnams.

➔ **Kokie vaikinių ir merginų, skirtingų kursų, bendrakursių santykiai?**

Merginų čia gana nemažai – apie 25 %. Pirmakursiai negali būti draugai ar artimiau bendrauti su aukštesnių kursų kariūnais. Baigus pirmąjį kursą viskas keičiasi. Kadangi savo tvarkaraštį susidėlioji kaip nori, dažnai paskaitose susiduri su skirtingų kursų kariūnais, sporto treniruotėse taip pat tai nesvarbu. Galbūt dėl to nuo antro kurso šie santykiai, suordinacija labai nesureikšminami.

➔ **Ar pasigendi tolimojoje Užatlantėje mūsų krašto (žmonių, tradicijų ir t. t.), LKA?**

Labai. Nors žmonės čia labai draugiški, Lietuvos ilgesys visą laiką jaučiamas. Labiausiai norėjau grįžti namo po pirmo JAV praleisto pusmečio – per Kalėdas. Pastaraisiais metais LKA tapo mano antrąja šeima, pasiilgau tiek kambario draugų, tiek visų kurso kolegų.

➔ **Kokios šioje JAV karo akademijoje veikia kadetų organizacijos, pvz., kaip mūsų Kariūnų taryba? Kaip jos renkamos, kokia jų veikla?**

Kariūnų organizacijų – begalė. Kaip čia sakoma, jei nerandi organizacijos, kuriai norėtum priklausyti, sukurk savo. Daugybė įvairių klubų: tautinių mažumų (afroamerikiečių, azijiečių, filipiniečių ir pan.), sporto (olimpinių ir neolimpinių šakų), laisvalaikio pomėgių (programuotojų, knygų, radijo bangomis valdomų

lėktuvėlių, šokių, muzikos, šuolių parąšutu mėgėjų ir pan.). Kiekvienas klubas yra nusistatęs savo priėmimo kriterijus: kai kur pakanka tiesiog pokalbio, kitur stojantieji visą savaitę ar net ilgiau tenka laikyti fizinius ar psichologinius testus. Bet viską tvarko tik kariūnai. Visi būreliai lankomi visiškai savanoriškai.

➔ **Kuo skiriasi JAV ir Lietuvos karo akademijų alumnai?**

JAV oro pajėgų karo akademijos baigimo metinės minimos beveik kiekvieną savaitgalį. Absolventai grįžta į akademiją, kartu su mumis valgo, prisimena studijų laikus. Ypač rudens pradžioje jų susirinko labai daug. Manau, bent 30–40 % tais metais baigusiujų. Maloniai bendrauja, dalijasi patirtimi. Kaip yra Lietuvos karo akademijoje, negaliu pasakyti, nežinau, ar iš viso kažkas panašaus vyksta.

➔ **Kokie Tavo planai baigus šią prestižinę JAV karo akademiją?**

Gavęs bakalauro laipsnį norėčiau tęsti studijas – bent iki magistro, o gal net siekti daktaro laipsnio ir, žinoma, tarnauti savo TĖVYNĖS LIETUVOS labui.

➔ **Ko norėtumei palinkėti LKA kariūnams, dėstytojams, vadams?**

Kariūnams – ir toliau siekti užsibrėžtų tikslų. Dėstytojams – būti pakantesniems kariūnams, o vadams – vadovauti ne pamokslais, o savo asmeniniu pavyzdžiu!



Autoriaus nuotraukos

**LKA 2012–2013 MOKSLO METŲ ASMENYBĖS**

**PADĖKA**  
Už atsidavimą ir profesionalumą ugdamt kariūnus „Metų dėstytojo“ nominacija suteikiama  
Zinovijui Gricko  
Kariūnų tarybos pirmininkas  
Mrs. Vytenis Mikulėnas  
2013-06-17  
Vilnius



**PADĖKA**  
Už pavyzdinį instruktoriaus darbą, profesionalumą ir nuosirdumą ugdamt kariūnus „Metų BKK instruktoriaus“ nominacija suteikiama  
vyr. srž. Kęstučiui Kilinskiui  
Kariūnų tarybos pirmininko pavaduotojas  
Mrs. Jonas Averka  
2013-06-17  
Vilnius

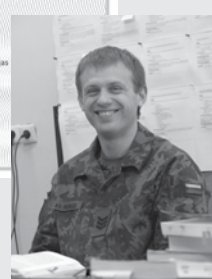

**PADĖKA**  
Už atsidavimą, iniciatyvą ir pagalbą Kariūnų Tarybai  
vyr. ltn. Jurgijui Norvaišai  
Kariūnų tarybos pirmininko pavaduotojas  
Mrs. Jonas Averka  
2013-06-17  
Vilnius



Dr. Rolanda  
KAZLAUSKAITĖ-  
MARKELIENĖ

Rasa GEDMINIENĖ



# Asmeninės karjeros valdymo mokymai LKA: realijos ir perspektyvos

Pasaulyje vykstantys ekonominiai, socialiniai ir technologiniai pokyčiai (globalizacija, sparti informacinių technologijų raida, stiprėjantis individualizmas, demografiniai veiksniai) daro didelę įtaką tarnaujančiųjų karjerai. Todėl nuolat tirti aplinkos pokyčių tendencijas būtina ne tik planuojant asmeninę karjerą, bet ir jos siekiant, t. y. visuose profesinės raidos etapuose.

Visą gyvenimą trunkančio profesinio konsultavimo politikos, sistemos ir praktikos stiprinimo Europoje reglamente (2004 m.) pabrėžiamas esminis asmens (besimokančiojo) vaidmuo teikiant profesinio orientavimo ir konsultavimo paslaugas, taip pat būtinybė siekti, kad asmenys tobulintų įgūdžius, padėsiančius jiems valdyti savo karjerą ir mokymąsi, plėsti galimybes gauti šias paslaugas ir gerinti jų kokybę. Gebėjimas pačiam darbuotojui valdyti asmeninę karjerą šiais dienais vadinamas viena svarbiausių bendrųjų kompetencijų (*Career Guidance: A Handbook for Policy Makers*, 2004).

Žodis *karjera* kildinamas iš lotynų kalbos žodžio *carraria*, reiškiančio žmogaus gyvenimo kelią, bėgimą, arba iš prancūzų kalbos žodžio *carriere*, įvardijančio veiklos dirvą, sritį, profesiją (Kučinskienė, 2003). Mokslinėje literatūroje pateikiamos šios karjeros sampratos:

- karjera kaip profesinė veikla;
- karjera kaip aukštos pareigos organizacijoje;
- karjera kaip visą gyvenimą trunkančio mokymosi ir darbo kelias;
- karjera kaip patirties visuma, sukaupta per visą gyvenimą atliekant įvairius vaidmenis.

Šiuolaikinė karjeros samprata daugiaprasmė, platesnė už vien tik darbo ir profesijos sąvokas, t. y. suvokiama kaip visą gyvenimą trunkanti asmens darbo ir mokymosi patirčių seka.

Karjeros valdymo kompetencijų ugdymo svarba pabrėžiama ir įvairiuose krašto apsaugos sistemos (KAS) dokumentuose.

Atsižvelgiant į naujus kokybinius ir kiekybinius reikalavimus, keliamus Lietuvos kariuomenės karininkams, karjera turėtų būti suprantama kaip asmens visą gyvenimą trunkančio darbo ir mokymosi patirčių seka, o ne apsiriboti vien tik profesine veikla.

Siekdama tobulinti studijų kokybę ir teikti kariūnams kokybiškas ugdymo asmeninei karjerai paslaugas, 2011 metais Generolo Jono Žemaičio Lietuvos karo akademija prisijungė prie gausaus 25 aukštųjų mokyklų būrio, dalyvaujančio 2007–2013 m. Žmogiškųjų išteklių plėtros veiksmų programos 2 prioriteto „Mokymasis visą gyvenimą“ VP1-2.3-ŠMM-01-V priemonės „Profesinio orientavimo sistemos veiklos tobulinimas ir plėtra“ valstybės projekte „Aukštųjų mokyklų studentų ugdymo karjerai ir karjeros stebėsenos modelių plėtotė ir įdiegi-

mas, su studentais dirbančių profesinio orientavimo specialistų kvalifikacijos tobulinimas, jiems skirtų priemonių sukūrimas (I etapas)“. Bendra projekto I etapo vertė – 10,8 mln. litų. Šias lėšas skyrė ES struktūriniai fondai. Projektas apima apie 77 proc. Lietuvos studentų ir visas studijų sritis. Projekto I etapo pabaiga – 2013 m. balandžio 22 d. Jo įgyvendinimą koordinuoja Vilniaus universiteto Karjeros centras.

Projekto tikslas – siekti nacionalinės profesinio orientavimo sistemos išbaigtumo sukuriant ir įdiegiant visiems aukštųjų mokyklų studentams prieinamą ir jų poreikius atitinkantį karjeros valdymo paslaugų modelį ugdymo karjerai, konsultavimo, informavimo karjeros klausimais, jos vertinimo ir absolventų karjeros stebėsenos srityse. Siekiant šio tikslo kuriama bazė kokybiškoms aukštųjų mokyklų studentų karjeros valdymo paslaugoms teikti: parengtas aukštųjų mokyklų poreikius atitinkantis studentų karjeros valdymo paslaugų modelis, rengiamos mokymo ir mokymosi priemonės, vyksta karjeros valdymo ugdymo specialistų ir bandomieji studentų mokymai, plėtojama kita veikla.

Studijuojant aukštojoje mokykloje

susiklosto itin palankios sąlygos ugdyti karjeros valdymo kompetencijas, kadangi kiekvienas besimokantis susimąsto apie savo profesines perspektyvas, atsiveriančias karjeros galimybes, galimus trukdžius. Šiame kontekste ugdymas karjerai suprantamas kaip nuosekliai taikomų priemonių, kuriomis siekiama ugdyti asmens karjeros planavimo, įgyvendinimo ir vertinimo, t. y. karjeros valdymo, gebėjimus, visuma.

Vienas iš projekto uždavinių – organizuoti aukštųjų mokyklų studentų ugdymo karjerai mokymus.

Tokie mokymai buvo organizuoti ir LKA. Jie vyko pagal studentų karjeros valdymo kompetencijų ugdymo programą:

- „Asmeninės karjeros valdymas“.
- „Asmeninės karjeros valdymo patirtinė studija“.
- „Asmeninės karjeros valdymo gebėjimų lavinimas“.

2012 m. balandžio–lapkričio mėn. vyko kariūnų mokymai „Asmeninės karjeros valdymo gebėjimų lavinimas“. Jų tikslas – ugdyti kariūnų karjeros val-

dymo kompetencijas gebėjimų lygmeniu. Mokymuose dalyvavo I–IV kursų kariūnai. Jiems buvo pasiūlyti 15 temų (120 val.) mokymai, kuriuos buvo galima laisvai pasirinkti pagal dominančias sritis, norą įgyti ar tobulinti tam tikras asmeninės karjeros valdymo gebėjimų kompetencijas:

1. Savęs pažinimas: karjerai svarbių stipriųjų ir silpnųjų asmenybės pusių įvertinimas.
2. Emocinė savikontrolė ir streso valdymas karjeros pokyčių laikotarpiu.
3. Karjeros vizija ir sprendimų priėmimas.
4. Darbo paieškos strategijos ir paieškos planavimas.
5. Gyvenimo aprašymas (CV).
6. Darbo paieškos laišakai (motyvaciniai laišakai, rekomendacijos, padėkos laišakai ir kt.).
7. Kūrybiškas problemų sprendimas ir karjeros sėkmė.
8. Efektyvus savęs pristatymas darbo paieškos ir darbo situacijose.
9. Asmeninių finansų valdymas ir karjera.

10. Pokalbis dėl darbo.

11. Kontaktų tinklo ir informacinio interviu panaudojimas karjeros galimybių pažinimui ir darbo paieškai.

12. Laiko ir veiklos planavimas karjeros kelyje.

13. Savęs įtvirtinimo įgūdžiai (asertyvumas) darbo paieškos ir darbo situacijose.

14. Konfliktai ir kritinės situacijos darbo paieškos ir darbo situacijose, jų valdymas.

15. Derybos su darbdaviu.

Mokymų metu kariūnai ne tik susipažino su teorine medžiaga, bet ir aktyviai atlikdami užduotis lavino konkrečius karjeros valdymo gebėjimus. Vyko diskusijos: „Ar susimąstėte, kaip klostysis Jūsų karjera, jei dėl tam tikrų aplinkybių (sveikatos problemų, mokymosi sunkumų, netinkamo elgesio ir pan.) nepavyks baigti universitetinių studijų ar įgyti būrio vado kvalifikacijos?“, „Kokių kompetencijų, padėsiančių įsitvirtinti darbo rinkoje, sieksite įgyti papildomai, kad pasirengtumėte išleidimui į atsargą?“ ir pan. Šioje dalyje ypač svarbus buvo ugdytojų vaidmuo užtikrinant grįžtamąjį ryšį, aptariant užduoties įgyvendinimo metu kilusius sunkumus, skatinant domėtis nagrinėjama tema.

2012 metų rudens semestrą III kurso kariūnai išklauė 32 val. trukmės teorinį „Asmeninės karjeros valdymo“ kursą, kurio paskirtis – suteikti bazinių žinių, formuoti asmeninei karjerai valdyti reikalingas nuostatas. Paskaitose kariūnai gilinosi į šiuolaikinę asmeninės karjeros sampratą, sužinojo apie pasaulio pokyčių jai įtaką, kas yra karjeros informacija, kokiais būdais ji renkama, mokėsi vertinti savo asmenybės stipriąsias ir tobulintinas puses, tyrė užimtumo ir mokymosi galimybes, kūrė karjeros viziją, aiškino, kaip derinama karjera su kitomis gyvenimo sritimis, tobulino karjeros sprendimų priėmimo gebėjimus, nagrinėjo darbo paieškos etapus, galimas darbo paieškos strategijas, jų privalumus ir trūkumus, mokėsi valdyti asmeninius finansus, aptarė darbuotojo adaptacijos naujame darbe etapus, sėkmingo įsitvir-



tinimo darbe būdus, įsisaŕmonino karjeros pokyčių valdymo būtinybę.

Mokymai „Asmeninės karjeros valdymo patirtinės studijos“ (80 val.) vyko 2012 m. spalio–gruodžio mėnesiais. Jų pagrindinis tikslas – ugdyti karjeros valdymo kompetencijas patirtinio ugdymo metodu, t. y. teorines karjeros valdymo žinias per patirtį ir refleksiją perkelti į asmeninį gyvenimo kontekstą. Kariūnai, remdamiesi savo pojūčiais, jausmais, mokėsi geriau pažinti save (stipriąsias ir tobulintinas asmenybės puses), aiškintis karjerai svarbius asmenybės ypatumus (asmenines savybes, vertybes, interesus, gabumus, kompetencijas ir kt.), domėjosi fizinės, psichologinės ir socialinės asmenybės raidos ir karjeros sąsajomis, diskutavo apie svarbius gyvenimo įvykius (šeimos kūrimą, vaiko gimimą, darbo netekimą ir kt.) ir jų sukeliamus vaidmenų pokyčius, tyrė darbo ir mokymosi galimybes (rinko ir analizavo informaciją), mokėsi sudaryti karjeros planą ir koreguoti karjeros tikslus atsižvelgdami į asmens ir aplinkos pokyčius, darbo paiešką vertinti kaip tikslingą pastangų, laiko ir kompetencijų reikalaujančią veiklą, planuoti, organizuoti savo veiklas, laiką, išteklius taip, kad palaikytų įvairių asmeniškai svarbių gyvenimo sričių ir vaidmenų pusiausvyrą.

Visų bandomųjų asmeninės karjeros valdymo pratybų metu ugdymo karjerai specialistai stengėsi praplėsti kariūnų sampratą ribas, nes mokymų pradžioje vyravo nuomonė, kad Karo akademiją baigusių kariūnų karjera – KAS karjeros planavimo specialistų kruopščiai suplanuota ir jų indėlis planuojant savąją karjerą bus minimalus.

2014 metais LKA numatoma įkurti Karjeros centrą. Pagrindinės jo veiklos kryptys galėtų būti pagalba (konsultavimo, informavimo, ugdymo karjerai paslaugos) kariūnams, KAS darbuotojams priimančioms karjeros sprendimus; „Erasmus“ programos koordinavimas (kariūnų ir dėstytojų mobilumo skatinimas); Akademijos absolventų karjeros stebėseną; aktyvus bendradarbiavimas su darbdaviais, socialiniais partneriais, kitomis Lietuvos ir užsienio aukštosiomis mokyklomis; išdarbinimo paslaugų teikimas išeinantiems į atsargą kariams.

Išdarbinimo paslaugų tikslas – sumažinti atleidimo iš darbo keliamą stresą, padėti asmeniui lengviau įveikti pereinamąjį laikotarpį ir greičiau susi-

rasti naują darbą. Išdarbinimo paslaugų išeinantiems į atsargą kariams ir pareigūnams teikimas bendradarbiaujant su KAM Personalo departamentu galėtų būti svarbi Karjeros centro veiklos sritis, nes kiekvienais metais KAS į pensiją išleidžia apie 200 darbingo amžiaus karių (KAM informacija).

Siekiant padėti prisitaikyti prie pakitusios aplinkos, į pensiją išeinantiems kariams sudaryta galimybė dalyvauti Pareigūnų ir karių, išleidžiamų į pensiją, socialinio prisitaikymo, medicininės reabilitacijos bei profesinio orientavimo į kitas veiklos sritis sistemos kūrimo programoje, patvirtintoje 2005 m. rugsėjo 20 d. LR Vyriausybės nutarimu Nr. 1030. Remiantis LKA Strateginių tyrimų centro 2006 metais atlikto tyrimo „Požiūris į profesinę kariuomenę: karių reintegracijos į civilinį gyvenimą problemos“ duomenimis, 58 proc. atsargos karių naują

darbą susiranda iš karto.

Pagrindinės priežastys, keliančios sunkumų įsidarbinant, yra karių amžius, kario profesijos specifiškumas, per tarnybos laiką prarasta turėtos civilinės specialybės kvalifikacija. 86 proc. respondentų teigiamai vertino Pareigūnų ir karių, išleidžiamų į atsargą, socialinio prisitaikymo, medicininės reabilitacijos bei profesinio orientavimo į kitas veiklos sritis programą, tačiau mano, kad ją reikia pradėti taikyti ne likus 6 mėn., o 1–2 m. iki išleidimo į atsargą. Akademijoje įkurto Karjeros centro specialistai galėtų padėti išeinantiems į atsargą kariams sėkmingiau integruotis į darbo rinką: atskleisti savo stipriąsias ir tobulintinas puses, išsiaiškinti lūkesčius ir galimybes; konsultuoti ir informuoti apie darbo paieškos būdus, padėti parengti darbo paieškos dokumentus, suteikti praktinių žinių apie darbo rinką, jos tendencijas.



Akademijos kariūnai – aktyvūs įvairių edukacinių projektų dalyviai



**Ką daryti, norint dalyvauti atrankoje (laikyti profesinio tinkamumo testą)?**

1. Pasitikrink sveikatą sveikatos priežiūros įstaigoje pagal gyvenamąją vietą ir, gavęs pažymą (forma F 027-1/a arba F 027/a), registruokis.

2. Registruokis šiais Atrankos centro telefonais: **(8 5) 212 7092; (8 5) 210 3593; (8 5) 210 3589.**

**REGISTRACIJA VYKSTA**

nuo 2012-10-15 iki 2013-06-07  
darbo dienomis nuo 8 iki 17 val.  
(penktadieniais – iki 15.45 val.)

Registruojantis reikia nurodyti savo:

- vardą, pavardę;
- asmens kodą;
- adresą;
- telefono numerį.

3. Paskirtu laiku turi atvykti į Karo akademiją laikyti profesinio tinkamumo testo.

(Adresas: Šilo g. 5A, Vilnius. Nuo autobusų stoties ir geležinkelio stoties važiuoti Antakalnio kryptimi troleibusu nr. 2 arba mikroautobusu nr. 6 iki „Šilo“ stotelės.)

**Ką reikia turėti vykstant laikyti profesinio tinkamumo testo?**

**TESTAVIMAS VYKSTA** nuo 2012-11-05 iki 2013-07-12

1. Interneto svetainėje [www.lka.lt](http://www.lka.lt) perskaityk, kas rašoma apie profesinio tinkamumo testą.

2. Reikia atsivežti:

- pasą arba asmens tapatybės kortelę;
- sveikatos pažymą (forma F 027-1/a arba F-027/a);
- besimokantiems bendrojo lavinimo mokyklose – mokymo įstaigos išduotą pažymą apie praėjusių metų metinius pa-

žymius, o įgijusiems vidurinį išsilavinimą – brandos atestato su priedais kopiją;

- mokymo įstaigos (darbovietės – jei dirbi, dalinio – jei tarnauji kariuomenėje) išduotą charakteristiką;
- 30 litų (už maistą);
- sporto aprangą;
- rašiklį, paprastą pieštuką ir trintuką;
- pagrindines asmens higienos priemones.

Testavimas vyks 2 dienas. Dalyviai bus apgyvendinti ir maitinami Akademijoje.

Jeigu neatvyksi laiku arba neatsiveši nurodytų dokumentų, **neturėsi teisės laikyti profesinio tinkamumo testo.**

**Ką darysi testavimo metu?**

Atliksi įvairias individualias ir grupines užduotis (dalis jų – praktinės), spręsi problemas, dalyvausi pokalbiuose, laikysi fizinio parengtumo normatyvus.

Užduočių turinys neskelbiamas ir specialaus pasirėngimo nereikalauja. Toliau pateikiame tik fizinio parengtumo normatyvus, nes jų reikalavimus reikia žinoti iš anksto.

**Ką reikia žinoti apie fizinio****parengtumo testą?**

Jį sudaro 3 dalys:

- atsispaudimai;
- susilenkimai;
- 3000 m bėgimas.

**NORMATYVAI**

Eil. nr.	Pratimo pavadinimas		Taškai									
			100	90	80	70	60	50	40	30	20	10
1.	Atsispaudimai (kartai per 2 min.)	Vaikinai	71	64	57	49	42	35	28	20	13	6
		Merginos	42	36	31	25	19	13	8	2		
2.	Susilenkimai (kartai per 2 min.)	Vaikinai	78	72	66	59	53	47	41	34	28	22
		Merginos	78	72	66	59	53	47	41	34	28	22
3.	3000 m bėgimas (laikas, min.)	Vaikinai	12.06	12.48	13.33	14.18	15.00	15.42	16.27	17.12	17.54	18.36
		Merginos	14.42	15.30	16.21	17.12	18.00	18.48	19.39	20.30	21.18	22.06

- Netaisyklingai atlikti pratimai neįskaitomi. Apie tai įspėjama pratimo atlikimo metu.
- Fizinio parengtumo testas vertinamas teigiamai, jei kiekvienas pratimas įvertinamas ne mažiau kaip 60 taškų.

**DĖMESIO!**

→ [www.lka.lt](http://www.lka.lt) → stojantiesiems → priėmimo tvarka → Atrankos centras → profesinio tinkamumo testas – pasitikslink, kaip taisyklingai atlikti pratimus, nes dažnam jaunuoliui (-ei) tenka jų neįskaityti (ypač atsispaudimų).

Krn. Monika ŠINKŪNAITĖ



# Šokis kaip tradicija



**Kas? Šokis.**

**Kada? Kai nori pasirodyti arba išreikšti jausmus.**

**Kaip? Laisvai arba pagal taisykles.**

**Kur? Visur arba tam skirtose vietose.**

**Su kuo? Vienas, su pora.**

## Nuo liaudiškų šokių iki karininkų baletu

Šokis (tango, valsas) dar I pasaulinio karo metais buvo svarbi karininko rengimo dalis. Šio laikotarpio vaidybinuose ir muzikiniuose filmuose neretai galima pastebėti vieną įdomią detalę – tai, kad kiekviename kariniame dalinyje kultūros centras buvo ramovė. Ir taip yra iki šiol. Taigi tradicija vaikinams kviesti merginas šokti, ko gero, glaudžiai susi-

jusi su kariuomene.

Šiandien Lietuvos kariai ir karininkai vis dar tęsia šokio tradicijas. Vilniaus ir Kauno įgulų ramovėse dažnai galima pamatyti skelbimų, kviečiančių prisijungti prie liaudies šokių būrelio arba po visą Lietuvą keliaujančio karių tango klubo. Šiuo metu populiarūs klasikiniai šokiai. Baletas – taip pat sena, prestižinė šokio meno rūšis. Turbūt būtų keista, jei karininkai imtų šokti baletą. Tačiau, regis, tokia mintis nepasirodė juokinga Rusijoje, kur visai neseniai karininkams buvo pasiūlytos baletu pamokos kaip pasirenka-

masis dalykas, lygiavertis kitoms sporto šakoms. Apie karininkų pasirinkimą nebuvo skelbiama.

## Šokiai bokso salėje

Bet grįžkime į Lietuvą, į Lietuvos karo akademiją. Prieš keletą dienų kalbino šokių fakultatyvo vadovą Vaidotą Januškevičių. Maždaug prieš 12 metų (2000-aisiais – aut.) Karo akademijoje ėmė studijuoti pirmosios merginos –

## IŠ PIRMŲ LŪPŲ

Krn. Matas Lėckas

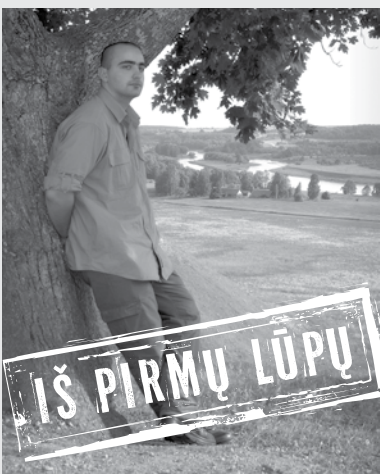

### ➔ Jūsų credo

Kadangi *credo* išvertus iš lotynų kalbos – *tikiu*, turėčiau sakyti, kad tikiu Dievą, tikiu Tauta ir bendražygiais

➔ Kas Jums padarė pačią didžiausią įtaką stojant į LKA?

Kaip ir visais gyvenimo atvejais – šeima

➔ Jeigu galėtumėte keliauti *laiko mašina*, kokį mūšį / karinę operaciją norėtumėte pamatyti?

Salaspilio mūšį

➔ Ką pasikviestumėte į negyvenamą salą?

Vilsoną

➔ Pats skaniausias pyragėlis vaikystėje buvo

Su plikytu kremu

➔ Kas Jums yra patriotizmas?

Darbai ir auka Tėvynės labui

➔ Jeigu nebūtumėte tapęs kariūnu

Būčiau fizikas

### ➔ Ko niekada nesutiktumėte padaryti?

Nužudyti žmogaus, kuris, mano nuomone, yra nekaltas

➔ Užbaikite sakinį: „Mane išveda iš pusiausvyros, kai...“

Negaliu laimėti ginčo... Bendrakursiai žinos, apie ką kalbu

➔ Šventė, kurios labiausiai laukiate

Savaitgalio pradžia... Tai supras visi kariūnai

➔ Paskutinė mintis prieš miegą

Reikėjo nueiti į tualetą...

➔ „Pasaulyje yra tik dvi jėgos: kardas ir kovos dvasia, ir anksčiau ar vėliau kardas bus nugalėtas kovos dvasios.“ Ar tikrai?

Tikrai, nes kardas greitai atšimpa, surūdija ir lengvai lūžta, o palaužti kovos dvasią gerokai sunkiau

➔ Ko reikia, kad įstotum į JAV oro pajėgų karo akademiją?

Ryžto... Na, ir anglų kalbos žinios neprošal



kariūnės. Būtent tada šokių fakultatyvui pradėjo vadovauti dabartinis šokių vadovas. Pakalbintas jis papasakojo, kad anuomet šokiai, tokie, kokie vyksta kasmet pavasarį ramovėje, buvo visiškai kitokie. Pirmiausia turbūt sunku įsivaizduoti, kad vieta, kurioje daugiau nei prieš dešimtmetį pradėta mokyti šokti, buvo ta pati, kurioje kariūnai išliedavo daugiausiai prakaito – bet ne šokių repeticijose, o bokso treniruotėse. Taip, šokių pamokos tuo metu vyko, kad ir kaip buvo ankšta (tada Karo akademijoje kariūnų gretos buvo gerokai gausesnės), dabartinėje bokso salėje. Šokių vadovas taip pat atskleidė, kad anksčiau poros taip, kaip dabar, nesipuošdavo. Šokiai vykdavo kaip formalus susitikimas arba tiesiog repeticija.

Šiandien pagal Lyderio ugdymo programą, kurią sudarė Lyderio ugdymo skyrius, šokių fakultatyvas privalomas visiems II kurso kariūnams. Prieš maždaug 10 metų taip nebuvo. Kadangi kariūnų Karo akademijoje tada studijavo daugiau negu dabar, mokytis šokti buvo kviečiami tik tie, kurie „rimčiau“ nesportavo, t. y. nepriklausė jokiai sporto rinkinei.

## Kariūnai nori konkretumo

Paklaustas, kuo iš esmės skiriasi dabar studijuojančių ir kadaise čia studi-

javusių kariūnų norai ir gabumai, šokių vadovas sakė, kad tiek dabartiniai, tiek ankstesnių laidų kariūnai vienodai gabūs. „Kaip ir daugelyje sričių, išryškėja lyderiai, galbūt gabesni už kitus, tačiau tai – normalu“, – sakė vadovas. Kitas dalykas, kurį paminėjo V. Januškevičius, kalbėdamas apie jaunąsias kartas, tai, kad šiandien kariūnai per šokių repeticijas reikalauja aiškių instrukcijų, paaiškinimų. Ne paslaptis, kad, be mokslo ir įvairių būrelių, jie dar yra ugdomi ir kaip vadai. Konkretumas – svarbi kariūnų bendravimo ypatybė. Daugelis jų, prieš stodami į Karo akademiją, nebuvo geri šokėjai arba apskritai nešoko. Tad šokių salėje konkretumas suteikia galimybę situaciją suvokti šiek tiek paprasčiau.

## Pirmoji vieta – kariūnui ir kariūnei

Pakalbėkime apie kasmetį II kurso kariūnų šokių vakarą-konkursą, kuris šiemet vyko gegužės 16 dieną Karo akademijos ramovėje. Kariūnai pademonstravo savo įgūdžius šokdami įvairius Lotynų Amerikos ir klasikinius šokius. Rodydami, ko išmoko per visus mokslo metus, jie varžėsi tarpusavyje dėl garbingų pirmųjų trijų vietų. Konkursas sulaukė ne tik Karo akademijos bendruomenės atstovų, bet ir kitų žiūrovų: kariūnų artimųjų, draugų – dėmesio.

Sensacija tapo I vietą užėmusi pora.

Pirmą kartą Akademijos istorijoje šokių konkursą laimėjo kariūnė ir kariūnas. Daugelis komisijos narių teigė, kad kariūnė Akvilė Ubeikaitė ir kariūnas Andrius Kubilius pasirodė puikiai. „Konkurso metu jie atsiskleidė. Per repeticijas ši pora neparodydavo to, ką pademonstravo konkurse. Komisija buvo sužavėta“, – įspūdiškai dalijosi V. Januškevičius. Šokių vadovas prisipažino, kad jis asmeniškai mintyse sirgo už kitą porą, tačiau už kokią, taip ir neatskleidė.

Garbingą II vietą užėmė kariūnas Paulius Balsys ir jo šokių partnerė Justė Stankevičiūtė, III – kariūnas Rapolas Jurgelis ir Elena Daugnoraitė.



### ➔ Kai ko nors nežinote

Jei atvirai, netikiu, kad negalėtum sužinoti

### ➔ Filmas, kurį norėtysi pažiūrėti dar kartą

– Kurosawo Akiros „Shichinin no Samurai“ („Septyni Samurajai“)

### ➔ Kada paskutinį kartą verkėte iš juoko?

Kartais, kai verkiu, negaliu pasakyti, ar iš džiaugsmo, ar iš skausmo

### ➔ Neįsivaizduojate dienos be

Ryto ir vakaro

### ➔ Ko Jums trūksta Akademijoje?

Pašnekovų tikslųjų mokslų temomis – juk dėstytojams išties dieną neįknyrėsi

### ➔ Lietuvą apibūdintumėte kaip

Mažo ploto didžią šalį

### ➔ Daugelis galvoja, kad Jūs

Įkyrus, nes mėgstu ginčytis ir nemoku kalbėti nevar-

damas sudėtingų žodžių, ir apskritai – kad esu kažoks „kiaušingalis“

### ➔ Lietuvos vieta, kurią patartumėte aplankyti

Lietuva labai graži daugeliu įvairių aspektų, todėl sunku ką nors išskirti. Iš neseniai lankytų vietų – Barsukynės kalva

### ➔ Mėgstamiausia vieta Akademijoje

Mano gyvenamasis kambarys

### ➔ Pirmoji mintis pabudus ryte

Kur mano šlepėtės?

### ➔ Trimis žodžiais apibūdinkite kariūną

Kovingas. Klusnus. Kūrybingas

### ➔ Mėgstamiausias tarptautinis žodis

*Ekscentricitetas*

### ➔ Mėgstamiausias metų laikas

Žiema

### ➔ Kaip mėgautės vasara?

Poilsiaudamas prie ežero ar stovyklaudamas miške

### ➔ Kas trukdo kariūnams laikytis savo Garbės kodekso?

Manau, viskas galų gale priklauso nuo pasitikėjimo savimi, nes daugumos kariūnų nuomonė tam tikrais klausimais yra tendencinga, gal jie nesijaučia visaverčiai. Tas *neįsvertis pasitikėjimas savimi* ir trukdo laikytis Garbės kodekso

### ➔ Knyga, kurią patartumėte perskaityti draugams

Pirmiausia, sakyčiau, Biblija, bet tiems, kurie nelabai religingi – Dostojevskio „Nuskriaustieji ir pažemintieji“

### ➔ Akademijoje Jus labiausiai džiugina (-o)

Kariūnai, kariai, karininkai ir civiliniai darbuotojai, kurie prireikus nuoširdžiai ištisia pagalbos ranką

### ➔ Įvaizduokite, kad Jūs – Karo akademijos viršininkas. Pirmasis Jūsų įsakymas

Kariūno dienvakare po pietų skirti valandą miegui. Manau, kariūnai man pritartų

## Andrius ir Akvilė (I vieta)

Šokiai mums labai patiko. Prisiminę pirmąsias dienas, kai tik pradėjome lankyti šokių fakultatyvą, negalime nesišypsoti. Repeticijos buvo tikrai smagios, visada šokdami gerai praleisdavome laiką. O pats konkursas – tikrai kažkas neįprasto. Pirmą kartą teko dalyvaut tokiame renginyje. Giliai širdyje tikėjomės laimėti (juk tai nėra blogai) ir laimėjome: Akademijos istorijoje tapome pirmąja kariūnų pora – tradicinio šokių vakaro konkurso nugalėtoja!



## Paulius ir Justė (II vieta)

Tikėjomės patekti į finalą. Tačiau jį įsivaizdavome visai kitokį. Keista, kad nepateko favoritų Sausaičio ir Mazurkevič poros.

Dirbome tikrai ne itin daug. Nemažai praleidome repeticijų, tačiau šokti sekėsi. O konkursas labai patiko. Beveik esame įsitikinę, kad kitais metais taip pat šoksime.



## Rapolas ir Diana (III vieta)

Džiaugiuosi, kad nusprendžiau dalyvauti Lietuvos karo akademijos organizuotoje šokėjų atrankoje. Išmokau ne tik naujų žingsnelių, bet ir susipažinau su nepakartojamu labai draugiškų merginų kolektyvu ir kariūnais. Šokių konkursas Lietuvos karo akademijoje – nuostabi gyvenimo patirtis. Ypač dėkoju kariūnui Rapolui Jurgeliui ir choreografui Vaidotui Januškevičiui.

*Diana*



*Sveikiname šių metų šokių konkurso nugalėtojus. Šokis karininkui – tobulumo išraiška.  
Linkime sėkmės visiems šokusiems ir tiems, kurie šoks ateinančiais metais!*





*Kęstučio Dijoko ir  
krn. Andriaus Kubiliaus nuotraukos*



Lietuvos Respublikos Prezidentė D. Grybauskaitė po susitikimo su III kurso kariūnais.  
Iš kairės penktas – plk. E. Vosylius, iš dešinės pirmas – kpt. P. Diliūnas. 2013 m. kovo 29 d. Vilnius, Lietuvos karo akademijos ramovė

Eglė TRATAITĖ-ŽEBELIENĖ



# Akademijoje skambėjo konkurso „Kai lietuviai žygiuoja kovon“ dainos

2013 m. kovo 15 d. Generolo Jono Žemaičio Lietuvos karo akademijoje skambėjo dainos – vyko patriotinės ir žygio dainos konkursas „Kai lietuviai žygiuoja kovon“, kuriame dalyvavo 8–12 klasių moksleiviai iš Vilniaus, Alytaus, Raseinių ir Alsėdžių mokymo įstaigų.



Konkurso dalyvius vertino komisija: dainininkė Veronika Povilionienė, choro „Kariūnas“ vadovas Vytautas Verseckas, dirigentas dim. mjr. Justinas Jonušas, Vilniaus įgulos karininkų ramovės viršininko pavaduotojas Gaudentas Aukštikalnis ir Karo akademijos Lyderio ugdymo skyriaus viršininkas kpt. Paulius Diliūnas.

Konkurso nugalėtojai – Balsių pagrindinės mokyklos mokiniai – ankstyvą gegužės rytą puikiai nusiteikę atvyko į Karo akademiją. Pajuokavę, kad lietūs – ne trūkumas norintiems paragauti kario duonos, o kaip tik *taktinis pėstininko oras*, ovacijomis ir susižavėjimo šūksniais pasitiko atvažiuojančią transporto priemonę – didelio pravažumo karinį sunkvežimį UNIMOG, kurio visi keturi ratai yra varomieji, skirtą kariams ir kroviniams vežti. Nusifotografavę suskubo į jį lipti. Susipažinę su saugaus elgesio kelionės metu taisyklėmis, jie pradėjo žygį. Juk nėra kada dairytis ir švaistyti laiko – laukia didysis,

Generolo Jono Žemaičio Lietuvos karo akademijos viršininkas plk. Eugenijus Vosylius. Moksleiviai ir mokytoja, išsiaiškinę sunkiųjų ir lengvųjų pėstininkų ginklų paskirtį, perėjo prie treniruotės: mokėsi laikyti, užtaisyti ginklą, nusitaikyti, po to kiekvienam buvo duota ekipuotė ir automatinis šautuvas G36. Atlikę ginklo valdymo testą, visi susikaupę patraukė į pratybų vietą, kur jų laukė tikrieji nuotykių.

Bet prieš prasidedant koviniams išbandymams privalu užkąsti. Jaunieji pratybų dalyviai greitai išmoko paruošti sausus maisto daivinius vartoti ir papietavo lauko sąlygomis.

Pasistiprinus prasidėjo treniruotė. Pirmiausia reikėjo tinkamai pasiruošti. Kiekvienas, einantis į mūšį, turi būti gerai užsimaskavęs: nestypsoti kaip šviešoforas viduryje miško, o visiškai susiliesti su gamta, kad joks priešas negalėtų pastebėti, – juokavo instruktoriai. Taigi, pasirūpinę maskuote, išsiaiškinę kario veiksmų subtilybes ir pasitreniravę mūšio lauke, vaikai atliko staigią ataką. Pratyboms vadovavę instruktoriai pagyrė mokinius už greitą reakciją ir pastangas taisyklingai atlikti taktinius veiksmus ir



Pirmąją vietą užėmė Vilniaus Balsių pagrindinė mokykla. Moksleiviai buvo apdovanoti diplomu ir pagrindiniu konkurso prizu – dienos viešnagė Lietuvos didžiojo kunigaikščio Algirdo mechanizuotajame pėstininkų batalione.

Antrąją ir trečiąją vietą užėmusios Alsėdžių vidurinė mokykla ir Alytaus Adolfo Ramanausko-Vanago gimnazija buvo apdovanotos diplomais ir Lietuvos karo akademijos prizais.

Kol komisija skaičiavo balsus, moksleiviai Karo akademijoje turėjo galimybę pabendrauti su kariūnais, susipažinti su atrankos į studijas sistema, pasitikrinti taiklumą lazerinėje šaudykloje ir paskanauti kareiviškos košės.

ilgai lauktas nuotykis, patriotinės ir žygio dainos konkurso pagrindinis prizas – diena Ldk Algirdo batalione.

Kelionė neprailgo, o draugiški eismo dalyviai įkvėpė mokiniams drąsos mojuodami, lyg linkėdami geriausios sėkmės laukiančiuose nelengvuose išbandymuose greitai prasidėsiančiuose karinėse pratybose.

Į batalioną atvykę svečiai pirmiausia pateko į ginkluotės parodą, juos pasveikino laikinai ėjęs bataliono vado pareigas mjr. Ramūnas Švažas ir





pabrėžė, kad kiekvienas kario judesys tam tikroje situacijoje turi būti tikslus. Kiekvienas karys mokydamasis išlieja daug prakaito, kol visas padalinys pradeda veikti darniai, geba tinkamai atlikti karinę užduotį ir užtikrinti vieni kitiems saugumą.

Ne menkesnis išbandymas laukė ir įveikus „priešą“. Konkurso nugalėtojams buvo sukurtos ekstremalios sąlygos: jie turėjo greitai ir taisyklingai užsidėti dujokautes, pabandyti orientuotis tirštuose dūmuose, mėtyti mokomąsias granatas, o prireikus – apsisototi miške, mokėti pastatyti palapinę iš palapinsiaustės ir kitų parankinių priemonių.

Pabaigoje bene didžiausią įspūdį moksleiviams paliko kelionė šarvuočiu M113, transporto priemone, kuria įmanoma įveikti visas kliūtis.

Grįžus į Algirdo MPB kareivines, bendros rikiuotės metu kiekvienam pratybų dalyviui III mechanizuotosios pėstininkų kuopos vadas kpt. Gediminas Ališauskas ir pratybų vadovas št. srž. Dainius Vilkaitis įteikė sėkmingai baigtų vienos dienos jaunojo pėstininko kurso „Jaunasis vilkas 2013“ pažymėjimus, o kuopos kariai, pagerbdami jaunuosius *vilkus*, sušuko kuopos šūkį. Po pratybų dienos pavargę, bet laimingi, kupini įspūdžių mokiniai saugiai grįžo į Vilnių, apsisprendę būtinai dalyvauti konkurse ir kitąmet. Tikrai verta!

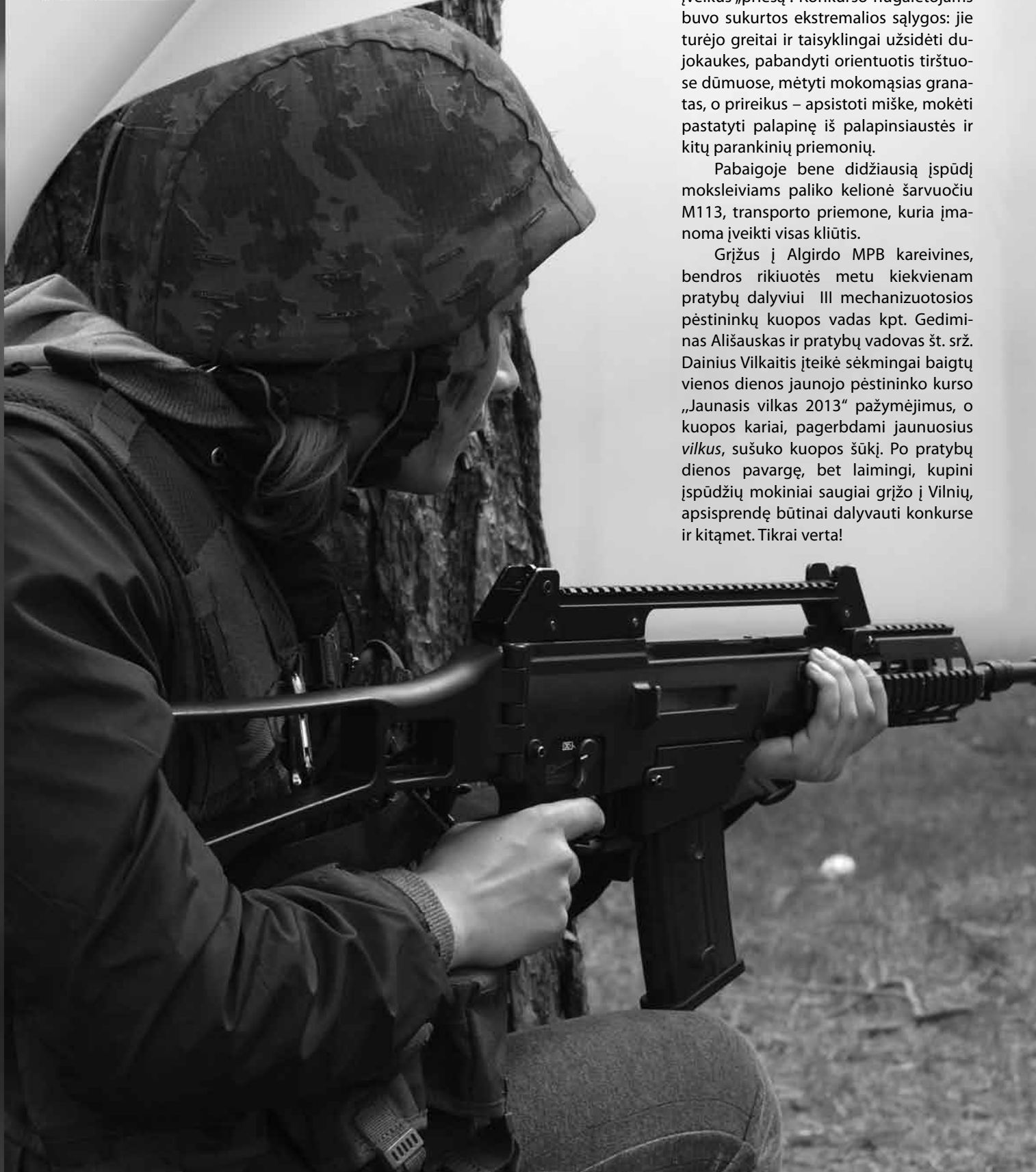

Dim. gen. mjr. Jonas  
ANDRIŠKEVIČIUS



# Karo mokyklos kūrimo klausimu

LKA Karo mokslų instituto Karo istorijos centras rengia studiją „Krašto apsaugos mokykla 1992–1994 m.“ Šia tema rašantis dimisijos generolas majoras Jonas ANDRIŠKEVIČIUS pateikia keletą jos ištraukų.

1990 m. liepos mėnesį Kaune sušibūrę atsargos karininkai ir aukštųjų mokyklų dėstytojai sukonkretino mintį, kaip reikėtų rengti profesionalius karininkus besikuriančiai Lietuvos kariuomenei. Stokojant kvalifikuotų kadru, mokomosios materialinės bazės, bet esant būtinybei kuo greičiau pradėti rengti jaunesnius karininkus, buvo apsisota prie sumanymo steigti karininkų kursus. Šią idėją palaikė Krašto apsaugos departamento (toliau – KAD) generalinis direktorius A. Butkevičius ir jo pirmasis pavaduotojas A. Vaitkaitis. 1990 m. lapkričio 15 d. pradėjo dirbti steigiamų Karininkų kursų operatyvinė grupė, kurią sudarė Bronislovas Vizbaras, Jonas Veselka, Vytautas Latkauskas, Algis Liorentas, Povilas Skrivelis, Kazimieras Skrinška, Algimantas Jurevičius, Arūnas Virbila ir Žygimantas Lapėnas. Gruodžio 20 d. Kaune buvo įsteigti Lietuvos Respublikos karininkų kursai (Lietuvos Respublikos Vyriausybės potvarkis Nr. 384). Karininkų kursų viršininku buvo paskirtas B. Vizbaras.

Į Karininkų kursus buvo priimami Lietuvos piliečiai, turintys atsargos karininko ar praporščiko laipsnį, ne vyresni kaip 30 m., teigiamai charakterizuojami darbe, visuomeninėje veikloje, įgiję Lietuvos valdžios organų ir visuomeninių organizacijų pasitikėjimą (KAD gen. direktoriaus 1990 m. gruodžio 29 d. įsakymas Nr. 44 „Dėl karininkų rengimo“). Į pirmąją kursų klausytojų grupę buvo priimti 47 (pagal kitus šaltinius – 72) žmonės. Jie turėjo mokytis 4 mėnesius.

1919 m. įsteigtos Karo mokyklos kursantai išvyko į frontą, o dauguma pir-

mosios laidos Karininkų kursų klausytojų, dėstytojų 1991 m. sausį – į Vilnių ginti Aukščiausiosios Tarybos.

KAD vadovybė suprato, kad karininkų poreikio kursai nepatenkins. Nors dr. G. Surgailis leidinio „Karo archyvas. XIX t.“ straipsnyje „Krašto apsaugos departamentas ir jo veikla 1990–1991 m.“ ir nurodo, kad 1991 m. rugsėjo viduryje norą pereiti dirbti į krašto apsaugos sistemą pareiškė 94 karininkai: 10 pulkininkų, 23 papulkininkiai, 21 majoras, 24 kapitonai ir 16 leitenantų, iš jų 58 dar tebetarnavo sovietinėje kariuomenėje, kiti buvo išėję į atsargą.

Atsižvelgiant į situaciją KAD priimamas sprendimas lygiagrečiai su jau veikiančiais Karininkų kursais steigti aukštąją karo mokyklą.

Jau 1992 m. vasario 3 d. krašto ap-

saugos ministro įsakyme Nr. 49 „Dėl Lietuvos Respublikos krašto apsaugos ministerijos struktūros ir etatų patvirtinimo“ nurodoma suformuoti Karo mokyklą.

Vartant archyvus randama daug chronologiškai „susipynusių“ įsakymų dėl Karo mokyklos steigimo, kurie tikriausiai buvo papildomi ir nerašytais įsakymais. Pvz., Generolo Jono Žemaičio Lietuvos karo akademijos archyve yra 1992 m. sausio 2 d. pulkininko A. Vaitkaičio pasirašytas įsakymas, kad jis pradeda eiti Aukštosios karo mokyklos viršininko pareigas, o krašto apsaugos ministras jam šias pareigas eiti paveda tik 1992 m. vasario 21 d. įsakymu Nr. 92-K, ir pan.

Studijuojantiems šiuos klausimus reikėtų žinoti, kad krašto apsaugos sistemos 1992 m. struktūrai ir etatams Vyriausybė pritarė vasario 18 d. nuta-



Kariūnų priesaika 1994 m. rugpjūčio mėn.



rimu Nr. 112, todėl tik 1992 m. vasario 25 d. krašto apsaugos ministro įsakyme Nr. 112 „Dėl Lietuvos aukštosios karo mokyklos įkūrimo“ nurodoma nuo sausio 2 d. pradėti kurti Lietuvos aukštąją karo mokyklą, priimti personalą ir atidaryti sąskaitą Lietuvos banke.

Tyrinėjantys Krašto apsaugos mokyklos istoriją iki 1992 m. rugpjūčio mėnesio taip pat gali rasti įvairių dokumentų, krašto apsaugos ministro įsakymų, kur ta pati mokykla vadinama ir Aukštąja karo mokykla, ir Karo akademija, ir Karo mokykla. Derėtų suprasti, kad šie dokumentai yra apie tą pačią kuriamą mokymo įstaigą. Tas pats ir įsakymuose, pasirašytuose tai Karo mokyklos viršininko, tai laikinai einančio viršininko pareigas A. Vaitkaičio. Čia reikėtų vadovautis krašto apsaugos ministro 1992 m. vasario 21 d. įsakymu Nr. 92-K, kuriuo A. Vaitkaičiui skiriamas Lietuvos aukštosios karo mokyklos viršininko pavaduotoju ir jam pavedama eiti Mokyklos viršininko pareigas.

Rugpjūčio 26 d. perėmiau pareigas ir reikalus iš Karo mokyklos viršininko pavaduotojo A. Vaitkaičio. Priėmiau 400 žmonių, iš jų: karininkų – 28 (pagal etatų sąrašą – 160), puskarininkų – 11 (pagal etatų sąrašą – 103), kareivių – 64 (tarp jų buvo ir keletas savavališkai pasitraukusių iš tarnybos), kariūnų – 125, civilių darbuotojų – 172 (pagal etatų sąrašą – 146), turėtas materialines vertybes, tarp jų – 201 automatą ir 6 transporto priemonės.

Paskelbtos priėmimo į Krašto apsaugos mokyklą sąlygos sulaukė didelio jaunimo dėmesio ir nemažai norinčiųjų joje mokytis. Stojamuosius egzaminus į Karo mokyklą laikė 230 kandidatų (tarp jų – 81 tarnavęs kariuomenėje), išlaikė – 193. Dėl konkurso nebuvo priimti 39 kandidatai. Dalies būsimų kariūnų, pateikusių prašymus mokytis Karo mokykloje, buvo gana savotiškas karininko gyvenimo supratimas ir skirtingi motyvai čia stoti. Vien pažvelgęs į jų parašytus (kartais su daugybe rašybos klaidų) prašymus priimti į Karo mokyklą galėjai suprasti, kad kai kurių pirmųjų kandidatų norai vargu ar atitiks jų galimybes mokytis. Karo mokykla planavo rengti karininkus Lietuvos kariuomenei, kadrus Pasienio tarnybai (tuo metu priklausančiai krašto apsaugos sistemai) ir iš dalies policijai. Dalis būsimų karininkų pareiškė norą tarnauti vos ne savo namuose, kiti – saugoti valstybės sieną tik savo



Kariūnų priesaika 1994 m. rugpjūčio mėn.

LKA muziejaus fondo nuotraukos



Buvę LKA viršininkai (iš kairės): plk. A. Balčiūnas, ats. plk. A. Vyšniauskas, brg. gen. A. Vaičiūnas, ats. brg. gen. Z. Kulys, dim. gen. mjr. J. Andriškevičius. 2012 m. birželio 6 d.

kaimo teritorijoje ir pan. Gal dėl to dar iki prasidedant mokslo metams iš 154 perėjusių konkursą kandidatų nemažai būsimųjų kariūnų mokytis atsisakė.

1992–1993 mokslo metus pradėjo 125 kariūnai, iš jų: turintys vidurinį

išsilavinimą – 84, baigę aukštesniąsias mokyklas – 17, baigę profesines mokyklas – 24. Svarbus kariūnų pasirengimo kokybės rodiklis buvo tai, kad net 42 procentai, t. y. 52 iš jų, buvo tarnavę kariuomenėje.



*Dim. gen. mjr. Jonas Andriškevičius kviečia Krašto apsaugos mokyklos steigėjus, buvusius bendradarbius pasidalyti savo atsiminimais apie 1992–1994 m. Karo mokyklą. Jie galėtų gražiai papildyti sausus į istoriją nueinančius įsakymų ir nutarimų faktus.*

*Rašykite el. paštu [j.andriskevicius@gmail.com](mailto:j.andriskevicius@gmail.com)*

Vyčio Kryžiaus ordino kavaliereus ats. jūrų kpt., prof. dr. Eugenijus NAZELSKIS,  
ats. plk. Jurgis NORGĖLA

# Dimisijos pulkininką Stasį Knezį prisimenant

Daug Stasio Knezio sumanymų, pradėtų darbų karinės istoriografijos srityje taip ir liko nebaigti. Būtų prasminga juos tęsti. Tikėsimės, jog tarp KAM vadovybės, Vytauto Didžiojo karo istorijos muziejaus specialistų, Lietuvos karo akademijos mokslininkų atsiras entuziastų, kurie imsis šios veiklos ir kartu pasirūpins S. Knezio archyvo likimu, kad jis nesunyktų, kad būtų tinkamai saugomas ir taptų prieinamas karybos tyrėjams.

*Pabaiga. Pradžia 2013 m. Nr.1 (116)*

## Jnašas į Lietuvos kariuomenės kovinį rengimą

Dar svetimai kariuomenei būnant Lietuvoje sparčiai vyko Lietuvos kariuomenės atkūrimo procesas. Plk. S. Kneziui vadovaujant 1993 m. vasarą Klaipėdos regione buvo organizuotos pirmosios Lietuvos karinių pajėgų operatyvinės-taktinės pratybos „Barjeras 93“. Jas stebėjo ne tik šalies politinė vadovybė ir užsienio valstybių gynybos atašė, bet ir Kaliningrado srityje dislokuotų Rusijos Federacijos karinių pajėgų vadai. Pratybose dalyvavo sausumos, karinių oro ir jūrų pajėgų vienetai. Praėjus vos keletriems metams, kai buvo atkurta krašto apsaugos sistema, surengtos pratybos pademonstravo ne tik Lietuvos kariuomenės atkūrimo faktą, bet ir jos gebėjimą organizuoti ir vykdyti taktines užduotis užtikrinant visų kariuomenės rūšių vienetų valdymą ir sąveiką operacinėje erdvėje.

1994 m. kovo mėn. plk. S. Knezys Lietuvos Respublikos Prezidento dekretu buvo paskirtas Ginkluotųjų pajėgų generaliniu inspektoriumi. Einant generalinio inspektoriaus pareigas visa šio karinio sukaupta karo tarnybos patirtis buvo nukreipta bręstančios jaunos kariuomenės vienetų koviniams rengimui ir parengčiai gerinti. Per karinių dalinių kompleksinius patikrinimus išryškėdavo

ne tik esamos kovinio rengimo spragos, bet ir jo tobulinimo kryptys. Kariuomenės vadovybė ir dalinių vadai gaudavo konkrečias rekomendacijas, kaip pašalinti nustatytus trūkumus, o jeigu kai kurių problemų sprendimas priklausė nuo ministerijos vadovybės, siūlymai dėl galimų būdų buvo teikiami krašto apsaugos ministrui.

## Siekis tobulėti ir visuomeniškumas – neatsiejama gyvenimo dalis

Iš būdingiausių plk. S. Knezio bruožų galima paminėti jo nuolatinį siekį, nepaisant didžiulio tarnybinio užimtumo, profesionaliai tobulėti ir gebėjimą pavestus uždavinius spręsti nuodugniai įsigilinus į reiškinį ir procesų esmę, siekiant supaprastinti jų ištakas, veikimo principus.

Tenka priminti, kad jau nuo 1990-ųjų vidurio krašto apsaugos sistemoje buvo karštai diskutuojama sprendžiant, kaip ribotomis karinėmis pajėgomis užtikrinti valstybės nacionalinį saugumą, rasti optimalius Lietuvos kariuomenės turimų pajėgumų panaudojimo ir ginkluotosios gynybos organizavimo būdus agresijos atveju. Todėl daug dėmesio buvo skiriama įvairių valstybių karinės patirties, doktrinų ir strategijų studijoms.



Prasidėjus ginkluotam konfliktui Čėčėnijos Respublikoje, plk. S. Knezys suprato šio žūtbūtinio susirėmimo reikšmę. Jis kruopščiai rinko ir analizavo visų prieinamų šaltinių informaciją. Šio karinio konflikto patirtis Lietuvai buvo labai svarbi, nes Čėčėnija pateikė pavyzdį, kaip nedidelės valstybės karinės pajėgos gali rimtai pasipriešinti nepalyginti didesnės ir galingesnės valstybės didžiulę kovinę patirtį turintiems Rusijos daliniams.

Čėčėnijos karo tyrimų pagrindu jau 1996 m. gruodžio pradžioje buvo pa-

rengta ir KAM Leidybos centro išleista S. Knezio knyga „Karas Čečėnijoje“. Joje buvo pateiktas ne tik karinių veiksmų eigos aprašymas, bet ir jų analizė – vienos ir kitos (priešininkų) pusės nuomonė. Knygoje gausu kovos veiksmų schemų, nemažai dėmesio skiriama ir pasirengimo jiems analizei.

Ši knyga atskleidė karininko mokslininko potencialą, tapo daugelio padalinių vadų parankine knyga. Vėliau – 1997 m. lapkričio mėn. – leidykloje „Aidai“ buvo išleista papildyta S. Knezio knyga „Čečėnijos karas“, kurioje aprašoma ką tik įvykusio karinio konflikto raida. Tai buvo bene pirmasis bandymas Europoje nušviesti šį konfliktą. Knygoje pamėginta apibrėžti pirmąkart pavartotą karinio terorizmo sąvoką. Ja susidomėjo mūsų politiniai ir kariniai partneriai JAV, greitai knyga buvo išleista užsienyje anglų kalba.

## Bendradarbiavimas su mokslininkais

Plk. S. Knezys visada ieškojo mokslu pagrįstų sprendimų ir daug dėmesio

skyrė bendradarbiavimui su akademinė visuomene.

Ginkluotųjų pajėgų generalinio inspektoriaus plk. S. Knezio ir jo suburtų karininkų iniciatyva 1995 m. rudenį buvo organizuota pirmoji tarptautinė mokslinė konferencija „Karo mokslo raida Lietuvoje: dabartis ir perspektyvos“. Jos tikslas buvo atskleisti karo mokslo reikšmę kuriant ir tobulinant Lietuvos Respublikos ginkluotąsias pajėgas, nes tik išsamių teorinių darbų, tyrimų ir eksperimentų pagrindu turėtų būti rengiamos jų plėtros ir tobulinimo programos, statutai ir kiti dokumentai, apibrėžiantys ginkluotųjų pajėgų struktūrą, uždavinius, funkcionavimo taisyklas ir karo metu ypatumus.

Kita mokslinė konferencija – „Lietuvos mokslas – šalies gynybai ir karinei pramonei“ – įvyko 2000 m. balandžio 25 d. Vilniuje. Joje plk. S. Knezys perskaitė pranešimą apie karybos mokslo vietą ir vaidmenį plėtojant Lietuvos mokslininkų ir krašto apsaugos sistemos struktūrinių padalinių bendradarbiavimą ir ryšius. Tad S. Knezys – vienas iš nedaugelio – realiai rūpinosi, ieškojo būdų, kaip Lietuvos intelektualinį ir šalies pramonės potencialą, mokslo laimėjimus

efektyviai ir racionaliai panaudoti krašto saugumui užtikrinti, gynybos klausimams spręsti.

Generalinis ginkluotųjų pajėgų inspektorius plk. S. Knezys nuo 1997 m. buvo paskirtas Lietuvos Respublikos Prezidento A. M. Brazausko patarėju gynybos klausimais ir Valstybės gynybos tarybos sekretoriumi. Šias pareigas ėjo iki 2001 m.

## Pasitraukus iš aktyviosios karo tarnybos

Plk. S. Knezys 2001 m. išleidžiamas į atsargą. Tapęs atsargos karininku, jis 2001–2002 m. dirba Lietuvos Respublikos Seimo Nacionalinio saugumo ir gynybos komiteto vyr. patarėju, nuo 2002 m. – LR Vyriausybės kanceliarijos Nacionalinio saugumo skyriaus vedėju.

Ats. plk. S. Knezys, 2001 m. išrinktas Atsargos karininkų sąjungos pirmininku, aktyviai vadovauja atsargos karių visuomeniniam gyvenimui, stengiasi perduoti atsargos karių patirtį krašto apsaugos sistemos plėtros klausimais.

Jis daug rašo karine tematika. Tam-



pa Lietuvos nepriklausomųjų rašytojų sąjungos nariu, nes visą laiką, derindamas tarnybinę veiklą, vėliau – pagrindinį darbą, lygiagrečiai savo iniciatyva imasi darbų, kurie dabar turėtų būti tęsiami...

## Pulkininko S. Knezio darbai, kurie turėtų būti tęsiami

Išvedant Rusijos Federacijos kariuomenę iš Lietuvos tarpvalstybinė derybų delegacija ne kartą kėlė klausimą dėl šaliai padarytų nuostolių ir žalos atlyginimo. Tarp kitų žalos atlyginimo klausimų iki šiol lieka atviras klausimas dėl tarpukario Lietuvos kariuomenės sunaikinimo, jos turto nusavinimo ir žalos atlyginimo.

Okupavus Lietuvą ir ją inkorporavus į Sovietų Sąjungos sudėtį, tuometė Lietuvos kariuomenė buvo reorganizuota į 29-ąjį teritorinį šaulių korpusą, o jos turtais nusavintas – perimtas Sovietų Sąjungos kariuomenės reikmėms.

Sprendžiant žalos atlyginimo klausimą ir siekiant pateikti argumentuotą pretenziją, pagrįstą skaičiais, krašto apsaugos sistemoje buvo sudaryta darbo grupė, kuri turėjo ieškoti archyvinų duomenų apie prieškarinio Lietuvos kariuomenės turėtą turtą ir juos kaupti. Buvo sukomplektuota 18 storų tomų iš dokumentų apie tuometės Lietuvos kariuomenės perimamą turtą. Pažymėtina, kad perėmimo dokumentai buvo parengti labai atmetinai, dažnai apsiribojant tik turto rūšies pavadinimu, nenurodant jo realios vertės. Tad derybininkai susidūrė su didžiuliais sunkumais, kai teko pateikti realius skaičius įkainojant materialines vertybes ir nustatant atlygintinos žalos dydį.

Taigi greta materialiojo turto perdavimo problemų iškilo ir klausimas

dėl žalos atlyginimo už fizinį tuometės kariuomenės generolų, karininkų, puskarininkų ir eilinių karių sunaikinimą. Buvo nustatyta, kad daugelio karininkų, puskarininkų, netgi kareivių šeimų gavo pranešimus, kad jų vyras, tėvas ar brolis išsiųstas į mokymus, mokosi karo akademijoje, kursuose arba dezertyravo, serga, žuvo ir panašiai. Tuo metu šie žmonės arba buvo izoliuoti GULAG lageriuose, arba net fiziškai sunaikinti. Praktiškai padėtis primena liūdnei pagarsėjusią Katynės, kurioje buvo nužudyta apie 15 000 lenkų karininkų, istoriją. Galbūt ir Lietuvoje yra žmonių, kurie iki šiol nežino tikrojo savo artimo žmogaus likimo.

Derybininkams tuo metu būtinai reikėjo pateikti derybų oponentams ne emocijomis, o faktais ir skaičiais pagrįstas ir argumentuotas pretenzijas. Tačiau tai padaryti buvo įmanoma tik išsiaiškinus, kas nutiko kiekvienam kariui. Suprantama, kad tai – labai ilgas ir sudėtingas darbas.

Išvedus Rusijos kariuomenę iš Lietuvos, išformavus derybų delegaciją, nuslopus aistroms dėl žalos atlyginimo, klausimas dėl karių likimo tarsi buvo užmirštas. Tačiau 1992 m. pabaigoje derybininkų sukaupta medžiaga dėl tarpukario kariuomenės sunaikinimo ir žalos atlyginimo tapo prieinama plk. S. Knezui. Reikia pripažinti, kad jis savo iniciatyva ėmėsi tolesnių tyrimų, bandydamas atsekti kiekvieno tarpukario kariuomenės kario likimą.

Pasitraukęs iš aktyviosios tarnybos, jis leido dienas, savaites ir mėnesius archyvuose, bibliotekose – kruopščiai rinko duomenis ir juos analizavo. Sukaupytą duomenų pagrindą, ruošiantis paminėti Zarasų krašto išvadavimo nuo bolševikų 80-metį, dr. S. Knezio, dr. A. Matiuko ir kitų zarasiečių iniciatyva buvo parengtas ir 1999 m. pabaigoje išleistas leidinys „Laisvės saulei tekant“.

S. Knezys taip pat parengė išsamius straipsnius apie Ukmergės ir Vilniaus batalionus, Lietuvos kariuomenės 1-ojo ir 2-ojo pėstininkų ir 1-ojo husarų pulkų kovas Zarasų krašte.

Dirbdamas archyvuose surinko medžiagą keletui platesnių straipsnių, tarp jų – straipsniams „Lietuvos kariuomenės naikinimas (1940 m. birželio 15 d. – 1941 m.)“, „Kauno komendantūros Tautinio darbo batalionas 1941 m.“ ir kt.

Jo gilią, galima sakyti, enciklopedinės karybos istorijos žinios virto neįkai-

nojama turto tiriant karo nusikaltimus Lietuvos teritorijoje. Tad neatsitiktinai S. Knezys 2000 m. birželio 2 d. buvo paskirtas Tarptautinės komisijos nacių ir sovietinio okupacinių režimų nusikaltimams Lietuvoje įvertinti tyrėju.

Deja, daug jo sumanymų, pradėtų darbų karinės istoriografijos srityje taip ir liko neužbaigti. Būtų prasminga S. Knezio darbus tęsti, kad atsirastų karių entuziastų, kurie imtųsi šios veiklos. Neretai, remdamasis archyviniais duomenimis, S. Knezys sakydavo, kad vieno ar kito kario likimas yra vertas atskiro knygos arba kino filmo scenarijaus.

Tyrimai jį atvedė prie partizaninio judėjimo, rezistencijos, prieškarinio karių dalyvavimo Laisvės kovose istorijos. Šių žmonių likimai liudija tautos istorijos dramatiškumą, kartu iškyla nemažai beveik nežinomų ir mažai ištirtų faktų. Neretai tyrimų duomenys rodo, kad ne kiekvienas tirtas asmuo yra „baltas ir pukuotas“, kaip jį bandoma pateikti, jog yra ir tokių žmonių, kurių indėlis iki šiol lieka neįvertintas ir nepagrįstai pamirštas.

Tyrimų metu plk. S. Knezys sukaupe neįkainojamą istorinių dokumentų archyvą. Vytauto Didžiojo karo muziejaus specialistai, Lietuvos karo akademijos mokslininkai, Lietuvos karo istorijos draugijos nariai, Krašto apsaugos ministerijos ir kariuomenės vadovybė turėtų rimtai susirūpinti šio archyvo likimu, kad jis nebūtų prarastas, kad būtų tinkamai saugomas ir taptų prieinamas tyrėjams.



Antrakursių rikiuotė. Priekyje plk. ltn. A. Vyšniauskas. Tribūnoje pirmas iš dešinės plk. S. Knezys. 1993 m. birželio mėn.

Dr. Andriejus STOLIAROVAS



# „Kariško munduro“ garbės gynimas prieškario Lietuvoje

Vytauto Didžiojo universiteto Teisės fakulteto Viešosios teisės katedros lektorius ir Vytauto Didžiojo karo muziejaus Karybos istorijos skyriaus vyr. muziejininkas dr. Andriejus STOLIAROVAS sutiko perspausdinti KARIŪNO žurnale savo straipsnį, skelbtą „Lietuvos istorijos metraštyje“ (2011 m. Nr. 1). Šiame numeryje – pasakojimas apie karininkų garbės teismą.

*Tęsinys. Pradžia 2013 m. Nr.1 (116)*

*Jei Tave įžeidžia žodžiu – reaguok smūgiu,*

*Jei Tave užgauna veiksniu – reaguok ginklu!*

Vienas pirmųjų karininkų garbės teismų buvo įsteigtas Prūsijos karalystės kariuomenės karininko garbei ir orumui ginti XIX a. pirmojoje pusėje. Remiantis šiuo pavyzdžiu, karininkų garbės teismai buvo įsteigti ir kaimyninėse valstybėse – Rusijos (1863 m.) ir Austrijos-Vengrijos (1867 m.) imperijose. Lietuvos Respublikos karinė teisėsąuga rėmėsi patobulintu recepcijos<sup>1</sup> ir novelos<sup>2</sup> būdu carinės Rusijos imperijos 1869 m. Karinių įstatymų sąvadu, jo knygų straipsniais, kurie neprieštaravo tuo metu veikusiems Lietuvos valstybės įstatymams, Kostitucijai ir kariuomenės organizacijai. Šio sąvado XXIII knygos („Drausmės statusas“) XIV skyrius buvo karininkų garbės teismo statuto tvarkymo pagrindas.

1921 m. lapkričio 29 d. įsakymu kariuomenei Nr. 278 buvo paskelbta, kad Karinių įstatymų sąvado XXIII knygos XIV skyrius (130–179 str.) „Apie garbės teismo sutvarkymą“ kurį laiką nebus pildomas<sup>3</sup>, nes yra nepritaikomas Lietuvos kariuomenės organizacijai. Iš pradžių, kol kariuomenėje nebuvo karininkų garbės teismo, bylos, susijusios su karininkų garbės ir orumo įžeidimu, buvo nagrinėjamos net bendrosios kompetencijos teismuose. Tačiau jau vien tai, kad karininko garbė buvo ginama civiliniame teisme, žemino karininko vardą. Tokio santykių aiškinimosi netoleravo kariuomenės vadovybė, kuri galėjo pašalinti karininką iš tarnybos. Pvz., 1922–1923 m. taikos teismo teisėjas Česlovas Butkys nagrinėjo tarp jaunesniųjų karininkų kilusį konfliktą dėl garbės įžeidimo („Antausio

byla“). Teisėjo iniciatyva vienai iš šalių atsiprašius, o kitai atsiėmus skundą, byla buvo nutraukta<sup>4</sup>.

Labai retai karininkų tarpusavio nesusipratimams aiškintis buvo sudaromas Trečiųjų (asmenų) teismas. Paprastai tokia teisme besiginčijančios šalys pavesdavo ginčą spręsti tarpininkui, raštiškai pasižadėdamos sutikti su jo sprendimu. Karininkai iki krašto apsaugos ministro nustatytos datos turėjo nurodyti du pačių pasirinktus teismo narius. Teismo pirmininku buvo skiriamas karinės vadovybės paskirtas karininkas, kuriam buvo perduota visa su byla susijusi medžiaga. Trečiųjų asmenų teismas privalėjo pateikti raštu sprendimą ir motyvus abiem šalims, jų nebuvo galima apskųsti aukštesniam teismui. Pvz., 1922 m. kilus konfliktui tarp Vietinės kariuomenės brigados vado mjr. Antano Merkio ir 4-osios pėstininkų diviziono vado plk. ltn. Konstantino Žuko, kurie ėjo aukštesnes nei atskirosios dalies vado pareigas ir garbės teismo kompetencijai priklausyti negalėjo, jų nesutarimams likviduoti buvo suformuotas Trečiųjų asmenų teismas<sup>5</sup>. Turimais duomenimis, šių aukštųjų karininkų tarpusavio nesutarimų teismas išsprendė taikiai.

Tačiau karininkų garbės teismo steigimo klausimas nebuvo užmirštas ir retkarčiais svarstomas, nes „kautynėse žūtbut, laikant rankose ginklą, nusuktą į priešą, nebuvo laiko karininkams ypatingai rūpintis savo individuale, savo dalies karininko vardo ir korporacinę karininkų garbę budriai saugoti ir ginti. Bet tas reikalas yra gyvas ir didelis – laikas tą

<sup>1</sup> Recepcija (lot. *receptio* – priėmimas) – sociologinių ir kultūrinių formų (papročių, pažiūrų, teisės) perėmimas iš praeities ir pritaikymas vėlesnėje visuomenėje. Žr. V. Vaitkevičiūtė, Tarpautinių žodžių žodynas, Vilnius, 2000, II d., p. 387.

<sup>2</sup> Novela (lot. *novella* (lex) – naujas (įstatymas)) – teisės įstatymas, papildantis arba pakeičiantis ankstesnį. Žr. ten pat, p. 193.

<sup>3</sup> Įsakymas kariuomenei Nr. 278/6, Kaunas, 1921 m. lapkričio 29 d.

<sup>4</sup> Č. Butkys, *Teisėjo atsiminimai*, p. 225–226.

<sup>5</sup> 1922 10 10 LR krašto apsaugos ministro mjr. B. Sližio rezoliucija dėl Trečiųjų asmenų teismo sudarymo, LCVA, f. 929, ap. 1, b. 195, l. 54.

įstaigą sudaryti<sup>6</sup>. Todėl 1923 m. pabaigoje pasirodė vienas pirmųjų karininkų garbės teismo projektų. Jo autorius buvo Aukštųjų karininkų Lietuvos didžiojo kunigaikščio Vytauto kursų<sup>7</sup> viršininkas gen. L. Radus-Zenkavičius. Projekto turinio nuostatos buvo derinamos su autoritetingu teisininku, Kariuomenės teismo pirmininku plk. Petru Šniukšta. Projektas buvo skirtas karininkams, einantiems komandų, kuopų vadų ir aukštesnes pareigas, turintiems aukštesnį nei kapitono laipsnį<sup>8</sup>. Tačiau jis taip ir liko neįgyvendintas.

Tais pačiais metais vyr. ltn. Stasys Raštikis parengė (išvertė) sąvado XXIII knygos XIV skyrių „Garbės teismas“, kurį bandyta pritaikyti vietos kariuomenės organizacijai<sup>9</sup>. Šis šiek tiek pataisytas vertimas netrukus buvo išleistas atskiru leidiniu „Karo įstatymų rinkinio XXIII kn. XIV skyrius. Garbės teismas“<sup>10</sup>. Pastarasis buvo parengtas kaip naujai formuojamos teismo institucijos pagrindas.

1924 m. sausio 23 d. krašto apsaugos ministro įsakymu Nr. 10, remiantis sąvado XXIII knygos XIV skyriaus 130–175 (179) str., buvo įsteigtas karininkų garbės teismas, pašalinta tai, kas prieštaravo Lietuvos Valstybės Konstitucijai, kariuomenės organizacijai ir galiojantiems įstatymams<sup>11</sup>. Tačiau garbės teismas *de facto* nepradėjo veikti, nes tam reikėjo atitinkamos įstatymų bazės<sup>12</sup>. Net 1925 m. pabaigoje šis teismas Lietuvoje dar tinkamai nefunkcionavo<sup>13</sup>, nes įvairūs karininkų garbės teismo projektai tebebuvo svarstomi Karo taryboje<sup>14</sup>. Teismas pradėjo tinkamai veikti tik 1928 m., kai buvo išleistas Karininkų garbės teismo statutai. Patvirtinus naują karinę teisės saugos instituciją buvo galutinai suformuota Lietuvos Respublikos karinių teismų sistema.

Rusijos karininkų garbės teismo pavyzdžiu Lietuvos kariuomenėje buvo įsteigti žemesniųjų ir aukštesniųjų karininkų garbės teismai. Tačiau kurį laiką kariuomenėje karininkai nebuvo skirstomi į žemesnius (ober) ir aukštesnius (štabo) karininkus<sup>15</sup>. Karininkų garbės teismas

nagrinėjo karininkų ir karo valdininkų dorovines bylas, susijusias su kario garbe ir orumu, taurumu, kariuomenės papročiais ir tradicijomis, garbės žodžio netesėjimu; aiškino skolininkus, santykius su įtartinos reputacijos asmenimis arba neblaivių pasirodymo viešoje vietoje atvejais, svarstė dėl nesugebėjimo apsaugoti savo šeimos garbės, antikininių ir ateistinių nuostatų, neetiškų kalbų, negatyvių anoniminių raštų autorius, verslo turėtojus už uždarytų durų. Teismas turėjo teisę pareikšti savo nuomonę dėl numatomų sutuoktūvių, tačiau netaikydavo šeimų, nesikišdavo į šeimyninius – vyro ir žmonos – santykius, negalėjo spręsti santuokos klausimų asmenų, einančių atitinkamas pareigas, pradedant majoro arba bataliono vado<sup>16</sup>. Teismas nagrinėdavo nusižengimų, susijusių su karo tarnyba, mandagumu, pagarbos atidavimu, tarnybinėmis pareigomis ir kario priesaika.

Žemesniųjų ir aukštesniųjų (iki atskirojo bataliono vado) karininkų bylos perdavimas garbės teismui buvo karinės dalies viršininko prerogatyva. Teismas neturėjo teisės nagrinėti nusižengimų aukštesniųjų karininkų, pradedant pulkininku, arba užimančio dalinio vado vietą, nes tai žemintų jo autoritetą ir silpnintų karinę drausmę. Karininkų garbės teismas nagrinėjo ne tik aktyviosios tarnybos, bet ir atsargos karininkų nusižengimus<sup>17</sup>. Kaip jau minėta, garbės teismas neteisė aukščiausiojo laipsnio karininkų, todėl stengtasi, kad nusižengęs karininkas savanoriškai pateiktų prašymą išleisti iš tarnybos į atsargą. Teismo sprendimu pašalintas iš tarnybos karininkas galėjo grįžti į karo tarnybą ne anksčiau kaip po metų ir tik pritarus karinei vadovybei<sup>18</sup>.

Prieš bylos svarstymą karininkų garbės teismo narys atlikdavo ikiteisminį tyrimą (kvotą). Bylą galima buvo iškelti tik turint pakankamai padaryto nusižengimo įrodymų arba gavus suinteresuotų karininkų pareiškimą. Nebuvo galimybės iškeltą bylą nutraukti arba sustabdyti. Teisiamajame posėdyje dalyvaudavo visos sudėties teismas, kaltinamasis ir liudytojas(-ai). Garbės teismo pirmininkas bylos nagrinėjimo metu supažindindavo kaltinamąjį su kvotos duomenimis, suteikdavo teisę kviesti liudytojų, prašyti dokumentų ir surinkti papildomų žinių. Teismo posėdžio dalyviams buvo draudžiama teikti informaciją apie bylą pašaliniam asmeniui, už tai grėsė būti patrauktiems teismo atsakomybėn. Teisme nebuvo nei kaltintojo, nei gynėjų karinių teisininkų arba civilinių advokatų<sup>19</sup>. Teismas galėjo nagrinėti bylą *in absentia*, tačiau turėjo būti surašytas tam tikras nutarimas, nurodytos kaltinamojo neatvykimo priežastys<sup>20</sup>. Teismas galėjo atidėti bylos svarstymą ir nurodyti atlikti papildomą tyrimą, nors paprastai byla būdavo išnagrinėjama per vieną teismo posėdį<sup>21</sup>. Teismo sprendimai buvo priimami slaptu balsavimu balsų dauguma, remiantis karininko garbės supratimu, sąžine, moralinėmis vertybėmis ir teisinėmis normomis<sup>22</sup>. Garbės teismas galėjo karininką

<sup>6</sup> Krašto apsaugos ministro įsakymas Nr. 10/1, 1924 m. sausio 23 d.

<sup>7</sup> 1920 01 15–1920 08 14 veikė Laikinieji karininkų kursai, 1921 04 01–1923 07 15 – Aukštieji karininkų kursai; jie buvo pervadinti ir 1923 07 15–1930 02 15 veikė kaip Aukštieji karininkų Lietuvos didžiojo kunigaikščio Vytauto kursai, 1930 02 15–1938 12 10 – Vytauto Didžiojo karininkų kursai, juos performavus, 1938 12 10–1940 06 15 – Vytauto Didžiojo aukštoji karo mokykla.

<sup>8</sup> 1923 12 18 LR kariuomenės karininkų garbės teismo projektinis variantas, LCVA, f. 507, ap. 7, b. 96, l. 37–38.

<sup>9</sup> Karo įstatymų rinkinio XXIII kn. XIV skyrius. Garbės teismas, ten pat, f. 929, ap. 1, b. 479, l. 2–14 ap.

<sup>10</sup> *Karo įstatymų rinkinio XXIII kn. XIV skyrius. Garbės teismas*, Kaunas, 1924, 24 p.

<sup>11</sup> Krašto apsaugos ministro įsakymas Nr. 10/1, 1924 m. sausio 23 d.

<sup>12</sup> 1924 07 19 LR KAM centrinių įstaigų aukštesniųjų karininkų garbės teismo narių susirinkimo protokolai, LCVA, f. 929, ap. 1, b. 217, l. 30.

<sup>13</sup> 1925 11 23 LR KAM Vyriausiojo štabo karininkų garbės teismo nario mjr. V. Petrausko paaiškinamasis raštas Vyriausiojo štabo Administracijos valdybos viršininkui, ten pat, b. 479, l. 61–61ap.

<sup>14</sup> 1926 08 14 LR kariuomenės karininkų garbės teismo projektinis variantas, ten pat, f. 507, ap. 7, b. 96, p. 136.

<sup>15</sup> *Oberkarininkas* (rus. обер-офицер) – žemesnioji karininkų korpuso grandis; žemesnis kariniu laipsniu, užimantis komandos ir kuopos vado vietą karininkas nuo jaunesniojo leitenanto iki kapitono. Štabo karininkas (rus. штаб-офицер) – aukštesnioji karininkų korpuso grandis; aukštesnis kariniu laipsniu, užimantis nuo bataliono iki pulko vado padėjėjo vietą karininkas nuo majoro iki pulkininko.

<sup>16</sup> K. Žukas, Garbės teismas mūsų kariniam gyvenime, *Mūsų žinynas*, 1924, t. VII, Nr. 19, p. 3–4; P. Jurgelevičius, Garbės teismas, *Karys*, 1924, Nr. 35, p. 286.

<sup>17</sup> *Karininkų garbės teismas*, p. 3.

<sup>18</sup> P. Jurgelevičius, Garbės teismas, *Karys*, p. 286.

<sup>19</sup> *Karininkų garbės teismas*, p. 4, 9.

<sup>20</sup> K. Žukas, Garbės teismas mūsų kariniam gyvenime, *Mūsų žinynas*, p. 5.

<sup>21</sup> *Karininkų garbės teismas*, p. 10.

<sup>22</sup> K. Žukas, Garbės teismas mūsų kariniam gyvenime, *Mūsų žinynas*, p. 6.



IX karininkų laidos išleistuvių pietūs. 1927 m. rugsėjo 7 d.

VDKM fondo nuotrauka

išteisinti, sutaisyti, pareikšti papeikimą arba atleisti iš karo tarnybos.

Garbės teismo pirmininkas paskelbdavo nuosprendį ir bylą perduodavo dalies viršininkui dar tą pačią dieną. Iš esmės teismo sprendimą buvo galima skusti kasacine, bet ne apeliacine tvarka. Formalus skundas turėjo būti įteiktas per tris dienas nuo nuosprendžio paskelbimo dalies viršininkui, kurio žinioje buvo teismas. Kaltinamasis galėjo apskusti sprendimą tik tuo atveju, jei teismas pradėjo savo veiklą be dalies viršininko leidimo, buvo ne visos sudėties, kaltinamasis nebuvo iškviestas į teismą arba neatsižvelgta į jo įrodymus. Karinės dalies viršininkas turėjo teisę panaikinti teismo sprendimą, jei teismas nesilaikė procesinių taisyklių, ir persvarstyti bylą. Jis turėjo peržiūrėti teismo nagrinėtą bylą per tris dienas nuo nuosprendžio paskelbimo arba skundo pateikimo dienos. Nesant formalių trūkumų, teismo sprendimo nebuvo galima nei panaikinti, nei pakeisti. Teismui priėmus sprendimą dėl karininko atleidimo iš kariuomenės, dalies viršininkas pasiūlydavo karininkui per tris dienas įteikti prašymą išeiti iš kariuomenės savo noru. Toks prašymas buvo patenkinamas bendra nustatyta tvarka, tačiau tik su slapta viršininko rezoliucija, kad tai įvyko dėl garbės teismo sprendimo<sup>23</sup>. Teisiamajam karininkui nepateikus tokio prašymo, dalies viršininkas pristatydavo raportą dėl garbės teismo sprendimo ir visus reikalingus dokumentus bei paaiškinimus karinei vadovybei<sup>24</sup>. Nuteistojo skundas (jei toks būdavo) dėl teisme pažeistų procesinių normų su dalies viršininko rezoliucija buvo pridodamas prie raportu apie atleidimą iš

kariuomenės. Tokiu atveju karinė vadovybė (pvz., karinės apygardos viršininkas) galėjo pasinaudoti ir konfidencialiu karininkų garbės teismo pirmininko pareiškimo nuorašu. Ji turėjo skundą patenkinti arba persiųsti krašto apsaugos ministrui, kurio sprendimas buvo galutinis. Tačiau skundą galėjo atmesti ne karinė vadovybė, o kariuomenės vadas, skundą patenkinus, paskutinį žodį taip pat privalėjo tarti krašto apsaugos ministras. Karininkas, atleistas iš karo tarnybos dėl garbės teismo sprendimo, galėjo grįžti į tarnybą įteikęs prašymą tos dalies, kurioje pareiškė pageidavimą tarnauti, viršininkui, o vykdant mobilizaciją – Vyriausiajam štabui<sup>25</sup>. Pastarasis prieš patenkindamas prašymą turėjo būti susipažinęs su garbės teismo sprendimu ir nustatyti, ar karininkas pasitaisė. Tik gavęs užtikrinimą, kad panašūs nusižengimai ateityje nepasikartos, jis galėjo tarpininkauti dėl nusižengusiojo priėmimo į dalį<sup>26</sup>. Karinės dalies įsakymuose garbės teismo sprendimai nebuvo viešiniai, tik įrašomi į nuobaudų žurnalą. Dažniausiai dokumentuose figūruodavo įrašas: „kaip žeminantis savo netaktišku elgesiu karininko garbę, buvo išleistas į karininkų atsargą įsakymu kariuomenei“.

Karininkų garbės teismas galėjo ir sutaisyti karininkus, jei nusižengimas buvo nežymus ir suderinamas su karininko garbe. Teismas nusprendėdavo, kas ir ko turi atsiprašyti, ir pasiūlydavo susitaikyti per 24 val. Nesutikimas susitaikyti taip pat buvo karininko garbės įžeidimas, dėl to nenuolančius karininkas galėjo būti atleistas iš kariuomenės. Tačiau

<sup>23</sup> K. Žukas, Garbės teismas mūsų kariniam gyvenime, *Mūsų žinynas*, p. 6.

<sup>24</sup> *Karininkų garbės teismas*, p. 11–12.

<sup>25</sup> 1918 11 23–1918 12 19 – Krašto apsaugos (Apsaugos) ministerijos štabas, 1919 04 26–1924 01 01 – Generalinis štabas, 1924 01 01–1935 01 01 – Vyriausiasis štabas, 1935 01 01–1940 06 15 – Kariuomenės štabas.

<sup>26</sup> K. Žukas, Garbės teismas mūsų kariniam gyvenime, *Mūsų žinynas*, p. 7.

bylos nagrinėjimo metu baudmės negalėjo išvengti net ir susitaikę karininkai. Dažniausiai karininkų tarpusavio nesutarimus nagrinėdavo tos karinės dalies, kurioje tarnavo įžeistasis, garbės teismas. Jei skirtingų dalių karininkai įžeisdavo vienas kitą, jų viršininkų įsakymu buvo sudaromas jungtinis karininkų garbės teismas. Pasitaikydavo, kad garbės teismas turėjo nagrinėti žemesniojo ir aukštesniojo karinio laipsnio karininkų ginčus. Tokia byla būdavo perduodama aukštesniųjų karininkų garbės teismui. Jungtinis teismas buvo sudaromas, kai ginčas kildavo tarp atskirų dalių karininkų, o įžeistasis buvo žemesnio laipsnio karininkas<sup>27</sup>.

Karininkų garbės teismo veiklą būtų galima iliustruoti keletu pavyzdžių, kai teismas galėjo kaltinamąjį išteisinti, pareikšti papeikimą arba atleisti iš karo tarnybos. Labiausiai intriguoja karininkų nestatutiniai santykiai. Pvz., 1926 m. birželio 4 d. Karo aviacijos karininkų garbės teismas nagrinėjo 1-osios oro eskadrilės laboratorijos viršininko vyr. ltn. Mykolo (Miko) Mačioko bylą, kurioje jis buvo kaltinamas Karo aviacijos ūkio dalies vedėjo mjr. Stasio Dabulevičiaus šeimos ardymu, kišimusi į jo šeimos reikalus. Buvo nustatyta, kad teisiamašis su ponia Dabulevičiene<sup>28</sup> kurį laiką susitikinėjo jo namuose ir turėjo intymių santykių. Vyr. ltn. M. Mačiokas nesutiko su mjr. S. Dabulevičiaus raginimu pačiam prašant išeiti iš tarnybos per tris dienas, todėl byla pasiekė teismą. Teismas nustatė, kad kaltos abi pusės, tačiau teisiamašiam pareiškė papeikimą, ir jis netrukus buvo perkeltas tarnauti į kitą dalį<sup>29</sup>.

Karininkų garbės teismo kompetencijai nepriklausė aukštų karininkų (nuo pulkininko ir generolo) bylos, nors projektų būta net dėl generolų garbės teismo įsteigimo. Šiam teismui kaip alternatyva veikė iš aukšto rango karininkų sudaryta speciali komisija. 1927 m. tokia komisija, kurioje buvo gen. S. Žukauskas, generolai leitenantai P. Šniukšta, Vladas Nagevičius, Jonas Bulota ir plk. Emilis Vimeris, svarstė gen. ltn. Kazio Ladigos (Ladygos) elgesį – už viešą aukštų karininkų kritiką. Komisija, susipažinusi su parengtinio tyrimo duomenimis, nustatė, kad minėti veiksmai yra nesuderinami su karininko vardu ir aukštomis pareigomis, todėl buvo nuspręsta už tokį elgesį jį atleisti iš kariuomenės dėl drausmės ir perkelti į generalinio štabo karininkų atsargą<sup>30</sup>. Tenka konstatuoti, kad tokių bylų buvo tik keletas.

Tačiau 1940 m. Lietuvos karinių teismų sistema buvo pakeista kita – sovietine. Remiantis dar 1939 m. sausio 17 d. Sovietų Sąjungos krašto apsaugos liaudies komisaro įsakymu, nuo 1940 m. rugsėjo 20 d. iki spalio 1 d. visose Raudonosios armijos 29-ojo šaulių teritorinio korpuso dalyse turėjo vykti rinkimai į raudonarmiečių jaunesniųjų vadų draugiškus teismus ir vadų, politvadovų ir viršininkų draugiškus garbės teismus. Rinkimai vyko pagal Darbininkų ir valstiečių Raudonosios armijos draugiškų teismų įstatus<sup>31</sup>.

<sup>27</sup> *Karininkų garbės teismas*, p. 13–14.

<sup>28</sup> Straipsnio autoriui nėra žinomas minėto karininko žmonos vardas.

<sup>29</sup> 1926 06–07 LR KAM Karo aviacijos karininkų garbės teismo vyr. ltn. M. Mačioko bylos žinios, LCVA, f. 929, ap. 4, b. 404, l. 54, 57–58ap, 64–65; Krašto apsaugos ministro įsakymas Nr. 74/5, Kaunas, 1926 m. rugpjūčio 12 d.

<sup>30</sup> V. Jankauskas, *Kario kelias. Generolas Kazimieras Ladiga Nepriklausomybės kovose*, Vilnius, 2004, p. 362–365.

<sup>31</sup> Įsakymas 29 šaulių teritoriniam korpusui Nr. 3/4,5, Kaunas, 1940 m. rugsėjo 6 d.

## IN MEMORIAM

### NETEKOME PROFESORĖS GRAŽINOS MINIOTAITĖS (1948 07 17 – 2013 06 25)



*Netikėta profesorės Gražinos Miniotaitės mirtis – didžiulė netektis Generolo Jono Žemaičio Lietuvos karo akademijai ir jos Politikos mokslų katedrai.*

*Profesorė Akademijoje pradėjo dirbti 2004 metais, jau būdama brandi ir daug nuveikusi tarptautinio saugumo, politikos mokslų ir užsienio politikos analizės specialistė. Jos mokslo darbai, ypač neprievartinio pasipriešinimo tema, buvo gerai žinomi ne tik Lietuvos, bet ir tarptautinei mokslo bendruomenei. Profesorė Gražina Miniotaitė taip pat buvo konstruktyvizmo teorinės paradigmos taikymo tarptautinio saugumo ir tarptautinės politikos studijose Lietuvoje pradininkė, aukščiausio akademinio lygio žurnalų „Cooperation and Conflict“ ir „Logos“ redakcinių kolegijų, Tarptautinių studijų asociacijos, Taikos studijų asociacijos, Lietuvos filosofų draugijos narė.*

*Profesorė Gražina Miniotaitė buvo ne tik žinoma mokslininkė, bet ir gera kolegė, talentinga pedagogė. Per darbo Lietuvos karo akademijoje metus ji daug nuveikė ugdydama būsimus Lietuvos karininkus – tarptautinius santykius studijuojančius kariūnus, įvairių karininkų karjeros kursų klausytojus, vadovavo daugeliui sėkmingai apgintų Karinės diplomatijos magistro programos klausytojų baigiamųjų darbų, o nuo 2012 metų ėmė dirbti ir su Karo akademijoje politikos mokslų studijas tęsiančiais doktorantais.*

**prof. dr. Gediminas VITKUS**



Arūnas ALONDERIS

# Kas stipresnis – kalavijas ar tvirta dvasia?

Jau tampa gražia tradicija kiekvienais metais, trečią gegužės sekmadienį, vykti į Didžiosios Kovos apygardos partizanų šventę Mūšios parke, Ukmergės rajone.

Beveik per dvidešimt metų monsinjoro Alfonso Svarinsko rūpesčiu buvo sukurtas įspūdingas paminklas visiems Laisvės kovotojams – Mūšios parkas. Dabar į jį atvykusiems lankytojams atsiveria gražus reginys – nuo kalvų, aplinkinių kalnelių žvilgsnis slysta ežerėlių, upelių paviršiumi. Gražūs takeliai veda prie kryžių kiekvienam Didžiosios Kovos partizanų apygardos batalionui. Kažkada buvęs apleistas, nesutvarkytas Mūšos šilas tapo Ukmergės rajono pažiba, traukos centru, poilsio vieta.

Parkas – tai savotiškas memorialas Lietuvos laisvės kovotojams, todėl kasmet, vasaros pradžioje, čia susirenka gausus būrys buvusių rezistentų, ryšininkų, politinių kalinių ir tremtinių pagerbti kovos bendražygių, pasimelsti už juos šv. Mišiose, aukojamose po atviru dangumi.

Partizanų parke Aukštaitijos partizanams – Didžiosios Kovos apygardos kovotojams – ir jų didvyriškumui įamžinti pastatyti Lietuvos kryždirbių išskobti ąžuoliniai kryžiai. Labai įspūdingai atrodo ąžuoliniai paminkliniai kryžiai, skirti Ronaldui Reiganui (šis JAV politikas įtikino sovietų vadovybę paleisti iš kalėjimo Alfonsą Svarinską), palaimintajam popiežiui Jonui Pauliui II ir paskutiniam tarpukario Lietuvos karo mokyklos viršininkui brig. gen. Jonui Juodišiui.

Mūšios parke šv. Mišias aukojo Panevėžio vyskupas Jonas Kauneckas, monsinjorai Alfonsas Svarinskas ir Alfonsas Bulotas, Ukmergės dekanato kunigai. Mišių metu vyskupas J. Kauneckas sakė: „Nors 10 proc. tautos buvo išžudyta, ištremta, areštuota, bet stebina lietuvių tautos priešinimasis naujai tvarkai... Berija tardė Lietuvos laisvės kovos sąjūdžio vadą Joną Žemaitį, vedė derybas

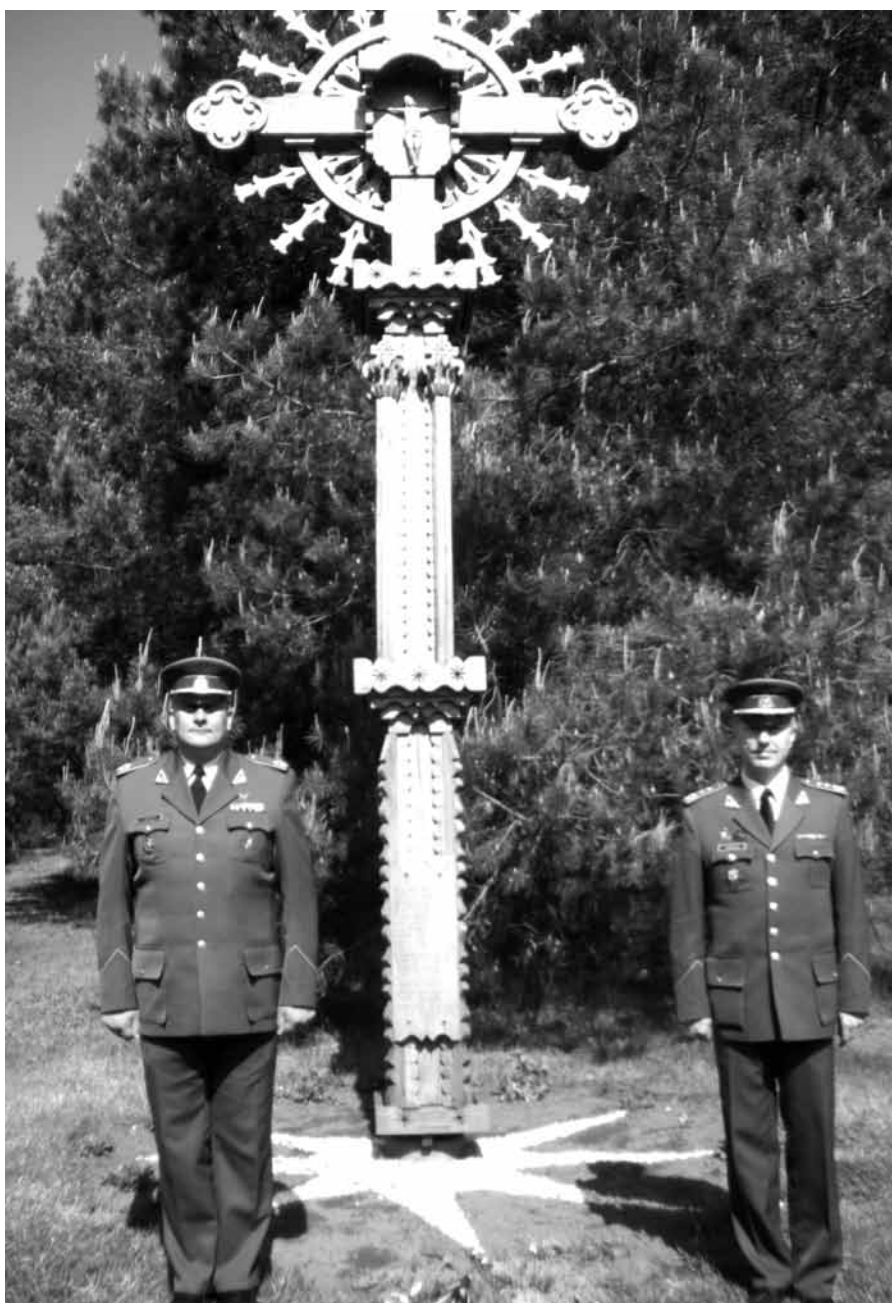

Prie brig. gen. Jono Juodišiaus koplytstulpio

su juo, tačiau jis nepasidavė vilionėms ir vėliau, 1954-aisiais, buvo nukankintas...”

Pasak ganytojo, „Lietuvos kaimo jaunimas prieškariu tikėjo Dievą, labai troško mokytis, siekti žinių, tobulėti, tačiau sovietinis gaivalas apvertė visus planus. Jau 1940 m. prasidėjo represijos prieš Lietuvos piliečius, trėmimai, tardymai, kankinimai, o antrą kartą sugrįžę sovietai nesivaržė žudyti nekaltų žmonių. Lietuva nenorėjo tarnauti okupantams ir stojo į kovą, ir ši kova tęsėsi bemaž dešimtmetį (1944–1953). Jauni vyrai paėmė ginklą į rankas, nors jiems buvo tik aštuoniolika–dvidešimt metų. Nuožmią kovą be pagalbos iš užsienio lietuviai pralaimėjo, bet liko jos pėdsakas visų lietuvių širdyse, atmintyje, sieloje. Tai padėjo mūsų tautai atkurti Lietuvos nepriklausomybę“, – sakė Panevėžio vyskupas.

Šventėje dalyvavo ir jos dalyvius pasveikino Generolo Jono Žemaičio Lietuvos karo akademijos viršininkas plk. Eugenijus Vosylius.

„Sveiki, čia susirinkusieji garbūs partizaninės kovos dalyviai, jų artimieji ir visi geros valios žmonės!

Esu Generolo Jono Žemaičio Lietuvos karo akademijos viršininkas pulkininkas Eugenijus Vosylius. Ačiū monsinjorui Alfonsui Svarinskui už kvietimą, suteiktą garbę ir galimybę tarti keletą žodžių Jūsų šventėje.

Iš karto galiu pasakyti, kad jaučiuosi savas Jūsų draugijoje ne tik dėl to, kad nešioju Lietuvos karininko uniformą, bet ir dėl to, kad abu mano tėvai buvo partizaninės kovos dalyviai, abu buvo įkalinti tolimosios Kolymos lageriuose 10 metų. Todėl man tikrai buvo, yra ir bus labai svarbios tiek Lietuvos laisvės, tiek Lietuvos dvasinės stiprybės idėjos, kuriomis gyvena, dėl kurių kovojo ir už kurias galvas padėjo tūkstančiai partizanų, ryšininkų, politinių kalinių ir tremtinių.

Šiandienėje Lietuvoje ypač svarbus minėtų idėjų tęstinumas, kaip ir tikrųjų žmoniškųjų vertybių sklaidimas ir puoselėjimas.

Dažnai klausama: kas stipresnis – kalavijas ar tvirta dvasia? Aš atsakau, kad kalavijas prieš tvirtą dvasią yra bejėgis, bet tvirčiausias junginys – stipri dvasia ir kalavijas. Štai tokį supratimą mes diegiame mūsų Lietuvos karo akademijoje. Visada kariūnams pabrėžiu, kad kalaviją galima sulaužyti, o tvirtos dvasios neišlups, neatimsi ir nepavogs. Ji – nemateriali, ji – nematoma, bet stipresnė už ginklą.



Iš kairės buvę Lietuvos kariuomenės vyriausieji kapelionai mons. dim. mjr. A. Bulotas, mons. dim. plk. A. Svarinskas ir plk. E. Vosylius prieš šv. Mišias

Iš kur gi semtis tokios stiprybės? Be abejo, iš tikėjimo, iš savo puoselėjamos istorijos, žmogiškųjų vertybių, kurias būtina suprasti ir taikyti gyvenime, pagarbos savo tautai ir kalbai, nuolatinio troškimo tobulėti, mokytis ir siekti būti geresniems. Tai kertiniai akmenys, ant kurių turi būti kuriama jaunimo ateitis – ne tik kario, bet ir apskritai kiekviena profesija.

Kartais atrodo, kad galbūt per daug idealizuoju ar moralizuoju, bet tuomet pagalvoju apie partizaninį karą ir suprantu, kad be tokio pamato nei partizanai, nei politiniai kaliniai, nei tremtinai nebūtų pajėgę kovoti ir išverti tardymų, pažeminimo, kankinimų.

*Mūsų tauta tegali išlikti, kad viršų jos gyvenime turės dvasios jėgos ir kad jomis daugiau tikėsime, negu materinėmis galiomis, – rašė Vydūnas (Naujovė, 1915, gegužės–rugpjūčio nr., p.1–4).*

Dar kartą sveikinu Jus visus. Linkiu visiems kuo geriausios sveikatos ir ačiū, kad esate, kad mes, jaunesnioji karta, galime atsiremti į Jūsų pavyzdį ir pasisemti stiprybės.“

Renginio metu giedojo ir dainavo Ukmergės tremtinių choras, Karinių oro pajėgų orkestras atliko lietuviškų dainų ir melodijų popuri. Paskui šventės dalyviai vaišinosi gardžia savanorių paruošta kareiviška koše ir karšta arbata.

Pasak monsinjoro A. Svarinsko, partizanus džiugina, kad parkas vis dažniau traukia jaunąją kartą, moksleivius. Čia jie gali ne tik grožėtis gamta, bet ir kartu dalyvauti tautos istorijos pamokoje...

Mušios šilo klonyje dar ilgai aidėjo lietuviškos patriotinės dainos, sklido jaunimo juokas, netrūko rimtos kalbos.



Panevėžio vyskupas J. Kauneckas ir mjr. G. Jakštys

Krn. Monika ŠINKŪNAITĖ

# Lietuvos totoriai – tradicijų tęstinumo įrodymas

„Lietuvos totoriai istorijoje ir kultūroje“ – tai knyga, kurios sutiktuvės įvyko pavasarį Lietuvos mokslų akademijoje. Knygos autoriai Adas Jakubauskas, Dailimas Sitdykovas ir Stanislas Duminas renginio metu nuoširdžiai padėjo visiems laukusiems šio leidinio. Knygos pristatyme dalyvavo Lietuvos karo akademijos trys kariūnai ir du dėstytojai.

Kaipgi totoriai susiję su Lietuva? Šiandien Lietuva tokia, kokia yra, mums brangiausia. Dabartinėje Lietuvos teritorijoje totoriai gyvena jau labai seniai. Kai Gediminas siuntė laiškus į Europos miestus, kviesdamas atvykti į Vilnių, Aukso ordos valdovas Chanas Uzbekas savo valstybėje prievarta įvedė musulmonų tikėjimą. Šiandien dauguma Lietuvoje gyvenančių totorių išpažįsta šią religiją.

Tuo metu, XIV a., tai buvo pagrindinė priežastis, dėl kurios mongolų kilmės totoriai – šamanai – paliko Aukso ordą ir prisiglaudė LDK žemėse. Keista, bet net Gedimino sūnus Narimantas vedė totorių kunigaikštę. Totorių ir lietuvių ryšiai, galima sakyti, buvo glaudūs.

Turbūt sunku patikėti ir tuo, kad Žalgirio mūšyje (1410 m.) totorių buvo net keli tūkstančiai. Mūšis prasidėjo totorių ataka į kairįjį teutonų sparną. Manoma, kad net garsusis Vytauto atsitraukimas, o vėliau grįžimas į mūšio lauką – ne kas kita, kaip nuo senų laikų totorių naudojamas klaidinamasis manevras. Sakoma, kad totorių kariai visada buvo narsūs, atkaklūs ir tikrai ištikimi. Jie taip pat išsiskyrė aukštomis moralinėmis vertybėmis.

Australijos aukštikalnė, pavadinta

sukilėlių vado Tado Kosciuškos vardu, saugo šio žmogaus kilmės paslaptį. Totorių giminytės linijos susipina: Kosciška turėjo ir totorių kraujo. Tad įgimtas ryžtas ir drąsa lėmė šio žmogaus atkaklų siekį priešintis carinės Rusijos priespaudai.

„Ulonai ulonai, širmieji žirgeliai, širmieji žirgeliai, jaunieji berneliai...“ – taip skamba viena lietuvių liaudies dainos eilutė. Kas tie, keistai apdainuojami, kariai ulonai? Maždaug XVIII a. pulkininkas Aleksandras Ulanas subūrė ulonų kavaleriją. Niekas tada negalėjo suprasti, kodėl tokį didelį įspūdį daro žygiuojančių žavių, pasitempusių ulonų, rankose laikančių ietis su vėliavėlėmis, būriai. Ulonų kavalerijos tradiciją perimti bandė Napoleono ir kitos kariuomenės. Viena,



Virginijos Valuckienės (Lietuvos mokslų akademijos fotografės) nuotraukos

ko nei Napoleono, nei Anglijos, nei carinės Rusijos kariuomenės neperėmė, – tai vidinės ugnies, kuri nuolat degė mūsų lauke kaunantis ietimis tiesioginėje atakoje. Žodžiai „garbė“ ir „ulonai“ buvo tarsi sinonimai.

Kodėl šiandien turėtume kalbėti apie totorius? Maždaug prieš metus, dar būdami antrakursiai, lankėmės Nemėžyje – vienoje iš labiausiai anuomet žinomų totorių gyvenviečių. Šalia aplankytos mečetės apžiūrėjome istorines kapines. Manau, tokios ekskursijos mums nesuteikia pernelyg daug žinių. Šių išvykų išliekamoji vertė yra tai, ką kiekvienas asmeniškai sužinome ir sugebame teisingai įvertinti.

Neeilinės drąsos, atkaklumo pavyzdžiai Lietuvos Didžiosios Kunigaikštystės ir Abiejų Tautų Respublikos istorijoje mums įrodo, kad totoriai – garbinga, drąsi tauta. „Kitą žmogų reikia gerbti“, – teigė vienas iš vadų, neseniai dėščiusių lyderystę. LDK žemėse gyvenę, samdomais kariais tarnavę, retkarčiais triukšmingai sukildavę ar kantriai vežėjais dirbę totoriai visada gerbė kitus žmones. Pagarba kitiems – pagarba sau pačiam. Pasimokyti to turėtų kiekvienas.

Pasimokyti iš... ko nors – dažnai mokiniams, studentams, kariūnams keliamas uždavinys. O juk mokytis reikia nuolat. Bet ne visada išeina...

Tą vakarą, kai buvo pristatyta knyga „Lietuvos totoriai istorijoje ir kultūroje“, trys kariūnai įsimaišė tarp klausytojų. Kiek vėliau užlipo ant scenos ir nusifotografavo su knygos autoriais. Keletas žmonių lūkuriavo, nedrąsiai žvilgčiojo, šnabzdėjosi. Generolo Jono Žemaičio Lietuvos karo akademijos kariūnų apsilankymas tądien buvo tarsi gyvas totorių ir lietuvių karo tarnybos, garbingų istorijos tradicijų tęstinumo įrodymas.

Renginiui pasibaigus, Lietuvos mokslų akademiją paliko trys kariūnai ir daugybė kitų jo dalyvių: jaunų ir pagyvenusių, susimąščių ir pakilios nuotaikos, vyrų ir moterų. Ar visi jie totoriai? Nesvarbu. Juk „šis smėlis, šis vanduo ir šie medžiai yra mūsų visų“<sup>1</sup>.

## IN MEMORIAM

### ATSISVEIKINIMO KALBA PRIE PRANO JANKAUSKO (1945 01 29 – 2013 04 25) KAPO

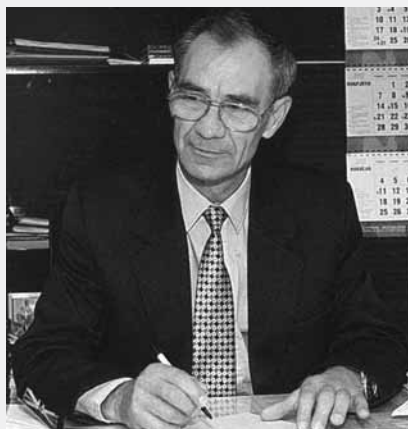

*Brangūs artimieji, giminaičiai, tarnybos draugai, bendražygiai,*

*sunku surasti žodžių, kurie galėtų sumažinti netekties skausmą. Ši netektis tokia netikėta ir be galo visiems skaudi. Atsisveikindami mes, tarnybos draugai ir bendražygiai, šiandien atiduodame paskutinę pagarbą Lietuvos kariuomenės pulkininkui, technologijos mokslų daktarui, docentui, talentingam pedagogui Pranui Jankauskui.*

*Visą savo gyvenimą Pranas paskyrė mokslui ir mokymui, o sau praktiškai nepasiliko nieko. Parašyta per 70 mokslinių straipsnių, dešimtys knygų, vadovėlių ir mokomųjų priemonių, padaryti 37 išradimai – ir tai tik nedidelė dalis Prano nuopelnų.*

*Ypač Prano pedagoginis talentas ir gebėjimas bendrauti su žmonėmis atsiskleidė per ilgus tarnybos ir darbo metus Generolo Jono Žemaičio Lietuvos karo akademijoje. Dėstytojas, katedros vedėjas, viršininko pavaduotojas studijoms, prorektorius studijoms, prorektorius akademiniam rengimui, Senato pirmininkas – tai pareigos, kurias Pranas ėjo Lietuvos karo akademijoje būdamas profesinės karo tarnybos karys ir išėjęs į atsargą.*

*Jį be galo mylėjo kariūnai, pedagogai, Akademijos personalas. Pranas neturėjo nustatytų priėmimo valandų – pas jį galėjo užėiti visi, kam reikėjo pagalbos, patarimo ar tiesiog draugiško pokalbio. Jis visiems rasdavo laiko, visiems ištiesdavo pagalbos ranką.*

*Pulkininko P. Jankausko atsidavimas pasirinktai profesijai, tarnybai neliko nepastebėtas. Jo nuopelnai įvertinti aukštais Lietuvos valstybės ir krašto apsaugos sistemos apdovanojimais. Likimas man lėmė pažinti Praną ne tik kaip aukšto rango karininką, atsakingą pareigas einantį vadovą, bet ir kaip žmogų. Mes tarnavome ir dirbome toje pačioje įstaigoje, septynerius metus buvome artimi kaimynai. Gyvenome Lietuvos karo akademijos teritorijoje, kukliame tarnybiniame namelyje, susitikdavome kieme. Todėl ne tik tarnybos metu, bet ir po to turėjome galimybę bendrauti, dažnai leisti kartu laisvalaikį, švęsti šventes. Tai buvo nepaprastai sąžiningas, padorus, aukšto intelekto, kilnios širdies ir labai kuklus žmogus. Pranas nebuvo linkęs kalbėti apie save, apie savo gyvenimą, bet visada buvo pasirengęs išklaudyti, patarti ir, jeigu reikia, padėti.*

*Ačiū tau, Pranai, už gyvenimo pamokas, už patirtį, kurią sugebėjai perteikti, už nuoširdumą ir žmoniškumą, už pagalbą, kurios iš tavęs sulaukdavome. Išsėkis ramybėje, brangus kolega ir bendražygi. Sudie, pulkininke Pranai Jankauskai. Tegul lengva tau bus tėviškės žemelė.*

**ats. plk. Algimantas VYŠNIAUSKAS**

<sup>1</sup> Czacki T. O Tatarach. Pomniki historii i literatury Polskiej. Kraków: wyd. M. Wiszniewski, 1835. T. 2. S. 95–96.

Psk. Sergejus KORKINAS



# Būgniniai granatsvaidžiai

Besikeičiant mūšio taktikai ir daugėjant karinių konfliktų, kuriuose taikoma mažųjų padalinių taktika, artimojoje paramoje atsirado spraga, kurios negalėjo užpildyti turimos ugnies priemonės, nes rankines granatas kariai numeta iki 50 m, povamzdinių granatsvaidžių greitašauda yra nedidelė, o automatinius granatsvaidžius vienam kariui sunku transportuoti. Taip kilo naujo ginklo, pritaikyto lengvai įsitvirtinusių prieš karių puolimo operacijoms, poreikis.

Neatsitiktinai tokia ginklų sistema buvo sukurta Pietų Afrikos Respublikoje (PAR), kurios ilgametė kova su sukilėliais privertė Pretorijos (vienos iš trijų Pietų Afrikos Respublikos sostinių) režimą apsirūpinti ginklais, kurie labiausiai tiktų karui su partizanais.

1981 m. PAR firma ARMSCOR gynybos ministerijos atstovams pristatė 40 mm granatsvaidį MGL (*Multipl Grenade Launcher*). Iš pradžių ginklas buvo skirtas kariuomenės daliniams, vėliau jį pradėjo naudoti vidaus saugumo ir policijos daliniai. Būtent jiems ir buvo sukurta įvairių rūšių granatsvaidžio šaudmenų, pritaikytų riaušėms malšinti ir minioms vaikyti.

MGL6 – tai rankinis automatinis granatsvaidis, kurio granatos dedamos į būgną (kaip revolverio). Skaitmuo „6“ – šaudmenų skaičius būgne, naudojamos 40 x 46 mm kalibro granatos, granatsvaidis sveria gana nedaug – vos 5,3 kg, greitašauda – iki 18 šūvių per minutę. Granatsvaidį sudaro vamzdis, būgnas, rėmas su paleidžiamuoju-smogiamuoju mechanizmu, taikiklis ir atlenkiama reguliuojama buožė.

Norint užtaisyti granatsvaidį, reikia atlaisvinti būgno fiksatorių, ištraukti jo

ašį ir palenkti į šoną rėmą su paleidžiamuoju mechanizmu. Sukant būgną susispaudžia jo spyruoklė, tada šešios būgno angos užtaisomos šaudmenimis. Būgno sukimo judesį kontroliuoja fiksatorius, kurio veikimas priklauso nuo parako dujų, atsirandančių šūvio metu, poveikio. Nuspaudžiama gaiduko svirtelė atsilenkia, po to staigiai nusileidžia ir smogia į šaudmens tūtos dugne esančią kapsulę. Įvyksta šūvis. Dujos, susidarius tam tikram slėgiui, spaudžia ir kartu atpalaiduoja būgno fiksatorių, būgno spyruoklė suka būgną tol, kol kita būgno anga su šaudmeniu susilygina su vamzdiu. Tada būgno fiksatorius vėl užfiksuoja būgną ir granatsvaidis būna parengtas kitam šūviui.

Granatsvaidis turi kolimatorinį taikiklį. Šaulys taikosi abiem akimis, taikiklio žymė sulyginama su taikiniu. Taikiklis OEG (*Occluded Eye Gunsight*) turi tolimatį, kuriuo naudodamasis šaulys gali taikliai šaudyti iki 370 m nuotoliu.

Šiam granatsvaidžiui sukurta įvairaus tipo šaudmenų, pats populiariausias – kumuliacinė skeveldrinė granata lengvajai šarvuotajai technikai ir gyvajai jėgai naikinti. Yra granatų su raudonojo fosforo užtaisu, su guminėmis kulkomis. Specialiai vidaus tarnybos pajėgoms sukurta granata su ašarinių dujų užtaisu.

Granatsvaidis neliko nepastebėtas kitų valstybių ginklininkų. Panašų granatsvaidį MM1 praėjusio amžiaus 9-ojo dešimtmečio pabaigoje sukonstravo JAV meistrai. Jis buvo skirtas riaušėms malšinti. Granatsvaidis MM1 turi dvilikos šaudmenų būgną, kuris taip pat veikia slėgiant parako dujoms. Šis granatsvaidis turi didelį privalumą – jam

tinka povamzdinių ir automatinų granatsvaidžių šaudmenys.

Panašų granatsvaidį yra sukūrę ir mūsų kaimynės Rusijos ginklų meistrai. Po Baltųjų rūmų šturmo Maskvoje 1993 m. lapkričio mėnesį pastate buvo rasti keli ARMSCOR MGL granatsvaidžiai. Tuometis Rusijos gynybos ministras Pavelas Gračiovas išsikvietė keletą žymių ginklininkų ir paklausė: „Kodėl mes negalime tokių pagaminti?“ Tulos centrinis konstruktorių išradėjų biuras gavo Rusijos gynybos ministerijos užduotį pagaminti granatsvaidį, kuriam tiktų povamzdinių granatsvaidžių GP25 ir GP30 šaudmenys. Granatsvaidis rado vietą tarp automatinio granatsvaidžio AGS17 ir povamzdinio granatsvaidžio GP25. Povamzdinio granatsvaidžio GP25 konstruktorius V. Telešius ir aviacinio kulkosvaidžio konstruktorius B. Borzovas per 10 parų sukūrė granatsvaidį 6G30. Ginklas taip pat yra revolverio tipo, tačiau užtaisomas iš laibgalio. Dėl finansinių sunkumų Rusijos kariuomenė nepriėmė šio granatsvaidžio į ginkluotę, bet kelis šimtus jų nusipirko Rusijos vidaus kariuomenė ir FST padaliniai. Visus egzaminus išlaikęs pirmajame Čėčenijos kare granatsvaidis gavo aukštą konstruktorių ir karių įvertinimą. Šiek tiek patobulintas ir pavadintas RG6, jis buvo pradėtas naudoti kaip etatinis Rusijos vidaus kariuomenės ginklas.

PAR ginklų meistrai, kurdami granatsvaidį MGL6, puikiai panaudojo revolverio konstrukciją. Nuo 1981 m., kai buvo sukurta šis granatsvaidis, atsirado daug panašių ginklų ir visi jie yra beveik tokios pat formos ir konstrukcijos kaip MGL6.

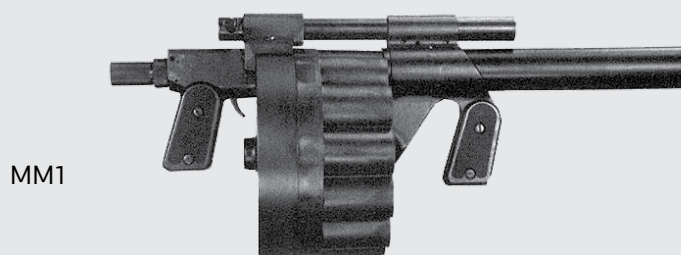
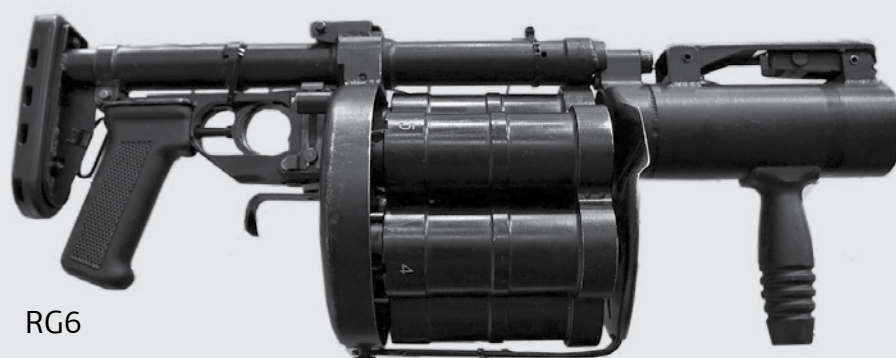

### Taktiniai-techniniai duomenys

Granatsvaidžio pavadinimas	Svoris (kg)	Ilgis (mm)	Greitašauda (šūv./min.)	Veiksmingo šaudymo nuotolis (m)
MGL6	5,3	778	18	375
MM1	5,7	635	30	350
RG6	5,6	680	20	400

Kpt. Laurynas ČESŪNAS



# Planavimo praraja, arba Dėl ko nesutaria jaunesnieji karininkai ir puskarininkiai

Kariuomenė išsiskiria iš kitų organizacijų tuo, kad jos veikla – aiškiai suplanuotas procesas (angl. *Army planning process*). Štabų darbas vyksta kaip SPP – sprendimo priėmimo procesas (angl. *Military decision making process – MDMP*), padaliniai (kuopos, būriai, skyriai), išskyrus štabus, vadovaujasi PVP – padalinių valdymo procedūromis (angl. *Troops leading procedures – TLP*).

Iš esmės šie procesai labai panašūs, tik pirmasis sudėtingesnis, nes skirtas štabui, t. y. dideliame kolektyvui, o PVP taiko vadas vienas ar pasitelkęs kelis valdymo grupės (kuopos ar būrio) arba kitus, pvz., pėstininkų skyrius, karius.

Maždaug iki 2005 m. Lietuvos kariuomenėje buvo naudojama D. Britanijos pajėgų išleista literatūra. Taigi tiek Lietuvos karo akademijoje, tiek tuometėje Puskarininkų mokykloje planavimo procedūrų

buvo mokoma remiantis D. Britanijos kariuomenės patirtimi, o pats planavimas vadinamas „vado darbu“. Tuo metu tiek karininkai, tiek puskarininkiai galėjo *susikalbėti*, o vėliau vieni nuo kitų atitrūko – dabar karininkai planuoja vadovaudamiesi JAV, puskarininkiai – britų išleista literatūra. Skirtumų įžvelgti galima įvairių, bet labiausiai pastebimi šie: britų įsakymų struktūra – kaip atmintinės, t. y. kiekvienai operacijai nustatytas skirtingas įsakymo šablonas, o JAV pajėgų (kaip ir NATO) įsakymų struktūra – bendra (nesiejama su konkrečia operacija).

Kalbant paprastai, ir vieni, ir kiti siekia to paties rezultato, tik naudodami skirtingus planavimo būdus. Didžiausias iššūkis – kai karininkas nori patarti ar pamokyti savo skyrių vadus, būrio vado pavaduotoją – tačiau jie paprasčiausiai *nesusišneka*.

LKA taip pat susiduria su šiuo iššūkiu – II kurso kariūnai yra mokomi Lietuvos kariuomenės mokykloje, kur turi baigti *skyriaus vado kursą LKA kariūnams*. Taigi, puskarininkiai *padeda savo planavimo pamatus*, o BKK instruktoriai turi juos *nugriauti ir pakloti naujus*, ir tik tada gali *pradėti lipdyti namo sienas*. Kitaip sakant, kariūnus reikia iš naujo mokyti.

Žiūrint iš šalies – iššūkiu (problemos) labai lengva išvengti. Juk aiškiai nurodyta, kokia literatūra Lietuvos kariuomenė vadovaujasi. Pateiksiu LIETUVOS KARINIŲ PAJĖGŲ OPERACINĖS DOKTRINOS ištrauką. Žiūrėti 1–2 psl. 105 pastraipą:

*Kokiomis doktrinomis naudotis ir vadovautis?*

*Taktinės doktrinos reikalingos siekiant užtikrinti, kad visų karinių pajėgų (ir vienetų) kariai ir vadai vadovautųsi vie-*

## IŠ PIRMŲ LŪPŲ

Doc. dr. Jūratė GUŠČINSKIENĖ



### ➔ Jūsų credo

Elkis su kitais taip, kaip norėtum, kad jie su tavimi elgtųsi

### ➔ Kas Jums padarė pačią didžiausią įtaką?

Pačią didžiausią įtaką man padarė šeima ir aplinka, kurioje augau

### ➔ Pats skaniausias pyragėlis vaikystėje buvo

Trupininis obuolių pyragas, keptas namie... Net žalia tešla, kurią reikėjo sutrupinti, buvo labai skani, o jau pyrago skonis – fantastiškas!

### ➔ Ką pasikviestumėte į negyvenamą salą?

Savo šeimos narius

### ➔ Jeigu nebūtumėte tapusi dėstytoja, būtumėte

Būčiau... dėstytoja arba teisininkė (manau, nebloga advokatė), arba mokytoja

### ➔ Užbaikite sakinį: „Mane išveda iš pusiausvyros, kai...“

Žmogus sako, kad nieko negalima padaryti, ir nieko nedaro, tik sėdi rankas sudėjęs, dejuoja ir laukia, kol kiti už jį viską padarys

### ➔ Šventė, kurios labiausiai laukiate

Kalėdos ir su jomis ateinantis stebuklų metas...

### ➔ Jūsų sėkmingos profesinės veiklos receptas

Darbštumas, atkaklumas ir organizuotumas

### ➔ Kai buvote vaikas...

Kai man buvo ketveri metų, buvau atsidūrusi prie didelio ir keisto miško, kuris stūksojo netoli Veliuonos, Nemuno pakrantėje... O tai, pasirodo, buvo kukurūzų laukas... Kukurūzai užaugo tokie aukšti, kad, mano akimis, jų viršūnės dangų siekė...

### ➔ Trys geriausio dėstytojo kriterijai

1. Puikus dėstomo dalyko išmanymas
2. Pedagoginė etika
3. Komunikabilumas ir humoro jausmas

### ➔ Užgaida, kurią sau leisite šiais metais

Kelionę, ir turbūt ne vieną

### ➔ Kai ko nors nežinote

Reikia ieškoti tų, kurie žino ir gali patarti, arba pasinerinti į visagalio interneto gelmes

### ➔ Filmą, kurį norėtumėte pažiūrėti dar kartą „Karaliaus kalba“

### ➔ Asmenybė, kuria žavėtės

Tokių asmenybių daug, todėl sunku išskirti vieną

## Planavimo procesas

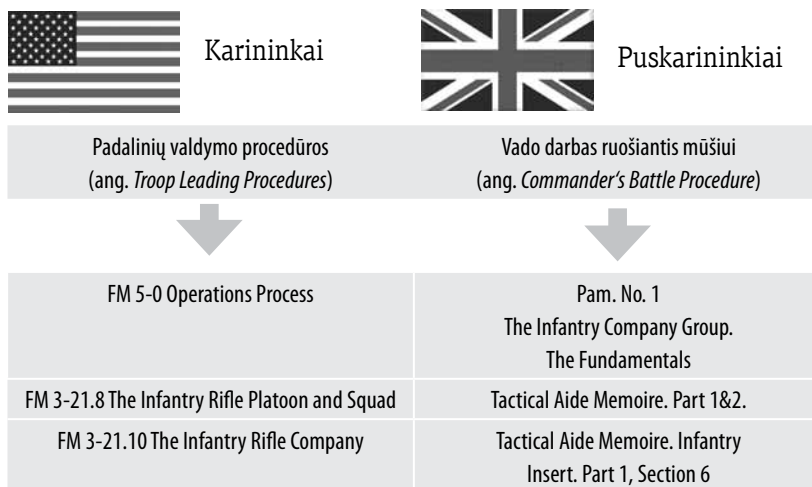

nodais taktiniais, techniniais (atlikimo) ir procedūriniais principais. Dauguma Lietuvos kariuomenės taktinio lygmenų doktrinų (taktikos vadovėlių) yra parengti JAV sausumos pajėgų brigados (FM 7-30), bataliono (FM 3-21.20), kuopos (FM 3-21.10) ir būrio (FM 3-21.8/FM 7-7/ FM 7-8) lauko vadovėlių (angl. Field manuals) bei sąjungininkų leidinių, tokių kaip AJP-3.2, ATP-3.2.1 ir kitų, pagrindu.

Aš pats, kad įsitikinčiau šio teiginio teisingumu, išsiuntinėčiau į kovinių batalionų kuopas šį straipsnį, prašydamas jį pakomentuoti ar patikslinti. Gavau patvirtinimą, kad iššūkis egzistuoja ir niekur nedingo.

Taigi, manau, KARIŪNO skaitytojui aišku, kad problema gana paprasta, tik reikia susirinkti mokymo įstaigų karininkams ir puskarininkiams ir suvienodinti planavimo procedūras. Mano nuomone, suvienodinti – tai išversti JAV literatūrą ir papildyti ją britų akcentais – patirtimi, nes puskarininkiai iš savo praktikos pateikia gerų rekomendacijų. Sakykime, kariams daug lengviau atlikti analizę, kai reikia atsakyti į tam tikrus klausimus, pvz.:

*Ką turiu daryti, kad įvykdyčiau savo uždavinį? Kokias kitas užduotis turiu atlikti, kad įvykdyčiau uždavinį?*

*Kokie yra mano veiksmų laisvės apribojimai?*

Rengiant įsakymą geriau naudotis detaliais operacinio įsakymo šablonais.

Jei neklystu, šiuo metu Lietuvos kariuomenės mokyklos kariai rengia vadovėlį „Motorizuotųjų pėstininkų būrio (skyriaus) taktika“. Jo pagrindas – JAV kariuomenės lauko vadovėlis „FM 3-21.8“. Perskaičius dar nebaigtą knygą galima daryti prielaidą, kad šio vadovėlio V dalyje *Padalinių valdymo procedūros* pateiktos informacijos nepakaks skyriaus ir būrio vadui išmokyti, nes yra daug neaiškumų, nėra pavyzdžių.

### Išvados:

- Lietuvos kariuomenėje planavimas turi būti suvienodintas: negali vieni planuoti remdamiesi britų, kiti – amerikiečių patirtimi.

- Padalinių valdymo procedūros turi būti smulkiai aprašytos – nesvarbu, minėtame taktikos ar tik kitame vadovėlyje, – išsamiai paaiškintos pagal lygmenis (skyriaus, būrio, kuopos).

- PVP turėtų būti parengtos remiantis amerikiečių procedūromis, bet galima įdėti ir kitų kariuomenių (D. Britanijos) taikomų dalykų (akcentų).



*Straipsnio autorius laukia jūsų komentarų ir pasiūlymų šia tema. Rašykite*

*el. p. laurynas.cesunas@mil.lt*

### ➔ Kada paskutinį kartą verkėte iš juoko?

Rudenį, per anglų kalbos kursą

### ➔ Iš savo kolegų dėstytojų tikėtis

Dalykiškumo, pareiškimo, žmoniškumo, pagarbos žmogui, nesvarbu, kokio statuso, amžiaus, lyties ir pan. jis būtų

### ➔ Gyvenimas yra gražus, nes

Kiekviena diena – nepakartojama

### ➔ Neįsivaizduojate dienos be

Skaitymo ir šypsenos...

### ➔ Ko Jums trūksta Akademijoje?

Glaudesnio civilių ir kariškių bendradarbiavimo

### ➔ Daugelis galvoja, kad Jūs

Per daug iš kitų reikalauju, nors ne mažesnius reikalavimus keliu ir sau

### ➔ Geroje virtuvėje visada turi būti

Kavos

### ➔ Mėgstamiausias tarptautinis žodis

Šiais laikais sunkoka vieną tarptautinį žodį išskirti, nes kasdienėje mūsų kalboje tokių žodžių kasmet atsiranda vis daugiau... Tačiau labai prasmingą ir aktualią

sentenciją, kurią išmokau per lotynų kalbos paskaitas studijų Vilniaus universitete metu, galiu pateikti: „Per aspera ad astra“ („Per kančias į žvaigždes“)

### ➔ Rytas už vakarą gudresnis, nes

Taip sako senolių išmintis, o iš jų patyrimo reikia mokytis, nes jie retai klysta

### ➔ Kokių darbų nemėgstate daryti namuose?

Nemėgstu plauti indų, tačiau niekada nepaliekiau neplautų...

### ➔ Iš kurių pamokų mokykloje dažniausiai bėgdavote?

Niekada iš pamokų nesu bėgusi, nes, maniau, kad kiekvienoje pamokoje galima ko nors išmokyti (net ir pačioje blogiausioje)

### ➔ Trys patarimai kariūnams –

1. Niekada neatsuk nugaros draugui
2. Būk lyderis
3. Vadovaukis šūkiu: „Nebijok pralaimėti mūšio, kad laimėtum karą“

### ➔ Lietuvos vieta, kurią patartumėte aplankyti

Kauno senamiestis

### ➔ Mėgstamiausia vieta Akademijoje

Mano darbo kabinetas Nr. 111, į kurį visada mielai kviečiu užsukti kolegas ir kariūnus

### ➔ Pirmoji mintis pabudus ryte

Įdomu, ką naujo atneš ši diena?!

### ➔ Trimis žodžiais apibūdinkite karininką

Patriotas, drąsus ir ryžtingas

### ➔ Kas trukdo kariūnams laikytis Garbės kodekso?

Turbūt jaunystė...

### ➔ Akademijoje Jus labiausiai džiugina (-o)

Kariūnai ir jų optimizmas, pasiryžimas įveikti visas kliūtis

### ➔ Jeigu reikėtų pasirinkti tik tris knygas, kurias pasirinktumėte?

1. D. Carnegie „Kaip įsigyti draugų ir daryti įtaką žmonėms“

2. B. Sruogos „Dievų miškas“

3. Parkinsono ir Merfio dėsniai

### ➔ Įvaizduokite, kad Jūs – Karo akademijos viršininkė. Pirmasis Jūsų įsakymas

Nuo rytdienos pradėti LKA pertvarką!!!



Kpt. Tomas BLINSTRUBAS

# Būrio vado atmintinė

Generolo Jono Žemaičio Lietuvos karo akademija išleido ilgai lauktą „Būrio vado atmintinę“. Tai pirmas tokio tipo Karo akademijoje parengtas leidinys. Ši A6 formato knygelė – vienas iš nedaugelio krašto apsaugos sistemos leidinių, skirtų pėstininkų būrio vadui tiesiogiai naudotis karinių operacijų metu.

Daugelyje NATO valstybių jau seniai patyrę karybos specialistai rengia nedidelės apimties, labai glaustus leidinius (kaip *Smartbook*, *Handbook* ir pan.), kuriuose galima greitai rasti būtiniausių informaciją kasdieninėms praktinėms užduotims atlikti ir standartinėms problemoms operacijų metu spręsti.

„Būrio vado atmintinę“ parengė Karo akademijos Bazinių karininkų kursų instruktoriai. Į ją įtraukė naujausias, būrio vadui aktualiausias žinias. Rengėjai siekė, kad atmintinė išeitų gana maža – tilptų kario lauko uniformos kišenėje, tačiau kartu ir pakankamai plati – apimtų visą reikalingiausią informaciją, būtų lengvai suprantama, logiškai ir grafiškai

sudėlioti turinį tokia tvarka, kad reikiamą puslapį ar eilutę būtų galima kuo greičiau rasti. Knygelė susegta taip, kad būtų nesunku pašalinti bet kurį konkrečiam ją naudošančiam karininkui tuo metu nereikalingą lapą. Ir atvirkščiai – atmintinė taip pat paprastai gali būti papildyta būtent Jums aktualiu puslapiu.

Vienas didžiausių iššūkių buvo iš gausybės informacijos atrinkti tą, kuri yra pati aktualiausia, lengvai užsimiršta ir be kurios ypač sunku priimti tinkamus karinius sprendimus ir vadovauti būrio dydžio padaliniui, taip pat tą, kuri reikalinga būrio vado lygmens karininkui – leitenantui, vyr. leitenantui. Svarbu pabrėžti, kad atmintinė nėra vadovėlis ar leidinys, skirtas karybos mokslams ar studijoms. „Būrio vado atmintinė“ – tai „paruoštukas“ profesionaliam, bendrą karinį pasirėngimą turinčiam jaunesniajam karininkui, pagrindinių karybos žinių santrauka, pagalbinė priemonė karinės operacijos metu. Būtent dėl šios priežasties svarbu, kad ją „po ranka“ turėtų

kiekvienas leitenantas, todėl, pradedant 2013 metų absolventų laida, planuojama, kad šią atmintinę gaus kiekvienas leitenantas, Karo akademijoje baigęs bazinius karininkų kursus.

Siekiame, kad ši arba panaši atmintinė būtų kiekvieno Lietuvos kariuomenės leitenanto lauko uniformos kišenėje, o jos išleidimas, kaip ledonešis, paskatintų rengti ir leisti daugiau tokio tipo leidinių, skirtų eiliniam kariui, skyriaus vadui, būrio vadui, kariui specialistui ir t. t.



*Ateityje numatoma periodiškai atnaujinti atmintinę įtraukiant naujausią, aktualiausią informaciją ir patirtį, todėl kviečiame visus, turinčius pasiūlymų dėl atmintinės papildymo ar tobulinimo, pasidalyti mintimis el. paštu [tomas.blinstrubas@mil.lt](mailto:tomas.blinstrubas@mil.lt).*

## IŠ PIRMŲ LŪPŲ

Krn. **Domas LAUKAITIS**



### ➔ Jūsų credo

Nekask kitam duobės – tegu pats išsikasa

### ➔ Kas Jums padarė pačią didžiausią įtaką stojant į LKA?

Nenoras emigruoti ir eiti lažą užsienyje. Lietuva – mano šalis, man čia patinka, noriu ją ginti ir čia gyventi

### ➔ Jeigu galėtumėte keliauti *laiko mašina*, kokį mūšį / karinę operaciją norėtumėte pamatyti?

Operaciją „Agatas“, Ch. Amino rūmų šturmą, 1979 m. Afganistana

### ➔ Ką Jūs vadinatė drąsa?

Kai visi tyli, o kažkas atsistoja ir pasako, kad karalius nuogas

### ➔ Ką pasikviestumėte į negyvenamą salą?

Savo draugę Rūtą... na, ir dar keletą gražių jos draugių.)

### ➔ Mėgstamiausia laisvalaikio pramoga

„Didžėjavimas“ ir vinilinių plokštelių klausymas

### ➔ Trys patarimai kariūnui

Valgyk, miegok, išlik!

### ➔ Jeigu nebūtumėte tapęs kariūnu

Būčiau garso inžinierius

### ➔ Ko niekada nesutiktumėte padaryti?

Nusipirkti bilieto į koncertą „Geriausios Pūko dainos“ ir apsimesti, kad man patinka

### ➔ Jūsų ateities LKA vizija

Moderni aukštoji mokykla, rengianti įvairaus profilio karininkus

### ➔ Užbaikite sakinį: „Mane išveda iš pusiausvyros, kai...“

Žmonės garsiai klauso rusiškos popmuzikos. Pasiutimas ima...

### ➔ Šventė, kurios labiausiai laukiate

Kalėdos, nes tada galima nemokamai iki soties prisivalgyti mandarinų

### ➔ Paskutinė mintis prieš miegą

„Žek, kaip moku...“ – ir iš karto užmiegu

### ➔ „Pasaulyje yra tik dvi jėgos: kardas ir kovos dvasia, ir anksčiau ar vėliau kardas bus nugalėtas kovos dvasios.“ Ar tikrai?

# Vieta, kur leidžiamas žurnalas KARIŪNAS

Pavasarij Lietuvos karo akademijos atstovai lankėsi Kauno rajone, Domeikavoje, įsikūrusiame Karo kartografijos centre.

Leidybos skyriaus viršininkas kpt. Vytautas Rudzevičius išsamiai pristatė Karo kartografijos centro veiklą, pagrindinius Leidybos skyriaus darbus ir galimybes. Šiame skyriuje pamatėme, kaip rengiama KAS spauda, spausdinami LKA leidiniai, tarp jų ir žurnalas KARIŪNAS. Su Kartografijos centro specialistais buvo aptarti praktiniai reikalai, atsakyta į LKA atstovų klausimus dėl Akademijos leidinių rengimo leidybai, jų kokybės gerinimo.

KARIŪNO skaitytojams priminsime, kad Lietuvos kariuomenės Karo kartografijos centras buvo įkurtas 2001 m. lapkričio 8 d.

Pasak kpt. Vytauto Rudze-



Karo kartografijos centre (iš kairės): J. Girnytė, kpt. T. Blinstrubas ir kpt. V. Rudzevičius

vičiaus, turbūt nėra to, ko negalėtų atspausdinti Karo kartografijos centras. Jis aprūpina KAS tarnybas kartografinė medžiaga – topografiniais ir specialios paskirties žemėlapiais, spausdina KAS skirtus leidinius – brošiūras, knygas, mokomąsias priemones – taikinius, plakatus ir pan. Centre kuriamos skaitmeninių duomenų bazės, sudaromi specializuoti ir NATO standartizuoti žemėlapiai ir kt.

Lietuvos karo akademijos atstovai išvykdami padėkojo Karo kartografijos centro Leidybos skyriaus darbuotojams už nuoširdumą ir profesionalumą rengiant ir leidžiant mūsų leidinius, palinkėjo jiems didelės kūrybinės sėkmės ir kantrybės šiame labai atsakingame ir svarbiame bare.

*Kariūno informacija*

Retorinis klausimas. Kol bus bent vienas kardas, tol bus ir kovos dvasia jam atsverti

#### ➔ Ko reikia, kad sėkmingai baigtum LKA?

Ateiti pas aukštesnio kurso kariūnus... :) Na, prieš tai dar visai nepakenktų įstoti į LKA

#### ➔ Kai ko nors nežinote

Pastatai akis kaip Šreko katinas ir sakai: „Šito tai mes nesimokėm...“ Jei tai negelbsti – improvizuoti

#### ➔ Kvailliausias poelgis Akademijoje buvo

Knygų aukojimas – kambario tradicija po išlaikyto egzamino

#### ➔ Kada paskutinį kartą verkėte iš juoko?

Kai sėdėjau prie Birštono slidinėjimo trasos, gėriau šiltą arbatą ir stebėjau, kaip pradedantys slidininkai raičiojasi nuo kalno ir nosimis vertina sniego kietumą bei gylį

#### ➔ Neįsivaizduojate dienos be

Gero, gilaus ir garsaus MINIMAL TECHNO

#### ➔ Ko Jums trūko Akademijoje?

Rytų pas mamą ir juodos duonos valgykloje :)

#### ➔ Lietuvą apibūdintumėte kaip

Tobulą šalį gyventi ir auginti vaikus

#### ➔ Daugelis galvoja, kad Jūs

Esu DJ ir turiu baltą bilietą. Atsakymas: taip, aš – DJ, Ne, neturiu. Kol kas...

#### ➔ Lietuvos vieta, kurią patartumėte aplankyti

Žemėlapis: Kazlų Rūdos poligonas. Nuoroda: 61267816

#### ➔ Mėgstamiausia vieta Akademijoje

Biblioteka. Taip, dabar jau nedažnai joje būnu, bet man ten labai miela

#### ➔ Pirmoji mintis pabudus ryte

Starting Windows... checking all systems... please wait...

#### ➔ Jūsų sėkmingos profesinės veiklos receptas

20 % – darbas, 40 % – poilsis, 40 % – veikla, nesusi-  
jusi su kariuomene ir tarnyba

#### ➔ Trimis žodžiais apibūdinkite leitenantą

„Panama“, žvaigždė, būrys

#### ➔ Koks metų laikas mėgstamiausias?

Vasara ir tik vasara!

#### ➔ Kaip mėgausiesi šia vasara?

Gal baigsiu Akademiją, surengsiu du *pool party*, surasiu naujų karinių bunkerių ir kepsiu ant lieptelio pas draugę kaime

#### ➔ Jei rašytumėte žmogaus garbės kodeksą, kurie reikalavimai būtų esminiai?

Supratingumas, lojalumas ir individualumas

#### ➔ Knyga, kurią patartumėte perskaityti draugams „Afganistano kariai“ 1 ir 2 dalys (autorius Mindaugas Milinis)

#### ➔ Akademijoje Jus labiausiai džiugina (-o)

Psichofizinio lavinimo paskaitos. Tai – nauja, įdomu, neįprasta, tai – *veža*

#### ➔ Įvaizduokite, kad Jūs – Karo akademijos viršininkas. Jūsų pirmasis įsakymas

Visiems kariūnams – bendrabučio režimas. Vyrų, moterų, vaikų gyvenimas savarankiškai!

# Iš kandidatų į LKA atsakymų per atranką KONGENEALIAI

Ostapas Benderis (kalba netaisyta)

Būna dienu, kai, atrodo, nieko negali, bet štai ateina tavo vadas...

Nereikia mokėti už tai, kad valgai, miegi, gauni karininko išsilavinimą.

Lakūns tur būt sveiks! Jei sveikata neapleis – stosiu.

Pasirinkau transporto logistiką, nes į ją įeina etika, kuri yra naudinga gyvenime.

Tarnauti – kaip griovius kasti: tris dienas skauda, ketvirtą – pripranti.

Galima nepažeisti taisyklių, bet pasilinksminti iš vidaus.

Sportas – visas mano gyvenimas. Sportuoju nedaug.

Norėčiau tarnauti sausumos dalinyje, nes pats vaikštau žeme.

Karys eina į mūšį apsvarstęs abi galimybes. Teigiamą ir neigiamą.

Jeigu tau kažkas palieps iš aukščiau, neturi prieštarauti.

Kadangi gyvenu bendrabutyje, lankau karatė treniruotes.

Jei išeidavau žunį pavedžioti, tai ir pabėgiodavau.

Jei nepatiks – pabėgsime, kaip lakūnai.

Šiuo metu turiu daug laisvo laiko, nes nieko neveikiu.

Ieškojau kažko neįprasto. Vienintelė tokia įstaiga Lietuvoje yra LKA.

Man patinka būti su draugais ir taip toliau...

Jeigu nelavinsi proto, paliksi kaip daržovė.

Čia (LKA) viskas susiję su sportu, ir man patinka gamta.

Lietuvos kariuomenės tankai nėra modernūs.

Laisvalaikiu aš mėgstu žygiuoti.

Aš mėgstu aktyvų laisvalaikį, todėl mes visada renkames miestelio centre.

Karo akademijoje nėra to, ko nereikia.

Tėvai skatina mano „discipliną“.

Sėdėti ir pildyti popierius man nepatinka. Patinka bėgioti ir mąstyti.

Laisvalaikį skiriu poilsiui nuo pamokų.

## Kas yra vadovavimas?

Vadovavimas – tai protingas liepimas vykdyti.

Vadovavimas – tai grupės suvaldymas ir... Svarbiausia, kad nebūtų didelio chaoso.

Vadovavimas – tai procesas, kurio metu visi tavęs klauso.

## Apie karininko profesiją

Karininko profesija nepaaiškinama. Kas dieną – po naujienu.

Geras karininkas neturi turėti šeimos. Visas turi atsiduoti tarnybai.

Viskas, ką daro karininkas, yra naudinga.

Nuo 3 metų žiūrėdamas filmus apie karą nusprendžiau būti karininkas.

Ši profesija padėtų nugalėti tingulį, kuris mane jau apima.

Eina žmogus gatve ir matyti, kad jis disciplinuotas (apie karininką).

Karininkas nuo civilių skiriasi tuo, kad negali į darbą vėluoti ir yra labiau pasitempęs.

Norėjau būti policininkas, bet ten reikia visą save atiduoti tarnybai: susigadinsiu nervus, todėl geriau būsiu karininkas.

Civiliai po darbo ir netgi darbo metu daro ką nori, o karininkas negali, nes jis – karininkas.

Karininkai saugo žmones nuo pačių žmonių, bet tik tada, kai policija jau nebesaugo.

Norint tapti geru karininku, reikia mažiau laiko praleisti gulint.

Sunkiausia, būnant karininku, atsikelti 6 val. ryto.

## Ką svajojate pasiekti būdamas karininkas?

Atsakymas: Patobulinti vidinį AŠ ir susikrauti materialinį turtą.

Kas yra lyderis?

Lyderis – tai žmogus, kuriam visi paklūsta.

Lyderiui reikia užsitarnauti pagarbą, nes, kada gerbia, tada ir klauso.

Ką jums, kaip būsimam lyderiui, reikia patobulinti?

Atsakymas ilgai pamaščius: MESTI RŪKYTI!

**Generolo Jono Žemaičio Lietuvos karo akademija** – vienintelė aukštoji mokykla Lietuvoje, suteikianti universitetinį ir karinį išsilavinimą, ugdati karininkus lyderius.



## KVIEČIAME STUDIJUOTI:

Personalo vadybą • Tarptautinius santykius • Modernių gynybos technologijų vadybą • Orlaivių pilotavimą • Skrydžių valdymą • Aviacijos mechanikos inžineriją • Elektronikos inžineriją • Jūrų laivavedybą • Laivų energetinių įrenginių eksploatavimą

Bendrasis vidurinis išsilavinimas

Profesinio tinkamumo testai, Karinės medicinos ekspertizės komisija

### SAUSUMOS PAJĖGOS

*LKA bakalauro studijos*

- Modernių gynybos technologijų vadyba (LKA)
- Personalo vadyba
- Tarptautiniai santykiai

### KARINĖS JŪRŲ PAJĖGOS

*LAIM profesinio bakalauro studijos*

- Jūrų laivavedyba
- Laivų energetinių įrenginių eksploatavimas

### KARINĖS ORO PAJĖGOS

*VGTU bakalauro ir vientisosios studijos*

- Aviacijos mechanikos inžinerija
- Elektronikos inžinerija
- Skrydžių valdymas
- Orlaivių pilotavimas

LKA magistrantūros studijos

Visuomenės saugumas ir gynyba

Žmonių išteklių vadyba

Karinė diplomatija

Politikos mokslų krypties doktorantūra

Priėmimo.komisija@mil.lt, tel. (8 5) 210 3597

Lka.atranka@mil.lt, tel. (8 5) 212 7092

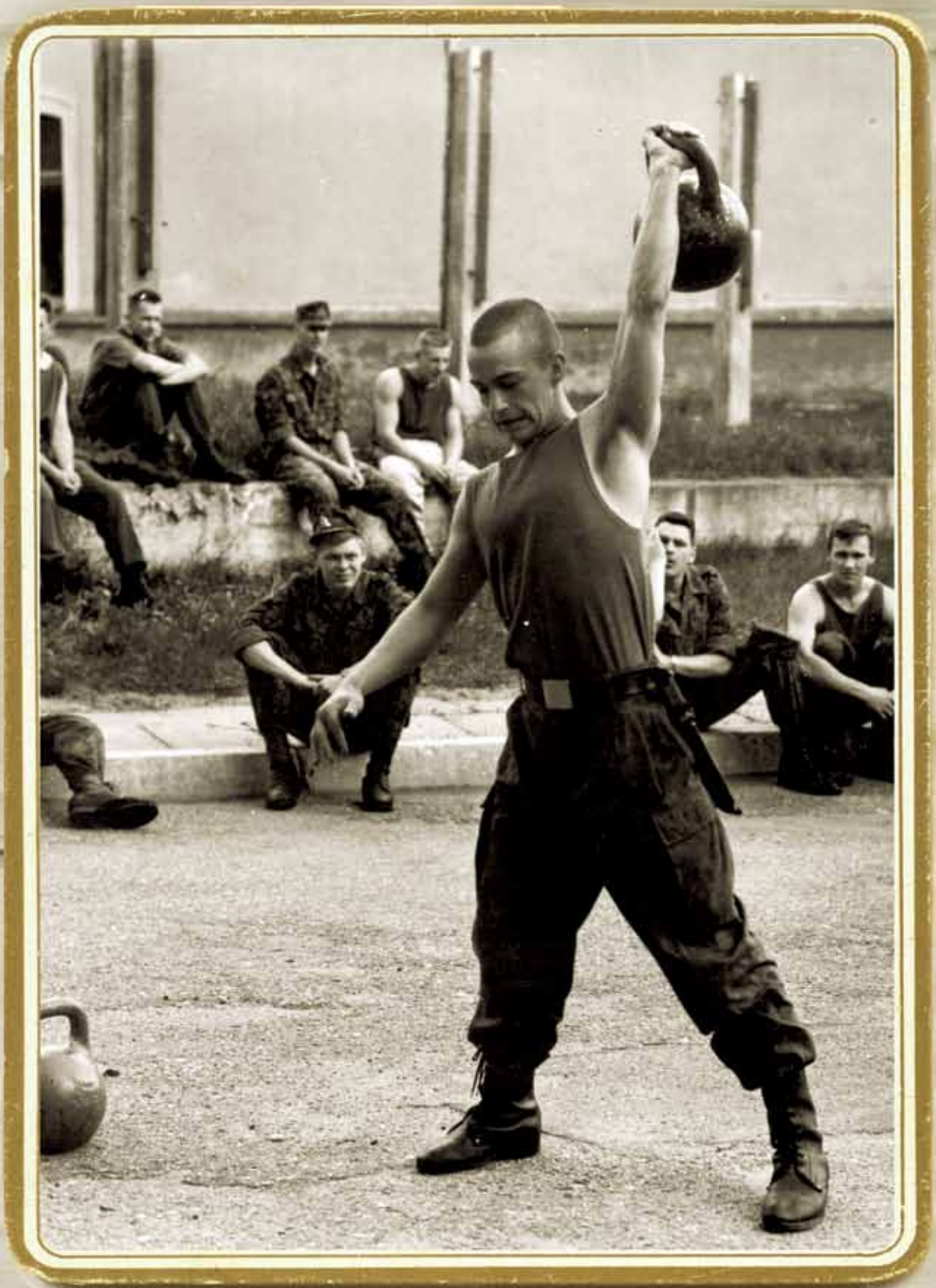

Kariūnas Normundas Valteris 1993 m. vasarą sporto varžybų metu. Ant aikštelės bortelio (iš kairės į dešinę) sėdi: Vytautas Jakuška, Vytautas Butkevičius ir Andrius Mickus, toliau – pasieniečių kuopos kariūnai



Kęstučio Dijoko nuotrauka