



Kariūnas

GENEROLO JONO ŽEMAIČIO LIETUVOS KARO AKADEMIJOS ŽURNALAS

ISSN 2029-6045

2017 m. Nr. 2 (133)

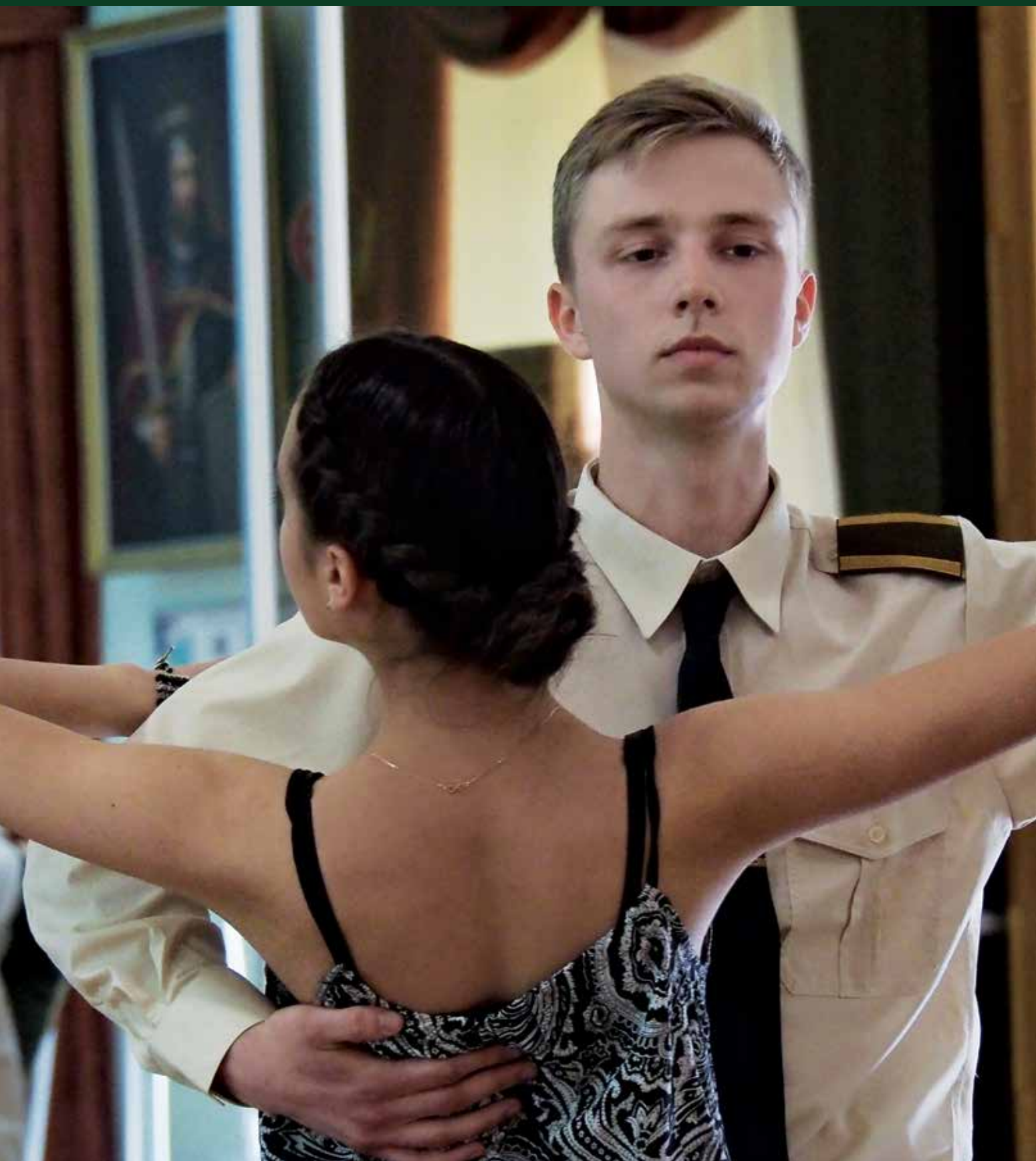



STOK Į LKA!

1 etapas. Registracija atlikti profesinio tinkamumo testa

Tel.: (8 5) 212 7092, (8 5) 210 3589

2 etapas. Profesinio tinkamumo testo laikymas

Informacija tel. (8 5) 210 3593

3 etapas. Sveikatos patikrinimas Karinėje medicinos ekspertizės komisijoje

Informacija tel. (8 37) 204 619

4 etapas. Prašymo studijuoti Lietuvos karo akademijoje pateikimas LAMA BPO

www.lamabpo.lt

5 etapas. Dalyvavimas Priėmimo komisijos posėdyje Lietuvos karo akademijoje

Informacija tel. (8 5) 210 3597 ir el. p. priemimo.komisija@mil.lt

Kariūnas

2017 m. Nr. 2 (133)
Leidžiamas nuo 1932 m. spalio 25 d.
KARIŪNAS (Cadet)
The magazine of The General Jonas Žemaitis Military Academy of Lithuania. Published since October 25, 1932
ISSN 2029-6045

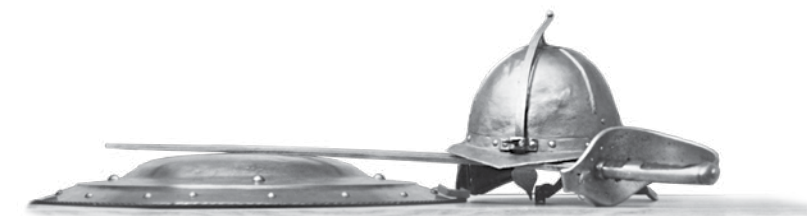

BE REIKALO NEPAKELK, BE GARBĖS NENULEISK!
YOU SHALL NOT DRAW THE SWORD WITHOUT A CAUSE NOR SHALL YOU SHEATH IT WITHOUT HONOUR!

ŠIAME NUMERYJE / Contents



2 GENEROLO JONO ŽEMAIČIO LIETUVOS KARO AKADEMIJAI – 25-ERI
Brg. gen. Algis VAIČELIŪNAS
The General Jonas Žemaitis Military Academy of Lithuania: the 25th Anniversary of Establishment



4 PIRMASIS BŪRIO VADO KURSAS – VERŽLUMAS IR AGRESYVUMAS!
Ltn. Aurimas SUTKUS
The First Platoon Commander Course: Drive and Aggressiveness!



7 KAS YRA GERAS VADAS KARININKO AKIMIS
Vyr. ltn. Vytenis BUČAS
A Good Commander from an Officer's Perspective



10 LIETUVOS KARIUOMENĖS KARININKŲ RENGIMO PRADŽIA 1990–1994 M.
Doc. dr. Feliksas ŽIGARAS
1990-1994: The Beginning of Lithuanian Officer Training



22 VARA! VARA!
Krn. Vilius VALANČIUS
VARA! VARA!



29 VIDUTINIO NUOTOLIO PRIĖSTANKINĖ RAKETŲ SISTEMA „JAVELIN“
Vyr. srž. Remigijus KAUSIUS
JAVELIN: Medium-Range Anti-Tank Missile System

12 / 36 / 38

IŠ PIRMŲ LŪPŲ
Krn. Vilius SOSNOVSKIS,
krn. Algirdas BANIULIS,
krn. Dovydas BARAVYKAS
At First Hand

8 / 34 / 43 / 50

PULSAS
Pulse

26 FOTOREPORTAŽAS
Photo Reportage

36 CHARIZMOS GALIMA IŠMOKTI...
Kpt. Rosita KANAPECKAITĖ
Charisma Can Be Learned...

38 ŠIMTMEČIO SKRYDIS
Mindaugas SEREIČIKAS
The Flight of a Lifetime

40 TRENIRUOČIŲ PASLAPTYS. PRATIMŲ KINEZILOGIJA
Remigijus BIMBA
Secrets of Exercising. Kinesiology of Exercises

44 JUOKO DĖTUVĖ
Magazine of Fun

49 ĮTIKINTI ŽMOGŲ, KAD JIS STIPRESNIS UŽ SAVO BAIMĘ
Arūnas ALONDERIS
Persuade a Man of Being Stronger than Fear

Redakcinė kolegija

Arūnas ALONDERIS
Vyriausiasis redaktorius

mjr. Laurynas ČESŪNAS
kpt. Ronaldas ENDRIJAITIS
doc. dr. Gintaras LABUTIS

III k. krn. Vaidotas MEŠKYS
I k. krn. Miglė NEMANYTĖ
kpt. Jurgis NORVAIŠA
III k. krn. Karolis TURŪTA
II k. krn. Gytis UGVARIJA
dr. Manvydas VITKŪNAS

Žurnalą rengia

Nijolė ANDRIUŠIENĖ
Kalbos redaktorė
Laima ADLYTĖ
Dizainerė

Kęstutis DIJOKAS
Fotografas
Kęstučio DIJOKO
viršelio nuotrauka
Krn. Dovydas Baravykas ir
studentė Eva Majauskaitė –
LKA šokių konkurso nugalėtojai

Spausdino Lietuvos kariuomenės
Karo kartografijos centras
Muitinės g. 4, Domeikava,
LT-54359 Kauno r.
Tiražas 1000 egz.
Užsakymas GL-338
Žurnalas platinamas nemokamai.
Leidžiamas kas trys mėnesiai.

www.lka.lt

GENEROLO JONO ŽEMAIČIO
LIETUVOS KARO AKADEMIJA
Šilo g. 5A, LT-10322 Vilnius
arunas.alonderis@mil.lt
tel. (8 5) 210 3680

Dėl žurnalo įsigijimo prašome kreiptis:
(8 5) 210 3526, (8 5) 210 3523
KATT 24 526, 24 523

Brg. gen. Algis VAIČELIŪNAS



Ievos Budzeikaitės nuotrauka

Generolo Jono Žemaičio Lietuvos karo akademijai – 25-eri

Akademijos viršininko sveikinimo kalba, pasakyta 25-ųjų Akademijos įkūrimo metinių proga 2017 m. birželio 16 d.

Šiandien – didi diena, kai galime drąsiai atsigręžti atgal ir žvelgti pirmyn. Dvidešimt penkeri metai žmogaus gyvenime atveda jį į Olimpą – užaugta, išsilavinta, pasirinktas gyvenimo kelias ir tvirtai juo žengiami. Taip ir Generolo Jono Žemaičio Lietuvos karo akademija, įkurta prieš dvidešimt penkerius metus, nuolat augo, ieškojo, keitėsi, o dabar tvirtai žengia teisingu ir daug žadančiu nepriklausomos Lietuvos keliu.

Buvo daug dienų, kai Karo akademijos personalui reikėjo labai sunkiai dirbti. Na, o šiandien yra ta diena, kai reikia švęsti ir didžiutis. Ir šiuo atveju „didžiutis“ yra per silpnas žodis. Man Lietuvos karo akademija yra daugiau nei aukštojo mokslo institucija. Man ji yra vienas iš atkovotos Lietuvos nepriklausomybės simbolių. Jau dvidešimt penkerius metus mes patys sprendžiame, kokias ugdysime ateities šalies gynėjų savybes, kam juos ruošime. Nepriklausomos Lietuvos nepriklausomoje Karo akademijoje užauginti karininkai yra laisvi, intelektualūs žmonės, stiprūs lyderiai. Po mėnesio išleisime dvidešimt ketvirtąją kariūnų laidą, kuri kartu bus ir šeštoji laida tų, kurie gimė ir užaugo nepriklausomoje Lietuvoje. Taigi parengtos net šešios laidos tų, kurie niekada savo gyvenime neturėjo kovoti su raudonosios okupantų šmėklos ideologija!

Per dvidešimt penkerius metus Lietuvos karo akademija parengė daugiau nei 2500 karininkų – uniformuotų valstybės piliečių. Tikiu, kad jie sustiprino Lietu-

vos šviesuomenę, kuri įvairiais XX amžiaus laikotarpiais buvo taip negailestingai naikinama: tremiama, represuojama ir žudoma. Tikiu, kad jau išaugo naujoji intelektualų šalies gynėjų – patriotų karta.

Amerikiečių rašytojas Markas Tvenas sakė: „Tiktai didingi žmonės priverčia ir kitus pasijusti taip, lyg jie tokie būtų.“ Todėl tikiu, kad Lietuvos karo akademijos absolventai yra matoma ir aktyvi visuomenės dalis, pakylėjanti į pozityvaus mąstymo ir patriotiškumo aukštumas visus, esančius aplinkui.

Neretai sąmoningai mintimis grįžtu į Lietuvos sąjūdžio laikus. Grįžtu tam, kad dar kartą objektyviai įvertinčiau mūsų visų pasiekimus, kurie yra nepaprastai dideli. Visi gerai atsimename, kokiomis neįtikėtinai sudėtingomis sąlygomis teko atkurti Lietuvos valstybę. Dideli sunkumai laukė ir kuriamos Lietuvos karo akademijos: trūko visko – žinių apie vakarietiška studijų ideologiją, pažangias karines struktūras, suvokimo apie lyderystę, trūko patirties ir, žinoma, resursų. Tačiau 1992 metais Akademijos įkūrėjai stojo petys į petį ir drąsiai ėmėsi to, kas tuo metu atrodė beveik neįmanoma. Kuriant Akademiją buvo visokių etapų – tokių, kurie pasiteisino, ir tokių, kurie tiesiog suteikė patirties. Man asmeniškai gana simboliškas buvo etapas, kai 2000-aisiais mes patys, kartu su kariūnais, griovėme betonines Akademijos tvoras – sovietų karo mokyklos palikimą. Visiems tuomet sakiau – tapkime skaidriais ir atvirais ša-

lies visuomenei, įsileiskime į Akademiją daugiau saulės spindulių ir šviesos.

Akademijos kūrimosi ir teisingo kelio ieškojimo laikotarpiu nepaprastai reikėjo geranoriškų ir profesionalių patarimų. Ir jų sulaukėme. Mes visi esame nepaprastai dėkingi gausiai tarptautinei bendruomenei už ilgą laiką teiktą įvairių ideologinę, metodinę ir kitą pagalbą. Lietuvos karo akademijoje buvo įgyvendintas ne vienas NATO valstybių ir Partnerystės taikos labui projektas, adaptuoti jų jau ilgus metus naudojami mokymo moduliai. Džiaugiamės, kad dabar jau ir patys esame ta NATO valstybės karinė mokymo institucija, kuri dalijasi savo patirtimi su kitomis valstybėmis, moko užsienio karininkus.

Ypač didžiujosi tuo, kad šiandien Lietuvos karo akademija yra šalies lyderių, patriotų ir laisvų žmonių rengimo institucija, ugdanti vakarietiško mentaliteto, vakarietiškos lyderystės ir plataus mąstymo žmones. Šiandien karininko rengimo esmė – plačias karines žinias turintis vadas – lyderis, gebantis mąstyti kritiškai, laisvai, nepriklausomai ir drąsiai, kupinas ryžto ir nebijantis prisiimti atsakomybės. Lietuvos karo akademija kiekvienam absolventui įskiepijo geram karininkui būtinas savybes: pareigą, garbę, ištikimybę, pasiaukojimą savo šaliai, kompetenciją, komandiškumą, lojalumą civilinei valdžiai ir pavyzdinę lyderystę.

Vadovaudamas Akademijai nuolat

kartu – kariūnai yra mūsų gravitacijos centras. Viskas, ką darome, yra jiems ir dėl jų. Tačiau negaliu šiandien nepagerbti tų, kurie jau daug metų gyvena Akademija – Akademijos profesorių, docentų, daktarų, instruktorių, dėstytojų, visų darbuotojų. Po keturiolikos metų vėl grįžęs vadovauti Akademijai, čia radau ne vieną ilgametį darbuotoją. Net 24 darbuotojai dirba Akademijoje daugiau nei 25 metus, o 40 – daugiau nei 20 metų. Ne vienas jų yra man pasakęs: „Galėjau rasti geriau, bet Akademija yra mano gyvenimas, čia – mano širdis.“ Daugiau nei pusė Lietuvos karo akademijos darbuotojų yra daktarai, docentai ir profesoriai, jų amžiaus vidurkis – 52 metai. Taigi, Akademijos vairas yra palyginti jaunų, gerai išsilavinusių mokslų žmonių rankose. Ačiū jums visiems už neįkainojamą darbą, už jūsų atsidavimą ir pasiaukojimą koja kojon

einant su Akademijos reformomis, už labai gerai vykdomas studijas, kurių metu kariūnams teikiamos profesinės žinios ir ugdomos jų žmogiškosios vertybės.

Viso Lietuvos karo akademijos personalo vardu noriu visus jus užtikrinti, jog mes nepasitenkinsime ankstesniais laimėjimais ir stengsimės pranokti save kiekvieną dieną. Mes įsipareigojame sau būti pirmi ir tikimės iš savęs daugiau, nei galėtų iš mūsų tikėtis kiti. Kaip visus dvidešimt penkerius metus, Generolo Jono Žemaičio Lietuvos karo akademija ir toliau eis pirmyn ir sieks rezultato. Mes nebijome pokyčių ir galimų klaidų – tik taip pasieksime naujų aukštumų, tik taip tobulėsime. Mes ir toliau ugdysime jaunų žmonių norą ir suteiksime jiems galimybę mokytis karybos. Mes ir toliau sieksime žmones ne išmokyti, bet išmokyti mokytis. Tikram ir geram

karininkui mokymasis yra nuolatinis ir nesibaigiantis procesas – jis tęsiasi visą gyvenimą.

Gerbiamieji svečiai, Akademijos darbuotojai, ponai karininkai, kariūnai, nuoširdžiai sveikinu visus jus gražios dvidešimt penktosios Lietuvos karo akademijos sukakties proga. Linkiu ilgų ir darbinių metų Akademijoje, įkvėpiančių studijų kariūnams, o Akademijos personalui ir sau – visada degti, niekada nerusenti.

Žiūriu šiandien į Lietuvos karo akademijos absolventus – pulkininkus, majorus, kapitonus ir būsimus leitenantus – ir žinau, kad jau dabar visų jų dėka mes galime būti ramūs – šiandienos ir ateities Lietuva saugi, ji yra geros rankose.

Fotoreportažą apie šventę žiūrėkite 26–27 p.



Alfredo Pliadžio nuotrauka



Ltn. Aurimas SUTKUS

Pirmasis būrio vado kursas – veržlumas ir agresyvumas!

Atlikęs privalomąją pradinę karo tarnybą Lietuvos didžiojo kunigaikščio Butigeidžio dragūnų batalione, nusprendžiau dalyvauti pretendentų į pirmo naujai formuojamo būrio vado kursą atrankoje. Pamaniau, kad šis kursas – unikali karjeros galimybė, nes baigęs bakalauro studijas Klaipėdos universitete jau galėjau pretenduoti gauti pirmąjį karininko laipsnį.

Perėjęs atranką Lietuvos karo akademijoje ir įsitikinęs, kad noriu susieti savo gyvenimą su karininko profesija, patekau į keturių su puse mėnesio trukmės būrio vado kursą. Pirmąsias 4 savaites vyko skyriaus, o likusias 16 – būrio vado rengimas. Prieš prasidedant būrio vado rengimui visi turėjome sėkmingai baigti skyriaus vado rengimo kursą.

Pirmoji kursų diena buvo kupina nežinomybės. Kur vyksime? Ką turėsiu atlikti? Daug naujų žmonių, atvykusių iš įvairiausių dalinių, ir, aišku, daugybė klausimų, į kuriuos vėliau visiems, susirinkusiems į Divizijos generolo Stasio Raštikio Lietuvos kariuomenės mokyklą, buvo atsakyta.

Pirmąjį mėnesį vyko skyriaus vado lygmens mokymai Kazio Veverskio poligone. Kaip jau minėjau, buvome iš skirtingų dalinių, todėl iš pradžių, siekiant suvienodinti žinias, buvo tobulinami

mūsų individualūs įgūdžiai, t. y. tai, ką turi mokėti kiekvienas karys, kad visi galėtų sklandžiai atlikti skirtingus uždavimus komandoje. Šis etapas man asmeniškai labai patiko, nes nuo jo prasidėjo keturis su puse mėnesio trukęs bendradarbiavimas su kolegomis.

Žinoma, visų mūsų patirtis, motyvacija ir moralė buvo skirtinga, bet turėjome bendrą tikslą – tapti būrių vadais. Ir tai buvo svarbiausia. Tikėtina, kad turima patirtis mums padėjo išmokyti darniai kaip komandai dirbti. Juokaudamas instruktorius mums sakė: „Taktiškai mokate dirbti gerai, dabar pridėkite šiek tiek veržlumo ir agresyvumo.“ Mums šie žodžiai taip patiko, kad tapo mūsų kurso šūkiu: „Veržlumas ir agresyvumas!“ Vėliau įsibėgėjo svarbiausia mokymų dalis, kai reikėjo perprasti skyriaus vado darbo subtilybes, t. y. išmokyti taisyklingai



parengti ir paskelbti kovinį įsakymą, vėliau, remiantis juo, atlikti uždavimą. Mokymas vyko išties intensyviai, o praktika dažniausia užsitęsėdavo iki išnaktų, kad kurso klausytojai tinkamai pasirengtų skyriaus vado ataskaitinėms pratyboms.

Būnant skyriaus vadu teko atlikti puolimo uždavimą. Tiesa, turiu pripažinti, kad teorija ir praktika skiriasi, tad, prasidėjus mūšiui, sugalvotą manevrą teko keisti. Džiugu, kad su kolegomis greitai radome bendrą kalbą, todėl, neskaitant

mažų klaidų, uždavimą vykdyti sekėsi gerai. Manau, tai padėjo man, kaip būsimam būrio vadui, suvokti, kaip turi būti tinkamai vykdomos skyriaus vado funkcijos. Norėčiau pabrėžti, kad galutinėse skyriaus vado pratybose ypač atsiskleidė kolegų motyvacija ir noras sėkmingai

← Pradžią 4 puslapyje

užbaigti šį etapą. To nesutrukdė net lietus ir bemiegės naktys.

Pasibaigus skyriaus vado mokymo ciklui, Lietuvos karo akademijoje prasidėjo baziniai būrio vado mokymai. Suprantama, tai buvo pagrindinė kurso dalis, nes LKA nuo pirmosios dienos buvo ugdomas ir rengiamas kaip būsimas lyderis. Reikia pabrėžti, kad mokymas ir toliau buvo intensyvus, nes kiekvieną savaitę reikėjo perprasti daug naujos informacijos ir jos pabaigoje išlaikyti ne vieną žinių patikrinimo testą. Pirmosiomis savaitėmis studijavome bendrus dalykus: Lietuvos Respublikos Konstituciją, karių mokymo, kibernetinio saugumo, strateginės komunikacijos, medicinos pagrindus ir t. t. Vėliau pradėjome gilintis į taktiką – žvalgybos, puolimo, gynybos modulius, mokėmės taikyti padalinių valdymą procedūras, rengdami būrio vado kovinį įsakymą

grupėmis. Šią detalią informaciją reikėjo įsiminti, nes vėliau buvo skelbiamas 8 val. individualus ataskaitinis kovinis būrio vado įsakymas.

Įsigilinus į padalinių valdymo procedūras, prasidėjo individualių įgūdžių tobulinimas kovinio šaudymo pratybose. Jose mokėmės šaudyti iš pistoleto GLOCK 17 Lietuvos karo akademijoje ir automatinio ginklo G-36 Kazio Veverskio poligone. Per šaudymo pratybas, tobulindami individualius kario įgūdžius, atlikdami įvairias kurso kuratoriaus skirtas užduotis, naudojome šratasvydį (angl. *airsoft*). Tai buvo išties naudinga patirtis, nes žaisdami praktikavomės atlikti taktines užduotis, bet nesusidurti su priešų komanda.

Vėliau buvo surengtos ne mažiau įspūdingos karo inžinerijos pratybos. Jų metu buvo mokoma įrengti įvairiausias užtvargas naudojant spygliuotą vielą ir rąstus, taip pat užtvargas su perdangomis. Buvo atliekami ir sprogdinimo darbai – sprogdinome medžio ir metalo konstrukcijas, naudodami įvairias sprogstamąsias medžiagas ir sprogdinimo metodus.

Manau, kad svarbiausia mokymų dalis buvo susijusi su padalinių valdymo procedūromis, nes kaip būsimas būrio vadas turio mokėti profesionaliai ir greitai pateikti savo vertinimus. Ateityje siūlyčiau pailginti kursus iki pusmečio ar ilgiau, kad daugiau dėmesio ir laiko būtų skiriama taktikai perprasti, nes šios žinios būsimam karininkui, planuojančiam užduotis, yra pagrindinės. Apskritai šis kursas tikrai naudingas norintiems įgyti bendrųjų žinių apie būrio vado darbą, todėl rekomenduočiau jo metu kitiems išbandyti save ir pasisemti kuo daugiau naujos ir įdomios informacijos.

Naudodamasis proga KARIŪNO žurnale norėčiau padėkoti LKA Bazinių karininkų kursų viršininkui plk. ltn. Leonui Lukoševičiui už sėkmingą kursų plėtrą, kuratoriui kpt. Artūriui Ševeliovui – už motyvuojančias kalbas, instruktoriams ir, žinoma, kolegoms, be kurių šis kursas nebūtų buvęs toks puikus, – už bendradarbiavimą.

A. Sutkaus asmeninio archyvo nuotraukos



Vyr. ltn. Vytenis BUČAS

Kas yra geras vadas karininko akimis

Pirmiausia, kad skaitytojai suprastų, kokia patirtimi rėmiausi rašydamas šį straipsnį, noriu trumpai prisistatyti. 2006 m. įstojau į Lietuvos karo akademiją, 2008 m. išvykau ketveriems metams studijuoti į JAV karinio laivyno akademiją. Šiuo metu einu priešmininio laivo „Kuršis“ Navigacinės kovinės dalies vado pareigas.

Per savo trumpą karjerą – tarnauju jau 3-iam laive – dalyvavau visose didžiausiose Baltijos jūroje vykusiose pratybose – daugiau kaip 4 mėnesius plaukiojau su NATO nuolatinės pareng-

ties priešmininių laivų junginiu, įveikiau tūkstančius jūrmilių, aplankiau beveik visas Baltijos, Šiaurės ir Viduržemio jūrų skalaujamas Europos valstybes. Šiuo metu dalyvauju Europos Sąjungos karinėje operacijoje „Sophia“ Viduržemio jūroje – vadovauju laivų apžiūros grupei, sudarytai iš skirtingų Lietuvos kariuomenės padalinių. Nors rašydamas šį straipsnį rėmiausi savo, kaip jūrininko, patirtimi, tačiau, mano nuomone, visus čia paminėtus principus galima taikyti bet kurioje tarnybos vietoje.

Turbūt visi Kario akademijoje studijuojantys kariūnai dažnai įsivaizduoja savo pirmąją dieną pirmajame dalinyje, į kurį bus paskirtas, ir kiekvienas mintyse savęs klausia: kaip vadovausiu šiems daug patirties turintiems kariams? Kaip



→ Tęsinys 8 puslapyje

← Pradžią 7 puslapyje

reikės įgyti seržantų pasitikėjimą? Ar esu tam tinkamai pasirengęs? Ar būsi geras vadas?

Šiame trumpame straipsnyje apžvelgsiu pagrindinius mąstysenos, charakterio bruožus, kuriais turėtų pasižymėti kiekvienas karininkas, pradedantis vadovauti savo pirmajam daliniui. Turbūt viskas, ką įmanoma pasakyti apie lyderystę, vienokiais ar kitokiais žodžiais jau seniai pasakyta. Tad, matyt, ir aš nepasakysiu nieko naujo. Straipsnio pagrindas – JAV jūrų pėstininkų atsargos pulkininko Arthuro Athenso diskusijos apie lyderystę, girdėtos prieš penkerius metus, kai dar buvau kariūnas, fragmentai.

Įsivaizduokite pirmąją savo tarnybos dieną: atvykstate į paskirties dalinį, jums reikia susipažinti su savo kariais. Jūsų skyrių vadai, jau buvę ne vienoje misijoje, turi realios kovinės patirties, vadovavimo įgūdžių. Kaip jiems vadovauti? Kaip užsitarnauti jų pagarbą ir pasitikėjimą?

Kad ir kokie būtų patyrę, jūsų kariai norės, kad jūs sąžiningai atsakytumėte į šiuos klausimus:

1. Ar išmanote savo darbą ir ar stengiatės šioje srityje tobulėti, tapti geriausias?
2. Ar gebėsite priimti sunkius sprendimus, net jeigu tektų jų „neigiamus“ padarinius patirti asmeniškai?
3. Ar jums tiek rūpi pavaldūs kariai, kiek jūs jiems rūpate?

Kompetencija. Paprastai jaunas karininkas neturi tiek žinių, kad gebėtų savarankiškai vadovauti ir visada priimti tinkamus sprendimus, tačiau jis gali kliautis savo seržantais. Būsimi leitenantai, klausykite ir mokykitės, tarkitės su savo seržantais – jie suteiks žinių, kurių galbūt neįgijote studijuodami Akademijoje. Dažniausia visas taktines situacijas seržantai jau būna šimtus kartų apgalvoję ir išnagrinėję, todėl klausykite jų patarimų, bet galutinį sprendimą priimkite patys.

Generolas Pattonas yra pasakęs:

„Kiekvieno kario, kuris žuvo dėl karininko kaltės, mirtis yra nusikaltimas Dievui. Todėl stropiai mokykis, jaunasis leitenante. Gerai pasiruošk. Degink žibalinę lempą vidurnaktį tam, kad, kai būsi senas, pažvelgęs į savo rankas, ant jų nepamatytum savo žuvusių karių kraujo.“

Būtent dėl to visapusiškai tobulėkite: skaitykite, bendraukite su aukštesniaisiais vadais, ieškokite informacijos. Taip pat lavinkitės fiziškai: jūs privalote stengtis savo būryje būti sumaniausias ir stipriausias, kitaip kariai neseks paskui jus (angl. *lead from the front* – „vadovaukite iš priekšio“). Ir nenustokite tobulėti: skaitykite knygas apie lyderystę, taktiką, dalyvaukite konferencijose, susitikimuose, žiūrėkite laidas apie lyderystę, išmanykite savo dalinio ginkluotę, žinokite kiekvieno kario pareigas ir kokį konkretų darbą jis atlieka.



Privalau pabrėžti ir anglų kalbos žinių svarbą. Lietuvoje kiekvienais metais vyksta dešimtys tarptautinių pratybų, todėl turite gebėti (ir nebijoti) bendrauti su užsienio partnerių padalinių kariais. Tai taip pat jums padės užsitarnauti savo karių pagarbą ir autoritetą.

Vadovaudamas savo kovinei daliai visada stengiuosi kuo geriau susipažinti su padaliniui priskirta technika ir ginkluote, perskaityti kiekvieno įrenginio vartotojo vadovą, pasikalbėti su kariais, perimti jų patirtį. O sugedus kokiam prietaisui, pats su savo kariais dalyvauju nustatant jo gedimą ir, jeigu įmanoma, remontuojant. Tai leidžia sukaupti didelį žinių bagažą. Laisvalaikiu rašau straipsnius, domiuosi naujaisiomis politikos ir karybos tendencijomis pasaulyje, studijuju karybos istoriją, sportuoju. Kariai pasitiki karininku, kuris turi žinių ir nuširdžiai domisi viskuo, kas susiję su jų darbu ir tarnyba.

galima prarasti tik kartą. Nesuterškite jos, elkitės taip, kaip liepia jūsų sąžinės balsas net ir tada, kai niekas nemato. To reikalaukite ir iš savo karių.

Pripažinti savo klaidas ir padalinio veiklos trūkumus – ypač sunku. Vadovaudamas savo kovinei daliai visada stengiuosi atvirai tiesioginiam vadui papasakoti apie jos problemas. O padalinio vadas, turėdamas pakankamai informacijos, gali priimti geresnius sprendimus, nes, išryškėjus trūkumams jau operacijos rajone, bus per vėlu ką nors keisti. Aukštesnieji vadai pasitiki sąžiningais karininkais ir padės ištaisyti jūsų padarytas klaidas, jeigu nebandysite jų slėpti.

Rūpestis. Rūpinkitės savo kariais ir jie pasirūpins jumis. Jūsų kariai nori turėti vadą, kuriuo gali pasitikėti, į kurį galima kreiptis kilus bet kokioms problemoms. Pažinkite savo karius: charakterį, pomėgius, šeimos situaciją, žinokite, kada jų gimtadieniai. Dažnai bendraukite, nuširdžiai domėkitės, kaip jiems sekasi. Taigi, užmegzkite patikimą grįžtamąjį ryšį. Kariams sakykite tik konstruktyvias pastabas, patarkite, kaip jie gali tobulėti. Svarbu, kad šios pastabos būtų išsakomos privačiai, negirdint kitiems kariams.

Būryje svarbiausias ne vadas, o kariai. Dalinkitės atsakomybe ir pasitikėkite, leiskite savo kariams įrodyti, ko jie verti: mūšyje ieškoti žmogaus, kuriuo galite pasitikėti, gali būti per vėlu. Darykite daugiau, negu privalote: suplanuokite būsimas operacijas iki smulkesnių detalių, net jeigu tam skirti reikėtų ir visą naktį. Nuo jūsų tiesiogiai priklauso viso dalinio požiūris į jūsų vadovaujamą vienetą.

Nors karininkai visada „užsikasę“

darbais, negalima pamiršti savo padalinio karių, nes jie – svarbiausi.

Stengiuosi nepamiršti gimtadienių ir bent simboliškai pasveikinti kiekvieną jų švenčiantį karį. Dalyvaujamas Europos Sąjungos karinėje operacijoje „Sophia“ po ilgos gelbėjimo operacijos į budėjimo grafiką saugoti pabėgėlių įtraukiau ir save. Nors karininkai ir taip turi daug darbų, kurie susiję su dokumentacijos tvarkymu, bendravimu su aukštesniais štabu, dalyvavimu spaudos konferencijose, tačiau, leisdami ilgiau pailsėti savo kariams, jūs parodysite savo rūpestį jais.

Tarnaudamas laive, stengiuosi kuo daugiau sužinoti apie kiekvieno kario šeimą, jų finansinę padėtį. Tarp jūsų karių taip pat bus tokių, kurie turi didelę šeimą ir finansinių iššūkių ją išlaikyti. Jeigu toks karys praleidžia galimybę gauti priedą dėl dalyvavimo budėjime ar pratybose, suderinęs su savo tiesioginiu vadu, pats asmeniškai paskambinu kitų laivų vadovybei ir bandau jį komandiruoti į kitą padalinį, kad karys neprarastų jam tokių svarbių keliolikos eurų pajamų.

Baigdamas rekomenduoju kiekvienam jau dabar, studijuojant Karo akademijoje, pasirašyti trumpą savo lyderystės vadovą, kuris būtų kaip savotiškas kompasas. Jame užsirašykite, koks jūsų nuomone, turi būti geras vadas: jo vertybės, charakterio bruožai, prioritetai, vadovavimo principai, kuriais remsitės. Retkarčiais, jau būdami karininkais, perskaitykite jį. Aš savo dar antrame kurse parengtu lyderystės kompasu naudojuosi iki šiol.

V. Bučo asmeninio archyvo nuotraukos

PULSAS | PADĖKA



Krn. Artūras Macickas



Krn. Aurimas Bžėskis

„Kariūno“ redakcinė kolegija nuširdžiai dėkoja IV kurso kariūnams Aurimui Bžėskui, Vidui Frankauskui, Artūrai Macickui ir Liutaurui Smilga – 2017 m. XXIV laidos LKA absolventams, aktyviai prisidėjusiems tobulinant žurnalo redakcinės kolegijos veiklą ir puoselėjant Generolo Jono Žemaičio Lietuvos karo akademijos tradicijas.

Redakcinės kolegijos, suburtos iš savanorių entuziastų – kariūnų, jaunų dėstytojų ir karininkų, – pagrindinė užduotis – tobulinti žurnalo koncepciją, pateikti medžiagą apie LKA prienamą Akademijos bendruomenei ir visuomenei stiliumi, formuojant teigiamą nuomonę apie LKA kaip apie prestižinę aukštąją karo mokyklą, suteikiančią aukštąjį universitetinį ir karinį išsilavinimą.

„Kariūno“ tematika skatina vidinę ir išorinę komunikaciją tarp visų lygių visuomenės sluoksnių: moksleivių, jų tėvelių, mokytojų, jaunųjų šaulių, skautų, karių, dėstytojų, mokslininkų, kariūnų, studentų. Taip

siekiami išlaikyti visuomenės nuomonės formuotojų palankumą ir pasitikėjimą LKA veikla, inicijuoti diskusijas klausimais, kurie keičia sustabarėjusį ar nepriimtina požiūrį į LKA ir Lietuvos kariuomenę. Šie visuomeniniai pagrindais talkinę iniciatyvūs, kūrybiški ir patriotiški ketvirtakursiai, taip pat kiti komandos nariai kuria, ieško naujų idėjų, kad žurnalas būtų modernus, įdomus, jaunatviškas, atspindėtų šių dienų aktualijas, tačiau tuo pat metu tęstų ir tarpukariu leisto „Kariūno“ tradicijas.

Generolo Jono Žemaičio Lietuvos karo akademijos viršininko įsakymu už svarų indėlį, tobulinant žurnalo „Kariūnas“ redakcinės kolegijos veiklą, puoselėjant Akademijos tradicijas krn. Aurimas Bžėskis, krn. Vidas Frankauskas, krn. Artūras Macickas ir krn. Liutauras Smilga apdovanoti LKA viršininko vardinėmis dovanomis – vertingomis knygomis.



Krn. Vidas Frankauskas



Krn. Liutauras Smilga

Doc. dr. Feliksas ŽIGARAS



Lietuvos kariuomenės karininkų rengimo pradžia 1990–1994 m.

Žinios apie tam tikro laikotarpio kariuomenę, jos naudotą techniką ir ginkluotę, ją kaip valdovų ir politikų planų vykdytoją, kaip vieną iš valstybės iškilimo ar nuosmukio svarbiausių priežasčių gali padėti geriau suvokti tautos ir valstybės istoriją, jos kultūros, mokslo ir technikos, gamybos lygį, nes karo technika ir ginkluotė yra geriausias to rodiklis ir krašto ekonomikos atspindys. Tik išmanant kariuomenės istoriją galima deramai įvertinti jos reikšmę dabartinei nepriklausomai Lietuvai ir pasirengti ateities iššūkiams.



Kariūnų priesaika, 1993 m. rugsėjo 1 d.

LKA muziejaus nuotrauka

Krašto apsaugos ministro 2015 m. rugpjūčio 19 d. įsakymu Nr. V-849 buvo patvirtinta *Lietuvos Respublikos piliečių rengimo valstybės gynybai strategija*, kurios paskirtis – „užtikrinti veiksmingą LR Konstitucijoje įtvirtintos piliečių teisės priešintis bet kam, kas prievarta kėsina si į šalies nepriklausomybę, jos teritorinį vientisumą ir konstitucinę santvarką, ir jų teisės ir pareigos ginti valstybę nuo užsienio ginkluoto užpuolimo įgyvendinimą“. O kad visa tai būtų sėkmingai įgyvendinta, būtina stiprinti ir tobulinti Lietuvos karininkų rengimo sistemą.

1. Lietuvos kariuomenės karininkų rengimo pradžia: Karininkų kursai

1990 m. kovo 11 d. paskelbus nepriklausomybę, reikėjo ne tik organizuoti krašto apsaugą, bet ir atgaivinti sovietinės okupacijos metais sužlugdytą Lietuvos karininkų rengimą.

1990 m. balandžio 25 d. Lietuvos Respublikos Vyriausybės nutarimu Nr. 125 buvo įkurtas Krašto apsaugos departamentas (KAD), o jo generaliniu direktoriumi paskirtas Aukščiausiosios Tarybos deputatas Audrius Butkevičius. Šio departamento funkcijos buvo saugoti ypač svarbius Lietuvos Respublikos

objektus ir vykdyti jos sienų kontrolę (27: Žin., 1990, Nr. 14–403).

Besikuriančioje krašto apsaugos sistemoje pareiškė norą tarnauti daugiau kaip 1 000 karininkų. 1990 m. gegužės 30 d. KAD skyrus patalpas T. Kosciūškos g. 36, Vilniuje (ir doc. dr. A. Vaitkaitį paskyrus KAD generalinio direktoriaus pavaduotoju), iš įvairių miestų pavyko surinkti duomenis apie karininkus, pageidaujančius tarnauti Lietuvos kariuomenėje. Juos išnagrinėjus paaiškėjo, kad 1 253 karininkai yra baigę karo mokyklas, iš jų 398 – karo akademijas, 32 – turi mokslo laipsnį ar pedagoginį vardą, taip pat atsiliepė nemažai karininkų, baigusių aukštąsias mokyklas ir turinčių leitenanto laipsnį, bet netarnavusių kariuomenėje. Paaiškėjo, kad dauguma aukštesniųjų laipsnių karininkų – nuo kapitono iki generolo – yra atsargos (ne dimisijos) karininkai, o tinkamų tarnybai jaunesniųjų karininkų – tik 9 (leitenantai ir vyresnieji leitenantai iki 30 metų). Ypač reikėjo būrių vadų. Tokia padėtis iš dalies susidarė dėl to, kad prasidėjus Sąjūdžiui, Sovietų Sąjungos valdžia jaunus Lietuvos karininkus iš vadinamojo

Pabaltijo siuntė tarnauti į šalies rytus.

Pirmajame KAD karininkų posėdyje (1990 m. birželio 6 d.) buvo išsakyta mintis, kad Lietuvoje būtina rengti karininkus ir tam įsteigti karo mokyklą arba karininkų kursus. Ši idėja buvo pateikta KAD generaliniam direktoriui A. Butkevičiui. Įvertinus tai, kad Lietuvoje vis dar buvo sovietų kariuomenė, pritarta minčiai įsteigti karininkų rengimo kursas (1990 m. birželio 11 d.).

Kartu susirūpinta ne tik karininkų, bet ir puskarininkų rengimu. Tą padaryti buvo lengviau įkuriant mokomąjį batalioną ir anksčiau sovietų kariuomenėje tarnavusius karius ir šaukiamojo amžiaus vyrus rengti kaip jaunesnius vadus. Taip pat reikėjo nuspręsti, kur galima įkurti šias mokyklas, kaip paskirstyti etatus, pareigybes, parengti programas, paskirti vadovus, suburti dėstytojų kolektyvus, numatyti finansavimą, logistinį aprūpinimą ir kt.

Po ne vieno svarstymo ir aptarimo 1990 m. rugpjūčio 7 d. KAD generaliniam direktoriui buvo pristatyti kandidatai į karininkų rengimo kursų viršininko, o po 19 dienų KAD kolegijos posėdyje – pareigūnų į vadovaujamas pareigas ir dėstytojų kandidatūros, svarstyti karybos specialistų (karininkų ir puskarininkų) rengimo klausimai. Nutarta, kad jau nuo 1990 m. spalio 1 d. karininkų kursai

Po taktikos pratybų, 1993 m. vasara
Kęstučio Dijoko nuotrauka

nesutikus, jis buvo išmontuotas ir išvežtas), klubą ir valgyklą su visa įranga ir inventoriu. Tai sudarė geras sąlygas greičiau pradėti mokymo procesą.“ (44 : 10–12)

Plk. Algimantas Vaitkaitis, 1992 m. vasario 2 d. pradėjęs eiti šios aukštosios karos mokyklos viršininko pareigas, „gavo kampą su stalu Trinitorių vienuolyno patalpose Antakalnyje, vadovaudamasis savo įsakymu vasario 12 d. priėmė į darbą nepakeičiamą visų LKA viršininkų automobilio vairuotoją Raimondą Jankūną ir perdavė jam apgrivusį automobilį „Žiguli“.

Netrukus buvo pasiekta didžiulė pažanga – 1992 m. pabaigoje Krašto apsaugos mokyklos apskaitoje atsirado 4 projekciniai aparatai, 5 televizoriai ir 10 magnetofonų, o Finansų skyrius gavo elektrinę spausdinimo mašinėlę.

„Toks buvo pirmosios Karo mokyklos istorijos tęsinys“, – rašė dim. gen. mjr. J. Andriškevičius (1 : 38).

Tuo metu vyko ne mažiau svarbios derybos ir svarstymai Vyriausybėje (jai atstovavo A. Abišala) ir Lietuvos mokslų akademijos taryboje. Po keleto posėdžių Mokslų akademijos taryboje buvo gautas pritarimas steigti Karo akademiją, bet pristatant projektą Vyriausybės posėdyje prieš pasisakė A. Abišala ir D. Kuolys (kultūros ir švietimo ministras). Taigi Vyriausybė posėdyje priėmė nutarimą įsteigti tik Karo mokyklą (44 : 10–12).

1992 m. gegužės 4 d. krašto apsaugos ministro įsakymu Nr. 203 „Dėl permittų vertybių iš Vilniuje dislokuotos Rusijos radioelektronikos karos mokyklos apsaugos užtikrinimo“ nuo gegužės 3 d. Lauko kariuomenės brigados vadui buvo skirta nuolatinė 30 žmonių apsaugos komanda. Komandos viršininkui buvo įsakyta poligono apsaugą organizuoti vadovaujantis Sargybos statutu, vykdomų darbų ir apsaugos planus derinti su Aukštosios karos mokyklos viršininko pareigas einančiu pulkininku A. Vaitkaičiu. Lauko kariuomenės vadui organizuoti komandos maitinimą ir aprūpinimą. Įsakymo vykdymo kontrolę pavedė ministro pavaduotojui pulkininkui N. Vidrinskui (20 : 325).

Perimamą Aukštosios karos mokyk-

los objektų apsaugai užtikrinti ir mokymo procesui aprūpinti 1992 m. gegužės 12 d. krašto apsaugos ministras įsakyme Nr. 306 „Dėl kariuomenės iš Lauko kariuomenės brigados į Aukštąją karos mokyklą“ nurodė:

„1. Nuo š. m. gegužės 12 d. iš Lauko kariuomenės brigados į Aukštąją karos mokyklą tolesnei tarnybai pervesti 30 kariuomenės, iš jų 10 kariuomenės 1991 m. rudens šaukimo ir 20 kariuomenės š. m. pavasario šaukimo, o nuo š. m. gegužės 19 d. pervesti 84 kariuomenės š. m. pavasario šaukimo.

2. Perduodamus kariuomenės aprūpinti apranga pagal nustatytas normas.

3. Lauko kariuomenės brigados vadui ir Aukštosios karos mokyklos viršininkui suderinti perdavimo–priėmimo tvarką, surašyti aktus ir pateikti duomenis į Karinės administracijos departamentą bei Medžiaginio aprūpinimo tarnybą.

4. Įsakymo vykdymo kontrolę pavedu ministro pavaduotojui pulkininkui N. Vidrinskui.“ (21 : 331)

Lietuvos karos akademijos gimimo diena laikoma 1992 m. birželio 16-oji, kai buvo priimtas Lietuvos Respublikos Vyriausybės nutarimas Nr. 460 „Dėl Krašto apsaugos akademijos steigimo“. Juo buvo leista įsteigti Krašto apsaugos mokyklą, kuri, Aukščiausiajai Tarybai priėmus nutarimą „Dėl Krašto apsaugos akademijos įsteigimo“, turėjo būti reorganizuota į akademiją, pavaldžią Krašto apsaugos ministerijai:

„Lietuvos Respublikos Vyriausybės nutaria:

1. Pritarti Krašto apsaugos ministerijos pasiūlymui įsteigti Krašto apsaugos akademiją ir pateikti šį klausimą svarstyti Lietuvos Respublikos Aukščiausiajai Tarybai.

2. Pavesti Krašto apsaugos ministerijai įsteigti Krašto apsaugos mokyklą, kuri, Lietuvos Respublikos Aukščiausiajai Tarybai priėmus nutarimą dėl Krašto apsaugos akademijos įsteigimo, turi būti reorganizuota į šią akademiją.“ (29 : Lietuvos aidas, 1992-06-17, Nr. 117-0)

1992 m. vyko intensyvi Lietuvos ir Rusijos derybos dėl Rusijos kariuomenės išvedimo. 1992 m. rugsėjo 8 d. buvo pasirašytas Rusijos kariuomenės išvedimo iš Lietuvos grafikas.

Lietuvos krašto apsaugos ministras A. Butkevičius 1992 m. pradžioje Vakarų Europos Sąjungos konferencijoje Ber-



Ginkluotės ir šaudybos egzaminas, 1993 m. birželio mėn.

Kęstučio Dijoko nuotrauka

lyne kalbėjo:

„Savo nenorą greitai išvesti kariuomenę iš Baltijos valstybių Rusija argumentuoja nesugebėjimu operatyviai išspręsti Baltijos valstybėse dislokuotų puskarininkių ir karininkų socialines problemas, visų pirma aprūpinimą butais. Tačiau iki šios dienos Rusija nėra pateikusi Baltijos valstybėms tikslios informacijos, kiek jos karininkų Baltijos valstybėse turi butus ir kiek ne, taip pat nėra pateikusi informacijos apie išvedamų karinių dalių naujos dislokacijos vietas, kuriose reikėtų pastatyti kariškiams butus<...>.

Mes manome, kad Rusijos kariuomenės išvedimas iš Baltijos valstybių nėra vien Baltijos valstybių ir Rusijos reikalas. Tai – Europos ir Baltijos jūros regiono valstybių saugumo didinimo klausimas, todėl manytume, kad tikslinga Europos valstybėms suteikti pagalbą Rusijai sprendžiant šias problemas<...>.

<...>Baltijos valstybės daug dėmesio skiria dalyvavimui bendraeuropi-

niuose saugumo didinimo procesuose, siekia įsiliesti į Europos stabilumo ir pasitikėjimo zoną. Baltijos valstybės aktyviai dalyvauja Helsinkio procese ir mano, jog vienas iš šio proceso organizuojamų konfliktų prevencijos centrų galėtų būti įkurtas mūsų valstybių teritorijoje. Eubendrijos, JTO veikla, siekiant didinti saugumą ir stabilumą, atitinka Baltijos valstybių viltis. Tačiau visi įvardinti procesai yra lėti ir neteikia saugumo garantijų krizės atveju. Todėl Baltijos valstybės su viltimi žiūri į bendradarbiavimą su NATO ir WEU, kaip pagrindiniu Europos saugumo ramsčiu.

Siekdamos užtikrinti savo stabilumą, Baltijos valstybės kuria protingo pakankamumo principu sprendžiamas gynybines sistemas.“ (17 : 12)

Norinčiųjų stoti dokumentus pradėta priimti birželio 20-ąją. Būsimieji kariūnai turėjo laikyti keturis egzaminus: lietuvių kalbos ir fizikos (raštu), užsienio kalbos ir fizinio lavinimo.

Vadovaudamasis Lietuvos Respub-

likos Vyriausybės 1992 m. birželio 16 d. nutarimu „Dėl Krašto apsaugos akademijos steigimo“, krašto apsaugos ministras 1992 m. liepos 13 d. pasirašė įsakymą Nr. 507 „Dėl Krašto apsaugos mokyklos įsteigimo“.

Siekdamas užtikrinti krašto apsaugos sistemai aukštos kvalifikacijos specialistų rengimą, krašto apsaugos ministras A. Butkevičius įsakė: „1. Sutinkamai su Lietuvos Respublikos Vyriausybės 1992 metų birželio 16 d. nutarimu Nr. 440 „Dėl Krašto apsaugos akademijos steigimo“ 2 punktu, įsteigti Krašto apsaugos mokyklą. 2. Pateikti tvirtinimui laikinąjį Krašto apsaugos mokyklos statutą, struktūrą ir etatus iki š. m. liepos 15 d.“ Krašto apsaugos mokykla buvo įsteigta Vilniuje, Šilo g. 5A (22 : 24–25).

Būtent ši data yra laikoma sistemingo karininkų rengimo pradžia atkūrus Lietuvos nepriklausomybę. Į pirmą kursą buvo priimti 154 vaikinai.

1992 m. liepos 15 d. buvo patvirtinti mokyklos laikinieji nuostatai. Pagal juos

mokykla tapo krašto apsaugos struktūriiniu vienetu, pavaldžiu Krašto apsaugos ministerijai. Jai buvo iškeltas uždavinys rengti specialistus krašto apsaugos sistemai, kelti jų kvalifikaciją. Steigėjo teisės atiteko Krašto apsaugos ministerijai.

Kuriant Krašto apsaugos mokyklą buvo galvojama, kad ateityje ji būtų tapo aukštąja karos mokykla. Todėl formuojant mokyklos struktūrą buvo laikomasi aukštosios mokyklos principų: steigiamos katedros, leidžiamos mokslinės knygos, vadovėliai.

2007 m. mintimis apie Krašto apsaugos mokyklos ištakas, įkūrimo aplinkybes *Kariūne* pasidalijo prof. habil. dr. Leonas Jovaiša, Lietuvoje žinomas mokslininkas ir pedagogas, daugelio edukologijos knygų autorius, kuris

← Pradžia 10 puslapyje

Krašto apsaugos ministerijai padėjo parengti pirmąjį krašto apsaugos aukštosios mokyklos statutą.

„ – Prisimenu, kad rengiant šį aukštosios mokyklos statutą dirbo komisija: viceministras kmd. E. Nazelskis, plk. A. Vidrinskas, aš ir kiti. Statuto pagrindą sudarė prieš karą veikusios P. L. P. karo mokyklos nuostatai. Naudingų minčių teikė Vytauto Didžiojo aukštosios karo mokyklos veikla. Nemaža laiko praleidau Lietuvos centriniame valstybės archyve ir M. Mažvydo bibliotekoje vartydamas tarpukario karinę spaudą ir dokumentus. Laikinajame aukštosios karo moky-

klos statute buvo nurodyta naujosios karininkų rengimo institucijos paskirtis, tikslai ir uždaviniai, pateikta struktūra, reikalavimai, keliami dėstytojams ir kariūnams, būsimiesiems karininkams. Mūsų komisija vadovavosi reikalavimais, keltais tarpukario kariūnams, kurių pagrindiniai buvo geras fizinis pasirengimas, pilietinė savimonė, ryžtas, atsidavimas Tėvynei, jos žmonėms.

Deja, 1992 m. kovo 2 d. buvo gautas Lietuvos Respublikos Vyriausybės Informatikos, mokslo ir studijų skyriaus vedėjo V. Gončio raštas, kuriame nurodoma, kad aukštasis mokyklas gali steigti tik Lietuvos Respublikos Aukščiausioji Taryba. Remiantis Švietimo įstatymu buvo pasiūlyta iš pradžių įsteigti aukštesniąją karo mokyklą. Todėl 1992 m. liepos 13 d. ir buvo įkurta

Krašto apsaugos mokykla.

– Nuo Karo mokyklos ištakų prabėgo 15 metų. Lietuvos kariuomenė integravosi į ES karines struktūras, NATO. Kaip šiandien Jūs vertinate Lietuvos karininkiją?

– Matau galingą Lietuvos kariuomenės kokybinį šuolį, jos profesionalumą. Mes, daugelis Lietuvos piliečių, didžiuojamės mūsų kariais ir karininkais, dalyvaujančiais tarptautinėse misijose ir sėkmingai atstovaujančiais mūsų šaliai „karštuosiuose“ pasaulio taškuose: Irake, Afganistane, Balkanuose. Jie sėkmingai veikia drauge su kitų NATO šalių kariais, perima jų patirtį. Manau, kitoms kariuomenėms taip pat yra ko pasimokyti iš mūsų karininkų: atsidavimo tarnybai, gebėjimo vadovauti, greitai ir kūrybiškai veikti sudėtingose situacijose, pareigin-

gumo. Šios savybės puikiai reprezentuoja Lietuvos karininkų korpasą.“ (8 : 32)

1992 m. paskelbtos priėmimo į Krašto apsaugos mokyklą sąlygos sulaukė didelio jaunimo dėmesio ir nemažai norinčiųjų joje mokytis. Stojamuosius egzaminus į Karo mokyklą laikė 230 kandidatų (tarp jų – 81, tarnavęs kariuomenėje), išlaikė – 193. Dėl konkurso nebuvo priimti 39 kandidatai. Dalies būsimųjų kariūnų, pateikusių prašymus mokytis Karo mokykloje, buvo gana savotiškas karininko gyvenimo supratimas ir skirtingi motyvai čia stoti. Vien pažvelgęs į jų parašytus (kartais su daugybe rašybos klaidų) prašymus priimti į Karo mokyklą, galėjai suprasti, kad kai kurie pirmieji kandidatai vargu ar buvo tinkami Pasienio tarnybai (tuo metu priklausančiai krašto apsaugos sistemai) ir iš dalies po-

licijai. Kai kurie būsimi karininkai pareiškė norą tarnauti vos ne savo namuose, kiti – saugoti valstybės sieną tik savo kaimo teritorijoje ir pan. Gal dėl to dar iki prasidedant mokslo metams iš 154 laimėjusių konkursą kandidatų nemažai būsimųjų kariūnų mokytis atsisakė.

1992–1993 mokslo metus pradėjo 125 kariūnai, iš jų turintys vidurinį išsilavinimą – 84, baigę aukštesniąsias mokyklas – 17, baigę profesines mokyklas – 24. Svarbus kariūnų pasirengimo kokybės rodiklis buvo tai, kad net 42 procentai, t. y. 52 iš jų, buvo tarnavę kariuomenėje (2 : 31–32).

1992 m. rugpjūčio 3 d. šioje mokykloje buvo sudaryti etatų sąrašai. Krašto apsaugos mokykloje prasidėjo kariūnų studijos. Buvo sudarytos dvi mokomosios kuopos: 1-oji – motorizuotųjų šaulių (pirmasis kuopos vadas – Vitalijus Besakirskas) ir 2-oji – pasieniečių (pirmasis kuopos vadas – Regimantas Diržinauskis).

„Jos buvo suformuotos iš jaunuolių, atėjusių, galima sakyti, tiesiai iš vidurinės mokyklos suolo ir jau tarnavusių Lietuvos kariuomenėje, tarp jų buvo daug savanorių, dalyvavusių ginant Lietuvos nepriklausomybę. Tai buvo labai atsidavę savo Tėvynei kariūnai, visa širdimi trokštantys tapti karininkais ir kuo greičiau įsilieti į Lietuvos kariuomenę, imtis stiprinti mūsų valstybės pamatus. Tokios motyvacijos kartais pasigendu žiūrėdamas į kai kurių dabartinių kariūnų akis... Mano, kaip kuopos vado, pagrindinė užduotis buvo administruoti kariūnus, prisidėti prie taktikos ir šaudybos, inžinerijos ir kitų karybos dalykų dėstyimo organizavimo ir kontrolės. Daugiausia laiko skyriau kariūnų rikiuotės pratims ir statutų nagrinėjimui.

Pirmieji karininkai, būrių vadai, buvo Stasys Paldūnas, Valdas Gegelevičius, Andrius Smilga ir kiti. Savo žiniomis, turima patirtimi ir kvalifikacija jie prisidėjo prie bendro darbo sėkmės – padėjo tvirtą karininkų ugdymo pamatą“, – prisimena pirmasis kuopos vadas R. Diržinauskis (9 : 39–40).

Daug pastangų reikėjo įdėti rengiant mokymo programas ir tvarkaraščius. Šį darbą dirbo J. Juodka, Z. Kulys ir A. Čepaitis. Labai sunkiai buvo buriamas dėstytojų kolektyvas. Vyriausybės kvieti-

mu atvyko nemažai kvalifikuotų karybos specialistų (profesorių, docentų, mokslo daktarų): A. Orenius, A. Tamašauskas, R. Jankauskas, Z. Kavaliauskas, A. Kuliešius, S. Skietinis, J. Tamulis, P. Vaitkus, T. Vilutis, J. Vosylius. KAM Imuniteto tarnyba pritarė ir skyrė Karo mokyklos katedros vadovu tik A. Tamašauską. Tačiau ir jis, nesuteikęs šeimai buto, atsisakė pareigų ir išvyko atgal į Kijevą. Nebuvo paskirtas į Karo mokyklą ir karo mokslo daktaras plk. A. Orenius. Vėliau jis dirbo patarėju Lietuvos Respublikos Seimo Nacionalinio saugumo ir karinių reikalų komisijoje. Kodėl nepritarta kitų karo mokslo specialistų skyrimui į Karo mokyklą – atsakymo ir jokio paaiškinimo KAM Imuniteto tarnyba nepateikė. Jie grįžo atgal į Rusijos ir Ukrainos karo akademijas. Taip tada nebuvo išnaudota galimybė Karo mokykloje (Karo akademijoje) sukurti karinę mokslo tarybą ir atnaujinti karo mokslo plėtros Lietuvoje bazę. Todėl buvo sunku sudaryti katedrų vadovų ir dėstytojų kolektyvus. Tik 1992 m. spalio 7 d., jau vykstant mokymo procesui, katedrų vadovais buvo paskirti A. Venckus, J. Laugalis, S. Kriaučeliūnas, G. Laugalienė ir R. Kunigonis.

Perimti Rusijos radioelektronikos karo mokyklos turtą ir visą jos mokomąją bazę, Vismaliukų poligoną pavyko iki 1992 m. liepos 8 d. Tą dieną buvo pasirašytas perdavimo–priėmimo aktas, Rusijos karo mokyklos vadovybė rikiuotės aikštėje nuleido Sovietų Sąjungos vėliavą ir vietoj jos suplevėso Lietuvos trispalvę. Plk. A. Vaitkaičio nuomone, šią datą reikėtų įteisinti kaip Lietuvos pergalės (neberengiami karininkai svetimai kariuomenei) ir oficialaus Lietuvos aukštosios karo mokyklos atkūrimo dieną. Jau buvo parengtas mokyklos statuto projektas, sukurtos mokymo programos ir kitą dieną paskelbta kariūnų priėmimo į Lietuvos karo mokyklą pradžia. Taip pat buvo parengti reikalavimai stojantiejiems (sveikatos, fizinio pasirengimo, žinių patikros). Nuo 1992 m. liepos 15 iki 25 d. vyko stojamieji egzaminai. Į pirmą Lietuvos karo mokyklos kursą buvo priimti 164 kariūnai. 1992 m. rugpjūčio 1 d.

Karinio rengimo pratybose, 1993 m. vasara
LKA muziejaus nuotrauka

→ Tęsinys 18 puslapyje



jie išvyko į keturių savaitių karinę stovyklą Vismaliukų poligone (išėiti Jaunojo kario rengimo kursą) (44 : 10–12).

Krašto apsaugos mokyklos pirmo kurso kariūnas Artūras Jankūnas prisimena:

„Užlipęs į dabartinės Kunigų seminarijos pastato antrąjį aukštą viename kabinete pamačiau sėdintį plk. Algimantą Vaitkaitį ir jo sekretorę Audronę Vyšniauskienę. Tai buvo vienintelė vieta visoje tuo metu didžiulėje teritorijoje, kur būsimų kariūnų laukė Lietuvos karininkas, pradėjęs kurti Krašto apsaugos mokyklą.

Jausdamas didžiulę palaimą atidaviau reikiamus dokumentus ir gavau atitinkamą pažymą, kurios registracijos numeris buvo 001. Išėjęs į lauką, tame pačiame pastate pastebėjau užrašą rusų kalba: „Karininkų valgykla.“ Buvau žvėriškai išalkęs, todėl užsukau pavalgyti. Tyliai atsėdau kamputyje vienas prie stalo, į mane žvairavo visa valgykla, pilna sovietinių karininkų. Jaučiausi kaip vieniša avis vilkų gaujoje. Prie manęs gana greitai prisėdo kažkoks sovietinis pulkininkas ir užkalbino lietuviškai su rusišku akcentu. Na ką, sako, dokumentus pridavei? Taip, sakau, pridaviau, tamsta pulkininke. Nesijaudink, ramina, viskas dar tau prieš akis, greitai pasimatysime. Ir nuėjo sau. Pavalgęs pro dabartinės Kunigų seminarijos vartus išėjau iš teritorijos įtemptai galvodamas ir negalėdamas suprasti pulkininko užuominos apie greitą susitikimą. Vėliau, prasidėjus studijoms, tą patį pulkininką pamačiau dėvintį jau Lietuvos kariuomenės uniformą. Tai buvo plk. Aleksejus Malovikas (vėliau iki 2011 m. rugsėjo dėstė vadybą).

Kitą mėnesį atvykau laikyti stojamųjų egzaminų (nuo 1992 m. liepos 15 iki 25 d.). Viskas buvo kardinaliai pasikeitę – teritorijoje nebebuvo nė vieno sovietinio kursanto ar karininko, o mūsų, būsimų kariūnų, susirinko gana daug – apie 200 žmonių iš visos Lietuvos. Vieni atvyko iš tarnybos vietų „Geležiniame Vilke“, kiti, kaip ir aš, – patarnavę savanoriais KASP, kiti – atitarnavę šaukstiniais sovietinėje kariuomenėje, o kai kurie – ką tik baigę vidurinę mokyklą.

Atvykome kupini meilės Tėvynei,

pasiruošę studijuoti aukštojoje mokykloje, laikyti stojamuosius matematikos, fizikos, užsienio kalbos ir fizinio parengtumo egzaminus, tačiau stojamųjų dieną mums pranešė, kad kol kas čia bus ne aukštoji mokykla, todėl matematikos ir fizikos egzaminų laikyti nereikės. Per daug nenusiminėme, kad negausime universitetinio išsilavinimo. Juk visi labiausiai norėjome tapti Lietuvos kariuomenės karininkais ir tarnauti Tėvynės labui.

<...>1992 m. rugpjūčio 3 d. prasidėjo studijos Krašto apsaugos mokykloje. Iš mūsų buvo sudarytos dvi kuopos: 1-oji – motorizuotųjų šaulių, 2-oji – pasieniečių. Kaip ir norėjau, pakliuvau į 1-osios kuopos 1 būrį. Buvo priimti 154 kariūnai, o po dvejų metų baigė tik 111. Studijos prasidėjo Jaunojo kario kursu. Nuo 1992 m. rugpjūčio 1 d. – pirmosios keturių savaitių karinės pratybos. Tai buvo žvėriškas muštras, akcentuojant fizinį ir psichologinį pasirengimą, rikiuotę, statutus ir bendrą karinę tvarką. Po pratybų buvome apgyvendinti didžiajame kareivinių pastate šalia štabo: 1-oji kuopa – ketvirtajame, 2-oji – trečiajame aukšte.

Niekam tuo metu net minčių nekilo apie kažkokią kariūno teises, o jei kas tokių idėjų ir turėjo, jas išsakęs, būtų likęs nesuprastas nei kolegų, nei vadų. Visiems mums buvo kalbama tik apie kario pareigas. Tik gerai atliekantis pareigas kariūnas galėjo pasvajoti ir apie savo teises. Paprasta – kaip antikinės Graikijos demokratijos samprata: apie teises gali kalbėti tie, kurie atliko pareigą valstybei.

Laisvalaikiu, kurio daugiausiai būdavo tik valanda per dieną – iki vakarinio patikrinimo, plėšėme teritorijoje esančius apleistus pastatus, nenumatytus panaudoti kariuomenės reikmėms, tarp jų – ir Sapiegų rūmus. Tempėme viską, ką galėjome, į savo kareivines ir į šalia tuometės Krašto apsaugos mokyklos esantį raudonų plytų apšiurusį daugiaaukštį (dabar – visiškai apleistas bendrabutis), kur rengėme karininkams kambarius. Viskas buvo daroma iš parankinių priemonių, nes nieko naujo įsigyti nebuvo galima, o norėjosi, kad tiek kareivinėse, tiek mūsų vadų gyvenamose patalpose būtų geresnės sąlygos.“ (12 : 41–45)

Kario redaktoriaus pavaduotojas T. Šarkus rašo:

„Pirmas įspūdis apsilankius Antakalnyje, Sapiegos g. 3, po to, kai iš čia liepos pradžioje pagaliau išsikraustė

buvusios SSRS Vilniaus aukštosios priešlėktuvinės radioelektronikos mokyklos kursantai, karininkai ir kareiviai, buvo nykus ir slogus. Pilki mokomieji ir štabo korpusai niekaip nesisiderino su tuo, kas vadinama Vilniaus architektūra, juo labiau su šioje buvusio karinio miestelio teritorijoje išlikusiais garbingų Sapiegų rūmų, Trinitorių vienuolyno, sužalotos bažnyčios kontūrais. Tuščia rikiuotės pratybų aikštė, aptrupėjusi tinkuota tribūna, sustingusios laikrodžio rodyklės rodė, kad, nors sovietų kariškiai ir išvažiavo, kažkokia nelemta pamėklės dvasia tebeklaidžioja po užkaborius ir ištuštėjusius koridorius. Net ir likę šūkiečiai „Kursante! Mokyklos garbė – tavo garbė!“, „Tavo garbė – mokyklos garbė!“ (pedagoginiu požiūriu labai teisingas!), prisiminus, ką ta sovietinės imperijos „dvasia“ su mumis išdarinėjo, verčia tik kreivai šyptelėti. Ką jau ten! Šventvagiškai buvo sutryptos, iškraipytos ir kitos taurios sampratos – Tėvynė, sąžinė, ištikimybė, priesaika...

Priėmimo komisijos sekretorė kažką aiškino dokumentus tvarkantiems jaunuoliams, o du vyriškiai, kai prisistačiau, suirzę pradėjo priekaištauti, kad tie žurnalistai jau spėjo paskelbti klaidingą informaciją apie būsimą mokyklą: „Matyt, yra ir net aukštųjų instancijų pareigūnų, tyčia vilkinančių būsimos karo mokyklos reikalus, piktybiškai kenkiančių.“ Rūpesčių, kuriant naują lietuvišką Krašto apsaugos mokyklą, iš tikrųjų daug ir jų dar bus. Tačiau kas dabar nuo jų apsaugotas? Teko pastebėti, kad ką sužinome, tą ir pateikiame. Pykčiui atlyžus, išaiškėjo, kad vis dar neapibrėžtas mokyklos statusas, profilis. Ne taip jau paprasta skelbti pareiškimą priėmimą, nesant garantijų. Ką gi, visa tai galima suprasti. Bėlika priminti, kad nelengvą nerimo laikotarpį dabar išgyvena ir Lietuvos kaimas, ir stambios pramonės įmonės, ir dauguma Respublikos gyventojų.

Pokalbis su einančiu Krašto apsaugos mokyklos viršininko pareigas pulkininku docentu A. Vaitkaičiu buvo kur kas malonesnis. Mokykla nesigviešia viso turto. Sapiegų rūmus numatoma perduoti Dailės muziejui, bažnyčią, vienuolyną – pagal buvusią tikrąją paskirtį – religinei bendruomenei, dalį pastatų – kitoms Krašto apsaugos ministerijos reikmėms. O ir tiek to likusio turto – plikos sienos. Trūksta dar daug techninių mokomųjų įrenginių, inventorius. Nėra



Naujų mokslo metų pradžia, 1992 m. rugsėjo 1 d.

Kęstučio Dijoko nuotrauka

netgi vadovėlių. Jų reikės mokant dvidešimt įvairių karinių disciplinų. Svarbiausios teorinės mintys išliks, bus tobulinamos, nereikšmingi samprotavimai savaime atkris. Taigi kariūnai bus mokomi, o ir iš mokymosi bus mokomasi. Mokyklos vadovai prašo skaitytojų, turinčių įvairaus laikotarpio ir tematikos karinės literatūros, knygų, mokyklai paskolinti, parduoti ar padovanoti.

Mokyklos ūkis sudėtingas. Daug dar spreštinų dalykų su miesto savivaldybe, kitomis žinybomis. Labai norėtusi visokeriopos paramos arba bent geranoriško supratimo.

Pamažu ryškėja, formuojasi mokyklos šerdis – intelektas, dėstytojų sudėtis. Apie pusšimtis jų turi karinius arba mokslo laipsnius, yra ir karo mokslo specialistų. Bet mokslo metų išvakarėse dar trūko pasienio apsaugos, ypač įrangos, specialiosios, taip pat ir bendrosios taktikos mokovų. Greta karinių disciplinų galbūt bus kuriamos ir psichologijos, filosofijos katedros. Neliks nuošaly etika, estetika, iškalba ir kalbos kultūra. Bus mokoma užsienio kalbų, bet didžiausia

pagarba skiepijama gimtajai kalbai. Jau pakviesti į darbą lituanistai, gerai išmanantys kalbos praktikos reikalus.

Mokykla pirmiausia rengs būrių, kuopų vadus sausumos kariuomenei ir pasienio sargybai. Kasmet vyks gabesnių kariūnų atranka – bus sudarytos sąlygos mokytis toliau, galbūt ir stažuotis užsienyje. Taip bus pamažu rengiami savi dėstytojai, aukštesni krašto apsaugos pareigūnai. Prie mokyklos planuojami ir karininkų kvalifikacijos kėlimo kursai.

Ne viskas vienu ypu. Gal vėliau čia bus įsteigta aukštesnioji mokykla ar net Karo akademija, intelektu, kompetencija nenusileidžianti kitoms Lietuvos aukštosioms mokykloms. Gyvenimas parodys. Juk dar nėra aiškaus atsakymo į svarbiausią klausimą – kiek ir kokios Lietuvai reikia kariuomenės, kiek ji kainuos mūsų mokesčių mokėtojams? Kad ir kaip ten būtų, jaunuoliams, svajojantiems apie blizgančius antpečius, reikia žinoti – dykaduoniams, tinginiams, ypač storžieviams, čia ne vieta. Iš dalies tai parodė stojamieji egzaminai. Jau pirmoje „dvikovoje“ su lietuvių kalbos ir literatūros

rašiniu maždaug iš dviejų šimtų būsimų kariūnų „krito“ net 25. Ką gi, liko mažiau, bet geresnių...

Fizinio parengimo egzaminas buvo sėkmingesnis – neišlaikė patikrinimo tik trejetas jaunuolių. Pagirtina, tačiau negalima galvoti, kad priešininkus galėsime įveikti tikrai jėga.

Sakoma, kokia visuomenė, tokia ir kariuomenė. Kad tai tiesa, patvirtino ir „šlovingoji, nenugalimoji“ sovietinė armija, apie kurios „humaniškiausias“, „šventas tradicijas“ gali papasakoti ne tik žuvusiųjų tarnyboje kareivių motinos, bet ir visi prievarta prisaukinti tarnavusieji. Karininko profesijos autoritetas visuomenėje pastebimai kritęs, jei ne visai žlugęs.

Koks bus naujas Lietuvos kariuomenės karininkas? Paklauskite savo senelių ar žmonių, gyvenusių tarpukario



Krn. Vilius VALANČIUS

VARA! VARA!

Šių metų spalio 27 dieną Lietuvos karo akademijos (LKA) Žvalgybos būrelis švęs 4 metų sukaktį. Organizacinių darbų buvo imtasi kiek anksčiau, bet oficialia jo įkūrimo data tapo spalio 27-oji, Lietuvoje minima kaip Žvalgų diena. Šis būrelis buvo įkurtas kariūnų, siekiančių įgyti kuo daugiau karybos žinių ir patirties, praversiančios tolesnėje tarnyboje, iniciatyva.

Iniciatyvūs kariūnai, pasiūlę įkurti Žvalgybos būrelį, sulaukę vadovybės pritarimo, vadovaujami kpt. Artūro Ševelio, aktyviai įsitraukė į jo veiklą.

Aš šį būrelį pasirinkau dėl jo veiklos ir tikslų, kurie sutapo su manaisiais. Taip pat Lietuvos šaulių sąjungos nariu nusprendžiau, kad ateityje noriu tarnauti Lietuvos kariuomenėje. Karininko profesija man pasirodė prasminga, nes žinojau, kad tarnaudamas prisidėsiu tiek prie savo artimųjų, tiek prie visos valstybės saugumo.

Į LKA įstojau turėdamas tikslą tapti kuo geresniu kariu, visapusiškai pasirngti ginti tai, kas man brangu. Žvalgy-

bos būrelis man pasirodė tinkamiausia vieta siekiantiems papildomai įgyti žinių ir augti kaip asmenybėms. Ir iš tikrųjų per kelis mėnesius įgijau daug naujų įgūdžių ir patobulinau jau turimus. Be to, mano gyvenime tokios sąvokos kaip „komandžiškumas“, „vienybė“ įgavo platesnę reikšmę. Būdamas Žvalgybos būrelio nariu sužinojau daug naudingų dalykų, o tai skatina toliau domėtis ir tobulintis karybos srityje.

Vienas iš Žvalgybos būrelio narių Jonas Marciulevičius taip pat pasidalijo savo mintimis apie jo veiklą:

„Apie Žvalgybos būrelį sužinojau dar prieš tapdamas kariūnu,

kai LKA žvalgai laimėjo pirmąją vietą Krašto apsaugos savanorių pajėgų organizuotose varžybose „Žvalgo takas“. O į jo veiklą panorau įsitraukti iš karto, kai tik įstojau į LKA. Mano tikslas buvo atrasti kolektyvą žmonių, kurie, kaip ir aš, domisi karyba ir nuolat siekia gilinti savo žinias šioje srityje. Mano sprendimą tapti šio būrelio nariu aplinkiniai vertino įvairiai: vieni nesuprato, ko ten stoju, kiti palaikė.

Žvalgybos būrelis suteikia daug galimybių tobulinti savo individualius gebėjimus, įgyti ateityje praversiančių žinių ir įgūdžių ryšių, topografijos, šaudybos ir kitose srityse.“

Atranka

Siekiant, kad būrelį sudarytų smalsūs, motyvuoti žmonės, kasmet rengiama atranka. Ji vykdoma keliais etapais: atliekant bendrą rytinę mankštą, per paskaitas, baseine ir aktyviosios fazės metu. Vertinamos ne tik fizinės, bet ir asmeninės kariūnų savybės.

Vieno iš kandidatų Eligijaus Zenko-vo įspūdžiai iš atrankos:

„Dar neįstojęs į LKA ketinau lankyti Žvalgybos būrelį, joje įkurtą 2013 metais. 2016 m. laimėta pirmoji vieta kariuomenės žvalgų varžybose „Žvalgo takas“ taip pat paskatino stoti į jo narių, kurie užtikrintai žengia savo tikslo link, gretas.

Man žvalgo profesija Lietuvos kariuomenėje atrodo pati įdomiausia. Mano nuomone, ją renkasi tik geriausi. Tai, kad žodis „negaliu“ žvalgams neegzistuoja, dar labiau mane nuteikė stoti į LKA Žvalgybos būrelį. Atranką pradėjo 16 kandidatų, o baigė tik 8.

Man labai patiko kandidatų galimybių išbandymas baseine. Čia turėjome parodyti, kad mums vanduo ir kitos kliū-

tys – ne priešas. Taip pat įdomios buvo lauko taktinės pratybos, kuriose privalėjome pademonstruoti, ką mokame geriausiai. Žinoma, kartu bandėme įrodyti būrelio nariams, kad tikrai norime būti jų kolektyvo dalimi. Mano nuomone, paskutinė atrankos fazė daugeliui buvo sunkiausia, nes reikėjo išlikti vieningiems ir eiti į priekį, kad ir kokie iššūkiai tuo metu kiltų.

Ši atranka studijuojant LKA buvo vienas įdomiausių įvykių.“

Žvalgybos būrelio veikla

Žvalgybos būrelis turi savo savaitinį veiklos planą. Per savaitę nemažai nuveikiame: pirmadieniais ir antradieniais dalyvaujame šaudymo pratybose. Antradieniais dar kartu darome mankštą ir pietaujame. Per pietus aptariame praėjusios savaitės įvykius ir sudarome kitos savaitės planą, numatome renginius, kuriuose galėtų dalyvauti Žvalgybos būrelis ir kurie jam būtų naudingi. Trečiadieniais keliamės anksčiau nei paprastai ir vykstame į



← Pradžia 22 puslapyje

baseiną, kur mokomės plaukti, nardyti ir pan. Prireikus susirenkame po vakarienės ir atnaujiname technikos atpažinimo, medicinos ir kitų dalykų žinias. Taip pat po paskaitų organizuojama ir praktinė veikla, pavyzdžiui, orientaciniai žygiai, mokomasi naujų taktikos elementų.

Žvalgo takas

Tai buvo viena iš paskatų įkurti Žvalgybos būrelį. „Žvalgo take“ kariūnai dalyvavo jau keturis kartus. Pirmieji kartai nebuvo itin sėkmingi. Pirmąjį kartą ką tik susikūręs būrelis užėmė penktąją vietą, antrąjį – jo komanda išklydo iš maršruto ir buvo diskvalifikuota. Dalyvaujant trečiąjį kartą buvo pateisinti visi lūkesčiai – LKA Žvalgybos būrelio komanda užėmė pirmąją vietą. Tai rodo, kad kariūnai

išanalizavo savo klaidas, sužinojo, kur dar reikia patobulėti.

Šiais metais nusileidome tik Panevėžio Karaliaus Mindaugo husarų bataliono žvalgams ir užėmėme antrąją vietą. „Žvalgo takas“ – puiki galimybė pasivaržyti su kitais Lietuvos kariuomenės žvalgybos padaliniais, tačiau tai – ne vienintelė priežastis, dėl kurios dalyvauti šiose varžybose verta. Komandos, atstovaujančios LKA, rengimas naudingas visam Žvalgybos būreliui. Mokosi ne tik komanda, besirengianti varžyboms, bet ir kiti būrelio nariai. Žmonės, kurie rengia paskaitas komandai, rinkdami informaciją, patys turi įsigilinti į tam tikrą sritį ir tokiu būdu papildyti ir savo žinių bagažą. Rengimosi varžyboms procesas labai įdomus, bet alinantis, nes, be įprastų paskaitų, turi mokytis ir papildomų dalykų. Beveik visas laisvas laikas tam ir buvo skirtas, bet reikia pripažinti, tai buvo vienas įdomiausių mano studijų LKA laikotarpiu.

Bendradarbiavimas

LKA Žvalgybos būrelis palaiko ryšius su Lietuvos kariuomenės žvalgybos padaliniais, Krašto apsaugos savanorių pajėgomis, Lietuvos šaulių sąjunga. Kai gali, kariūnai dalyvauja jų organizuojamose pratybose. Bendradarbiaudami su kitais padaliniais, būrelio nariai iš patyrusių žvalgų ir šaulių perima žinias ir patirtį. Jie yra dalyvavę tarptautinėse žvalgų pratybose Rukloje, Sausumos pajėgų mokymo centro organizuotose Vadovybės apsaugos departamento pratybose. LKA Žvalgų būrelis buvo pakviestas į pratybas net su trimis KASP rinktinėmis.

Baigdamas norėčiau pasakyti, kad Žvalgybos būrelio veikla praskaidrina mano, pirmo kurso kariūno, dieną, o jame įgytas žinias ir įgūdžius galėsiu panaudoti ne tik tolesnėje tarnyboje, bet galbūt ir civiliniame gyvenime. Vara! Vara!



Mjr. Stasio Vilkinio, krn. Viliaus Valančiaus, vrš. Linos Ambrozevičiūtės ir kpt. Pauliaus Babilo nuotraukos







Vyr. srž. Remigijus KAUSIUS



Vidutinio nuotolio prieštankinė raketų sistema „Javelin“

Straipsnio apie prieštankinę raketų sistemą „Javelin“ autorius yra Generolo Jono Žemaičio Lietuvos karo akademijos ištęstinių Gynybos ir saugumo institucijų valdymo programos bakalauro studijų dalyvis vyr. srž. Remigijus Kaušius. Tekstas parengtas studijuojant modulį „Valstybės ir kariuomenės istorija“. Straipsnis turi egodokumentinę vertę, nes jame atskleidžiami unikalūs autoriaus potyriai, emocijos, supintos su įdomiais faktais ir detalėmis, vertingomis mūsų šalies karinių pajėgų netolimos praeities užfiksavimui ir pažinimui.

Be to, norėtuši pridurti, kad Ukrainos prezidento P. Porošenkos vizito JAV metu 2017 m. birželį vienas iš prašymų buvo leisti įsigyti iš amerikiečių „Javelin“ gynybinių raketų kompleksų, siekiant juos panaudoti prieš Rusijos Federacijos neoficialiai remiamas karines pajėgas Donbase. Problema sudėtinga teisiniu ir politiniu aspektais, tačiau, sprendžiant iš užsienio žiniasklaidos pranešimų, amerikiečiai suteikė vilčių ukrainiečiams, kad šis klausimas iki metų pabaigos bus išspręstas teigiamai.

Kaip parodė nesena „Javelin“ raketų panaudojimo kariniuose veiksmuose Irake ir Sirijoje patirtis, šios raketos yra ypač efektyvios naikinant senesnės gamybos tankus ir kitą karinę techniką. Pavyzdžiui, 2016 m. vasario mėnesį tokia raketa Sirijoje buvo sunaikintas teroristo savižudžio vairuojamas į tikslą greitai artėjantis sprogmenų prikimštas papildomai šarvuotas automobilis, primenantis automonstrus iš 2015 m. fantastinio veiksmo filmo *Mad Max: Fury Road*. Akivaizdu, kad vieno kario paleista nešiojamoji itin brangi „Javelin“ raketa, iššovus automatiškai sekanti taikinį, įgyja didžiulį pranašumą, kai reikia veikti greitai ir šauti pasitiktą pačioje konstrukcijoje užkoduotu taiklumu.

Lietuvos karo akademijos Universitetinių studijų instituto Humanitarinių mokslų katedros docentas dr. Arūnas Vyšniauskas

„Javelin“ – „iššovei ir pamiršk“ (*fire-and-forget*) principu veikiantis nešiojamasis vidutinio nuotolio prieštankinis ginklas, sudarytas iš raketų leidimo valdymo įrenginio ir šaudmens – raketos, kurios tikslaus veikimo nuotolis – 2000–2500 metrų.

Anglų kalbos žodis *javelin* lietuviškai – sviedžiamoji ietis, vienas seniausių medžioklės įrankių ir nuotolinės kovos ginklų žmonijos istorijoje, o „Javelin“ raketa – šiuolaikinio šaulio veiksmingas ginklas, naudojamas prieš sunkiąją šarvuotą kovos techniką.



1 pav. Išliekanti „Javelin“ raketa išskleidžia sparnelius. Po to gale išsiskleidžia stabilizatoriai ir, nutolus saugiu atstumu, pradeda veikti pagrindinis variklis, kurio karštos išmetamosios dujos nepakenkia šauliui

← Pradžia 29 puslapyje

Nešiojami vidutinio nuotolio prieštankinė raketų leidimo sistema „Javelin“ (1 pav.) buvo pradėta kurti JAV ginkluotosioms pajėgoms XX a. devintojo dešimtmečio viduryje. Iš pradžių ginklų kūrė įmonė *Texas Instruments* (šiuo metu vadinama *Raytheon Systems Company*). 1988 m. ši įmonė ir firma *Lockheed Martin* (anksčiau vadinta *Martin Marietta*) suvienijo pastangas ir nuo 1989 m. šių firmų bendra įmonė tęsė „Javelin“ projektą. 1993 m. buvo baigti naujosios raketų leidimo sistemos „iššovei ir pamiršk“ bandymai. Sistema pademonstravo puikius rezultatus. „Javelin“ efektyvumas buvo didesnis negu 90 %. 1994 m. pradėta šio prieštankinio ginklo gamyba. Pirmieji JAV armijos vienetai gavo „Javelin“ 1996 m., Jūrų pėstininkų korpusą šie ginklai pasiekė 1999 m. JAV kariuomenėje „Javelin“ raketų leidimo sistemos pakeitė raketų leidimo sistemas „Dra-

gon“. Pirmoji užsienio valstybė, įsigijusi „Javelin“ (2002 m.), buvo Lietuva. Raketų leidimo sistemos „Javelin“ naudoja D. Britanijos, Airijos, Jordanijos, Estijos ir kitų šalių kariuomenės.

Raketų kompleksas „Javelin“ yra vidutinio nuotolio nešiojamasis ginklas, skirtas prieš tankams, šarvuotiems ir kitai kovos technikai naikinti. Tai – bataliono prieštankinio būrio ugnies priemonė. Taip pat gali būti naudojamas prieš sraigtasparnius ir fortifikaciniams įrenginiams (pavyzdžiui, bunkeriams) naikinti. „Javelin“ sudaro dvi pagrindinės dalys: leidimo valdymo modulis ir raketa konteineryje. Kai raketa prijungiama prie leidimo valdymo modulio, šauliui reikia pagal taikiklio nuostatą į pasirinktą taikinį perduoti signalą „užfiksuok prieš iššaudamas“. Kai taikiny užfiksuotas, raketa yra pasirengusi iššauti. Po šūvio ji automatiškai nukrypsta į nustatytą taikinį. Iššauta raketa pakyla aukščiau, kad galėtų geriau nusitaikyti, ir atakuoja iš viršaus – smogia į tą vietą, kur šarvai yra ploniausi. Be to, šaulys gali nusta-

tyti raketą į tiesioginės atakos padėtį. Ši padėtis nustatoma taikantis į tankus, esančius už priedangos, bunkerius, pastatus ar sraigtasparnius. „Javelin“ įmontuotas 4 kartus didinantis dienas ir 4–9 kartus didinantis pasyvusis naktinis taikiklis. Tai leidžia šauliui stebėti mūšio lauką ir rasti taikinius dideliu atstumu, nepriklausomai nuo paros laiko ar oro sąlygų. Iš „Javelin“ laisvai galima šaudyti atsistojus, atsiklaupus arba sėdint. Šaudant gulomis reikia žiūrėti, kad startinio variklio išmetama ugnis nepakenktų kojoms.

Komplekso šaudmuo yra tandeminis kumuliacinis, automatiškai nusitaikantis. Raketa turi 2 variklius – paleidimo ir pagrindinį. Tai suteikia galimybę šaudyti iš uždarytų patalpų ir dengtų pozicijų. Du varikliai taip pat padidina galimybę šauliui likti nepastebėtam, lengvai pakeisti poziciją arba iššautą raketą nauja ir pasiruošti kitam šūviui. Šaudmenį sudaro raketos konteineris, baterijos-aušinimo prietaisas (BAP) ir raketa, o raketą – nusitaikančioji galvutė, kovinės galvutės ir variklio skyriai.

RAKETŲ LEIDIMO VALDYMO ĮRENGINIO TAKTINIAI TECHNINIAI DUOMENYS (2006 m. šaltinis)

Bendra masė (be baterijos, nešiojimo krepšelio ir valymo įrankių komplekto) – 11,94 svaro (4,48 kg)

Ilgis – 14,75 colio (37,46 cm)

Plotis – 6,50 colio (16,51 cm)

Aukštis – 13,00 colio (33,02 cm)

PVJ taikiklių:

Dieninio taikiklio:

Didinimas – 4 kartai

Matymo laukas (ML) – 4,8 x 6,4 (laipsnių)

Naktinio taikiklio:

Platus matymo laukas (PML):

Didinimas – 4,2 karto

Matymo laukas (ML) – 4,58 x 6,11 (laipsnių)

Siauras matymo laukas (SML):

Didinimas – 9,2 karto

Matymo laukas (ML) – 2,00 x 3,00 (laipsnių, apytiksliai)

Leidimo valdymo įrenginio baterija – ličio, BA-5590/U

„JAVELIN“ RAKETŲ KOMPLEKSO TAKTINIAI TECHNINIAI DUOMENYS (2009 m. šaltinis)

Komplekso masė	22,3 kg
Leidimo įtaiso masė	6,4 kg
Raketos masė	11,8 kg
Leidimo vamzdžio masė	4,1 kg
Raketos ilgis	1081,2 mm
Raketos skersmuo	126,9 mm
Leidimo vamzdis	vienkartinis konteineris
Leidimo vamzdžio ilgis	1198 mm
Šaudymo nuotolis:	65 m (mažiausias), 2500 m (didžiausias)
Pramušamoji veikmė	750 mm
Pataikymo pirmu šūviu tikimybė	ne mažiau kaip 95 %
Pasiruošimo šaudymui laikas	30 sek.
Pertaisymo laikas	20 sek.
Komanda	2 kariai
Naktinio taikiklio baterijų darbo trukmė	4 val.

ŠAUDMENS TAKTINIAI TECHNINIAI DUOMENYS (2006 m. šaltinis)

Šaudmens (raketos konteineris su raketa ir įdėtu BAP)

Masė – 34,16 svaro (15,46 kg)

Ilgis – 47,60 colio (120,90 cm)

Skersmuo (su antgaliais) – 11,75 colio (29,85 cm)

Vidinis skersmuo – 5,515 colio (14 cm)

Raketos (atskirai)

Masė – 22,328 svaro (10,126 kg)

Ilgis – 42,626 colio (108,27 cm)

Skersmuo – 5,000 coliai (12,70 cm)

Taikinio ieškiklio:

Didinimas – 9 kartai

Matymo laukas – 1 x 1 (laipsniai)

Veiksmingasis šaudymo nuotolis:

Kliudymo iš viršaus režimu – min. 492 pėdos (150 m);

didžiausias – 6561 pėda (2000 m)

Tiesioginio kliudymo režimu – min. 213 pėdų (65 m);

didžiausias – 6561 pėda (2000 m)

Baterijos-aušinimo prietaiso (BAP)

Masė – 2,91 svaro (1,32 kg)

Ilgis – 8,160 colio (20,726 cm)

Plotis – 4,627 colio (11,752 cm)

Baterijos skyrius

Baterija – ličio geležies disulfido

Veikimo trukmė – ne trumpesnė kaip 4 min. arba ilgesnė, priklausomai nuo temperatūros

Aušinimo skyrius (argono dujos):

Talpa – 0,732 kubinių colių (12 cm³)

Slėgis – 7500 svarų į kvadratinį colį

Lietuvos didžiojo kunigaikščio Algirdo mechanizuotojo pėstininkų bataliono apginklavimo prieštankinėmis sistemomis „Javelin“ raida

2004 m. pirmasis kariuomenėje sistemomis „Javelin“ buvo apginkluotas Lietuvos didžiojo kunigaikščio Algirdo mechanizuotasis pėstininkų batalionas. Tada prasidėjo naujas Lietuvos kariuomenės ir karių, kurie dirbo su šia sistema, tobulinimosi etapas. Tarp jų buvau ir aš. Puikiai pamenu tas dienas, kai

pradėjome įvaldyti naująją ginkluotę. Su ja buvo elgiamasi labai atsargiai ir saugiai. Kad galėtume dirbti su „Javelin“, turėjome baigti specialų dviejų savaičių trukmės šaulio rengimo kursą, kurį vedė į Lietuvą atvykę JAV instruktoriai.

Baigę šį kursą, jau patys galėjome rengti jaunuosius „operatorius“ – „Javelin“ šaulius. Taip prasidėjo naujas bataliono veiklos etapas. Tuo metu dalinys turėjo 6 kovinius „Javelin“ raketų leidimo įrenginius, taip pat klasės simulatorių (bazinį įgūdžių treniruoklį) šauliams praktiškai rengti (2 pav.).

Šauliai ir jų padėjėjai buvo rengiami pagal iš anglų kalbos išverstą knygą „Javelin raketų sistemos operatoriaus rengimo kursas“. Vedė kursą amerikiečiai paliko ir daugiau mokomųjų knygų, bet visos jos buvo anglų kalba, kurią 2004 m. nedaug lietuvių karių mokėjo. Pasirengimas truko ilgai, per tą laiką pasikeitė ir būrio taktika, nes prasidėjo prieštankinės pasalos, stabdymo operacijos. Pasikeitus ginkluotei, atsirado naujų niuansų.

Kaip minėta, šauliai buvo rengiami remiantis verstine mokomąja priemone. Jie turėjo išklausti visą kursą, sėkmingai išlaikyti teorinius ir praktinius testus. Pastarieji buvo atliekami naudojantis baziniu įgūdžių treniruokliu, kuris sukuria realų situacijos vaizdą (matomi važiuojantys tankai, skraidantys orlaiviai). Sistema „Javelin“ galima naikinti ir žemai skraidančius sraigtasparnius. Besitreniruojantis šaulys turėjo atpažinti prieš ir savo pajėgų tankus, išnagrinėjęs užduotį, nuspręsti, kuriuos taikinius

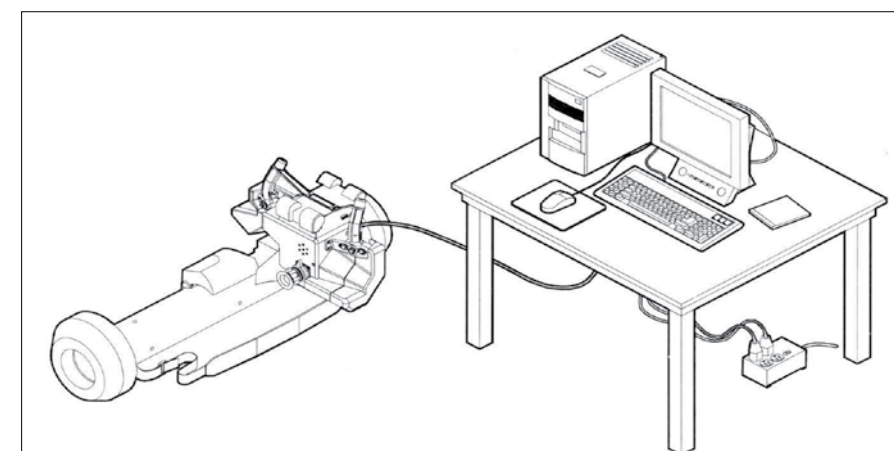

2 pav. Bazinis įgūdžių treniruoklis

Tęsinys 32 puslapyje →

← Pradžia 29 puslapyje

reikėtų naikinti pirmiausia, ir pasirinkti tinkamiausią iš dviejų naikinimo režimų. Pavyzdžiui, naikinant iš viršaus, skriejanti raketa pirmiausia pataiko į silpniausią tanko vietą – bokštėlį (3 pav.).

Taikinys taip pat gali būti sunaikintas tiesioginio kliudymo režimu, kai raketa skrieja į tanko šoną ir pažeidžia jį arba vikšrą. Taip pat tiesioginio kliudymo režimas pasirenkamas, kai prieš transporto priemonę yra po medžiu ar pastate ir raketa negali sunaikinti taikinio iš viršaus (4 pav.).

Rengiantis praktiniam šaudymui buvo kruopščiai tikrinama viskas – nuo šaulių pasirengimo iki šaudyklų ir sistemų, raketų sandėliavimo sąlygų. Ne kartą teko pačiam važiuoti į Pabradės centrinį poligoną rinkti šaudymo pozicijų, taip pat į Lietuvos kariuomenės arsenalą, esantį Linkaičiuose, šalia Radviliškio. Buvo apžiūrimos sistemos, koviniai leidimo įrenginiai, raketų sandėliavimo vietos.

Šūvio diena

Po ilgų pasirengimo valandų, po begalės treniruočių 2009 m. rugsėjį išaušo diena, kai reikėjo parodyti, ką geba prieštankinis būrys, naudojantis prieštankinę sistemą „Javelin“.

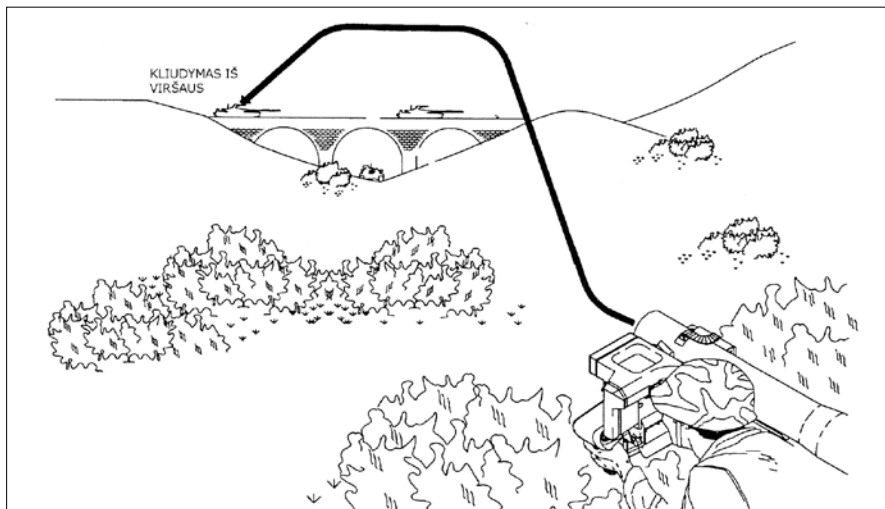

3 pav. Kliudymas iš viršaus

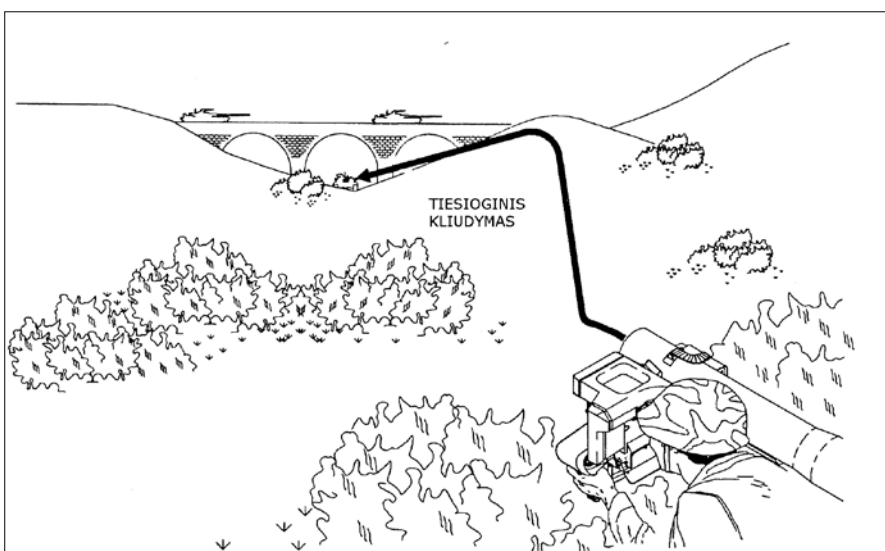

4 pav. Tiesioginis kliudymas



5 pav. Pasirengimas šūviui

Pasirengimas šūviui

Buvo parinkti taikiniai – seniai nebenaudojama technika: vienas (tolimesnis) – BTR-60 (6 pav.), kitas (artimesnis) – BRDM-2 (7 pav.). Jie turėjo būti nustatyti į nustatytą vietą pagal koordinatas.

Jau dieną prieš šūvį buvo parengti taikiniai, išžvalgytos pozicijos, iki jų vedantys keliai, šaudymo pozicijoje iškasti ir smėlio maišais sutvirtinti maži apkasai (8 pav.).



6 pav. Taikinis BTR-60



7 pav. Taikinis BRDM-2

Šaudymo pozicija

Buvo pakviesta daug garbingų svečių. Susidomėjimas – milžiniškas. Į mus buvo nukreiptos visų akys.

Tą dieną buvo paleistos 2 raketos. Planuota išbandyti abu kliudymo režimus. Aš šoviau iš viršaus, mano kolega – tiesioginiu režimu. Prieš šūvį įtampa tiesiog tvyrojo ore (tai priklausė ir nuo kiekvieno šaulio kompetencijos). Šauliams viskas buvo nauja, nes jie praktiškai nebuvo matę net kovinių raketų.

Šaudymo pratybos turėjo vykti



8 pav. Šaudymo pozicija

pagal sumodeliuotą situaciją. Prie šaudymo pozicijų reikėjo privažiuoti šarvuotais kariniais „Hameriais“. Buvo imituojama gynyba. 1-asis taikinis, į kurį šoviau, buvo pastatytas už 1700 m, kitas taikinis – už maždaug 1100 m. Iš jaudulio šauliams drebėjo kojos. Būrio vadas, tuo metu jaunas ltn. Karolis Stiga (dabar – jau kapitonas), taip pat labai jaudinosi, kad viskas vyktų pagal scenarijų, nes prieštankinis būrys buvo tiesiogiai pavaldus bataliono vadui plk. ltn. R. Baltrėnui (dabar – pulkininkas), labai griežtam ir reikiam karininkui. Brigados vadas taip pat buvo atsakingas už pratybų sėkmę, nes Algirdo batalionas buvo sudedamoji brigados dalis. Reikėtų paminėti ir kitus aukšto rango karininkus, kurie taip pat nerimaudami laukė pirmojo šūvio: vieni buvo susirūpinę, kad šauliai pataikytų į taikinį, kiti – kad būtų geri rezultatai (juk tai rodo būrio ir bataliono pasirengimo lygį), tretis – ar tinkamai sandėliuojamos raketos ir koviniai jų leidimo įrenginiai.

Ir štai išmušė lemtinga valanda. Visi garbingi svečiai jau susirinkę. Iš pradžių būrio vadas, kaip ir dera kariuomenėje, palapinėje pristatė sistemą „Javelin“ ir pratybų eigą. Papasakojo, kaip viskas bus atlikta praktiškai. Tuo metu prieštankinis būrys rengėsi pademonstruoti savo gebėjimus. Buvo tikrinami ryšiai, transportas, kariai maskavosi veidus, buvo skirstomos kovinės raketos, imitacinės priemonės ir pan. Kai visa tai buvo atlikta, visi sulipome į transporto priemones. Po signalo išvykome į pratybų vietą. Iš šios vietos su ginklais rankose

← Pradžia 33 puslapyje

pėsčiomis pasiekėme šaudymo pozicijas (transportas atsitraukė) ir įjungėme savo kovinius prieštankinių raketų leidimo valdymo įrenginius (5 pav.).

Norint įjungti naktinio matymo prietaisą – naktinį taikklį, raketų leidimo įrenginį reikia 1 min. ir 30 sek. aušinti. Iššauti galima ir jo nenaudojant, bet naktinis taikklis taikinį gerokai priartina – jo vaizdą padidina mažiausiai 2 kartus.

Ir štai išgirdome signalą pasirengti paleisti ugnį. Būtent tada supratome, kad vadovėlis ir praktika – du skirtingi dalykai. Praktiškai užfiksuoti taikinį kur kas sudėtingiau. Viena – įgūdžius lavinti naudojantis klasės baziniu treniruokliu, visai kas kita – pačiam pamėginti iššauti iš kovinio ginklo, nes labai sunku taikinį „suvesti“ ir „užrakinti“. Šalia stovėjęs instruktorius buvo pradėjęs nerimauti – gal kas negerai, bet vėliau suprato, kaip tai nelengva. Be to, įjungus leidimo įrenginį, raketos iššovimo laikas yra ribotas, nes jos baterija veikia tik 4 minutes. Tik tada, kai taikinyus užfiksuotas, ji iššaunama.

Pirmasis kovinis šūvis Lietuvoje iš „Javelin“

Kai mes, šauliai, pagaliau atraportavome, kad esame pasirengę atlikti šūvį, buvo įsakyta šauti. Kaip minėjau, mano taikinyus buvo 1700 m, kolegos – maždaug 1100 m atstumu. Paeiliui paleidome šūvius: iš pradžių pirmą, o kai raketa pasiekė taikinį – antrą. Raketos išlėkė



9 pav. Pirmasis kovinis šūvis Lietuvoje iš „Javelin“ (sustabdyta filmuotų pratybų akimirka)



10 pav. D. Britanijos kariuomenės parodomasis šaudymas. Nuotraukoje matyti po šūvio pakilę žemės grumstai ir akmenukai. Leidimo valdymo įrenginio apsauginis skydelis uždengia šaulio veidą, o šalmas ant galvos yra universali kario apsaugos priemonė, 2015 m.

skleisdamos šnypščiantį garsą. Kai jos sėkmingai pasiekė ir sunaikino taikinį, pasigirdo svečių plojimai. Tada mus užplūdo emocijos – pajutome didžiulį pasitenkinimą. Pirmiausia dėl to, kad tai buvo pirmieji bandomieji „Javelin“ šūviai Lietuvoje. Tik po metų prasidėjo kasmetinės šaudymo iš prieštankinių ginklų pratybos „Medžiotojas“, kuriose „Javelin“ sistemos buvo vienos svarbiausių.

Šauliai jautėsi pateisinę lūkesčius ir gerai atlikę savo darbą. Patenkinti buvo ir vadai. Visus pratybų dalyvius pasveikino flotilės admirolas Kęstutis Macijauskas ir bataliono vadas plk. ltn. Remigijus Baltrėnas.

Pratybų pabaiga

Po pratybų aptarimo bataliono vadas pasveikino šaulius sėkmingai atlikus pirmąjį šūvį ir įteikė jiems suvenyrinę Algirdo bataliono monetą. Tai buvo pačios įsimintiniausios pratybos mano gyvenime. Galbūt ir dėl to, kad pirmasis Lietuvoje iššoviau iš „Javelin“. Tai – neeilinis ginklas, jam reikia ypatingos priežiūros ir kruopštumo iš jo šaudant. Ginklai kasmet tobulėja, tankai – taip pat. Įsitikinau, kad „Javelin“ yra puikus prieštankinis ginklas šaudant nedideliu atstumu, o prieštankinėse pasaulose ši sistema tiesiog nepakeičiama, nes galima „iššauti ir pamiršti“.

Literatūra

1. *Javelin raketų sistemos operatoriaus rengimo kursas: instruktoriaus vadovėlis: I-LK-002 / Lietuvos kariuomenės Mokyimo ir doktrinų valdyba; [vertė Audronė*

Čiuladienė, Dalia Žebelovičienė]. Vilnius: Krašto apsaugos ministerijos Leidybos ir inform. aprūpinimo tarnyba, 2006.

2. *Raketų paleidimo sistema „JAVELIN“ [interaktyvus] [žiūrėta 2017-07-10]. Lietuvos Respublikos krašto apsaugos*

ministerija. Atnaujinta 2009-12-15. Prieiga per internetą: <https://kariuomene.kam.lt/lt/ginkluote_ir_karine_technika/granatsvaizdiziai_ir_priestankiniai_ginklai/raketu_paleidimo_sistema_bdquojavelinrdquo.html>.



11 pav. Norvegų karys su FGM-148 „Javelin“ kompleksu, 2009 m.

PULSAS | AKADEMIJOS VIRŠININKŲ PASIKEITIMO CEREMONIJA



Krašto apsaugos ministras Raimundas Karoblis ir brg. gen. Algis Vaičieliūnas

Generolo Jono Žemaičio Lietuvos karo akademijoje balandžio 19 d. vyko Akademijos viršininkų pasikeitimo ceremonija. Karo akademijai vadovavusį pulkininką Raimundą Matulį pakeitė brigados generolas Algis Vaičieliūnas.

Sveikindamas susirinkusiuosius krašto apsaugos ministras Raimundas Karoblis pirmiausia padėkojo plk. R. Matuliui už nuveiktą darbą, prisidėjus prie krašto gynybos ir saugumo stiprinimo.

Ministras pasveikino ir naująjį Akademijos viršininką brg. gen. A. Vaičieliūną, perėmusį svarbias ir atsakingas pareigas, nes Lietuvos karo akademijos laukia dideli iššūkiai. „Siekiamo, kad karininko profesija taptų viena geidžiamiausių. Tad ir vienas iš Akademijos tikslų yra tapti viena geriausių aukštųjų mokyklų Lietuvoje. Tam reikalingos reformos. Todėl noriu padėkoti už pradėtą darbą jas įgyvendinant ir tikiuosi, kad toliau visi kartu rengdami karininkus galėsime stiprinti krašto apsaugos sistemą“, – kalbėjo krašto apsaugos ministras.

Ceremonijoje taip pat dalyvavo Lietuvos kariuomenės vado funkcijas vykdančias Lietuvos kariuomenės Jungtinio štabo viršininkas gen. mjr. Vitalijus Vaikšnoras, Sausumos pajėgų vadas brg. gen. Valdemaras Rupšys, Krašto apsaugos ministerijos

ir Lietuvos kariuomenės vadovybė, universitetų rektoriai, užsienio valstybių atstovai, Lietuvos karo akademijos bendruomenė.

Gen. mjr. V. Vaikšnoras, įvardydamas Akademijos pasiekimus, padėkojo plk. R. Matuliui už puikiai atliktą darbą ir palinkėjo sėkmės tolesnėje veikloje. Brg. gen. A. Vaičieliūnui, kaip naujam viršininkui, palinkėjo tęsti pradėtus projektus, plėtoti juos ir kurti naujus. „Žinau, kad abejojančiųjų Lietuvos karo akademijos svarba mūsų visuomenėje nėra. Jūsų ir Jūsų komandos pastangomis Akademia išliks viena aukščiausiai vertinamų institucijų akademiniam pasaulyje ir Lietuvos visuomenėje ir reikšmingai prisidės stiprinant šalies saugumą ir gynybą“, – kalbėjo gen. mjr. V. Vaikšnoras. Naujasis viršininkas brg. gen. A. Vaičieliūnas padėkojo krašto apsaugos ministrui už pareikštą pasitikėjimą ir pabrėžė, kad jam didelė garbė priimti Akademijos vėliavą: „Tai yra mano įsipareigojimas Lietuvos karo akademijos bendruomenei ir visai krašto apsaugos sistemai Lietuvos kariuomenei rengiant karininkus. Akademia per 25 metus jau įgijo patirties ir turi savo tradicijas. Tikiu jos ateitimi, kad ji reikalinga Lietuvos kariuomenei ir visuomenei. Tikiu, kad visi kartu panaudosime savo žinias, įgytą patirtį ir bendromis jėgomis pasieksime geriausius rezultatus.“



Plk. Raimundas Matulis ir brg. gen. Algis Vaičieliūnas

Kpt. Rosita KANAPECKAITĖ



Charizmos galima išmokti...

Charizmos galima išmokti... Tikrai? Klausia manęs kai kurie kursų klausytojai... Kiti, vos tik pasakau šį sakinį, puola prieštarauti sakydami: na jau ne – arba jos turi, arba ne, ir, kai paprašau leisti paaiškinti plačiau, matau, kaip jų akys sužiba. Vadinas, yra vilties, kad ir aš šiandien galiu būti charizmatiškesnis nei vakar.

Iš tiesų daug metų buvo manoma, kad arba tu esi charizmatiškas, arba ne ir nieko čia nepadarysi... Ši teorija jau seniai liko kažkur praeity... Taigi, charizmos galima išmokti. Charizmatiški žmonės tarsi magnetai traukia aplinkinius, juos visi mėgsta, jais pasitiki, jais seka ir nori būti panašūs į juos. Šie žmonės deda daugiau pastangų nei kiti, mokosi, siekia įgyti naujų įgūdžių. Charizmatišką vadą, lyderį, nesvarbu, kokios srities atstovas jis būtų, labai lengva pastebėti, tačiau gana sunku juo tapti. Bet geroji žinia yra ta, kad charizmos galima išmokti.

Charizma plačiąja prasme yra tam tikrų žmogaus poelgių (elgesio ele-

mentų) rinkinys, įgyjamas juos darant ir žiūrint, kaip tai veikia, o pastebėjus, kad veikia, juos praktikuoti kartojant iki automatizmo. Dažnai žmonės nuo mažų dienų elgiasi ir reaguoja tam tikrais būdais, tikrai negalvodami apie tai, kad toks jų elgesys daro (arba nedaro) juos charizmatiškais.

Svarbu suprasti, kad charizmatiškas elgesys, kad ir kokioje srityje mes jį stebėtume, neatsiejamas nuo kompetencijos. Gali išmokti kalbėti, puikiai pasiruošti, bet, jei trūksta kompetencijos, vos tik gavus pašnekovo ar auditorijos klausimą, kūno kalba tai išduos. Ir išduos labai paprastai – mikromimikos judesiai aplink akis, lūpas

pradės atsilikti dešimtosiomis sekundės dalimis ir klausantysis pajus, kad kažkas ne taip, kad yra skirtumas tarp to, ką žmogus sako, ir to, ką rodo jo kūnas. Šį reiškinį galime stebėti muzikos pasaulyje. Tikriausiai kiekvienas žinome atlikėjų (jų nėra labai daug), kurių klausytis, nematant jų pačių, yra kur kas priimtinau, nei juos stebėti tuos kūninius atliekant.

Tik įsivaizduokite, kaip atrodytų jūsų gyvenimas, jei, vos tik įėjus į kambarį ar auditoriją, visų žvilgsniai nukryptų į jus ir žmonės suklostų, nekantriai laukdami, ką šįkart jiems pasakysite, ir būtų pasiruošę bet kam, kad prisidėtų prie jūsų veiklos. Neblogai, ar ne?

Yra trys esminiai charizmos elementai, kurie išskiria charizmatiškais vadina- mus žmones iš minios ir kuriuos turime įsidėmėti, tiksliau – mokyti jų kasdien naudodami praktiškai.

Pirmasis elementas – **buvimas čia ir dabar, esamu momentu**. Visi esame dalyvavę pokalbyje, kai klausėmės pašnekovo ir staiga suvokėme, jog fiziškai esame čia, bet mūsų mintys nuklydusios kažkur kitur... Tokiais momentais, net jei ir stengsimės žiūrėti į pašnekovą, mūsų žvilgsnis ims klaidžioti ir kūno kalba gali informuoti pokalbininką, kad tai, ką jis sako, mums nėra labai svarbu ir reikšminga. Gebėjimas visiškai fokusuotis į pašnekovą, įsitraukti į pokalbį ir skirti visą savo dėmesį kalbančiam žmogui, net jei pokalbis trunka 5 minutes, gali likti pašnekovo atminty visam gyvenimui ir sudaryti įspūdį, kad abu pokalbio dalyviai yra čia ir dabar, reaguoja į tai, kas vyksta esamu momentu. Taip tarp žmonių užsimezga emocinis ryšys.

Vienas iš praktinių būdų būti čia ir dabar – lavinti dėmesingumą ir pokalbio metu labai trumpučiais intervalais stebėti savo mintis, kylančias galvoje, nuolat grįžtant prie pokalbio. Kitas galimas variantas – stebėti rankų pirštų galiukus, kurie nutolę nuo mūsų smegenų tiek, kad galėtume juos laikyti atskaitos tašku, ką šiuo metu jaučiame ir kur esame, kas vyksta. Pažangesnis būdas būti čia ir dabar, esamu momentu, – stebėti pašnekovo akių spalvą, kuri toli gražu nėra vientisa, ir ten tų spalvų ne tiek jau ir mažai. Labai svarbu suvokti ne tik

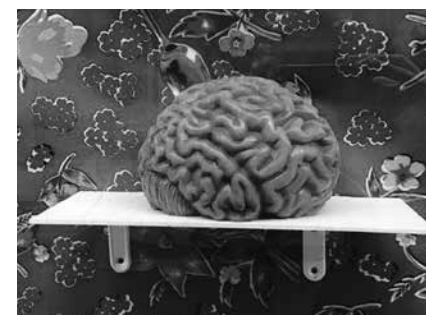

tai, ką charizmatiškesniu siekiantis tapti žmogus nori ir gali jausti pokalbio metu, bet ir tai, kad būti charizmatiškam – tai sudaryti sąlygas pašnekovui jaustis taip, kad jis norėtų atsiverti, būti šalia ir sekti paskui. Ar tai nėra rizikinga? Ar tai nėra manipuliacija? Atsakymas paprastas: tas pats peilis chirurgo ir žudiko rankoje – viskas priklauso nuo ketinimo...

Galia, statusas – antrasis charizmos elementas. Pirmą kartą sutiktą žmogų vertiname pagal išvaizdą, laikyseną, aprangą. Pirmąjį įspūdį turim laiko padaryti per keliolika sekundžių, ir problema tik ta, kad jo niekada negalime pakartoti. Tarkime, generolo statusą rodo pareigos ir antpečiai (uniforma), o kito žmogaus – turimų pinigų kiekis, brangi apranga, talentas, mokslo pasiekimai ar išskirtinė idėja. Galia ir statusas siekiant charizmos – galimybė padaryti įtaką tam tikram žmonių skaičiui: kuo šis skaičius didesnis, tuo tos įtakos turim daugiau. Stebėtojas galią ir statusą daugiausia nustato vertindamas kūno pozą, stovėseną, tam tikrus judesius. Jei, pavyzdžiui, šimpanzės alfa patino teri-

toriją kažkas puola, ką jis daro? Daužo į krūtinę, kad vizualiai atrodytų didesnis ir galingesnis. Ir žmonės elgiasi panašiai: pajutę, jog jų idėjai kyla grėsmė, fiziškai užima daugiau vietos, griebiasi šalia esančių kėdžių turėklų, kojas užsikelia ant kokios kėdės ar net stalo.

Didžiausias charizmos „žudikas“ tikrai yra ne pinigų ar drabužių trūkumas, greičiau – nepasitikėjimas savimi – tuo, ką darai arba apie ką kalbi. Pagrindinis dalykas mokantis charizmos galios aspektu yra gebėti nugalėti gėdos jausmą ir bandyti, klysti ir patirti viską, kad ir kas tai būtų. Patirties vengimas neleidžia ne tik tapti charizmatiškesniems, bet ir efektyvesniems. Pagrindinis tikslas – jaustis komfortiškai diskomfortą keliančiose situacijose, arba, kitaip tariant, jas „prisijaukinti“ su viskuo, kas į jas įeina, – su tuo, kas teigiama ir neigiama.

Nuoširdumas, šiltumas – trečiasis charizmos ugdymo elementas, vienintelis, kurio išmokti natūraliai labai sunku. Jis neatsiejamas nuo kūno kalbos, ir visos emocijos, kurias jaučiame, vienaip ar kitaip matomos aplinkinių. Šis elementas gana sudėtingas, nes nėra vieno būdo mokytis nuoširdumo ir vargu ar to visada reikia. Geriausiai šį elementą atspindi aktoriai, kurie, kad ir kaip būtų sunku ir keista, geriausiai suvaidina tada, kai jaučia, ką jautė jų personažas. Štai ir mes, jei

Tešinsys 38 puslapyje →

IŠ PIRMŲ LŪPŲ LINKSMAI

Krn. Algirdas BANIULIS,

Lietuvos kariuomenės bokso čempionato nugalėtojas



- ➔ Jūsų credo – Arba tu, arba tavo...
- ➔ Kada pirmą kartą sužinojote apie Joną Žemaitį-Vytautą? – 7-oje klasėje per istorijos pamokas
- ➔ Kas jums padarė pačią didžiausią įtaką? – Mano kambario draugas krn. Dovydas Galgzdys
- ➔ Jeigu galėtumėte keliauti „laiko mašina“, kokį mūsų / karinę operaciją norėtumėte pamatyti? – Kadangi priklausau Saulės mūšio kuopai, tai, be abejo, – Saulės mūšį
- ➔ Krepšinis ar futbolas? – Futbolas!
- ➔ Ką pasikviestumėte į negyvenamą salą? – Savo kambario draugus ir grupę merginų
- ➔ Jeigu nebūtumėte tapęs kariūnu... – Būčiau Lietuvos sporto universiteto studentas
- ➔ Labiausiai erzinantis buities darbas – Indų plovimas
- ➔ Vyro automobilis visada turi būti – Tvarkingas
- ➔ Ko niekada nesutiktumėte padaryti? – Draugauti su vaikinu
- ➔ Apibūdinkite kariūną trimis žodžiais – Gudrus, sportiškas ir demotyvuotas
- ➔ Linksmiausias įvykis Akademijoje – Kai miegojome iki pietų kambarėje po pirmo kurso kariūnų krikštynų
- ➔ „Pasulyje yra tik dvi jėgos: kardas ir kovos dvasia, ir anksčiau ar vėliau kardas bus nugalėtas kovos dvasios.“ Ar tikrai? – Tikrai taip!
- ➔ Gražiausia Akademijos šventė, tradicija – Kariūnų Kalėdos
- ➔ Ko reikia, kad įstotum į Lietuvos karo akademiją? – Svarbiausia – noro!
- ➔ Šventė, kurios labiausiai laukiate – Savo gimtadienio, nes jis yra per vasaros atostogas
- ➔ Kai ko nors nežinai... – Geriau patylėti
- ➔ Kada paskutinį kartą verkėte iš juoko? – Neatsimenu
- ➔ Neįsivaizduojate dienos... – Be maisto
- ➔ Užgaida, kurią sau leisite šią vasarą – Neturiu tokios

- ➔ Keisčiausias dalykas Jūsų namuose – Kilimas ant sienos...
- ➔ Įsimintiniausias vaikystės personažas – Flandersas
- ➔ Mėgstamiausias maisto prekių parduotuvės skyrius – Mėsos
- ➔ Įprotis, kurio norėtumėte atsikratyti – Tingėjimas
- ➔ Ko iš šių dalykų nesate daręs: pjovęs šieno, kasęs bulvių, kėlęs inkilo? – Viską esu daręs
- ➔ Ar tikite meile iš pirmo žvilgsnio? – Taip
- ➔ Mėgstamiausias laisvalaikio užsiėmimas – Sportas
- ➔ Naminis gyvūnelis, kurio nė už ką neaugintumėte – Pelės
- ➔ Mėgstamiausia miego poza – Žvaigždės
- ➔ Cepelinai ar mėsinis? – Cepelinai!
- ➔ Mėgstamiausia vieta Akademijoje – Kariūnų bataliono 206-asis kambarys

- ➔ Dažniausiai žiūrima TV laida – Retai žiūriu TV
- ➔ Mėgstamiausias muzikantas – Neturiu tokio
- ➔ Negalite gyventi... – Be muzikos
- ➔ Poilsis kalnuose ar paplūdimyje? – Paplūdimyje
- ➔ Egzotiškiausias patiekalas, kurį esate ragavęs – Keptos sraigės
- ➔ Kam dažniausiai pritrūksta laiko? – Miegui
- ➔ Ideali atostogų – Poilsis gamtoje
- ➔ Geriausias metų laikas – Vasara!
- ➔ Kokių įgūdžių reikia, kad taptum kariuomenės bokso čempionu? – Pasitikėjimo savimi, drąsos, atkaklumo, ryžto tubulėti
- ➔ Tolimiausia vieta nuo Lietuvos, kurioje esate buvęs – Kazachstanas
- ➔ Prietaras, kurio paisote – Niekada nesakyk „niekada“
- ➔ Įsivaizduokite, kad jūs – Karo akademijos viršininkas. Pirmasis Jūsų įsakymas – Rytinis skirstymas – tik pirmadieniais!

LKA bokso rinktinės trenerio žodis apie krn. Algirdą Baniulį

Kuklus, išmintingas, valingas, darbštus, be galo jautrus ir ambicingas. Algirdą pavadinau LKA Šočiku – jis žino, kas jis yra! Algirdas bręstanti asmenybė. Be karybos, bando tubulėti, tęsti kelią pasirinktoje sporto šakoje. Ar boksas Algirdo tikslas? Tikrasis gyvenimo džiaugsmas – žinoti savo tikslą ir gyventi siekiant jo... Tai – gamtos jėga, o ne verkšlenimas, skundimasis ar sielvartavimas, kad pasaulis nesugeba tavęs padaryti laimingo. Laikai, kai viską įstengsime padaryti savo jėgomis, neateis. Iššūkis – ši akimirka, tad dabartis yra pats tinkamiausias LAIKAS. Algirdas tai supranta ir pasiraitojęs rankoves veikia, atkakliai eina savo keliu. Eik, kary, SAVO keliu, tebūnie taip!

Zinovij GRICKO

užsimerkiame ir įsivaizduojame, jog plonyčiais griežinėliais pjaustome citriną, o jos sultys liejasi mums per pirštus, galime pajusti burnoje besikaupiančias seiles.

Yra skirtingų ne tik vadovavimo, lyderiavimo stilių, bet ir charizmos atmainų. Niekas nepaneigs, kad tiek Madona, tiek Jo Šventenybė Dalai Lama, tiek Stivas Džobsas ar 3 žvaigždžių generolas turi minias gerbėjų ir yra charizmatiški, tačiau visų jų charizmos labai skirtingos. Charizma gali būti orientuota į veiklą, autoritetą, malonumą, žmogiškąsias savybes, pavyzdžiui, atjautą, ir kt. Įgūdžiai, kurių siekiame įgyti mokydamiesi ir kuriuos tobuliname, siekdami būti charizmatiškesni, priklauso nuo mūsų pačių asmenybės, tikslo ir situacijos.

Charizmos galima išmokti. Tačiau tai nereiškia, kad perskaitę kažką ir išbandę vieną pratimą būsite prie pasaulio galinųjų, bet tikrai geresni nei vakar. Charizmatiški žmonės nėra tobuli: jie klysta, turi ne tik gerų ir tobulintų savybių, kaip ir mes visi, bet ir tam tikrų įgūdžių, kurie tarsi magnetas traukia žmones ir išskiria juos iš minios. Jie priima sprendimus, veikia, rizikuoja, suvokdami, kad ne visada seksis, kad bet kada atsiras juos kritikuojančiųjų, kad gali kažko nežinoti ir kasdien toje srityje atsirasti konkurentų. Jie pasitiki savimi, o jei kartais ir nepasitiki, vis tiek daro, ką suplanavę. Geriausias laikas pradėti mokytis charizmos buvo dar vidurinėje mokykloje, o jei to nepadarėte tada – dabar.

Mindaugas SEREIČIKAS

Šimtmečio skrydis

2017 m. pradžioje Generolo Jono Žemaičio Lietuvos karo akademija, Lietuvos gyventojų genocido ir rezistencijos tyrimo centras ir VŠĮ *Plieno sparnai* išleido Vyčio Kryžiaus kavaleriaus karo lakūno plk. ltn. Antano Navaičio atsiminimų knygą.

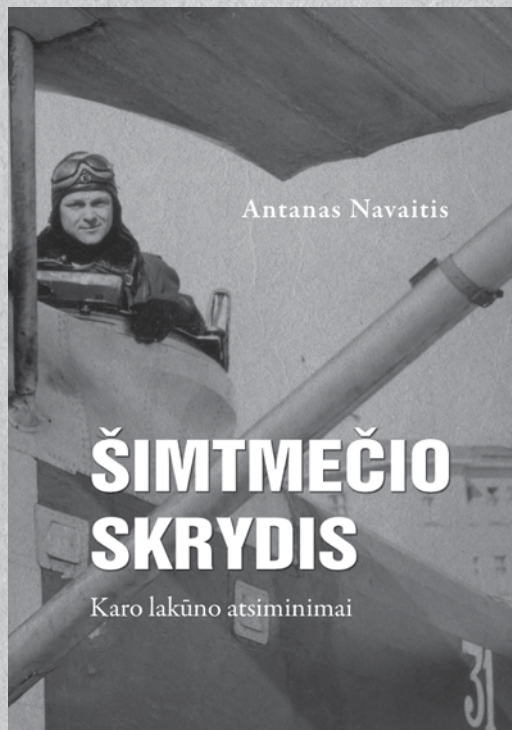

Lietuvai atkūrus nepriklausomybę, tautinio pakilimo laikotarpiu ne vienas tarpukario Lietuvos kariuomenės karininkas, paskatintas artimųjų ar istorikų, rašė atsiminimus. Kai kurių karininkų atsiminimų fragmentai buvo paskelbti periodinėje spaudoje. Dar didesnė jų dalis taip ir liko rankraščiai. A. Navaičio atsiminimų nedidelės ištraukos taip pat buvo išspausdintos, tačiau didžioji dalis liko storame sąsiuvinyje. Tad kodėl A. Navaičio, skirtingai nuo kitų Lietuvos kariuomenės karininkų, atsiminimus vertėjo publikuoti?

Skaitytojų dėmesio A. Navaičio atsiminimai verti dėl trijų priežasčių: pirmiausia – dėl paties autoriaus, kaip asmenybės, taip pat dėl šių atsiminimų turinio ir žanro.

A. Navaičiui, tarnybą Lietuvos kariuomenėje pradėjusiam 1933 m., teko aktyviai dalyvauti įvairiuose su Lietuvos kariuomene ir valstybingumu susijusiuose įvykiuose ar būti jų liudininku. 1934 m. jis gynė Karo mokyklą buvusio ministro pirmininko Augustino Voldemaro šalininkų organizuoto perversmo metu. Atsiminimų knygoje aprašė trejus metus trukusį mokymąsi Karo mokykloje, jos tradicijas – mokyklos vėliavos perdavimo ceremoniją ir pirmojo karininko laipsnio suteikimo iškilmes. Baigęs Karo mokyklą, tarnavo plk. Jono Juodišiaus vadovaujama 4-ajame artilerijos pulke. Šį laikotarpį gerai iliustruoja išlikusios pulko artilerijos pabūklų, naudotų per pratybas Gaižiūnų poligone, nuotraukos.

Nuo 1936 m. A. Navaitis tarnybą tęsė tuo metu pačioje moderniausioje Lietuvos kariuomenės dalyje – Karo aviacijoje. Knygoje atsiminimų autorius nuodugniai aprašė lakūnų mokymą ir kasdienę tarnybą prestižinėje 4-ojoje eskadrilėje, kuri buvo apginkluota inžinieriaus brg. gen. Antano Gustaičio sukonstruotais lėktuvais ANBO-41. A. Navaitis savo atsiminimuose daug dėmesio skyrė 1939 m. rugsėjo 1 d. prasidėjusiam Antrajam pasauliniam karui ir Vilniaus perdavimui Lietuvai. Knygoje publikuojamos vienos pirmųjų atgauto Vilniaus, kurį iš lėktuvo fotografavo atsiminimų autorius, nuotraukos. Istorikai ypač vertingi A. Navaičio atsiminimai apie 1940 m. vasaros įvykius ir Lietuvos karo aviacijos įtraukimą į okupacinę SSRS kariuomenę, tarnybą Raudonosios armijos 29-ojo šaulių teritorinio korpuso atskirojoje aviacijos eskadrilėje.

1941 m. birželio mėn. knygos autorius su tarnybos draugais, Lietuvos kariuomenės karininkais, buvo suimtas ir

šešeriems metams ištremtas į Norilską, Krasnojarsko kraštą. Trečioji, didžiausios apimties knygos dalis būtent ir skirta šiam jo gyvenimo laikotarpiui. Atsiminimų autorius, vengdamas buitiskumo ir revizionizmo, nuosekliai aprašė suėmimą, tremtį ir sovietų represinės sistemos brutalumą. Sudarant knygą minėtoji dalis papildyta išlikusių laiškų, raštų iš Norilsko ir į Norilską, ištraukomis. Siekiant skaitytojui pagelbėti skaitant Norilsko lagerio kalinio A. Navaičio ir jo artimųjų laiškus, parengta ir knygoje pateikta susirašinėjimo istorija.

Knygos žanras ir rašymo stilius nėra tradiciniai – tai knyga, kurios pagrindas yra atsiminimai, o asmeninė autoriaus patirtis papildo ją surinkta informacija ir Lietuvos archyvuose rastais, bet iki šiol nepublikuotais dokumentais apie Lietuvos karo aviaciją, taip pat sudarytais tarnybos draugų sąrašais. Pirmą kartą skelbiami 1940 m. Lietuvos karo aviacijos lakūnų ir 29-ojo šaulių teritorinio korpuso atskirojos aviacijos eskadrilės lakūnų sąrašai.

A. Navaitis, rašydamas atsiminimus, nevengė platesnio konteksto, todėl tai nėra tradiciniai memuarai, kuriuose vieno amžininko akimis pateikiami istoriniai įvykiai ir tą laikotarpį atspindintys išgyvenimai. Šią knygą dėl rašymo stiliaus ir pateiktos kontekstinės informacijos patogiu ir pravartu skaityti tiek istorija nesidominčiam skaitytojui, tiek istorikui profesionalui.

Rengiant knygą panaudota A. Navaičio ir jo artimųjų išsaugota informacija – unikalios nuotraukos iš Karo mokyklos gyvenimo, tarnybos artilerijos dalyje ir karo aviacijoje. Pirmą kartą publikuoti unikalūs dokumentai, susiję su karo lakūnų tarnyba. Ypač retos istorinės fotografijos iš tarnybos 29-ojo šaulių

teritorinio korpuso atskirojoje aviacijos eskadrilėje ir kalėjimo Norilsko lageryje laikotarpio. Skaitytojas turi galimybę pamatyti smetoninės Lietuvos karininkų ir karo lakūnų kvalifikacinių ženklų, kurie buvo įteikti A. Navaičiui, nuotraukas.

Be aprašomo istorinio laikotarpio žinių, ši atsiminimų knyga naudinga kaip Lietuvos kariuomenės karininko – moralinio lyderio ugdymo priemonė. A. Navaitis be patoso ir egzaltuoto patriotiškumo rašė apie pareigos prasmę ir jos atlikimo kainą. Nepabūgo 1934 m. sukilėlių, 1940 m. raudonarmiečių, okupavusių Lietuvą, neatsitraukė spaudžiamas NKVD ir neieškojo lengvesnio kelio Norilsko lageryje. Pareigos jausmas tarnybos Lietuvos kariuomenėje metu ir kalint Norilске tiksliai, nenugludintai atskleistas artimiesiems parašytuose laiškuose.

Generolo Jono Žemaičio Lietuvos karo akademija šią knygą ketina pristatyti rudenį savo bibliotekoje.



IŠ PIRMŲ LŪPŲ LINKSMAI

Krn. Dovydas BARAVYKAS,
LKA šokių konkurso nugalėtojas



- ➔ **Jūsų credo?** – NIEKADA nerodyk pagarbos tiems, kurie nerodo pagarbos tau!
- ➔ **Kada pirmą kartą sužinojote apie Joną Žemaitį-Vytautą?** – Būdamas 5–8 klasėje
- ➔ **Kas Jums padarė pačią didžiausią įtaką?** – Šeima ir Tautos istorija
- ➔ **Jeigu galėtumėte keliauti „laiko mašina“, kokį mūsų / karinę operaciją norėtumėte pamatyti?** – Vietnamo karo Hamburger Hillo mūsų
- ➔ **Krepšinis ar futbolas?** – Futbolas
- ➔ **Ką pasikviestumėte į negyvenamą salą?** – Savo merginą :)
- ➔ **Jeigu nebūtumėte tapęs kariūnu...** – Vienaip ar kitaip, savo ateitį būčiau siejęs su krašto apsaugos arba vidaus reikalų sistema

- ➔ **Labiausiai erzantis buitinis darbas** – Gramdyt maisto likučius nuo keptuvės po maisto ruošimo
- ➔ **Vyro automobilis visada turi būti** – Prižiūrėtas ir tvarkingas
- ➔ **Ko niekada nesutiktumėte padaryti?** – Atsisakyti savo įsitikinimų
- ➔ **Apibūdinkite kariūną trimis žodžiais** – Neišsimiegojęs, norintis atostogų
- ➔ **Linksmiausias įvykis Akademijoje** – Tikriausiai pirmo kurso vakarai, kai už nuobaudas bendrakursiai turėjo rengti visokius pasirodymus
- ➔ **„Pasulyje yra tik dvi jėgos: kardas ir kovos dvasia, ir anksčiau ar vėliau kardas bus nugalėtas kovos dvasios.“ Ar tikrai?** – Taip!

- ➔ **Gražiausia Akademijos šventė, tradicija** – Pirmo kurso kariūnų priesaika
- ➔ **Ko reikia, kad įstotum į Lietuvos karo akademiją?** – Noro, ryžto ir nusiteikimo atiduoti savo sielą 4 metams LKA :)
- ➔ **Šventė, kurios labiausiai laukiate** – Leitenanto laipsnio suteikimo ceremonija
- ➔ **Kai ko nors nežinai...** – Reikia išsiaiškinti, jeigu tau tai naudinga ir reikalinga
- ➔ **Kada paskutinį kartą verkėte iš juoko?** – Regis, prieš mėnesį
- ➔ **Įsimintiniausias vaikystės personažas** – Du personažai. Daug laiko praleisdavau žiūrėdamas per TV apie Tomą ir Džerį

- ➔ **Įprotis, kurio norėtumėte atsikratyti** – Atidėlioti darbus
- ➔ **Ko iš šių dalykų nesate daręs: pjovęs šieno, kasęs bulvių, kėlęs inkilo?** – Kėlęs inkilo
- ➔ **Ar tikite meile iš pirmo žvilgsnio?** – Ne
- ➔ **Naminis gyvūnėlis, kurio nė už ką neaugintumėte** – Ponia
- ➔ **Cepelinai ar mėšainis?** – Cepelinai
- ➔ **Mėgstamiausia vieta Akademijoje** – Savo lova
- ➔ **Dažniausiai žiūrima TV laida** – Nežiūriu TV, o kai žiūrėdavau, tai anksčiau rodydavau „Storm Chasers“ per „Viasat Explorer“
- ➔ **Poilsis kalnuose ar paplūdimyje?** – Kalnuose

- ➔ **Mėgstamiausias muzikantas** – Iš savo srities mėgstamiausi du. Gitaristas – Slash (iš „Guns N Roses“), o reperis – Tupac Shakur
- ➔ **Kam dažniausiai pritrūksta laiko?** – M-I-E-G-U-I
- ➔ **Idealios atostogos** – Su motociklu ir savo mergina (ir, žinoma, dideliu kelionės biudžetu) keliaujant per JAV
- ➔ **Tolimiausia vieta nuo Lietuvos, kurioje esate buvęs** – Taize vienuolynas Prancūzijoje
- ➔ **Įsivaizduokite, kad Jūs – Karo akademijos viršininkas. Pirmasis Jūsų įsakymas** – Kad žiemos atostogų išleidžiama po pirmo pusmečio sesijos, o ne prieš ją

Remigijus BIMBA

Asmeninis treneris

www.rbimba.lt, info@rbimba.lt



Treniruočių paslaptys. Pratimų kineziologija

Pratimas šlaunų raumenims lavinti. Įtūpstai į priekį pakaitomis, rankose laikant svarmenis

Pratimo atlikimo technika

- ▶ Paimkite du svarmenis ir atsistokite tiesiai. Laikykite ištiestas rankas prie šonų, galvą – tiesiai, žiūrėkite pirmyn.
- ▶ Viena koja ženkite žingsnį pirmyn ir įtūpkite. Jūsų kitos kojos blauzda turi būti lygiagrečiai su grindimis.
- ▶ Priekinė koja turi būti sulenkta tiek, kad blauzda su šlaunimi sudarytų 90 laipsnių kampą. Šios kojos kelis neturi

išsikišti toliau nei kojos pirštai. Liemuo turi likti tiesus.

- ▶ Žemutiniame judesio taške padarykite trumpą pauzę. Po to atsistokite įtempę priekinės kojos šlaunies keturgalvį raumenį, truputį padėdami sau kitos kojos pėda.
- ▶ Atsistoję pristatykite koją. Įtempkite pilvo ir sėdmenų raumenis ir tik tada atlikite pratimą kita koja.



1 pav. Pratimo pradžia



2 pav. Pratimo pabaiga

Fotografuota Žydrūno Savicko sporto klube „Big Z“ (Vilnius), pratimą demonstruoja Dominykas Rukšėnas Remigijaus Bimbos nuotraukos

Patarimai ir komentarai

▶ Atlikdami šį pratimą negriūkite liemeniu į priekį arba nesiloškite atgal. Visada laikykite liemenį tiesiai ir žiūrėkite pirmyn. Kai kuriems sportuojantiems stinga lankstumo, todėl atlikdami šį pratimą jie jaučia stiprų šlaunies lenkiamųjų raumenų tempimą. Atliekant pratimą lėtai ir laipsniškai (pradedant nedidele apkrova arba visai be jos), lankstumas lavėja ir pratimą galima atlikti taisyklingai.

▶ Kai stojatės iš įtūpstos, remkitės dirbančios kojos kulnu, o ne visa pėda. Taip pat stenkitės neatsispirti atramine koja, nes tada sumažės krūvis šlaunies keturgalviui raumeniui.

▶ Ženkite platų žingsnį. Jei pratimą atliksite žengę trumpą žingsnį, jūsų kelis per daug išsikiš į priekį ir jo sąnarys gaus didelę apkrovą. Dėl to galite patirti traumą.

▶ Gerokai padidinsite fizinį krūvį, jei pratimą atliksite su štanga ant pečių. Tokiu būdu dar papildomai lavinsite ir pusiausvyrą. Labai svarbu liemenį laikyti tiesiai, kad nesumažėtų pratimo efektyvumas ir papildomai nebūtų apkraunami nugaros raumenys, ypač naudojant didelį krūvį.

▶ Dažniausia klaida – palinkimas į priekį – liudija nepakankamą klubo sąnario paslankumą ir nugaros tiesiamųjų raumenų apatinės dalies jėgą. Palinkimas pirmyn pavojingas ne tik stuburui, bet ir kelių sąnariams, nes, netaisyklingai atliekant pratimą, padidėja jiems tenkantis krūvis.

▶ Jei sunku išlaikyti liemenį tiesų, galite atlikti įtūpstus be svorio. Apatinėje padėtyje, laikydami liemenį tiesiai, leiskitės žemyn kiek galite ir 10–20 sek. atlikite tempimo veiksmą. Vėliau bandykite tai atlikti su nedideliu svoriu. Daugeliui sportuojančiųjų užtenka štangos virbalo svorio.

▶ Jei norite apkrauti šlaunies keturgalvį, atlikite

įtūpstus į priekį pakaitomis, rankose laikydami svarmenis. Tiesa, svarmenis turi būti sunkūs, todėl rekomenduotina ant riešų segėti specialius diržus, kad svarmenis būtų lengviau laikyti. Taip pat patartina atlikti šį pratimą prižiūrint partneriui ar treneriui.

▶ Jei norite pasunkinti šį pratimą, iš pradžių atlikite jį viena koja, po to – kita.

▶ Sportininkai, siekdami didesnio klubo ir kelio sąnarių paslankumo, kartais atlieka šį pratimą žengdami žingsnį ant paauskštinimo. Kūno rengybos sportininkai šį pratimo variantą atlieka šlaunies raumeniui „suskaityti“ į atskiras dalis – kaip sakoma, jam „atskirti“. Dažniausia tokie įtūpstai atliekami prieš varžybas.

▶ Kartais pasirenkamas įtūpstų variantas, kai lenkiamoji koja negražinama į pradinę padėtį arba, kitaip tariant, lenkiamosios kojos pėda lieka fiksuota. Tokie įtūpstai smarkiai padidina kelio sąnario tiesiamųjų raumenų apkrovą. Jei yra didelis pasipriešinimas, pratimas gali žaloti kelio sąnarius, nes jie smarkiai išsikiša į priekį. Pradedant daryti šį pratimą patartina nežengti didelio žingsnio į priekį.

▶ Galimas ir kitoks įtūpstų variantas – kai, laikant ant pečių štangą, žingsnis žengiamas ne pirmyn, o į šalį arba atsistojus plačiai svoris tiesiog perkeliamas nuo vienos kojos ant kitos. Taip labiau apkraunami ne šlaunies keturgalvio, o vidinės šlaunų dalies raumenys (grakštusis ir skiauterinis), taip pat šlaunies pritraukiamieji raumenys (ilgasis ir didysis).

▶ Sveikatingumo pratybose atliekant įtūpstus dažnai naudojama speciali treniruočių įranga – pusiausvyros lenta, „Bosu“ ir kt. Galimi keli įtūpstų atlikimo variantai, kai viena arba kita koja statoma ant nestabilios platformos. Šie pratimo atlikimo variantai naudingi treniruojant giliuosius kūno raumenis, lavinant pusiausvyrą.

Metodika: kada, kaip ir kiek

KADA?

Atlikti įtūpstus į priekį rekomenduotina pakaitomis, rankose laikant svarmenis, šlaunies keturgalvio raumenų treniruotės gale (pvz., po pritūpimų su štanga ant pečių ar kojų spaudimo kampu treniruoklyje). Nedarykite šio pratimo, jei skauda kelio sąnarį.

KAIP?

Po šio pratimo atlikite pavienius pratimus (pvz., kojų tiesimo sėdint arba kojų lenkimo gulint treniruoklyje).

KIEK?

Atlikite 3 serijas po 8–12 kartojamus įtūpstus, poilsis tarp serijų – 60–90 s.

← Pradžią 40 puslapyje

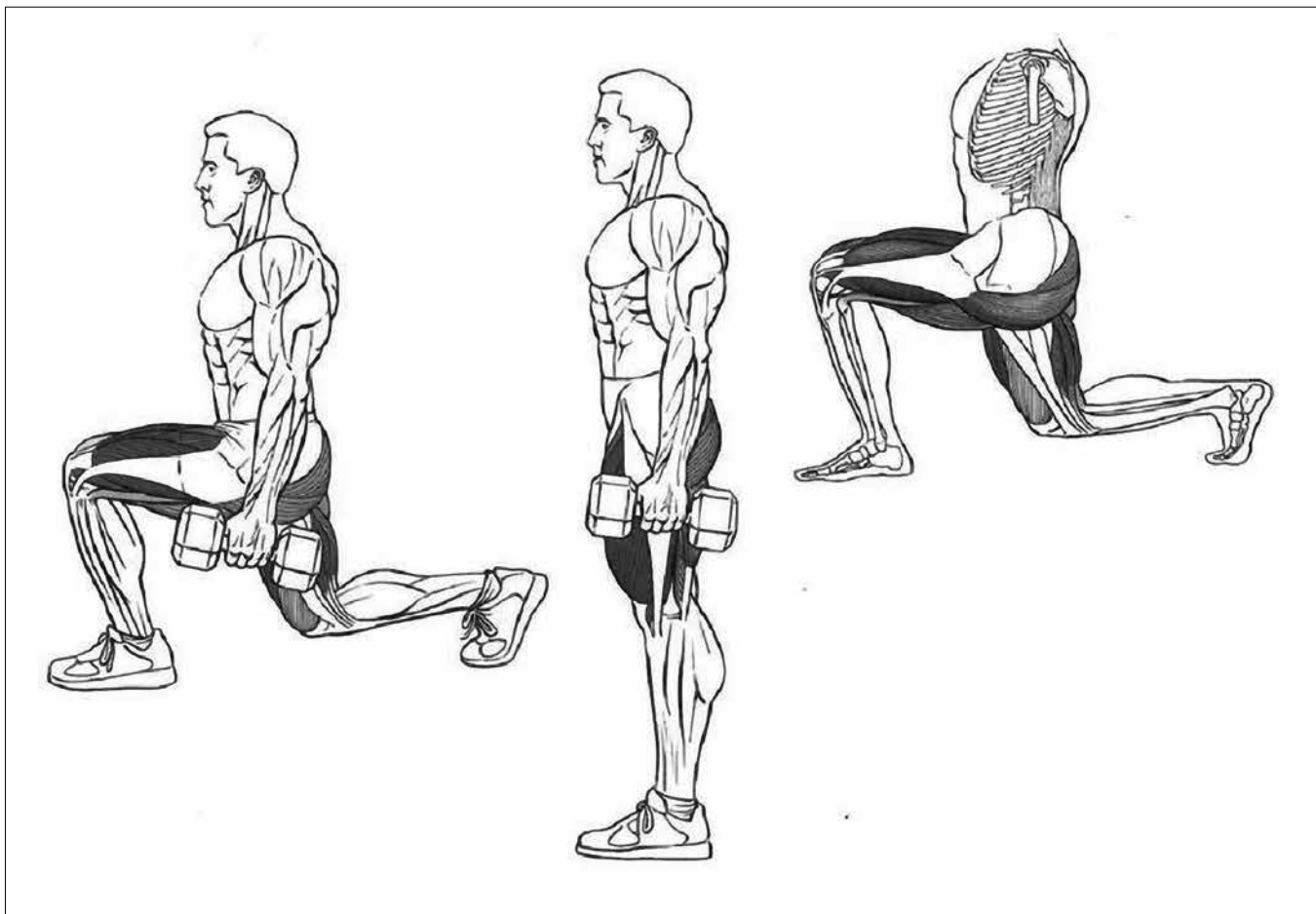

1 pieš. Atliekant pratimą pagrindiniai treniruojami raumenys ir sąnariai

Atliekant įtūpstus į priekį pakaitomis dirba net 8 kojų raumenys:

- ▶ Keturgalvis šlaunies raumuo (*m. quadriceps femoris*) užima visą priekinį šlaunies paviršių. Jį sudaro keturi raumenys, vadinamosios galvos: tiesusis šlaunies raumuo, vidinis platusis raumuo, šoninis platusis raumuo ir tarpinis platusis raumuo.
- ▶ Užpakalinę šlaunies raumenų grupę sudaro: pusgyslinis, pusplėvinis ir dvigalvis šlaunies raumenys.
- ▶ Didysis sėdmens raumuo – vienas stipriausių žmogaus kūno raumenų. Jis yra storas, platus, keturkampės formos ir užima beveik visą sėdmens sritį, iš užpakalio apgaubia klubo sąnarį.

Raumuo	Išsidėstymas	Funkcija
Šoninis platusis (<i>m. vastus lateralis</i>)	Prasideda nuo šoninės šlaunikaulio šiuurkščiosios linijos šoninės lūpos ir didžiojo gūbrio.	Tiesia blauzdą.
Vidinis platusis (<i>m. vastus medialis</i>)	Prasideda nuo šlaunikaulio šiuurkščiosios linijos vidinės lūpos.	Tiesia blauzdą.
Tiesusis šlaunies (<i>m. rectus femoris</i>)	Prasideda nuo priekinio apatinio klubakaulio dyglio.	Tiesia blauzdą, padeda lenkti šlaunį.
Tarpinis platusis (neparodyta, nes yra po tiesiuoju šlaunies raumenu) (<i>m. vastus intermedius</i>)	Prasideda nuo priekinio šlaunikaulio paviršiaus.	Tiesia blauzdą.

	Visos keturios keturgalvio šlaunies raumens galvos šlaunies apatiniame trečdalyje sueina į vieną storą, tvirtą sausgyslę, kuri apgaubia girnelę, ir baigiasi ant blauzdikaulio šiuurkštumos.	
Dvigalvis (<i>m. biceps femoris</i>)	Guli šoniniame šlaunies krašte. Jis sudarytas iš dviejų galvų. Ilgoji galva prasideda nuo sėdynkaulio sėdimosios gumburo, o trumpoji – nuo šlaunikaulio šiuurkščiosios linijos šoninės lūpos. Abi galvos apatiniame šlaunies trečdalyje susijungia į vieną ir prisitvirtina bendra sausgysle prie šėivikaulio galvos.	Ilgoji galva tiesia šlaunį, o visas raumuo lenkia ir suka į išorę blauzdą.
Pusgyslinis (<i>m. semitendinosus</i>)	Guli vidiniame šlaunies krašte. Raumuo prasideda nuo sėdynkaulio sėdimosios gumburo ir prisitvirtina prie blauzdikaulio vidinio paviršiaus ir šiuurkštumos.	Tiesia šlaunį, lenkia ir suka į vidų blauzdą.
Pusplėvinis (<i>m. semimembranosus</i>)	Guli po pusgysliniu raumenu. Prasideda nuo sėdynkaulio sėdimosios dyglio. Prisitvirtina prie vidinio blauzdikaulio krumplio, įstrižinio pakinklio raiščio, blauzdos fascijos.	Tiesia šlaunį, lenkia ir suka į vidų blauzdą.
Didysis sėdmens (<i>m. gluteus maximus</i>)	Prasideda nuo klubakaulio sparno sėdmeninio paviršiaus, kryžkaulio ir stuburgalio nugarinio paviršiaus, leidžiasi žemyn, į šoną ir prisitvirtina prie šlaunikaulio sėdmeninės šiuurkštumos ir šlaunies plačiosios fascijos. Prisitvirtinimo vietoje yra tepalinis maišelis.	Tiesia ir suka į išorę šlaunį.

Įtūpstai į priekį pakaitomis lavina kojų raumenis, didina jų jėgą, gerina koordinaciją. Šis pratimas naudingas treniruojantis greitai bėgti, atlikti staigius judesius (kurie reikalingi, pvz., žaidžiant futbolą, regbį ir kt.). Kūno rengybos treniruotėse šis pratimas atliekamas kartu su kitais baziniais pratimais – pritūpimais ir svorio spaudimu kojomis treniruoklyje. Daug kartų kartojami pagreitina raumenų „atsiskyrimą“. Taip pat, jei treniruotėje naudojami dideli svoriai, atliekant šį pratimą galima paskatinti šlaunų keturgalvių raumenų augimą. Rekomenduojama pratimą atlikti tam tikru ritmu: atsistoti greitai, o leistis žemyn labai lėtai.

Rekomenduojama literatūra

- F. Delavier. Strength training anatomy. Human Kinetic. 2001.
 D. Paknys. Stuburo stabilizavimo pratimai su terapiniais kamuoliais. Kaunas: Vitae litera, 2011.
 Muscle & Fitness. Training Notebook. Canada: Weider Publications, LLC, 2003.
 Muscle & Fitness. Rusija, 2006, Nr. 5.
 P. Manocchina. The 5 ingredient exercise book. Australia: Moseley Road Incorporated, 2009.
 R. Kairaitis. Jėgos treniruotė. Kultūrizmas. Sveikatingumas. Kaunas: Lietuvos kūno kultūros akademija, 2012.

PULSAS | SVEIKINAME

Generolo Jono Žemaičio Lietuvos karo akademijos viršininko įsakymu už aktyvų dalyvavimą Lietuvos kariuomenės krepšinio čempionato antrajame atrankiniame ture LKA viršininko padėka apdovanoti šie kariūnai:

krn. Augustas ALIŠAUSKAS,
krn. Paulius BARŠAUSKAS,
krn. Aurimas GARBATAVIČIUS,
krn. Vilius JARULAITIS,
krn. Paulius JUOZAPAVIČIUS,
krn. Justas KARDIŠAUSKAS,
krn. Modestas LANDA,
krn. Artūras MACICKAS,
krn. Jonas MARCIULEVIČIUS,

krn. Taumantas MIKAŠIS,
krn. Aurimas POCIUS,
krn. Juozapas RAUDONIUS,
krn. Eimantas RIMŠA,
krn. Laurynas SALTONAS,
krn. Aurimas SENULIS,
krn. Skirmantas SKUKAUSKAS,
krn. Andrius ŠILVA,
krn. Edvinas ŽUKAUSKAS.



Iš lankytojo kalbos LKA atvirų durų diena:
„Kariūnus reikia gerbti vien už tai, kad jie atiduoda Tėvynei patį brangiausią – savo jaunystę!“

Du kariūnai prieš egzaminą:

- Ką skaitai?
- Politikos mokslus...
- O kodėl knyga apversta aukštyn kojomis?
- Ai, koks skirtumas?

- Alio, mama, duok tėtį!
- Tuoju.
- Alio, tėti, Žalgiris laimėjo?
- Taip, žinoma!
- Duok mamą.
- Mama, girdėjai – tėtis leido.

Iš kariūnų pasiaiškinimų vadui:

1. Pirmą kartą girdžiu!
2. Skambinau, tačiau neprisiskambinau!!!
3. Buvau užėjęs, jūsų nebuvo.
4. Ieškojau, bet neradau!
5. O aš galvojau?!
6. Tai buvo dar iki manęs!
7. Aš jums buvau pranešęs.
8. Turbūt nurodymas nepraėjo!
9. O man niekas nesakė!
10. O kodėl aš?
11. Negirdėjau.
12. Nežinau.
13. Neperdavė.
14. Norėjau kaip geriau.
15. Aš stengiausi, bet nepavyko.
16. Aš norėjau jums pranešti, bet jūsų nebuvo.
17. Aš jam sakiau, bet jis nepadarė!
18. Manęs tuo metu nebuvo, man rodos, kad sirgau!

Dėstytojas per egzaminą pamatė, kad kariūnas bando išsitraukti špargalę, ir ėmė jį stebėti. Tačiau kariūnas vis neskuba ja pasinaudoti. Dėstytojas nekanktrauja, abu nervinasi. Galop dėstytojas pratrūksta:
- Kariūne, ko tempi laiką? Trauk, drąsiau trauk!

- Kuo skiriasi drąsus karys nuo atsargaus? – klausia pirmakursis savo vado.

- Drąsus karys prieis prie vado ir garsiai pasakys prie visų viską, ką apie jį galvoja.

- O kaip pasielgs atsargus karys?

- Jis pasakys viską tą patį, tik telefonu.

Iš kariūnų vadų pasitarimo:

- Kiekvienas kariūnas turi būti arba paskatintas, arba nubaustas.

Kavinėje berniukas prieina prie jauno žmogaus, sėdinčio prie staliuko:

- Dėde, tu turbūt karininkas?
- O iš kur tu žinai?
- Mano tėtis irgi arbatą maišo peiliu.

Dėstytojas kariūnui:

- Kariūne, kodėl šiandien toks protingas jūsų veidas?
- Kieno? Mano?
- Na, ne mano gi!

Kuopininkas kariūnui:

- Kariūne, jeigu jūs kvailas ir nieko neatsimenate, įsigykite užrašų knygele, štai tokią, kaip mano.

„Labai gerai“, – mintyse sušuko kariūnas, akies krašteliu pamatęs, kad dėstytojas į žiniaraščio lapą rašo „patenkinamai“.

Britų admirolas svečiavosi karo akademi-
joje ir skaitė paskaitą ketvirtakursiams. Po
paskaitos admirolas kariūnų paprašė pasa-
kytų trijų žymiausių D. Britanijos laivyno
admirolų pavardes:

- Nelsonas, tamsta! – pasakė iš salės
kariūnas. – Dar – admirolas Dreikas, –
savo žiniomis toliau didžiavosi jaunuolis.
Po to, kiek pagalvojęs dėl trečios pavardės,
paklausė:
- Atsiprašau, tamsta admirole, o kokia
jūsų pavardė?

MAŽIAU
kalbėti
planuoti
gazuoto vandens
mėsos
niurzgėti
jaudintis
tinginiauti
raukytis
įtarinėti
neaiškumo
pykčio
neapykantos
nedėkingumo

DAUGIAU
klaudyti
daryti
arbatos
salotų
įkvėpimo
tikėti
aktyvumo
šypsotis
pasitikėti
aiškumo
supratimo
meilės
pagarbos

Patarimai rūkantiems:

1. Pradėkite nuo atšipusio kirvio. Laikykite jį ant stalo, po ranka. Kai jis
sukrutės ir iš lėto kartu su tabako dūmų kamuoliais pakibs paluby, vadinasi,
laikas atidaryti langą.
2. Išmokite pūsti dūmus mirties kilpa. Sako, kad taip plaučiai visiškai išsivalo
nuo nikotino.
3. Dūmus pūskite nuo savęs, kad neperkviptų jūsų uniforma ir nenuodytų
jums gyvenimo.
4. Niekados nestovėkite greta kito rūkančiojo. Pats nuodingiausias dūmas
– svetimas. Neišsigąskite, jeigu dūmo pateko į plaučius ir iš ten neišeina: vadi-
nasi, jam ten patiko.
5. Niekad neužmikite su smilkstančia cigarete lūpose. Gali prisisapnuoti
košmaras, kad jūs jau metėte rūkyti.
6. Pabandykite rūkyti pagal joga sistemą – stovėdami ant galvos, ištiesę į
priekį rankas ir užsimerkę. Tai suteiks jums jėgų tolesniems, dar ryžtinges-
niems, žingsniams.
7. Savo peleninę paslėpkite stalčiuje, o kaimynų – sudaužykite. Kai išsigy-
dysite – iškilmingai sudaužykite ir savo.
8. Perspėkite savo vadą, kad netrukus mesite rūkyti. Jeigu jūsų studijų
pažangumas pagerės, tegul šefas būna pasiruošęs nedelsiant pakelti stipendiją.
9. Visose LKA rūkymo vietose pakabinkite plakatus apie jo žalą. Kai liksite
akademijoje vienintelis rūkalius, kad nenuodytumėte draugų nikotino kvapais,
ryžtingai ieškokite sau atskiro kabineto.

Filosofijos dėstytoja pasakė pastabą:

- Kariūne! Jūs viena ausimi klausotės manęs, o kita – žiūrėte
pro langą.

Pabradės poligone
kuopininkas klausia kariūnų:
- Kas iš jūsų moka virti?
- Aš, – atsako vienas.
- Būsi laikinas virėjas.

Po dviejų dienų:
- Klausyk, kariūne, o tu iš
viso kada nors ką nors virėi
dideliuose katiluose?

- Taip.
- Ir ką?
- Asfaltą.

Dėstytojas kariūnui:

- Jūs vėl neparengėte skaidrių pra-
tyboms?
- Užmiršau, tamsta dėstytojau.
- Aš pavargau nuo jūsų užmaršumo.
Užmiršti – užsirašyk!
- Tai kad užmirštu, kur užsirašiau.

- Kariūne, kodėl jūs kei-
kiatės kaip mažas vaikas!
- Aš nesikeikiu, toks mano
balsas!

Per egzaminą Baziniuose karininkų kursuose instruktorius:

- Kariūne!

Kariūnas:

- Aš!

- Ar pasiruošęs atsakinėti? Prieikite.

Kariūnas tvirtu rikiuotės žingsniu prieina prie instruktoriaus ir prisistato.

Instruktorius:

- Papasakokite, ką žinote apie būrio vado sprendimų
priėmimo veiksmus?

Kariūnas išsitempia prieš instruktorius:

- Nieko nežinau, tamsta!

- Eikite į savo vietą.

Kariūnas tvirtu rikiuotės žingsniu grįžta į savo vietą.

Instruktorius:

- Kariūne, skelbiu jums savo įvertinimą: jūsų prisistatymas – 10, jūsų atsakymas į egzamino klausimą – 0, jūsų nuėjimas į savo vietą – 10, bendras – 5.

Iš kariūno pasiaiškino:

„Aš, kariūnas Šakelė, būdamas sporto komplekse, savarankiškai dariau pratimus ant skersinio, tačiau neįvertinau savo sportinių galimybių ir apsaugos priemonių ir perskridau per akademijos tvorą, nukritau už tvoros ir praradau sąmonę. Atsibudau, kai nepažįstami asmenys bandė mane gaivinti pildami konjaką tiesiai į burną. Mane pastebėjo akademijos budėtojas. Pamatė, kad esu už akademijos teritorijos su didžiule mėlyne ir alkoholio kvapu...“

Tėvai savo sūnaus kariūno klausia:

- Kiek valandų gali pamiegoti?
- Tai priklauso nuo... – atsargiai, nenorėdamas kažko, ko nereikia, pasakyti išlemeno sūnus.
- Priklauso nuo ko?
- Nuo universitetinių studijų paskaitų temų ir to, kas jas skaito.

....Kariūnas labai nedrąsiai ištraukia bilietą, perskaitęs jį, išsigandusiu veidu kreipiasi į dėstytoją:

– Leiskite, dėstytojau, traukti kitą...

– Imkite.

Kariūnas ištraukia kitą bilietą, perskaito klausimą ir atsitusęs deda atgal.

– Atleiskite, dėstytojau, gal galiu dar pabandyti?

Dėstytojas žiniaraštyje parašo penkis (pagal dešimtbalę sistemą) ir pasirašo. Kariūnas padėkoja ir išeina. Šalia dėstytojo sėdintis asistentas nepatenkintas klausia:

– Už ką penki?

– Jeigu ieško tinkamo klausimo, vadinasi, kažką žino!

Akademijos budėtojas griežtai įsakė praleidžiamą punkto budėtojui nieko neįleisti į jos teritoriją. Netrukus prie vartų privažiavo mašina, kurioje sėdėjo aukšto rango karininkas. Išklauses tuo metu budėjusio kariūno gautą nurodymą nieko neįleisti, kad įvažiuoti į teritoriją draudžiama, aukšto rango karininkas įsakė savo vairuotojui:

- Manęs tai neliečia. Aš atvažiuoju sportuoti. Važiuok!
- Budintis kariūnas mandagiai išsitraukė tarnybinį pistoletą ir sako:
- Atleiskite, tamsta. Aš dar pirmakursis. Į ką man pirma šauti – į jus ar į jūsų vairuotoją?

Arūnas ALONDERIS

Įtikinti žmogų, kad jis stipresnis už savo baimę

Lietuvos karo akademijos Kariūnų tarybos iniciatyva š. m. gegužės mėn. Kariūnų batalione buvo atlikta anoniminė I–IV kursų kariūnų apklausa (dalyvavo 193 kariūnai iš 210) apie vienos iš lyderio ugdymo programos sudedamųjų dalių – psichofizinio lavinimo kurso svarbą ir naudą kariūnams.

Psichofizinis lavinimas kaip LKA lyderio ugdymo programos sudėtinė dalis buvo pradėtas taikyti 2003 m. ir toliau tobulinamas per pratybas, organizuojamas LKA kariūnams ir tarptautinių kapitonų kursų klausytojams. Šios programos kūrėjai ir organizatoriai buvo kpt. Ronaldas Endrijaitis ir Arūnas Krasauskas (*Framingham State College, JAV*, magistras). Programa buvo rengiama padedant Danijos karališkosios karo akademijos instruktoriams, kurie kadetams veda lyderiavimo pratybas. Dalyvauta šios akademijos kadetų pratybose ir testavime, kuris vyko Danijos kariuomenės specialiųjų pajėgų bazėje vadovaujant Danijos kariuomenės įvairių dalinių instruktoriams. Per pratybas buvo imituojamos chaotiškos mūšio ir kitų veiksmų situacijos, siekiama iš anksto nustatyti ar netikėtai iškeltų naujų tikslų naudojantis tik turimomis priemonėmis ir improvizuojant stresinėmis sąlygomis, kuriomis lyderiams tektų priimti atsakomybę ne tik už save, bet ir kitus, tiesiogiai nepavaldžius, padalinius ir karius. Kai kurios pratybos vyko tikslingai dalyvių neaprupinus kovos (ir kitomis karinėmis) priemonėmis, nesudarius jiems tinkamų sąlygų ar aplinkos. Imituojant ar sukuriant nepalankias mūšio aplinkybes siekta efektyvinti karių veiklą, skatinti jų išradingumą ir gebėjimą improvizuoti bandant apsieiti be būtinų priemo-

nių arba tam naudoti tik turimas, taip pat pasinaudoti aplinkos ypatumais. Buvo mokoma planuoti ir susidūrus su chaotiška realybe, įvertinus situaciją, kuo greičiau keisti ankstesnius planus ir veiksmus, reaguojant į dinamišką ir nepalankią aplinką. Lyderiams buvo modeliuojamos dinamiškos, neįprastos ir nepalankios situacijos ir aplinkybės, taip pat ir tos, kuriomis susiduriama su grupinės lyderystės fenomenu ir tarptautinių kultūrų skirtumais.

Programos vykdytojus taip pat konsultavo profesorius, biomedicinos mokslų habil. dr. Albertas Skurvydas, kurio pagrindinės biomedicinos ir neurologijos studijų temos – smegenų plastiškumas ir stresas, griaučių raume-

nų ypatumai, judesių valdymas, fizinis ir protinis aktyvumas.

Daug jėgų ir laiko psichofiziniam lavinimui skiria ir LKA Sporto centro fizinio rengimo instruktorius, kovinio sporto specialistas, kaskadininkas Valerijus Kušelevičius.

Į LKA psichofizinio lavinimo programą, be Danijos karališkosios karo akademijos instruktorių ir kadetų, įsitraukė Vokietijos Dresdeno karo akademija, ja susidomėjo ir ketina dalyvauti Olandijos kariuomenės atstovai. Be to, siekėme sudominti ir į ją įtraukti ir kitų šalių kariškius. Taip LKA buvo kuriamas tarptautinis projektas. Psichofizinio tobulinimo tikslais šie mokymai buvo rengiami ir tarptautinių įmonių, kuriose sėkmin-

Kaip vertinate psichofizinį kursą? (5 – labai gerai, 1 – prastai)

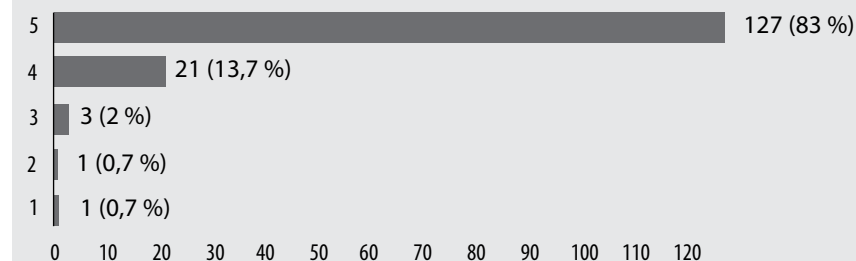



levos Budzeikaitės nuotrauka

✓ Psichofizinis lavinimas padeda pažinti save, sužinoti, ką galiu ir ko negaliu, ko bijau ir kaip į tai reaguojau. Būtų gerai, jei šis kursas būtų išplėtotas ir jo metu vyktų ne tik susipažinimas su savo psichofizinėmis savybėmis, bet ir šių savybių ugdymas. Lyderio ugdymo kursas skirtas turimoms gerosioms lyderio savybėms tobulinti, o psichofizinio lavinimo – mūsų trūkumams ir baimėms įveikti, charakteriui grūdinti.

✓ Vienintelis kursas Akademijoje, kuris mus skiria nuo civilinio universiteto.

✓ Trūksta. Norisi daugiau užsiėmimų.

✓ Puikiai padeda įvertinti save tam tikrose situacijose, todėl galime išsiaiškinti, kaip veiksime tam tikromis sąlygomis, ir nuspręsti, kokius veiksmus turime atlikti, kad išvengtume neigiamų padarinių.

✓ Psichofizinis kursas yra privalomas ir labai svarbus, nes jo metu kariūnas yra išvedamas iš komforto zonos ir priverčiamas sustiprėti morališkai. Šie įgūdžiai, kai pakyla streso lygis, padės efektyviau priimti sprendimus tiek asmeniniame gyvenime, tiek mūšio lauke.

✓ Psichofizinis lavinimas labai svarbus kario disciplinai ir mentalitetui, taigi ir lyderio savybėms ugdyti.

✓ Psichofizinis kursas verčia tobulėti profesiskai ir asmeniškai. Gebėti įveikti savo baimę karininkui – būtina. Būtent to mes mokomės psichofizinio lavinimo užsiėmimuose. Manau, kad tam reikėtų skirti dar daugiau laiko, netgi sukurti atitinkamą būrelį.

✓ Psichofizinis lavinimas reikalingas tam, kad būsimas karininkas gebėtų ekstremaliomis sąlygomis įveikti savo

baimę ir žinotų, ką tam tikrose situacijose turi daryti, kad nesusižalotų.

✓ Psichofizinis rengimas – smagus būdas „persilaužti“ ir tapti geresniu žmogumi.

✓ Vienintelis dalykas, keliantis iššūkį. Jei jo nebebūtų, Karo akademija taptų eiliniu universitetu. Tada vertėtų pagalvoti, ką iš viso čia veikti. Leitenantas, baigęs Akademiją, būtų lyderis, negebantis motyvuoti kitų, patiriančių žmogaus galimybių ribų praplėtimo iššūkius.

✓ Kursas reikalingas, nes jo metu išbandoma nemažai dalykų, kuriuos karininkas turi patirti. Karininkas ir skiriasi nuo eilinio kario tuo, kad ryžtasi tam, ko eilinis karys neišdrįstų padaryti.

✓ Ar jūs įsivaizduojate karį, kuris nedrįsta pažvelgti savo baimei į akis? Baimė ir karys – du nesuderinami dalykai. Psichofizinis rengimas leidžia susidurti su savo baimė ir ją įveikti, nes joks pavaldinys nenori vado bailio.

✓ Superkursas, padėsiantis įveikti savo baimę ne tik mūšio lauke, bet ir kasdienybėje!

✓ Manau, tai pratybos, kurių metu Akademijoje ugdomas lyderis. Psichofizinis lavinimas padeda įveikti savo baimes, kas ateityje mums pravers rodant pavyzdį savo kariams ir leis iš jų kažko reikalauti, nes patys tai būsime išbandę. Be šių pratybų mes sugrįžtume į tuos laikus, kai jauni, tik atėję į dalinį leitenantai buvo statutiniai rikiuočių karininkai, negalintys parodyti asmeninio pavyzdžio ir pakovoti už savo karijus, o tiktai įkyrėjantys visiems statutais ir rikiuotėmis, nes tai vienintelis dalykas, kurį jie mokėjo. Psichofizinės treniruočių padeda lavinti mąstymą, kai apima baimė. Nors tu ir toliau bijai, bet pradedi galvoti galva, o ne jausmais. Tai vadui ir lyderiui kur kas svarbiau, nei atrodyti gražiai rikiuotėje ar išmanyti kitus „lyderystės“ dalykus.

✓ LKA šiuo klausimu yra unikali ir išsiskiria iš kitų karo akademijų. Kitas dalykas, kad kiekvienam svarbu kovoti su savo baimė ir pačiu savimi (man taip pat teko pajusti, jog psichofizinio lavinimo kursas yra naudingas, kai stresinėje situacijoje išlikau ramus ir priėmiau tinkamą sprendimą). Tikiuosi, nutarimas dėl kurso bus apgalvotas.

ALBUMAS



Kariūnai atlieka inžinerijos praktiką – stato plūdinį tiltą, 1934 m. gegužės mėn. nuotrauka



Čempionato Kariūnų bataliono vado
taurei laimėti nugalėtojai –
II kursas, 2017 m. birželio 2 d.

Kęstučio DIJOKO nuotrauka