



GENEROLO JONO ŽEMAIČIO LIETUVOS KARO AKADEMIJA



Valdas Rakutis

KARO MENO ISTORIJA

I dalis

Nuo seniausių laikų iki 1850 metų



GENEROLO JONO ŽEMAIČIO LIETUVOS KARO AKADEMIJA

Valdas Rakutis

KARO MENO ISTORIJA

I dalis

Nuo seniausių laikų iki 1850 metų

Mokomoji knyga

Vilnius
2010

UDK 355(091)(075.8)

Ra-159

Mokomosios knygos „Karo meno istorija. I dalis“ autorius – karo istorikas
doc. dr. Valdas Rakutis

Atsakingasis redaktorius – ***doc. dr. Jonas Vaičėnonis***

Recenzentai: ***doc. dr. Romas Batūra ir dim. plk. Algis Balaišis***

© Valdas Rakutis, 2010

© Generolo Jono Žemaičio Lietuvos karo akademija, 2010

ISBN 978-9955-423-87-4 (1 dalis)

ISBN 978-9955-423-88-1 (bendras)

TURINYS

Įvadas	5
I skyrius. Priešistorė ir senosios civilizacijos	17
II skyrius. Senovės Graikija ir Makedonija	37
III skyrius. Senovės Roma	61
IV skyrius. Ankstyvieji ir brandieji viduramžiai. VI–XIII a.	83
V skyrius. Vėlyvieji viduramžiai. XIV–XV a.	107
VI skyrius. Naujųjų laikų pradžia. 1500–1560 m.	129
VII skyrius. Trisdešimtmečio karo epocha. 1560–1648 m.	155
VIII skyrius. Kabinetiniai 1648–1776 m. karai	181
IX skyrius. Revoliuciniai 1776–1850 m. karai	209
Bendroji literatūra.....	255
Iliustracijos.....	256

Įvadas

Kas yra karas?

Karai žmoniją lydėjo nuo pat Kevoliucijos pradžios. Per tą laiką keitėsi karybos formos, tikslai ir įrankiai, kito ir žmonių požiūris į karą: senovėje tai buvo įprastas reiškinys, sudarantis sąlygas gabesniems individams ar gentims užimti svarbesnę padėtį, pastaruoju metu į jį žiūrima kaip į blogį, kurio reikia vengti bet kokiomis priemonėmis. Bene populiariausi karo sąvokos apibrėžimai priklauso Prūsijos generolui, ne vienus metus tarnavusiam Rusijos kariuomenėje Napoleono karų epochoje, Karlui Filipui Gotlybui fon Klauzevicui (*von Clausewitz Carl Philipp Gottlieb*), pavyzdžiui: „*Karas yra prievartos aktas, kurio tikslas – priversti priešininką vykdyti mūsų valią.*“ Kitas populiariesnis apibrėžimas: „*Karas yra politikos tąsa naudojant ginkluotą jėgą.*“ Buvo manoma, kad šie jo samprotavimai apibūdina dalyko esmę. Tačiau XX a. antroje pusėje pastebėta, ypač geriau susipažinus su neeuropietiška gentine karyba, jog karai gali kilti ir ne dėl politinių priežasčių. Lenkijos karo istorijos teoretikas Benonas Miskevičius (*Miśkiewicz*) suformulavo savo apibrėžimą: „*Karas yra istorinis įvykis, kurio turinį sudaro įvairių nesutarimų, prieštaravimų ar konfliktų, kylančių visuomenėje, sprendimas prievartos būdais.*“

Norėtume jį šiek tiek sutrumpinti dėl neaiškios frazės „kylančių visuomenėje“. Šioje mokomojoje knygoje vartosime kitą apibrėžimą: „*Karas yra istorinis įvykis, kurio turinį sudaro įvairių nesutarimų, prieštaravimų ar konfliktų sprendimas prievartos būdais.*“



Karo istorijos tikslai ir sudedamosios dalys

Karo istorija – tai mokslas, tiriantis ne tik karus, bet ir visą kompleksą su jais susijusių sričių. Šio mokslo tikslą galima apibūdinti ir taip: „*Karo istorija tiria žmonijos veiklą ir jos padarinius, susijusius su ginkluota kova, vadinama karu.*“

Karo istorija – platus mokslas, todėl dažniausiai tiriama ne karo istorija apskritai, o jos sudedamosios dalys, kurių yra trys: karų istorija, karybos istorija ir pagalbinių karo istorijos mokslai.

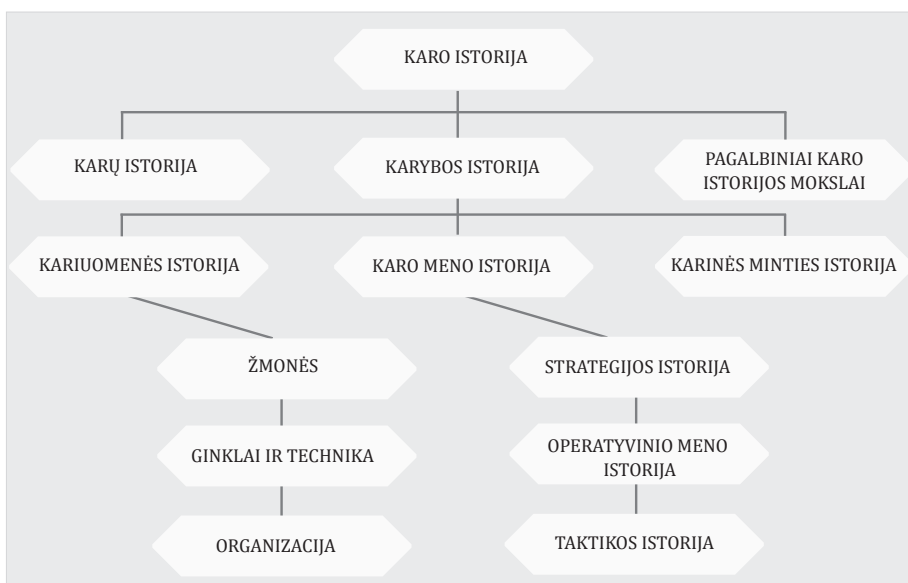

Karų istorija – tai mokslas, tiriantis konkrečių karų istoriją. Be karinių, tiriami politiniai, socialiniai ir kiti aspektai, pavyzdžiui, karo priežastys, jo poveikis ekonomikai ir t. t. Karų istorija yra bendrosios karo istorijos dalis, turinti daugiausia sąsajų su visuotine istorija. Ji svarbus įvairių karo istorijos tyrimų šaltinis, tačiau neapima (ir nesistengia apimti) visų temų, pavyzdžiui, kariuomenių raidos taikos ir karo metu, netiria karybos kaip savarankiško reiškinio.

Karybos istorijos tyrimo objektas – karybos raida tiek karo, tiek taikos metu. Šis mokslas mažiau susijęs su konkrečiais istoriniais įvykiais. Siekiama parodyti reiškinių evoliuciją, chronologiniu ir geografiniu principu atlikti jų sintezę, pokyčių atranką, paprastai kalbant, tiriant atsakyti į klausimą – „Kaip buvo kariaujama?“

Karybos istorija yra pagrindinė karo istorijos dalis. Ją sudaro *kariuomenės istorija, karo meno istorija ir karo minties istorija*.

Kariuomenės istorija – tai mokslas, tiriantis ginkluotųjų pajėgų raidą tiek taikos, tiek karo metu, jų sudėtį, komplektavimo, aprūpinimo ypatumus, gin-

kluotę, aprangą ir karo techniką. Dėl skirtingų tyrimo objektų ir metodikos į atskirus poskyrius derėtų išskirti karinės organizacijos, ginklų, ekipuotės, karinio rengimo, karo technikos (artilėrijos, tankų, aviacijos, karinio jūrų laivyno ir t. t.) istoriją. Tiriant senesnius laikus kartais naudinga nagrinėti ginklų rūšių istoriją kaip savarankišką kariuomenės istorijos sritį.

Karo meno istorija tiria ginkluotųjų pajėgų veiklos klausimus, sprendimų priėmimo ir vykdymo istoriją, todėl ji dėstoma karo mokyklose kaip mokomasis dalykas rengiant būsimus vadus. Karo meno istoriją sudaro *strategijos, operatyvinio meno* ir *taktikos istorija*.

Karinės minties istorija tiria karybos teorijos raidą.

Visos karo istorijos sudedamosios dalys, nors ir būdamos savarankiškos, neišvengiamai tarpusavyje sąveikauja ir viena kitą papildo. Nežinant pagrindinių ginkluotės galimybių, negalima suprasti taktinių vado sprendimų, nesusipažinus su karų istorija, nebus aiškios teoriniame traktate aptariamoms problemoms.

Pagalbiniai karo istorijos mokslai padeda tirti tiek karų, tiek karybos istoriją. Jie apima ne tik įprastas pagalbines istorijos disciplinas: heraldiką (mokslą apie herbus), sfragistiką (mokslą apie antspaudus), chronologiją (mokslą apie laiko skaičiavimą), bet ir bendruosius karybos mokslus: kriptografiją (mokslą apie informacijos šifravimą ir iššifravimą), fortifikaciją, technikos istoriją. Kai kurie pagalbiniai mokslai priskiriami tik karų istorijai: istorinė karinė geografija, paleoklimatologija (mokslas apie praeities geolog. ir istor. epochų klimata), karinė archeologija. Net ir šie pagalbiniai bendrajai ir karybos istorijai būdingi mokslai tiriant karo istorijos įvykius įgyja savitų bruožų. Pavyzdžiui, klausimas, kokio gylio buvo Strėvos upelis XIV a., turi didelę reikšmę nustatant tiek kariuomenių karių skaičių, tiek 1348 m. Strėvos mūšio vietą, nors paprastai tokių klausimų geografijos ir tuo labiau istorijos specialistai nekelia.

Karo meno istorijos objektas

Iki XIX a. vidurio karo menas buvo skirstomas į strategiją ir taktiką. Strategija tyrė karų ir karinių kampanijų planus, politikos, ekonomikos ir socialinių veiksnių įtaką, o taktika iš esmės apsiribojo mūšiais, žygiais, rikiuotėmis ir kitais siauresniais klausimais. XIX a. antroje pusėje, kai dauguma kariuomenių padidėjo iki kelių šimtų tūkstančių karių, buvo išskirta tarpinė sritis – *operatyvinis menas* – mokslas, tiriantis didelių savarankiškų junginių – korpusų, armijų, armijų grupių ir frontų – veiksmus. Strategijai, kaip tyrimo objektui, buvo suteiktas aukštesnis statusas, nes ji glaudžiai siejosi su politika ir ekonomika ir peržengė tradicinius karo istorijos rėmus.

Istoriografija

Pirmieji karo meno istorijos rašytiniai paminklai – karo žygių aprašymai – atsirado civilizacijos pradžioje. Atsiradus raštui, jie tapo vienu iš populiariausių senovės autorių kūrinių žanrų. Tai dažniausiai buvo karų istorijos mokslo darbai, kuriems reikėtų priskirti Herodoto ir Tukidido „Istorijas“, Cezario „Komentarus“, taip pat kitus graikų ir romėnų autorių veikalus. Nors šalia karinių veiksmų aprašymų retai pasitaiko platesnių apibendrinimų, vis dėlto kai kuriuose darbuose, pavyzdžiui, Ksenofonto veikale „Dešimties tūkstančių atsitraukimas, arba Anabasis“, galima rasti nuodugnių, tarp konkrečių įvykių aprašymų išsiskiriančių analizių, kuriose esama procesų raidos dėsningumą suvokimo apraiškų. Savotiškas antikinis karybos istorijos žanras – strategemos, taip pavadintas pagal Seksto Julijaus Frontino (I a. pr. Kr.) darbą „Strategemata“. Tai buvo tam tikrų patarimų, kaip spręsti vieną ar kitą problemą, rinkinys, kuriame daug vietos skiriama įvairioms karybos gudrybėms ir klastingiems sumanymams aprašyti. Ypač vertingi karybos istorijos teoriniai veikalai – Enėjaus „Taktika“ (apie 357 m. pr. Kr.) ir Onisandro „Nurodymai karvedžiams“ (I a. po Kr.). Svarbiausiu veikalu apie antikos kariuomenės reikėtų laikyti Vegecijaus knygą „Trumpas kario amato pagrindų išdėstymas“ (IV a. po Kr.). Antikos epochoje susiformavę karo istorijos žanrai išliko ir viduramžiais bei naujųjų laikų pradžioje. Viduramžiais pagrindiniai rašytiniai šaltiniai buvo kronikos, kuriose stengtasi teisingai (pagal to meto sampratą) perpasakoti įvykius. Bet kokie bandymai į karo meną žiūrėti kaip į mokslą neturėjo prasmės, nes palyginti nedidelėms kariuomenėms užtekdavo vien drąsos, atkaklumo ir vienos kitos organizacinės priemonės. XVI a. buvo parašytos kelios istorinės knygos, kuriomis naudotasi kaip mokomosiomis priemonėmis rengiant karvedžius. Tai Nikolo Makiavelio (*Machiavelli*) „Šešios knygos apie karo meną“ (XVI a. pr.) ir flamanų humanisto Justo Lipsijaus (lot. *Justus Lipsius*, fland. *Joost Lips*) veikalas „Apie Romos kariuomenę“ (1597 m.). Nors, be karvedžių memuarų, pasirodė gana daug veikalų, iš naujo perleistų antikos autorių darbų, teorinių traktatų, nebuvo pateikta karo meno istorijos sintetinių – apibendrinamųjų – darbų, nes vis atrodė, kad karo menas neatitinka antikos standartų.

XIX a. mokslo sekularizacija ir naujos filosofinės idėjos sudarė sąlygas į karo meną žiūrėti kaip į tam tikrą procesą, o Napoleono karai suteikė daug tyrimo medžiagos, kurią reikėjo sutvarkyti ir pateikti apibendrintą, su autorių komentarais, kartais turinčiais didesnę vertę nei patys įvykiai. Iš šio laikotarpio mąstytojų reikėtų išskirti C. F. G. fon Klauzevicą, Antuaną H. Žominį (*Antoine-Henri Jomini*) ir Banalą (*Bannal*).

Po Prūsijos karų, XIX a. antroje pusėje, prie generalinių štabų karų istorijai tirti pradėtos steigti institucijos, kurios pateikdavo ne tik apibendrintą teorinę, bet ir pagalbinę istorinę medžiagą: dokumentų kopijas, žemėlapius ir kita. Šie daugiatomiai veikalai buvo puiki mokomoji priemonė, tačiau jiems trūko paprasto dalyko – objektyvumo. Taip atsitiko iš dalies dėl to, kad autoriai siekė vien išgarsinti savo pergalės, taip pat dėl turimų dokumentų nepatikimumo (dažniausiai buvo naudojami tik vienos kariavusios šalies šaltiniai), mokslinės metodikos trūkumų. Pastarąją problemą bandė spręsti Hansas Delbrückas (*Delbrück*) savo knygoje „Karo meno istorija politinės istorijos kontekste“ (XX a. pradžia). Šiame veikale daug dėmesio skirta karo meno istorijos metodologijai, ryšiams su kitais mokslais, išryškėja kritiškas požiūris į šaltinius. Šios idėjos buvo plėtojamos ir jo sekėjų darbuose.

Lietuvoje karo meno istorija buvo dėstoma Aukštuosiuose karininkų kursuose ir Pirmojo Lietuvos Prezidento karo mokykloje, šio dalyko egzaminą reikėjo laikyti norint stoti į užsienio karo mokyklą. Karo meno istoriją dėstė pulkininkas Stasys Raštikis (vėliau generolas ir kariuomenės vadas), kiti aukšto rango karininkai.

Prieš Antrąjį pasaulinį karą imama suvokti visų kariaujančių šalių istorinių dokumentų svarba, todėl buvo įkurta komisija, turėjusi organizuoti įvairių valstybių karo istorikų konferencijas. Jose istorikai galėjo pareikšti savo nuomonę ir diskutuoti priėjus prie objektyvesnių išvadų.

Apskritai XIX–XX a. karo istorijos dirvonuose daugiausiai plūkėsi kariškiai, tačiau XX a. pabaigoje karinės institucijos jau nebebuvo vienintelės šios srities tyrėjos – prie universitetų pradėjo dirbti karo istorijos centrai. Imti kelti didesni reikalavimai šaltiniams, prasipletė problematika: anksčiau svarbiausias klausimas buvo „Kaip laimėti?“, o dabar daugiau dėmesio pradėta skirti socialiniams, politiniams ir kitiems karo istorijos aspektams.

Metodika

Tradicinė karo meno istorija siekia atsakyti į klausimą, kas naujo karo mene įvyko ir ko galima iš jo pasimokyti. Šis mokslas skirtas konkrečių įvykių studijoms, jų išvados pateikiamos karo meno istorijos apibendrinamuosiuose veikaluose. Kadangi tai atitinka mokomosios knygos „Karo meno istorija“ tikslus, pasiūlysiame konkretesnę metodiką, kuria remiantis reikėtų tirti tam tikrą konkretų karinį sumanymą ar įvykį. Prieš jį vertinant pravartu susipažinti su to meto aplinka, kariuomenėmis ir kitomis reikšmingomis aplinkybėmis, todėl yra skiriamos dvi darbo dalys – parengiamoji ir pagrindinė.

ĮVADAS

PARENGIAMOJI DALIS

Politinės, socialinės ir ekonominės karinio sumanymo (įvykio) aplinkybės

Karo veiksmų teatras

Šalių kariuomenių apibūdinimas

Karo vadai

Žinios apie priešą ir išankstiniai planai

PAGRINDINĖ DALIS

Išėities pozicijų aprašymas

Įvykio etapai

Pabaiga

IŠVADOS

Šia schema galima vadovautis rengiant referatus ar svarbius mokslinius straipsnius. Vienuose darbuose platesnė gali būti parengiamoji dalis, kituose – pagrindinė. Tiriant įvykius paprastai nevienoda būna ir atskirų dalių apimtis ir reikšmė. Kartais kariuomenės kovoja neturėdamos jokio plano, kartais nėra aiškaus vado, todėl šią schemą reikėtų taikyti kūrybiškai, atsižvelgiant į konkrečią situaciją.

Įvadas skiriamas temai suformuluoti, savo pasirinkimo motyvacijai atskleisti ir turimiems šaltiniams aptarti.

Politinės, socialinės ir karinės aplinkybės sudaro įvadinės dalies, kurioje nusakomas tiriamo įvykio (sumanymo) santykis su to meto politika, ekonomika, demografija ir kitomis sritimis, turinčiomis tiesioginę įtaką to įvykio raidai, turinį. Reikšminga aplinkybė gali būti vietos gyventojų nuotaikos ar neseniai siautusi maro epidemija.

Karo veiksmų teatras – tai gamtinės ir civilizacinės sąlygos, kuriomis vyko ar galėjo vykti karinis įvykis (būti įgyvendinamas sumanymas). Gamtinės sąlygos – reljefas, vandens kliūtys, klimatas ir visi kiti veiksniai, turintys įtakos kariuomenių judėjimui, manevravimui, ugnies priemonių naudojimo ypatumams ir karių moralei, civilizacinės – tai kelių ir ryšių infrastruktūra, miestų, gyvenviečių ar pavienių pastatų išdėstymas, pylimai, tvoros, tiltai, užtvankos ir kiti žmonių veiklos rezultatai, jų paliktos kliūtys, priedangos ir fortifikaciniai įrenginiai.

Šalių kariuomenių apibūdinimas – viena svarbiausių ir sunkiau parašomų dalių. Kariuomenės organizacinė struktūra – tai jos suskirstymo junginiais, daliniais ar padaliniais, aprūpinimo (tiekimo) sistema, štabų sudėtis. Didelę įtaką kariuomenės lygiui turi komplektavimo sistema, t. y. karių samdos sąlygos ir mo-

tyvacija, nes vienaip kaunasi algą gaunąs samdinys, kitaip – karo tikslų nesuvo-
kiantis rekrūtas, dar kitaip – savo tėvynę ir namus ginąs savanoris kalnietis.

Bent keliais žodžiais būtina aptarti karininkų rengimo sistemą, karininkų ir
kareivių santykius. Taip pat negalima pamiršti kariuomenės ginkluotės ir karo
technikos.

Karo vadus geriausiai apibūdina jų požiūris į karą, įvairius jo aspektus,
biografija: išsilavinimas, tarnybos raida, karjeros etapai, asmeninės savybės ir
patirtis. Karo vadai, įgyvendindami savo sumanymus, negali veikti atsižvelgdami
į realią situaciją, nes dažniausiai konkrečių aplinkybių nežino. Atitinkamus
sprendimus jie priima remdamiesi žvalgybos ir kita turima informacija. Šios in-
formacijos analizė leidžia suprasti ir vėlesnius vado sprendimus.

Išeities pozicijų aprašymas leidžia apibūdinti situaciją veiksmų
pradžioje.

Įvykio etapų skaičių lemia jo trukmė, lemtingi veiksmai ir kritiškos situa-
cijos, kai pasikeičia iniciatyvioji pusė ar esmingai pakinta karo veiksmų intensy-
vumas. Veiksmai turi būti taip suskirstyti etapais, kad kiekvieną jų būtų galima
tirti kaip savarankišką įvykį.

Darbo pabaigoje apibendrinami rezultatai, pateikiami svarbiausi statis-
tiniai duomenys, aprašomi teritoriniai ir kt. pokyčiai ir įvykio padariniai, jais re-
miantis nurodomas laimėtojas ar pripažįstamos lygiosios.

Pateikiant **išvadas** nurodomos pagrindinės vienokio ar kitokio elgesio prie-
žastys, įvertinami vadų ar dalinių veiksmai, atsakoma į klausimą, ką pats darytu-
mėte vado vietoje.

Kaip mokytis karo meno istorijos

Karo meno istorija studijuojama šalia išskleidus žemėlapi, o dar geriau
istorinėje vietoje, po ranka turint karo technikos žinyną, kuriuo re-
miantis koduoti technikos priemonių pavadinimai paverčiami realiais techni-
niais duomenimis. Tik nemažai savarankiškai dirbant galima suprasti vieno
ar kito įvykio logiką. Negalima skubant praleisti nesuprantamo termino, nes
kartais dėl to padaroma ir neteisingų išvadų. Reikia stengtis suprasti situaciją,
ieškoti savų sprendimų, kurti teorijas ir bandyti apie tai diskutuoti su drau-
gais ar dėstytojais, savo nuomonę grindžiant svariais argumentais. Praeities
pakeisti neįmanoma, bet geriau mokytis iš svetimų, o ne iš savų klaidų. Karo
meno istorijos studijos lavina vaizduotę, loginį mąstymą, žinios gali praversti
ekstremaliomis sąlygomis, kai negaunama konkrečių nurodymų, tačiau reikia
savarankiškai spręsti kokį nors klausimą.

Karo meno istorijos pagrindai

Karo menas turi tiek mokslui, tiek kūrybinei veiklai būdingų elementų, todėl svarbu išsiaiškinti kai kurias bendrąsias jo sąvokas, karo principus, susipažinti su pagrindiniais karo meno įrankiais, kurie mažai keitėsi per amžius ir yra svarbūs šių dienų karybai.

Bendrosios sąvokos

1. Karas ir taika

Šis sąvokos „karas“ apibrėžimas jau buvo pateiktas skyriaus pradžioje: „*Karas yra istorinis įvykis, kurio turinį sudaro įvairių nesutarimų, prieštaravimų ar konfliktų, kylančių visuomenėje, sprendimas prievartos būdais.*“

Sąvoka „taika“ yra priešinga terminui „karas“. Taika suvokiama kaip metas, kai nesutarimai, prieštaravimai ir konfliktai yra palyginti nereikšmingi arba gali būti sprendžiami neginkluotais būdais, dažniausiai diplomatiniais. „Karas“ ir „taika“ – gana bendros sąvokos, todėl pabrėžiant jų ypatumus nurodomos šių reiškinių formos: *šaltasis karas, jėgos demonstravimas, „karštasis“, arba tikrasis, karas*, kuriam taikomi karo teisės (ginkluoto konflikto teisės) įstatymai ir nuostatos, ir daugelis kitų smulkesnių (*invazija, okupacija, nacionalinio išsivadavimo, partizaninis karas, revoliucija, kontrrevoliucija, maištai* ir t. t.). Karai skirstomi į išorės, kurie kariaujami su kitos šalies (genties) kariuomene, ir vidaus, arba pilietinius, kai kovojama valstybės viduje.

Seniausias skirstymas į teisingus ir neteisingus karus yra labai subjektyvus, nes kiekviena kovojanti šalis stengiasi savo veiksmus vadinti teisingais (teisėtais), o prieš – neteisingais (neteisėtais). Nors ir buvo ieškoma objektyvių kriterijų teisingiems ir neteisingiems karams įvardyti, iki šiol to padaryti dar niekam nepavyko, o jeigu ir pavyktų, vargu ar tokia vertinimo sistema būtų patikima, ar ja visada būtų galima vadovautis. Mat kovojančių valstybių ar suinteresuotų grupių interesai karo metu būna taip ginami, kad lieka mažai galimybių bet kokiems objektyviems politinę reikšmę turintiems sprendimams tapti lemiamais, nebent tarptautinės karo teisės sprendimus paremtų trečiosios, didesnį potencialą turinčios, jėgos.

Nepaisant daugybės skirtumų, riba tarp karo ir taikos labai trapi ir gali būti gana greitai peržengta, todėl karinės pajėgos turi būti pasirengusios bet kuriuo metu stoti į kovą. Taigi profesionaliems kariams taika yra tik kita karo forma.

2. Karo lygiai

Karai gali būti klasifikuojami ir pagal intensyvumą. Karas vadinamas *ribotu*, kai kariaujama apibrėžtoje teritorijoje naudojant nustatytas priemones ar lai-

kantis tam tikrų kitų apribojimų. Priešingas ribotajam yra *globalusis* (visuotinis) karas, kurį kariaujant nėra jokių apribojimų, naudojamos visos įmanomos priemonės ir siekiama visiškos pergalės.

Iš tikrųjų visi karai yra šiek tiek riboti, tačiau kai kurie iš jų labiau atitinka globaliojo, o ne ribotojo karo sąvoką. Pavyzdžiui, Pirmasis ir Antrasis pasauliniai karai nevyko visoje Žemės teritorijoje, jų metu nebuvo naudojami kai kurie ginklai, buvo laikomasi tam tikrų taisyklių, tačiau šiuos karus tiksliau apibūdina globaliojo karo sąvoka. JAV skiriamos globaliojo ir absoliučiojo karo sąvokos: globaliaisiais vadinami didieji, daug valstybių įtraukiantys karai, o absoliutusias karas lieka kaip idėja. Taip pat karai skirstomi į branduolinius, ribotuosius branduolinius ir strateginius branduolinius pagal naudojamą masinio naikinimo ginklą.

Karai pagal lygį dar skirstomi į *strateginius, operatyvinius ir taktinius*.

Strateginiu lygiu tiriami kampanijų planai ir sumanymai (pavyzdžiui, 1940–1941 m. sudarytas Barbarosos planas). Šiuo atveju svarbu nustatyti, ar karo (kampanijos) tikslai atitinka kovojančios šalies tikslus ir galimybes, ar įgyvendinama strategija bus palaikoma politinių valstybės jėgų. XX a. skiriami politinis strateginis ir karinis strateginis lygiai: politiniu strateginiu lygiu formuojama politinės valdžios (civilinių ar karinių-civilinių valdžios institucijų, pavyzdžiui, Valstybės gynybos tarybos) strategija, kariniu strateginiu lygiu aptariami sumanymai, kaip elgtis, ką daryti kilus užpuolimo pavojui ar gavus tam tikrą užduotį (kariuomenės vadovybės lygis). Abu strateginio lygio komponentai yra glaudžiai tarpusavyje susiję.

Tarp strateginio ir taktinio yra operatyvinis lygis. Operatyviniu lygiu vadovaujama kampanijai arba tiesiog įgyvendinamas tam tikras strateginis planas. Šį lygį pradėta skirti tik XIX a. Iki tol bendro vadovavimo karinei operacijai teisė priklausė strateginio lygio pareigūnų (institucijų) kompetencijai, o taktinio lygio vadai turėjo vadovauti mūšiams ir spręsti kitus smulkesnius klausimus. Remiantis sovietine klasifikacija, operatyviniu lygiu buvo vykdomi savarankiški frontų, armijų ir korpusų veiksmai, t.y. dalis visų pajėgų veiksmų atliekant konkrečias užduotis. Terminas „operatyvinis menas“ skirtas vado mąstymo procesui ir jo sumanymams apibūdinti, taip pat strategijai ir taktikai tarpusavyje susieti.

Taktiniu lygiu vadovaujama mūšiams ir susirėmimams, vykdomos strateginės ir operatyvinės užduotys planuojant mūšius, juose dalyvaujant ir siekiant laimėti. Pergalės ir pralaimėjimai taktiniu lygiu lemia ir operatyvinio lygio veiksmus.

Karybos kaita

Karyba yra dinamiška, nuolat kintanti žmonių veiklos sritis, kurią veikia įvairūs išoriniai ir vidiniai veiksniai. Išoriniais reikėtų vadinti politinius,

dvasinius, socialinius, technologinius, ekonominius ir kitus veiksnius, kurie būdingi tam tikram kraštui, valstybei, regionui ar pasauliui ir labai akivaizdžiai keičia tiek patį karybos pobūdį, tiek kiekvieną jos elementą. Vidiniais laikytini šie subjektyvūs veiksniai: kariaujančiųjų šalių kariuomenių strategijos, operatyvinio meno, taktikos, logistikos ir kitų karinių sričių raidos bei konkrečių vadų vadovavimo ypatumai, jas veikiančios karo teorijos ir doktrinos.

Karo principai

Tiksliai apibrėžti, suformuluoti karo principus nelengva. Tai metodinė karo istorijos problema. Pati principo sąvoka tarsi leistų sakyti, kad jau nustatyti tam tikri dėsningumai, būdingi visų laikų ir visoms karybos sistemoms, nekintantys nei dėl išorinių, nei dėl vidinių veiksnių. Tačiau ir dėl jų kyla ginčų. Vis dėlto manome, kad čia pateikti karo principai padės studijuojant karo meno istoriją. Tačiau kaip elgtis konkrečioje situacijoje, laikytis jų ar ne, reikės spręsti pačiam vadui.

Tam tikrų karo principų laikomasi jau nuo seniausių laikų. Palaipsniui keitėsi jų skaičius, tačiau pagrindiniai mažai kito. Tai:

- Moralė
- Tikslo pasirinkimas ir siekimas
- Veiksmų laisvė
- Pajėgų sutelkimas
- Jėgų taupymas
- Agresyvūs veiksmai
- Iniciatyva
- Rezervų panaudojimas
- Paprastumas
- Lankstumas
- Netikėtumas
- Kooperacija (sąveika)
- Operacijų slaptumas
- Administravimas

Šiuos karo principus glaustai apibūdinsime.

Moralė. Jos pagrindas – tikėjimas Dievą, savo misijos teisingumu, pasitikėjimas savo jėgomis ir vadais, drausmė ir profesionalumas. Tai padeda kariams išverti didžiausius sunkumus ir nepriteklus.

Tikslo pasirinkimas ir siekimas. Ši principą įgyvendinant reikia gerai žinoti, koks keliamas galutinis tikslas, sugebėti jo siekti visos operacijos ar mūšio metu, tam kuo anksčiau pasitelkti pavaldinius. Tai padaryti lengviau turint jėgų persvarą, perėmus iniciatyvą, tačiau jeigu reikia lanksčiai reaguoti į greitai besikeičiančią situaciją, pavaldiniai gali ir nespėti sužinoti galutinio sumanymo. Toku atveju būtina, kad kariai labai pasitikėtų savo vadovybe, kitaip pašlis drausmė, smuks moralė.

Veiksmų laisvė – tai galimybė vadui spręsti savo lygio problemas atsižvelgiant į aplinkybes, derinti sprendimą vadovaujantis vyresniojo vado sumanymu, kuris neturi varžyti jaunesniųjų vadų iniciatyvos ir versti jų elgtis ne pagal situaciją.

Pajėgų sutelkimas. Siekiant tinkamu laiku ir tinkamoje vietoje smogti pagrindinėms priešo pajėgoms lemiamą smūgį, būtina turėti atitinkamo dydžio ir veiksmingumo pajėgas (užtikrinti tiek kiekybinę, tiek kokybinę persvarą) ir tinkamai jas aprūpinti.

Jėgų taupymas. Laikantis šio principo reikalaujama neiekvoti kariuomenės jėgų skiriant jai antraeiles arba pernelyg sunkias užduotis, neskaidyti jų tolygiai visame užimtame fronte ar visomis galimomis operatyvinėmis kryptimis, nes tada bus prarasta iniciatyva, o lemiamuose įvykiuose galės dalyvauti tik maža pajėgų dalis.

Agresyvūs veiksmai leidžia perimti iniciatyvą ir ją išlaikyti priverčiant priešą elgtis kaip jums naudinga, neleidžiant jam vykdyti savo plano ir demoralizuojant jo pajėgas. Agresyviai veikti galima tiek puolant, tiek ginantis.

Iniciatyva – tai pajėgų pasirengimas ryžtingai veikti neįprastomis aplinkybėmis, spręsti nenumatytus uždavinius „čia ir dabar“, nelaukiant vadovybės nurodymų. Kad šis principas sėkmingai būtų įgyvendintas, vadams reikia tam tikro pasirengimo. Dažnai nepakankamai iniciatyvi būna ilgai taikos sąlygomis formuojama arba biurokratinės, iniciatyvą gniuždančios sistemos veikiama kariuomenė.

Rezervų panaudojimas. Gebantis racionaliai panaudoti rezervus vadas gali tinkamai reaguoti į besikeičiančią situaciją ir paskirstyti savo padalinio jėgas, nes iš pradžių dažnai neaišku, kaip yra išsidėstęs priešas ir koks jo sumanymas. Kaip šis principas bus įgyvendintas, turi įtakos pajėgų rezervų dydis, galimybė juos panaudoti ir tinkamai tam parinktas laikas: įtraukęs į mūšį visas savo pajėgas, vadas praranda galimybę kaip nors vėliau veikti įvykių eigą, tačiau jeigu jis to nepadaro mūšio ar operacijos metu, neišnaudoja vienos iš svarbiausių priemonių ir gali pasiekti tik dalinę pergalę.

Paprastumas. Paprastas ir aiškus planas – geriausias būdas pasiekti pergalę, nes tada jį įgyvendinti lengviau, mažiau būna nesusipratimų.

Lankstumas. Tai reiškia, kad sudaroma galimybė, iš esmės nekeičiant plano, atitinkamai reaguoti į sunkumus ir netikėtumus. Geriausias būdas lankstumui garantuoti – tinkamoje vietoje ir tinkamu valdymo lygiu paskirstyti rezervus, pa-

rengti pajėgas, užtikrinti atitinkamą karinės struktūros raidą, jos elementų tarpusavio ryšį, vadovybei ir štabams sudaryti kuo geresnes darbo sąlygas.

Netikėtumas – tai greitis, slaptumas, apgaulingieji veiksmai ir taktinės gudrybės. Netikėtas gali būti veikimo laikas, būdas ar vieta. Pagrindinis netikėtumo efekto privalumas yra tai, kad tada priešas valia paralyžiuojama, jam nepaliekama laiko tinkamai reaguoti į pakitusią situaciją. Kartais netikėti veiksmai ir taktika yra vienintelė priemonė, galinti pakeisti situaciją to siekiančiojo naudai.

Kooperacija, arba sąveika. Šis principas sėkmingai taikomas, kai siekiama bendro tikslo, suvokiamos savo atsakomybės ribos, susiklosto tam tikri sąjungininkų ir kaimynų ryšiai. Pajėgoms (taip pat ir skirtingoms kariuomenės rūšims) bendradarbiaujant, kai komandinis darbas yra darnus ir tinkamai viskam pasirengta, o pajėgos profesionaliai ir lanksčiai naudojamos, pasiekiami gerų rezultatų.

Operacijų slaptumas. Tai būtina sąlyga, norint užtikrinti tinkamą kovinę parengtį. Tada žvalgybos ir kontržvalgybos priemonėmis kiek įmanoma geriau informuojamos savosios pajėgos ir trukdoma priešui gauti žinių. Operacijų slaptumas glaudžiai susijęs su netikėtumo efekto galimybe, iniciatyvos perėmimo ir kitais principais.

Administravimas. Svarbiausia – pasiekti, kad aprūpinimo ir kitos tarnybos suprastų vado sumanymą ir tinkamai pasirengtų jį vykdyti, o vadas suvoktų administravimo galimybes ir tinkamai suplanuotų operaciją.

KLAUSIMAI

- *Su kokiomis karo istorijos sudedamosiomis dalimis karo meno istorija daugiausiai susijusi?*
- *Kurios epochos kūriniai turėjo didžiausią įtaką karo meno istorijos mokslo raidai?*
- *Ko galima tikėtis studijuojant karo meno istoriją?*
- *Kuriuos karo principus taikyti praktiškai Jūs turite galimybę, kurių – ne?*

LITERATŪRA

Böhme K.-R., Åselius G. *Why Military History?* Stockholm, 2000.

Gerasimavičius A. *Principles of War. Presentation for Lithuanian Captain Courses*, LKA, 2004.

Miśkiewicz B. *Wprowadzenie do badań historycznowojсковych*. Poznań, 2001.

Rakutis V. *Karo meno istorijos tyrimų metodika*. Vilnius, 2006.

Rakutis V. *Lietuvos karybos istorija: tarp tradicijos ir naujovių*. – Darbai ir dienos, Nr. 21, Kaunas, 2000.



I

Priešistorė

ir senosios

civilizacijos

Bendras apibūdinimas

Priešistorė vadinamas laikotarpis nuo *Homo sapiens* atsiradimo iki civilizacijos pradžios. Kadangi civilizacijos raida buvo nevienoda, kai kuriose pasaulio vietose iki šių dienų išliko jos nepaliestų žmonių grupių, tautelių. Būtent šių tautų tyrimai ir suteikia mums daugiausiai žinių apie karybą priešistoriniais laikais. Ikcivilizacinių tautų visuomenės rėmėsi kraujo ryšiais ir tradicijomis, tuo metu nebuvo biurokratijos, luomų. Visos šios tautos unikalios ir labai viena nuo kitos skiriasi, todėl jas sunku kaip nors klasifikuoti. Kita vertus, ikicivilizacinės tautos turi ir tam tikrų panašumų, leidžiančių jas skirstyti pagal 3 pagrindinius visuomenės raidos etapus:

- genčių tarpusavio kovų;
- tautų kraustymosi;
- valstybių formavimosi.

Šią sistemą pasiūlė Henrikas Lovmianskis (*Lowmianski*). Džonas Kiganas (*John Keegan*), geriau susipažinęs su antropologų darbais, mano, kad egzistuoja tam tikras ikikarinės genčių raidos etapas, kurį mes vadintume ankstyvuju žmonių tarpusavio kovų laikotarpiu.

Chronologiškai ankstyvoji karyba atsirado anksčiau nei metalai ir raštas, todėl apie jos pobūdį ankstesniais laikais nei XV a. pr. Kr. (Megido mūšis) turima tik labai bendrų žinių. Ir tik pradėdant VI a. pr. Kr. (Herodoto „Istorija“) gausesni šaltiniai leidžia pasakyti ką nors konkretesnio.

Karybos raida glaudžiai susijusi su civilizacijų istorija (pvz., pradėjus telkti ir naudoti karinę jėgą atsirado centralizuotos valstybės, formavosi luomai ir kastos), o ginklų raida – su prekybos ir amatų plėtra.

Karybos pobūdis

Apskritai ikivalstybinio ir senųjų civilizacijų laikotarpiu karybos pažangą lėmė keturi pagrindiniai veiksniai: 1) tobulėjo tiek sausumos, tiek vandens transportas; 2) atsirado ir paskui vėl nebebuvo naudojami kovos vežimai; 3) tarp nemokytų plebėjų atsirado raitelių; 4) bronzinius ir dar primityvesnius ginklus pakeitė geležiniai ir plieniniai.

Ankstyviausiam žmonių tarpusavio kovų laikotarpiui būdingi simboliniai, ritualiniai karai. Jų elementų galima pastebėti ir analizuojant dabartinius karus. Ritualinis karas primena tikrąjį, tačiau yra ne toks pavojingas ir paprastai vyksta atliekant tam tikrus ritualus.

Karai **genčių tarpusavio kovų laikotarpiu** kildavo iš keršto, dėl moterų, religinių poreikių (pvz., tam tikroms apeigoms atlikti reikėdavo aukų) arba tiesiog siekiant pademonstruoti savo agresyvumą. Jame dalyvaujančios gentys retai keldavo pavojų kaimynams. Kilus neramumų, jas buvo galima nuraminti laikantis išmintingos politikos.

Ankstyvajame civilizacijos raidos etape labai svarbus buvo karybos ir medžioklės ryšys, nes medžioklės įrankiai mažai skyrėsi nuo ginklų. Genčių tarpusavio kovų laikotarpio pabaigoje sustiprėjo kovos dėl grobio tendencijos.

Tautų kraustymosi laikotarpiu formavosi energingų vyrų – karių – luomas, didėjo genties vado autoritetas. Jo valdžia tapo paveldima. Labai stipriems vadams sujungus kelias teritorijas, galėjo kurtis ankstyvosios valstybės, dažniausiai žlungančios tiems vadams mirus. Jos įstengdavo sutelkti labai dideles pajėgas ir nugalėti kitas stiprias valstybes. Šiuo laikotarpiu gentys tapo mažiau priklausomos nuo žemdirbystės ir senųjų medžioklės plotų, o tai skatino migraciją – tautų kraustymosi procesą.

Valstybių formavimosi laikotarpis prasidėjo tautoms apgyvendinus tam tikras teritorijas ir ėmus dėl jų kovoti. Tokių genčių-valstybių būdingiausi bruožai – didėjanti turtinė nelygybė, besiformuojantys luomai – liudijo feodalinės santvarkos pradžia.

Ši schema labiau taikytina Europai. Kitų pasaulio valstybių raida galėjo būti kitokia.

Kariuomenės

Senųjų civilizacijų kariuomenės dažniausiai kovodavo su prastai parengtomis ir ginkluotomis, tačiau gausiomis kaimyninių genčių gaujomis, siekiančiomis užgrobti senųjų civilizacijų sukauptus turtus, taip pat vidaus priešais, kurių grupės savo kovinėmis savybėmis nesiskyrė nuo tos visuomenės kariuomenės. Dažnai šie vidaus priešai buvo tos pačios kariuomenės dalis arba – kaip Tarpupyje ir Kinijoje – kaimyninių miestų-valstybių kariuomenės. Šiuos priešus buvo galima įveikti turint profesionalesnę, dažnai pagal kastas¹ sudarytą kariuomenę, gebančią kovoti rikiuote. Svarbiausia buvo jos lojalumas, ištikimybė valdovui, taip pat gamtinės ar dirbtinės kliūtys, neleidžiančios priešams užpulti staiga, netikėtai. Be šių visoms senųjų civilizacijų kariuomenėms būdingų bruožų, jos turėjo savo ypatumų, kuriuos reikėtų aptarti atskirai.

Egipto kariuomenė išgyveno ilgą raidos laikotarpį. Valstybės pradžia priimta laikyti Aukštutinio ir Žemutinio Egipto suvienytojo faraono Meno viešpatavimo epochą, skaičiuojant nuo 3168 m. pr. Kr., o pabaiga – romėnų nukariavimą žyminčią datą – 30 m. po Kr. Paskutiniaisiais gyvavimo amžiais senovės Egiptas buvo patekęs į asirų, persų ir makedonų įtaką, todėl dažniausiai studijuojamos trys jo civilizacijos – Senosios (2705–2250 m. pr. Kr.), Vidurinės (2035–1700 m. pr. Kr.) ir Naujosios (1550–1070 m. pr. Kr.) karalysčių – ir jų įnašas į visuotinę civilizacijos istoriją. Apie pirmuosius du ir tarp jų buvusius tarpuvaldžio laikotarpius žinoma palyginti mažai, daugiausiai žinių sukaupta apie Naująją valstybę (karalystę).

Senovės Egipto kariai buvo ginkluoti ietimis ir skydais, tačiau ir to pakako, nes kitos gyventojų grupės ginklų nešiotis negalėjo, be to, valstybę nuo priešų saugojo gamtinės kliūtys. Pavojaingesni egiptiečių priešai nubai gyveno Nilo aukštupyje, todėl kovai su jais daugiausia ir buvo skirtos Egipto kariuomenės pastangos.

Vidurinės valstybės (karalystės) laikais Egipto kariuomenę sudarė 3 000–10 000 karių, kurie jau buvo ginkluoti žalvariniais ginklais. Nilo slenksčių vietoje imtos statyti tvirtovės. Pirmojo tarpuvaldžio laikotarpiu Egiptą valdė hiksų ir kitų atėjų valdovai, jie pradėjo naudoti kovos vežimus.

¹ Kasta – uždara gyventojų grupė, turinti tam tikras tik jai suteiktas teises ir pareigas ir negalinti maišytis su kitomis visuomenės grupėmis.

Naujosios valstybės laikotarpiu Egipto visuomenė buvo suskirstyta kastomis. Kariai priklausė II kastai (I – žyniai). Šios kastos nariai buvo dalijami į dvi grupes pagal amžių ir ginkluotę. Ši sistema leido pagerinti specialų aprūpinimą ir ginkluotę, nes kiekviena karių grupė turėjo savo atributus: paprastesni ginklai, kuriems valdyti reikėjo daugiau jėgos, buvo duodami jaunuoliams, sudėtingesni – labiau įgudusiems ir patyrusiems, vyresniems kariams. Pėstininkai, pagrindinė kariuomenės dalis, buvo skirstomi į kardininkus ir svaidytojus.

Analizuojant antkapių piešinius galima atpažinti juose pavaizduotus rikiuotės, žygiavimo į koją elementus. Naujosios valstybės laikų kariuomenė tiko ne tik Egiptui ginti, bet ir tolimesnėms teritorijoms užkariauti – kariai mokėjo įrengti stovyklas, turėjo šarvus, šalmsus, apgulos priemonių, jai aprūpinti buvo įkurta centrinė institucija. Klasikinė kariuomenė susiformavo Tutmozio II laikais, kai Egiptas pradėjo kariauti su Artimuosiuose Rytuose įsikūrusiomis tautomis ir valstybėmis. Egipto ekspedicinę kariuomenę sudarė iki 20 000 karių. Dar didesnę kariuomenę turėjo Ramzis II. Jis ne tik dalyvavo daugybėje mūšių, bet ir siekė įsitvirtinti užimtose teritorijose, kūrė atraminių tvirtovių sistemą, dažnai pasitelkdavo laivyną.

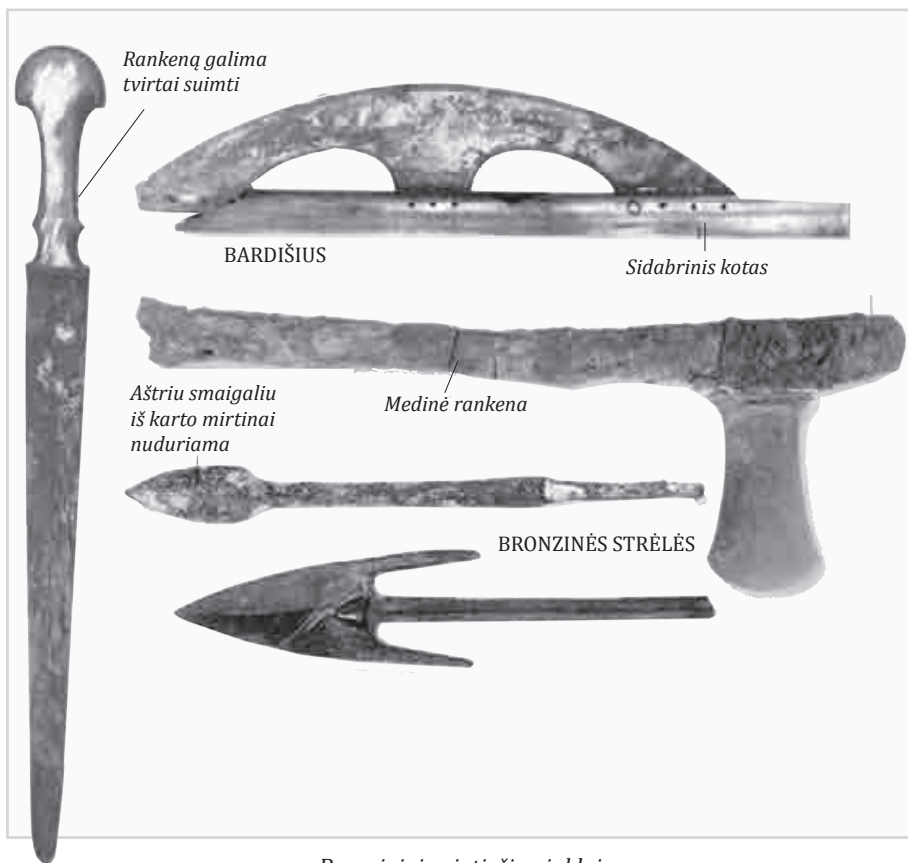

Svarbiausia kariuomenės funkcija buvo užtikrinti valstybės vidaus stabilumą. Siekiant garantuoti lojalumą, kariuomenę valdyti buvo patikėta faraono vietininkams ir žyniams, kad jie, jei kuri valstybės elito dalis sukiltų, galėtų jį paremti, nors visada faraonui tiesiogiai buvo pavaldus tam tikras skaičius karių. Egipto kariuomenė negalėjo pasigirti reikšmingesniais kitų kraštų nukariavimais, tačiau ji buvo svarbus valstybės stabilumo garantas.

Mesopotamijos valstybių kariuomenės turėjo nemažai bendrų bruožų ir skirtumų. Miestų-valstybių laikais regione dažnai viešpataudavo viena iš jų, kartais kelios, gynybos sistemos pagrindą sudarė įtvirtinti miestai ir jų įgulos. Mesopotamijos kultūra plėtojosi šioms valstybėms nuolat kovojant dėl dominavimo regione, tačiau kurios nors iš jų iškilimas neturėjo reikšmingų padarinių, nes nė viena nebuvo sukūrusi tokios kariuomenės ir administracijos, kuri užtikrintų ilgalaikį jos gyvavimą, todėl karalių valdos buvo nepastovios, greitai kisdavo jų sienos, o ir sukurtos didesnės teritorijos valstybės retai išlaikydavo vadovaujamas pozicijas ilgiau nei trukdavo vienos dinastijos valdymo laikotarpis (išimtis – Asirijos ir Persijos valstybės).

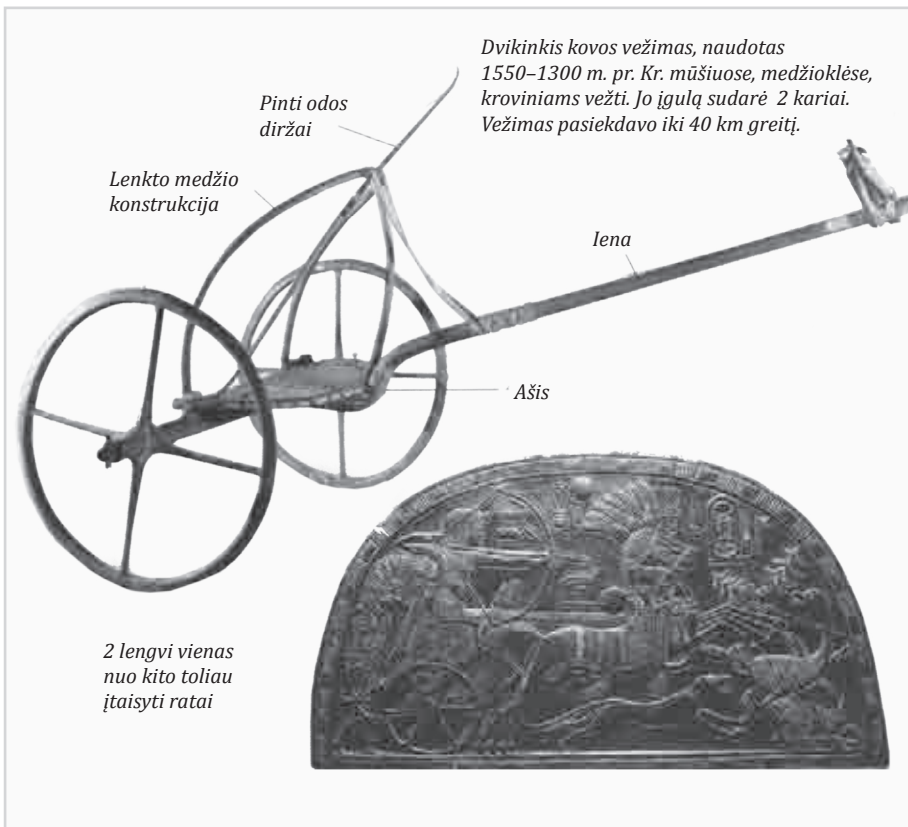

Kovos vežimas

Asirai buvo semitų gentis. Ji dar iki Kristaus sukūrė net tris žymias valstybes. Genties pavadinimas kilo nuo dievo Ašūro vardo. Iš kitų Mesopotamijos tautų asirai išsiskyrė žiaurumu ir karingumu, jų valdovų dinastijos sukūrė pirmąją istorijoje karinę biurokratinę imperiją. Pirmą kartą Asirija iškilo karaliaus Šamšiadado I (*Shamshi-Adad I*) valdymo laikotarpiu (1813–1780 m. pr. Kr.). 1810 m. pr. Kr. šis valdovas nuo Zagros kalnų iki Viduržemio jūros išplėtė galingą Asirijos valstybę. Ji buvo suskirstyta teritoriniais vienetais, kuriuos valdė administratoriai. Čia buvo sukurta kurjerių tarnyba, karo prievolės sistema. Tačiau ši valstybė jau Šamšiadado sūnaus laikais buvo įveikta Babilono karaliaus Hamurabio ir nuo 1760 m. pr. Kr. nebevaikino žymesnio vaidmens. Tik Ašurubalitas I XIV a. pr. Kr. sugebėjo atsikratyti priklausomybės nuo kitų kaimynų ir pradėti savarankišką gyvenimą, kuris XII a. sudarė sąlygas valstybei stiprėti ir pradėti plėstis kaimynų žemių sąskaita. Keliems dešimtmečiams (1070–950 m. pr. Kr.) šis plėtros procesas buvo sustabdytas, tačiau po to iškilo Naujoji Asirijos imperija, Mesopotamijoje dominavusi iki 609 m. pr. Kr. Būtent šiuo laikotarpiu asirų veikla ir padarė didžiausią įtaką karo meno raidai. Ypač reikšmingi karaliaus Ašurnasirpalo (884–859 m. pr. Kr.) laikų užkariavimai, kai Asirijos kariuomenė užėmė rytinę Viduržemio jūros pakrantę. 745 m. pr. Kr. valdyti pradėjęs Tiglatpileseras III (*Tiglath-Pileser III*) reformavo kariuomenę, pertvarkė imperijos valdymo sistemą ir yra laikomas klasikinio Asirijos imperijos modelio autoriumi. Valstybei vadovavo karalius, kuriam buvo pavaldūs sričių valdytojai. Jie turėjo rūpintis mokesčių rinkimu ir karinio kontingento aprūpinimu.

Karo prasmė buvo išaiškinta Asirijos religijoje, kur teigiama, kad karas – tai savųjų dievų valios vykdymas, o valdovai – dievų valios reiškėjai, todėl jų valdžia nediskutuotina.

Aptariamojo laikotarpio Asirijos kariuomenė buvo nuolatinė. Ji garsėjo savo drausme, galėjo įveikti ne tik medus, hetitus ir kitus kaimynus, bet ir garantuoti prekybos kelių apsaugą. Kariuomenė buvo pagrindinė jėga, kuria rėmėsi valdovas. Ją sudarė asirai, kuriems karyba tapo profesija ir gyvenimo būdu. Asirų naudojami geležiniai ginklai, kurie buvo geresni už bronzinius, taip pat specialieji karių apranga ir daugybė kovos vežimų užtikrino karinį valstybės pranašumą.

Kariuomenės pagrindą sudarė ietininkai, kurių nesulaikomas puolimas tapdavo mūšio baigtį lemiančiu veiksniu. Ši palyginti nejudri, tačiau gerai parengta kariuomenė buvo pajėgesnė už kitas to meto kariuomenes. Ietininkų pajėgas papildė puikiai parengti, taiklūs lankininkai. Jų paleistos strėlės geležiniais antgaliais parengdavo dirvą darniam kavalerijos ir kovos vežimų smūgiui. Ši smogiamoji grupė nebuvo labai gausi, tačiau atlikdavo manevrinių pajėgų funkcijas. Kovos vežimai nebuvo naujiena kitoms regiono valstybėms, bet dėl ypatingo ryžto, suderintų veiksmų ir ginkluotės įvairovės asirams niekas neprilygo. Kavalerija nebuvo labai gausi, tačiau, ko gero, geriausiai parengta kariuomenės da-

lis. Ją sudarė tik Asirijos didikai, kurie buvo itin drausmingi, mokėjo derinti savo gebėjimus ir išradingumą taip, kaip niekas kitas kariuomenėje. Kavalerija buvo jėga, pasirengusi įveikti pasipriešinimą jau pralaužtose priešo rikiuotės vietose ir galutinai jį sutriuškinti.

Mesopotamijoje fortifikacijos menas buvo gana aukšto lygio jau prieš 1000 m. pr. Kr., todėl asirams teko daugiau dėmesio skirti fortifikacinių įtvirtinimų griovimo ir šturmovimo priemonėms ir būdams tobulinti. Asirai sukūrė savitą sistemą, kuri tapo pavyzdžiu visam senovės pasauliui: jie naudojo ir šturmo bokštus, ir priedangas nuo gynėjų strėlių, ir taranus, buvo parengę atakos taktiką, kai šturmo pabūklų ir lankininkų, šaudančių degančiomis strėlėmis, veiksmai derinami.

Asirija galėjo kovai parengti 50 000 kariuomenę. Gerai organizuoti, gebantys kovoti praktiškai bet kokiomis sąlygomis ir bet kokio reljefo vietovėje, jie galėjo įveikti bet kurią to meto kariuomenę, o vežimų sistema leido spręsti logistikos problemas net kovojant kalnuose, todėl Asirijos kariuomenė tapo pagrindine valstybės plėtros priemone. Jos stabilumą garantavo ne tik karinės įgulos, užimtuose miestuose fortifikuoti anklavai – citadelės, bet ir žiauri teroro politika, vykdoma okupuotose srityse, kurios tikslas buvo negailestingai reaguoti į bet koki nepaklusnumą, malšinti pasipriešinimą. Ši sistema užtikrino tam tikrą stabilumą, tačiau silpnino sąmoningą lojalumą, skatino maištauti ir kitaip reikšti nepasitenkinimą bet kuria proga, todėl valstybė rėmėsi ne meile, o baime. Neatsitiktinai vos susilpnėjęs valdančiasis dinastijai kovų dėl sosto metu okupuotos sritys tuoj pat sukildavo, o VII a. pabaigoje, kai asirai patyrė nesėkmę mūšio lauke, imperija greitai subyrėjo, nes priešų visada buvo daugiau nei draugų. Ant imperijos griuvėsių susikūrusios valstybės perėmė daugelį asirų technologijų, kariuomenės ir visuomenės organizavimo būdų, tačiau atsisakė teroro politikos, kuri pražudė šią galingą karinę imperiją.

Persija taip pat perėmė kai kuriuos Asirijos karybos metodus ir technologijas, tačiau jos kariuomenės struktūra buvo visai kitokia, o valstybės filosofija nesuderinama su Asirijai įprastu teroru. Persijos valstybė iškilio Naujosios Babilono karalystės vietoje. Jos kariuomenę sudarė tautiniai reguliariosios persų ir medų samdytos lauko kariuomenės daliniai, samdytos ir vietinės miestų įgulos ir nukariautų tautų nacionaliniai pašauktinių būriai, todėl didelė Persijos kariuomenė buvo įvairialypė, marga ir turtinga. Ji galėdavo įrengti dideles stovyklas, tačiau buvo labai lėta. Persijos kariuomenė buvo suformuota remiantis dešimtaine sistema: mažiausią vienetą sudarė karių dešimtukas – *dathabam*, o didžiausią – 10 000 karių dalinys – *baivarabam*. Kariuomenės vadas dažniausiai būdavo karalius, bet kartais šias pareigas jis patikėdavo ir generolams, kurie paprastai, karaliui nurodžius, vadovaudavo armijoms (buvo ir štabo viršininko pareigybė). Armijų vadais ir kartu provincijų valdytojais (satrapais) dažnai buvo skiriami kraujo ryšiais su valdovu susiję kilmingieji, tačiau būtinai tik persai arba medai. Tik šių tautybių asmenys galėjo



Persų pėstininkai, pavaizduoti Sūzų (Iranas) karalių rūmų sienoje

būti tūkstantinių ir 10 tūkstantinių vadai, jie buvo skiriami valdovo, žemesniuosius vadus parinkdavo 10 000 karių dalinio vadas – *baivarapatišas*. Buvo skiriami ir kiti pareigūnai, bet jie buvo pavaldūs remiantis dešimtaine sistema sudarytos kariuomenės vadams. Pasižymėję kariai galėjo kilti tik iki tūkstantinės vado, kitiems geresniems kariams buvo sudarytos sąlygos patekti į 10 tūkstantinių „nemirtingųjų“ gvardiją, kurios karių skaičius visada turėjo būti vienodas (tai rodo jos pavadinimas). Gvardiečiai reguliariai gaudavo algą ir turėjo įvairių privilegijų, pavyzdžiui, galėjo imti su savimi žmonas ir suguloves. Gvardiją, suformuotą griežtai tautiniu pagrindu, sudarė pėstininkų ir raitelių tūkstantinės.

Atlyginimas už drąsą ir pasiaukojimą skatino persus aršiai kovoti, tačiau kai kariuomenėje trūksta drausmės, siekis pasižymėti ne visada duoda gerų rezultatų, kaip tai atsitiko mūšyje prie Maratono. Samdyti daliniai, svarbi persų kariuomenės dalis nuo 401 m. pr. Kr., dažniausiai buvo sudaromi iš graikų pėstininkų. Samdyti

graikų hoplitali taktine prasme buvo reikšminga jėga, nes laikėsi drausmės ir galėjo sudaryti gynybos pagrindą, kuriuo rėmėsi kitos Persijos kariuomenės dalys. Kita svarbi samdinių grupė buvo skitai, puikūs raiteliai ir šauliai, Persijos daliniuose atliekantys lengvosios kavalerijos ir šio kovos meno mokytojų funkcijas. Kai kurių kampanijų metu logistikos užduotims atlikti buvo naudojami kupranugariai, o kovos vežimai – kaip mobilios vadavietės, ryšio, labai retai – kaip atakos priemonės. Kyras Didysis, daug dėmesio skyręs ginklams, patobulino kovos vežimą, vadeliotojo platformą pakeisdamas savotiškos formos bokšteliu, kuriame sėdėdavo šarvuotas vadeliotojas ir iečių svaidytojas. Prie ašių ir kinkinio priekyje buvo pritaisyti dalgiai prieš rikiuotei naikinti. Šis ginklas buvo reikalingas tik tam tikrais atvejais, nes galėjo būti naudojamas tik lygioje vietoje. Keturių arklių traukiamas vežimas buvo gana griozdiškas, tačiau kariuomenėje retkarčiais vis dėlto naudojamas. Panašiais atvejais buvo naudojami ir judrių bokštų funkcijas atliekantys karo vežimai. Šie asilų traukiami senovės „tankai“ – nedidelės platformos, juosiamos parapetų, kuriuose buvo paliktos šaudymo angos, – galėjo vežti 20 karių. Jie turėjo sustiprinti pėstininkų gynybos pozicijas, tačiau dėl riboto judrumo buvo nelabai veiksmingi mūšio lauke ir kartu mažino kariuomenės judėjimo greitį.

Persai buvo sukūrę ir veiksmingą nukariavimo taktiką. Į pasirinktą kraštą pirmiausia buvo siunčiami šaukliai – heroldai, kurie ragino prisijungti prie imperijos. Kartu jie stengėsi pažinti šios šalies papročius, ieškojo konfliktų, kurdavo šnipų tinklą. Tuo metu buvo gaminamos ir atitinkamos kovos priemonės, kaupiami reikalingi išteklių, statomi laivai, rengiami planai ir specialios inžinerinės priemonės, operatyvinės bazės, graikų vadinamos *Sylogoi*, kuriose buvo geriamojo vandens šaltiniai, laikomos atsargos. Šios bazės buvo kuriamos ne pasienyje, o arti svarbių miestų, turtingose provincijose. Žygio metu kariuomenė buvo dalijama į tautines divizijas. Ypatingas dėmesys buvo skiriamas gurguolei, kurios turtingumas, gabenamų įvairių atsargų kiekis buvo svarbesnis už kariuomenės judėjimo greitį. Dažnai kariuomenei ir nereikėdavo ilgai kariauti, nes užtekdamo tik pademonstruoti savo dydį ir grėsmę, ir šnipų paveikti miestų gyventojai pasiduodavo. Jeigu to nepakakdavo, prasidėdavo apgulos veiksmai: dažniausiai kastuvais būdavo rausiama žemė, siekiant nuversti bokštus ir sienas, o ne tiesiog juos šturmuojant, kliūtis įveikiant kopėčiomis. Kartais persų kariuomenė, kuri, nors ir turinti trūkumų, buvo labai galingas priešas, imdavosi ir gana energingų veiksmų, kuriuos nedažnai pavykdavo atremti. Tik skitai ir graikai galėjo pasi-priešinti jų politinėms ir karinėms okupacijos priemonėms. Tačiau didžiausią pavojų nukariautiems kraštams kėlė pati imperijos vykdoma politika: nesunkus okupacinis režimas, autonomija ir kitos privilegijos viliojo kaimynus, todėl Persija labai ilgai buvo stabili valstybė. Vidaus karai, Makedonijos nukariavimas mažai pakenkė civilizaciniams šios imperijos pagrindams, todėl ši sistema sugebėjo išsilaikyti tol, kol gyvavo antikinis pasaulis.

Apie ankstesnę **Indijos** civilizaciją (iki arijų atsikraustymo) ir jos **karo meną** nedaug ką galima pasakyti, priešingai nei apie arijų valdomų valstybių karybą, apie kurią daug žinių suteikia šventosios knygos *Vedos*, aprašančios jos istorinę raidą. Indijos civilizacija rėmėsi Gango ir ypač Indo slėnių kultūra. Jos išplitimo ribos šiaurėje siekė Himalajus, vakaruose – Mesopotamijos, pietuose – pietiniame Indostane įsikūrusias valstybes. Svarbiausia ir įdomiausia Indijos civilizacijos valstybių ypatybė – kastų sistema, kuri padalijo visuomenę į tam tikras grupes ir jas vieną nuo kitos atskyrė iš pradžių laikinomis, o paskui ir neperžengiamomis užtvaramis. Indijoje buvo keturios kastos: *brahmanų* – žynių, *kšatrijų* – karių ir valdovų, *vaišijų* – amatininkų ir žemdirbių – ir *šudrų* – juodadarbių. *Kšatrijų* kasta – ypatinga visuomenės grupė – gynė valstybę ir kariavo, ji buvo atleista nuo visų prievolių, mokesčių ir kitų pareigų. Dėl to buvo sukurta profesionalų kariuomenė, plėtojamas kovos menas, įvestas garbės kodeksas ir t. t. (kai kurios šių kovotojų savybės buvo būdingos Europos viduramžių riteriams, Kinijos dvikovų meistrams ir Japonijos samurajams).

Indijos valdovų svajonė buvo suvienyti visą regioną, kad jį būtų galima vienvaldiškai valdyti gavus aukščiausią *Samrat* ar *Ekarat* titulą. Tolesni užkariavi-



Indijos kariai ant dramblių

mai Indijos valdovų ir karių nedomino. Senovės Indijos religijoje daug dėmesio buvo skiriama karo taisyklėms: tik jų besilaikantys kariai galėjo patekti į geresnį pasaulį – rojų, priešingu atveju laukė pragaro kančios. Karių teisės ir pareigos buvo kodifikuotos poverdiniu laikotarpiu ir darė įtaką Indijos karybai dar ne vieną amžių. Indijos karo teisė siekė apsaugoti kitų kastų narius, šventyklas, kultūros paminklus ir net plantacijas, taip pat nustatė kovos taisykles, pagal kurias buvo draudžiama kovoti keliems su vienu, šarvuotam su nešarvuotu, nekalbant jau apie beginklių žudymą. Karių pasaulį buvo stengiamasi atriboti nuo kitų kastų gyvenimo ir juos apsaugoti, jei ne fiziškai, tai bent moraliai (nuo negarbingų poelgių). Idealizuojant kovą, mirtis mūšio lauke buvo siektinas idealas. Kadangi Indijos regionas dėl gamtinių kliūčių buvo gana izoliuotas, o indų karių profesionalumas tiek plačiai pagarsėjęs, kad kitų šalių valdovai vengė šio krašto, buvo sukurta uždara, pagal savo taisykles plėtojama ir tobulinama sistema.

Indijos karių ginklai buvo labai įvairūs ir griežtai specializuoti, tačiau daugiausia naudoti lankai ir strėlės. Taip pat Indijoje buvo žinomi degieji mišiniai, galintys uždegti nedegias medžiagas ir sunkiai užgesinami. Tai buvo ne parakas, bet galimas jo pirmtakas, naudojamas tiek kaip degioji medžiaga, tiek kaip šaudymo priemonė. Žinomos dviejų tipų *nalikos*, šaunamieji ginklai, atitinkantys muškietę ir patranką. Tačiau šie ginklai netapo svarbiausi dėl sudėtingo naudojimo. Kšatrijai naudojo įvairių tipų svaidomuosius diskus ir kitokius kovoti nedideliu atstumu pritaikytus ginklus. Tvirtovių gynybos priemonių taip pat turėta įvairiausių, ir tai buvo Europoje nežinomi ginklai. Tokia didelė ginklų ir naudojimo būdų (taktikų) įvairovė dažniausiai būdinga kraštui, kur karyba yra tapusi menu. Kšatrijai, paprastai kovojantys raiti, buvo mokomi kautis pėsti be ginklo arba tik turėdami skydą.

Padalinių arba dalinių valdymo taktikai tobulinti buvo žaidžiamas sportinis žaidimas *čaturanga* – šiuolaikinių šachmatų pirmtakas, Indijoje pradėtas žaisti V a. Dalyvaudavo 4 žaidėjai, kurių kiekvienas turėdavo tam tikrą skaičių 4 rūšių figūrų. Žaidėjų tikslas – surinkti varžovų figūras.

Kinijos karyba. Senovės Kinijos istorija skirstoma pagal to meto dinastijų valdymo laikotarpius. Ilgai buvo manoma, kad Kinijos civilizacija gerokai jaunesnė už Egipto, Mesopotamijos ar Indijos civilizacijas, tačiau XX a. pabaigos archeologų atradimai liudija čia klestėjus žalvario amžiaus kultūrą, kuri buvo ne tik gana turtinga, bet ir savita. Pirmuoju istoriniu Kinijos valdovu laikomas Ju (*Yu*) Didysis, kurio palikuonys tapo Sia (*Xia*) dinastijos pradininkais. Ši dinastija valdė Kiniją 2205–1570 m. pr. Kr. Ją pakeitė Šangų (*Šang*) dinastija, valdžiusi 1570–1045 pr. Kr. Džou (*Zhou*) dinastija viešpatavo 1045–256 m. pr. Kr. Džou valstybė skirstoma į Vakarų Džou (gyvavo 1045–771 m. pr. Kr.; sostinė netoli dab. Siano miesto vakaruose) ir Rytų Džou (gyvavo 770–250 m. pr. Kr.; sostinė dab. Luojangas (*Luoyang*)).

Apie seniausių laikų Kinijos karybą žinoma labai nedaug. 2000–1600 m. pr. Kr. Kinijoje klostėsi luominė santvarka, buvo pradėti naudoti metalai, prijaukinti žirgai, susiformavo stabili hierarchinė politinė religinė sistema. Visa tai tikriausiai buvo valstybės vidaus raidos rezultatai, o raštui, bronzos lydymo technologijai atsirasti įtakos turėjo ir kiti kraštai, kovos vežimus ir kai kuriuos kitus išradimus Kinija tikrai perėmė iš Indijos ir kitų Vakarų valstybių.

Rašytinių šaltinių turima tik pradėdant Šangų dinastijos valdymo laikotarpiu, todėl apie ankstesnių laikų karybą kalbėti sunku. Šangų dinastijos valdovai daug



Kinijos kariuomenės kariai

dėmesio skyrė krašto gynybai ir karinėms pajėgoms, kurios kartu su religija ir dvasiniu lyderiu buvo viena iš svarbiausių politinės valdžios atramų. Dievai visada buvo Kinijos valdovų pagalbininkai mūšiuose ir stiprino jų kultą.

Džou dinastija sukūrė būdingą vasalinę krašto valdymo sistemą, kuri užtikrino lanksčius provincijos ir centro santykius, o luomų santykius grindė moraliniais principais, kuriais remiantis buvo nustatytos ne tik valstiečių pareigos valdininkams, bet ir valdininkų valstiečiams.

Tačiau tokie santykiai negalėjo užtikrinti stabilumo, ir valdovo institucija liko nominali, o reali valdžia persikėlė į atskirus miestus, tarp kurių prasidėjo kelis amžius trukusi kova dėl valdžios. Šis laikotarpis labai turtingas karybos naujovių. Buvo pradėti naudoti arbaletai ir apgulos mašinos, pagal šiaurės nomadų pavyzdį sukurta nauja kariuomenės rūšis – kavalerija. Luominė struktūra pradėjo irti, susiformavo karo prievolinkų kariuomenė, sudaryta daugiausiai iš pėstininkų. Stipresnių miestų diktatu grindžiama politinė sistema suiro V a. pr. Kr. Tada prasidėjo nestabilumo ir karų etapas, vadinamas Priešiškų karalysčių laikotarpiu, kuris truko nuo 403 iki 221 m. pr. Kr. Tuo metu valstybės ne tik kovojo tarpusavyje, bet ir stengėsi plėtoti užsienio ekspansiją.

Smulkiusias Džou dinastijos kariuomenės vienetas buvo kovos vežimas ir jo palyda, kurią sudarė 75–125 pėstininkai. Jie buvo jungiami į 2 500 karių pulkus (*shi*) ir brigadas (*kun*), kurias paprastai sudarė 12 500 karių. Nors ir esama duomenų apie šimtatūkstantines kariuomenes, vis dėlto manoma, kad kovojančių valstybių kariuomenes negalėjo sudaryti daugiau kaip 75 000 karių, įskaitant rezervą.

Kinijoje plačiai naudotos vėliavos ne tik kaip kariniai simboliai – kartu jos liudijo priešininko galią ir prestižą, buvo labai vertinamos ir taikos metu (be jų, taip pat ir kiti karybos atributai, pavyzdžiui, būgnai, kurie dažnai buvo varžybų prizai).

Kinija garsi savo karybos laimėjimais. Žymiausias teorinis senovės karo meno veikalas buvo *Sun Tzu* traktatas „Septynios knygos apie karo meną“.

Seniausi karo laivynai

Laivais kaip transporto priemonėmis žmonės naudojami nuo seniausių laikų. Seniausiam žinomam mūšio vandenyje piešinyje pavaizduoti kariai, naudojantys tuos pačius ginklus kaip ir sausumoje – lankus ir artimosios kovos priemones. Karo laivyno pradininkais galėtų būti laikomi senovės finikiečiai, rytiniame Viduržemio jūros pakraštyje gyvenę 1100–800 m. pr. Kr. Jie kovoti su kitais laivais sukūrė specialų karo laivą – *biremą*, kuris buvo ilgas ir turėjo dvi irklų eiles. Tokio

tipo laivus pakeitė graikų miesto Fokajos (*Phōkaia*), kurį M. Azijoje maždaug X a. pr. Kr. įkūrė išeiviai iš Fokidės ar Atikos, jūrininkai, naudoję kelis tūkstančius metų *pentakonterą* – pagrindinį Viduržemio jūros kovos laivą. Savo laivynus turėjo ir senosios civilizacijos, ypač galingus Indija ir Kinija, tačiau jie vaidino ne pagrindinį vaidmenį, nes karai dažniausiai vykdavo sausumoje. Egipto laivyno raidai labiausiai trukdė žaliavų stoka, todėl antpuolių iš jūros dažnai jis negalėdavo atremti. Persijos imperija turėjo finikiečių ir graikų laivų. Tai buvo didelė jėga, galinti kovoti dėl viešpatavimo jūroje. Persijos laivynas sudarė sąlygas jiems pasirinkti puolimo laiką ir vietą, pagrindinius strategijos įgyvendinimo instrumentus, tačiau jais nebuvo tinkamai pasinaudota prioriteta teikiant sausumos operacijoms.

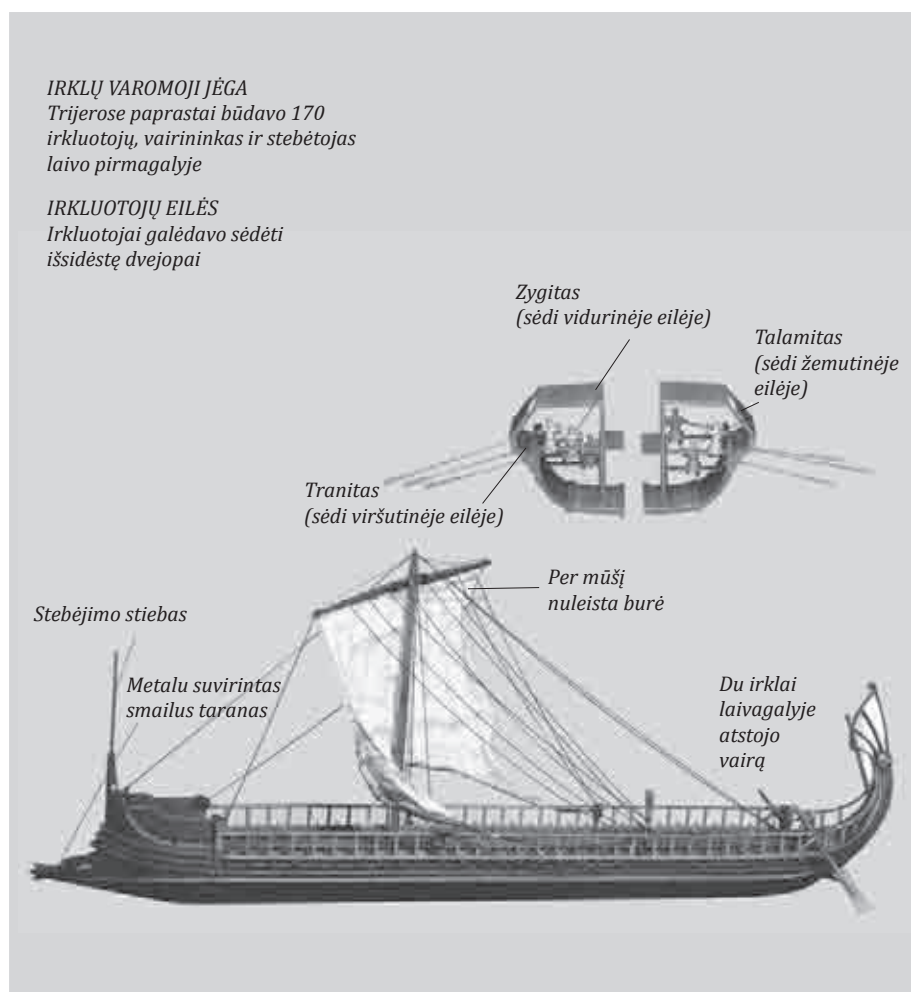

Trijėra

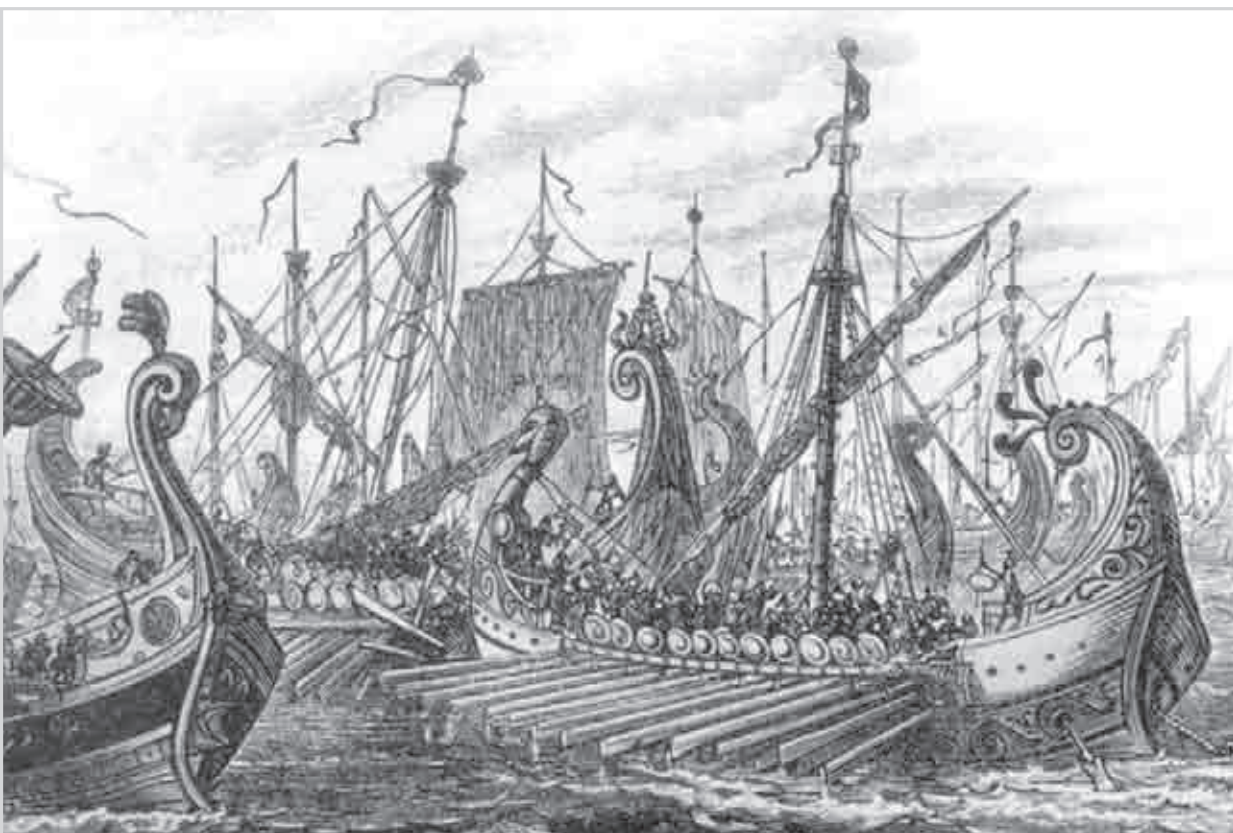

Salamino jūrų mūšis 480 m. pr. Kr.

Strategija

Senovės civilizacijų karai vykdavo palyginti nedidelėse teritorijose, dažniausiai prie pagrindinių upių. Nilas, Eufratas, Indas, Geltonoji upė – tai vis tūkstantmetės kovos arenos. Upių slenkščiai, brastos ir kitos vietos turėjo strateginę reikšmę, todėl dėl šių punktų ilgai buvo kovojama priešiškų valstybių pasieniuose. Taip pat veiksmus ribojo dykumos, kurioms įveikti reikėjo didžiulių pajėgų ir gerai organizuotos tiekimo sistemos. Kita, jau civilizacijos raidos, problema buvo poreikis kurti galingesnes ir didesnes nei vieno miesto valstybes. Tačiau kai šių strateginių kliūčių nebeliko, iškilo didžiosios strategijos poreikis: žymiausi užkariautojai siekė sukurti didžiules valstybes – valstybių valstybes – ar net užkariauti visą pasaulį.

Toliau nagrinėsime tik Asirijos ir Persijos valdovų strategijas. Pagrindiniai instrumentai, kurie leido sukurti ir stiprinti šias didžiąsias valstybes, nebuvo vien tik karinės priemonės. Tam taip pat buvo skirti kiti valdžios įtvirtinimo institutai ir sistemos.

Asirijos valstybės sukūrimas. Asirija (*akadų k. Ašūras*) sustiprėjo nusilpus Hetitų ir Egipto didžiosioms valstybėms, kai iškilo „jūrų tautos“, vėlesniųjų graikų protėviai. 300 metų (X–VII a. pr. Kr.) Asirija buvo stipriausia Artimųjų Rytų valstybė, išlaikoma žiauria prievarta (žr. 1.1 pav.).

Lankais ginkluoti Asirijos kariai eikliais žirgais lengvai galėjo įveikti didelius atstumus ir šturmuoti stipriausius fortifikacinius įtvirtinimus, todėl iš savanorių valstiečių sudaryta kariuomenė greitai buvo pakeista tik iš karo gyvenančiais kariais profesionalais. Jų gretas papildydavo prievarta mobilizuoti nukariautų kraštų kariai. Asirijos institucijos griežtai kontroliuodavo užimtus miestus, ten statydavo citadeles, mūšiuose sumušdavo visus potencialius priešininkus, įrengdavo maisto atsargų ir pašarų sandėlius.

Asirijos valstybė buvo valdoma padedant valdovui ištikimiems valdininkams – klientams. Jos kariuomenei tiesiogiai vadovaudavo valdovas. Susiformavo karinis politinis šalies elitas – griežtai nuo paprastų žmonių atsiribojęs visuomenės sluoksnius. Jo atstovams buvo būdingas savotiškas nacionalizmas, taikomos kitos moralės taisyklės. Asirijos valdžia su užimtų kraštų gyventojais elgėsi kaip norėjo, nepaisė jų interesų ir teisių, trėmė ir fiziškai susidorodavo su priešininkais. Tačiau nukariautų kraštų elitas nebuvo naikinamas, greičiau integruojamas į privilegijuotųjų sluoksnį, kartu aiškiai skiriant savuosius ir okupuoto krašto didžiūnus. Visus siejo imperijos ideologija, kuri suvienydavo atskiras provincijas demonstruojant jėgą ir stiprino užimtų kraštų kontrolę.

Persija iš Asirijos perėmė daug strategijos elementų ir kai kuriuos jų patobulino, o tai gerokai sustiprino šią imperiją. Ji plėtėsi, kaip ir anksčiau, naudodamasi kaimynų silpnumu – tiesiog užkariaudama naujas teritorijas. Šiuo požiūriu nebuvo nieko nauja, tačiau Persijos imperija turėjo ir savitų bruožų: nukariautų valstybių lojalus elitas ir valdovai, siekiant pasinaudoti jų autoritetu, gebėjimais ir statusu, buvo paliekami valdyti, tačiau tarnaudavo imperatoriui. Persai sugebėjo patobulinti vietos valdžios institucijas, kurioms vadovavo satrapai (žr. 1.2 pav.).

Svarbiausias Persijos imperijai būdingas bruožas buvo kosmopolitizmas. Imperija peržengė vienos genties ir tautos ribas. Imperatorius buvo laikomas pasaulio valdovu, tik mažesni teritoriniai vienetai galėjo naudotis daugeliu nepriklausomoms valstybėms būdingų atributų. Karinė jėga buvo virtuotiškai derinama su diplomatija, o valstybės ideologija paversta universalia idėja, panašiai kaip krikščionybė viduramžiais, protingas krašto valdymas, tinkamas administravimas užtikrino puikias gyvenimo sąlygas, todėl valdovui reikėjo mažiau pastangų imperijai išlaikyti ir plėsti. Net graikų istorikas Herodotas labai pagarbiai kalbėjo apie persų valstybės įkūrėją ir ideologą Kyrą Didįjį (gr. *Kyros*), kaip apie nepaprastą žmogų, kuriam tautos paklūsta ne tiek iš baimės, kiek pripažindamos jo valstybės ir jo paties valdymo privalumus. Panašios strategijos laikėsi ir Kinijos imperatoriai, manę, kad jų valstybės gerovė yra geriausia priemonė jai apsaugoti ir kitoms žemėms prijungti.

Taktika

Senosios civilizacijos jau III tūkst. pr. Kr. viduryje sugebėjo sukurti dideles kariuomenes, kurias sudarė kelis tūkstančiai skirtingai ginkluotų ir parengtų karių. Lengvieji pėstininkai, ginkluoti svaidomosiomis ietimis, sunkiai ginkluoti ietininkai, kitos karių grupės galėjo sėkmingai kautis, vadovaujamos gabių karo vadų, kurie pripažino ne vien jėgą, bet ir sumanumą. Deja, išlikę istoriniai šaltiniai neleidžia visapusiškai atskleisti senųjų civilizacijų karo meno ypatybių taip, kaip tai buvo galima padaryti antikos karybos istorijoje.

Apie 1500 m. pr. Kr. žirgas ir lankas leido gerokai praplėsti kariuomenių kovos priemonių arsenalą. Buvo galima pradėti naudoti ugnies taktiką, tobulinti manevravimo, persekiojimo būdus. Maždaug 1200 m. pr. Kr. Egipte jau buvo naudojami kovos vežimai – judrios šaulių platformos, iš kurių buvo patogiu kauti sunkiuosius priešo pėstininkus, patiems liekant saugiams. Be to, kovos vežimas tapo puikia manevringa vadaviete.

1282 m. pr. Kr. (kai kur nurodomos ir kitos datos: 1312, 1275 m. pr. Kr.) prie **Kadešo** (*Tall an-Nabi Mind*), kuris tuo metu buvo sunkiai įveikiama tvirtovė, įvyko egiptiečių ir hetitų kariuomenių mūšis (žr. 1.3 pav.).

Maždaug 1600 m. pr. Kr., Naujosios karalystės laikais, Egiptas pradėjo stiprėti ir veržtis į Sirijos ir Eufrato aukštupio teritorijas, kurias užimti siekė ir hetitai. Jų valstybės centras buvo Mažosios Azijos pusiasalyje, kuriame šiandien yra Turkija. Į tas pačias teritorijas pretendavo ir Mitanijos, Asirijos bei kitos Mesopotamijos valstybės, kurios tuo metu dar nebuvo pasiekusios savo raidos zenito. Pagrindinis Egipto faraono Ramzio II, vadovavusio valstybės kariuomenei, tikslas buvo sunaikinti hetitų pajėgas, kurios kėlė grėsmę dabartinių Izraelio ir Palestinos teritorijū, tuo metu priklausiusių Egiptui, saugumui. Abiejų priešininkų pajėgas sudarė tos pačios kariuomenės rūšys: pėstininkų

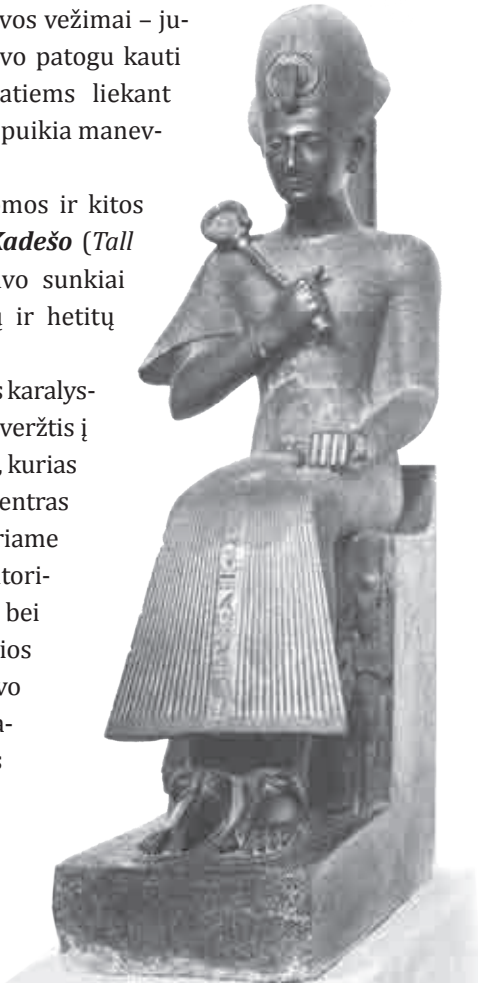

Ramzis II

pajėgas – ietininkai su skydais, tarp jų veikė lankininkai, o manevrinės – kovos vežimai. Egipto kariuomenę sudarė 4 divizijos: *Amono*, *Ra*, *Ptaho* ir *Seto* (pavadintos dievų vardais), bei 2 mažesni sąjungininkų junginiai, sudaryti iš vietinių Libano pakrančių genčių.

Egiptiečių kariuomenė atvyko į Centrinę Siriją. Tuo metu hetitai savo kariuomenę buvo dislokovę prie Kadešo tvirtovės, kuri stūksojo dviejų upių santakoje. Pirmoji egiptiečių divizija netoli Kadešo pradėjo statyti stovyklą, kai iki tol ramiai stovyklavę hetitai staiga forsavo upę ir savo vežimais įsirižė į žygiuojančią *Ra* diviziją. Jėgų persvarą turėjo hetitai, tačiau divizija laikėsi, pamažu traukdamasi vakarų kryptimi. Tada faraonas, kuris tuo metu buvo prie stovyklą rengusios *Amono* divizijos, įsakė tučtuojau rikiuotis ir rengtis mūšiui. Ir laiku suskubo, nes nuviję *Ra* diviziją hetitai užpuolė nebaigtą statyti stovyklą. Laimė, į pagalbą atskubėjo ir trečioji – *Ptaho* – divizija bei pagalbniei sąjungininkų daliniai. Hetitų vadas Muvatalis nesiryžo į mūšį įtraukti visų savo pajėgų ir palikti pėstininkų kitoje Oronto upės pusėje, o vien kavalerijos neužteko: ji, užėmusi egiptiečių stovyklą, ėmėsi plėsti. Puolančiosios pajėgos išsikvėpė. Tuo pasinaudojusios egiptiečių 1-oji, 2-oji ir 3-ioji divizijos susirinko prie stovyklos ir sutelktu smūgiu hetitus iš jos išstūmė. Hetitų valdovas įsitvirtino Kadešo tvirtovėje. Tiek vieni, tiek kiti skelbė pergalę, todėl po trumpų derybų buvo pasirašyta taikos sutartis, nustatanti abiejų valstybių įtakos sritis.

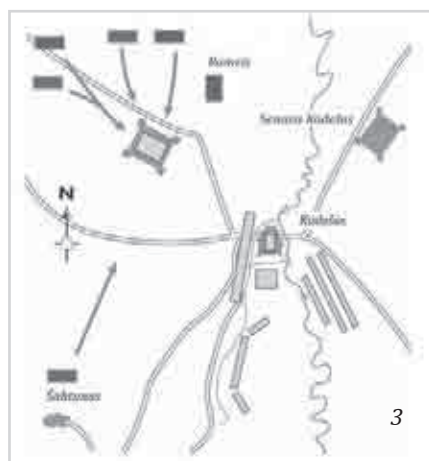
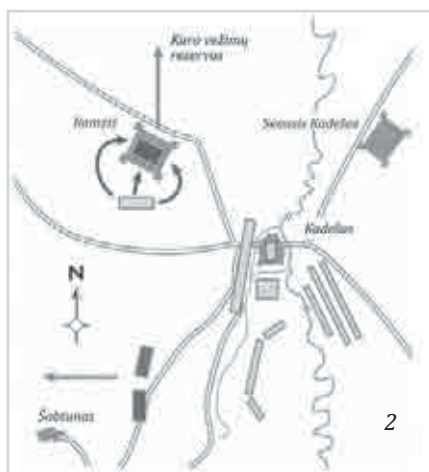
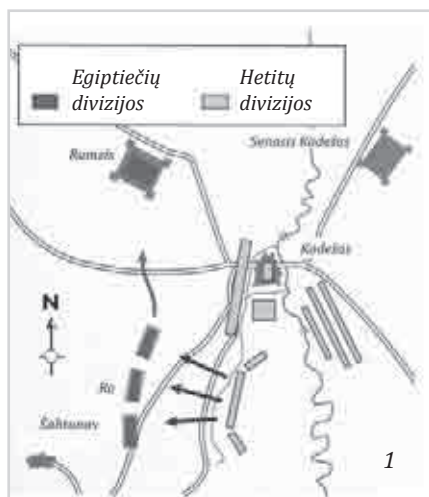

Analizuojant šį pirmąjį istorijoje išsamiai aprašytą mūšį² galima pastebėti keletą abiejų kariuomenių klaidingų sprendimų ir kitų padarytų klaidų. Rengdamiesi apsiausčiai egiptiečiai pamiršo saugumą ir tarp divizijų paliko labai didelius tarpus. Šia klaida suskubo pasinaudoti hetitai, kuriems pavyko sumušti Ra diviziją ir užimti egiptiečių stovyklą. Tačiau hetitų vadas per anksti patikėjo pergale ir nesiėmė prieš persekioti, o tai leido egiptiečiams sutelkti jėgas ir perimti iniciatyvą. Žinoma, jeigu hetitai būtų buvę drausmingesni ir nepradėję plėsti stovyklos, galbūt būtų užtekę vien kavalerijos, tačiau tik labai drausmingi kariai atsispirdavo šiai pagundai.

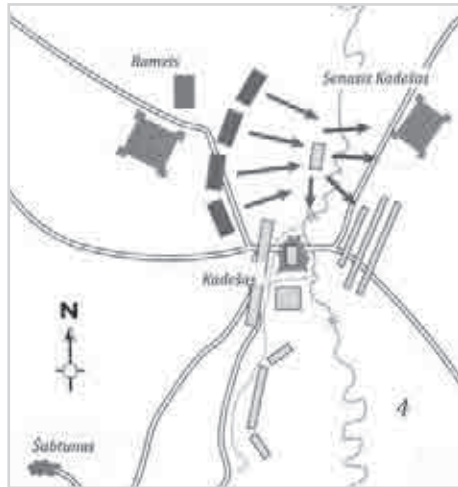

Kadešo mūšis

Mūšis neišsiskyrė rezultatais, tačiau jo metu kovojančios kariuomenės parodė esančios stiprios, ir to užteko abiejų valdovų santykiams išsiaiškinti.

KLAUSIMAI

- Kokiomis savybėmis pasižymėjo valstybės nesukūrusios gentys?
- Kokios kavalerijos formos susiformavo ankstyvųjų civilizacijų laikais ir kokią įtaką tai padarė karo meno raidai?
- Nuo kokių veiksmų labiausiai priklausė pergalės senųjų civilizacijų karuose?
- Kokią reikšmę kuriantis imperijoms turėjo karinė jėga, diplomatija ir administracija?
- Kokias funkcijas galėjo atlikti senųjų civilizacijų laivynai?

LITERATŪRA

Avdijevas V., J. *Senovės Rytų istorija*. Vilnius, 1954.

Curtis V. S., Stewart S. *Birth of the Persian Empire*. London–New York, 2005.

Head D. *The Achaemenid Persian Army*. Montvert, 1992.

The Early Achaemenid Persian Army. A History Resource by Mark Drury.

<http://members.ozemail.com>

The Assyrian Empire. www.allempires.com

² Yra duomenų ir apie Tutmozio III mūšį prie Megido, įvykusį 1504–1503 m. pr. Kr., tačiau jo aprašymas gali būti labai skirtingai interpretuojamas.

II

Senovės Graikija ir Makedonija



Bendras apibūdinimas

Balkanų pusiasalio pietuose, Viduržemio jūros pakrantėje, yra daug gilių įlankų, salų ir pusiasalių. Šioje teritorijoje nusidriekusios kelios kalnų, kurių slėniuose galėjo būti kuriama civilizacija, grandinės. XII a. pr. Kr. iki tol čia klestėjusi Kretos-Mikėnų kultūra sunyko, o naujoji senovės Graikijos civilizacija, kurios gyvavimo laikotarpiu buvo sukurtos tik jai vienai būdingos karybos formos, aktyviai pradėjo reikštis tik VIII a. pr. Kr.

Galima išskirti kelis pagrindinius ir ryškiausius Graikijos karybos laikotarpius: archajinį gentinės karybos (XII–VII a. pr. Kr.), vidaus kovų (VII–V a. pr. Kr.) ir klasikinį (V–IV a. pr. Kr.). Svarbiausi yra antrasis ir ypač trečiasis laikotarpiai, nes tuo metu vyko didžiausi Graikijos karai: graikų–persų karai (490–479 m. pr. Kr.), Peloponeso karas (431–404 m. pr. Kr.) tarp Atėnų ir Spartos sąjungų, taip pat Tėbų valdovo Epameinondo žygiai prieš spartiečius Bojotijos karo metu (žr. 2.1 pav.).

Graikų karybos tradicijas perėmė Makedonija.

Iš pradžių atsirado genčių kariuomenės. Genties vado, vadinamo karaliumi, vadovaujami vyrai siekė įveikti kitus, panašius į save. Tarp šių genčių išsiskyrė dorėnai. Jų puolimo objektu tapo senosios Mikėnų kultūros gyvenvietės, kurių gyventojai iki 1000 m. pr. Kr. išsikėlė į Mažosios Azijos ir artimų salų regioną, vadintą Jonija, ir ėmė ten kurtis. Ankstyvosios karybos laikotarpiu graikus valdė paveldėjimo būdu valdžią įgiję valdytojai, kurie prižiūrėjo kelis kaimus. Kaimams jungiantis VIII a. pradėjo formuotis būdinga polių – miestų su aplinkiniais kaimais, kaip nepriklausomų valstybių, – sistema. Poliai tarpusavyje nuolat kariaudavo ir tik ištikus didelei nelaimėi jungdavosi į sąjungas. Tokių tarpusavio karų metu ir formavosi Graikijos karinės pajėgos – nedidelės daugiausia pėstininkų kariuomenės, negalinčios sudaryti didesnės bendros rikiuotės. Išsiskyrė žymesni Atėnų ir Spartos poliai, kurie buvo pagrindinių sąjungų centrai.

Atėnų ir Spartos skirtumus lėmė jų santvarka. Atėniečiai savo karalių išvarė. Kurį laiką juos valdė aristokratai, vėliau – liaudies interesus gynę tironai. Pačioje vidaus kovų laikotarpio pabaigoje, dar prieš prasidedant graikų–persų karams, įsigaliojo demokratinė, t. y. daugumos valdžios, santvarka.

Spartoje susiklostė savita monarchinė santvarka: valdžia buvo oligarchijos (gr. oligarchia – nedaugelio valdžia) rankose. Svarbiausią vaidmenį čia vaidino 30 narių gerusija (gr. gerusia <geron – senis, seniūnas), kariuomenę į karą vedė 2 karaliai. Nuo V a. pr. Kr. didelius įgaliojimus gavo mažesnė 5 valstybės pareigūnų, kuriuos vadino eforais (gr. ephoros – prižiūrėtojas), taryba. Aplinkinės Mesenijos gentys buvo pavergtos. Jos turėjo rūpintis kasdieniu spartiečių gyvenimu, todėl Spartos piliečiai galėjo atsidėti karybai ir sukūrė savitą jos kultūrą.

Atėnuose ankstyvuojau laikotarpiu kariuomenės daliniai buvo komplektuojami gentiniu principu, skirstant karius pagal fratrijas (gentis) ir gimines. 509 m. pr. Kr. Atėnuose kariai buvo pradėti rinkti teritoriniu principu. Solono (graikų mąstytojo, Platono mokytojo) reformos metu gyventojai cenzu (lot. census – įkainojimas, surašymas) pagal turimą turtą, amžių, kilmę ir šeiminingumą padėti buvo suskirstyti į keturias mokestines bei karines kategorijas. Priskirtieji pagal cenzą turtingiausiam aukščiausios (ketvirtosios) kategorijos sluoksniui turėjo kurti laivyną ir finansuoti kariuomenę, jo atstovai dažniausiai buvo skiriami strategais, t. y. karo vadais. Trečiosios pagal cenzą kategorijos piliečiai tarnavo kavalerijoje, antrosios – rikiavo hoplitus (sen. graikų sunkiuosius pėstininkus), o pirmosios – neturtingiausio sluoksnio – kategorijos atėniečiai irklavo galeras, sudarė lengvųjų pėstininkų dalinius. Tironas Peisistratas buvo įsteigęs rinktinį gvardijos būrį, kuriam buvo patikėtos valdovo apsaugos ir elitinės dalies funkcijos.

Makedonija toliau tęsė Graikijos karybos tradicijas, tačiau sukūrė ir nemažai savitų jos formų. Senovės graikų karyba buvo būdinga tik tam tikram regionui, o makedonų karo menas tapo žinomas visame to meto civilizuo-tame pasaulyje iki pat Indo upės.

Makedonijos iškilimas siejamas su karaliaus Pilypo II vardu. Šis žmogus, jaunystėje kaip įkaitas keletą metų praleidęs Tėbų valdovų nelaisvėje, pertvarkė savo kariuomenę, politiškai ir kultūriškai suvienijo šalį. Kariuomenės pertvarkos pagrindas buvo pėstininkų falangos, lengvųjų pėstininkų ir kavalerijos sąveikos organizavimas. Pilypas II 359–337 m. pr. Kr. sugebėjo įsitvirtinti Šiaurės Graikijoje, o Korinto kongrese buvo pripažintas helenistinės (gr. *Hellen* – graikas; graikiškas) konfederacijos vadu, svarbiausiu Graikijoje žmogumi. Jo politiką tęsė sūnus Aleksandras Makedonietis – vienas garsiausių pasaulyje užkariautojų.

Po Aleksandro Makedoniečio mirties jo sukurta imperija politiškai suskilo, tačiau išlaikė bendrus graikų civilizacijos kultūros ir politikos bruožus dar 200 metų. Šis laikotarpis vadinamas helenistiniu. Didžioji šio pasaulio dalis vėliau buvo nukariauta romėnų, rytinėse žemėse atgimė Persijos valstybė.

Karybos pobūdis

Graikijos kariuomenę daugiausia sudarė pėstininkai. Tai lėmė tiek karo teatro ypatumai (vieną polių nuo kito skyrė kalnai, nemažai šalies gyventojų buvo įsikūrę Egėjo jūros salose), tiek ribotos pašarų, kurių reikėjo žirgams, atsargos, todėl kavalerijai teko tik pagalbinis vaidmuo – žvalgyba ir kitos užduotys: išprovokuoti mūšį, palaikyti ryšius.

Klasikiniu laikotarpiu labai padidėjo laivyno reikšmė. Pagrindinė jėga – pėstininkai – kovojo falangos rikiuote, kuri, susidūrusi su priešininko falanga, siekė išstumti ją iš mūšio lauko. Kartais tekdavo šturmuoti ir pačius poliūs ar jų įtvirtintas citadeles – akropolius, bet tokie atvejai buvo reti, todėl fortifikacijos ir apgulos technika netobulėjo taip sparčiai. Kita vertus, gamtos sąlygos buvo palankios įtvirtintoms pozicijoms rengti.

Gerokai padaugėjo užduočių, kurias Makedonijos kariuomenė galėjo spręsti, jos kavalerija vaidino svarbų vaidmenį. Tuo metu dažnai buvo naudojamos karinės apgulos mašinos, gerai organizuota plati komunikacijų sistema, kuriamos specialios karo veteranų gyvenvietės – Aleksandrijos.

Kariuomenės

Kariuomenės, kurios pagrindą sudarė falangos, kiekvienas kovotojas turėjo būti labai gerai pasirengęs. Tai ir tapo pagrindiniu jos rūpesčiu.

Spartoje jaunuolių atranka prasidėdavo vos kūdikiui gimus, kai gerusija nusprendavo, vertas vaikas gyventi ar ne. Jei paaiškėdavo, kad berniukas turi sveikatos sutrikimų, dėl kurių ateityje galėtų tapti našta bendruomenei, jis buvo numetamas nuo uolos. Toks pat likimas ištikdavo nesveikas mergaites, o jeigu pasirodydavo, kad mergaičių gali būti per daug (nes vyrai dažniau žūdavo), žudydavo ir sveikąsias. Tokia „dirbtinė atranka“ per kelis šimtmečius spartiečius išskyrė iš visų graikų – tai buvo sveiki, fiziškai stiprūs individai, puikiai tinkantys karo tarnybai.

Septynerių metų berniukus atskirdavo nuo motinų ir iki 20 metų auklėdavo specialiose mokyklose, kur vaikai pagal amžių buvo skirstomi grupėmis. Labiausiai buvo ugdomos svarbiausios būsimų karių savybės: panieka prabangai, asketiškumas (jie pratinti badauti, iškęsti netektis, bausmes, skatinami mokytis vogti, tačiau pagautas nevykęs vagis buvo žiauriai mušamas). Nuo 12 metų drausmės reikalavimai dar padidėdavo, nes buvo manoma, kad kaip tik šio amžiaus vaikai yra labai nepaklusnūs, todėl jiems papildomai skirdavo daug darbų ir fizinių pratimų. Aukšti reikalavimai buvo keliami fiziniam pasirengimui: būsimi kariai buvo skatinami bėgioti, mėtyti ietį, diską, dainuoti, šokti karo šokius. Daug dėmesio buvo skiriama žygiavimui į koją, mokoma paprastų sukinių, trumpai ir suprantamai reikšti mintis: taip atsirado posakis „lakoniškai kalbėti“, nes spartiečiai savo pajėgas vadino lake-daimoniečių (Lakedaimonas – mažiau paplitęs Spartos pavadinimas) kariuomene. Pagrindinė spartiečio dorybė buvo narsumas, didžiausia yda – bailumas. Buvo skatinamos tiek vaikų, tiek suaugusiųjų muštynės, tačiau jos negalėjo vykti iš pykčio ir bet kuriam piliečiui įsikišus turėjo būti nutraukiamos. Tarnauti privalėjo suaugę 20–60 m. kariai. Tiesa, vyresnieji buvo skiriami į tam tikrą rezervą. Karių pasirengimas buvo nuolat tikrinamas kariuomenės apžiūrose ir dažnai vykstančiuose karuose. Spartos kariai buvo laikomi geriausiais ne tik Graikijoje, bet ir aplinkiniuose kraštuose, pavyzdžiui, Persijoje, kur juos noriai samdydavo.

Atėnuose kariai buvo rengiami panašiai, tik čia berniukų mokyklos nebuvo tokios izoliuotos, o mokymo programos sudarė daugiau dalykų. Mokyklos buvo dviejų pakopų: vidurinės – 7–16 m. vaikams – ir gimnazijos – 16–20 m. auklėtiniais. Atėnų mokyklose ypatingas dėmesys buvo skiriamas pilietinės pareigos jausmo ugdymui, vengiama fizinių bausmių.

Graikijos kariai – daugiausia sunkieji pėstininkai hoplitai – buvo šarvuoti, ginkluoti trumpomis ietimis ir skydais. Apskritas metalu kaustytas apie 1 m skersmens skydas dengė ne tik patį karį, bet ir jo kaimyną iš dešinės. Ši apsaugos sistema skatino karius glaudis vienam prie kito ir taip išlaikyti tankią rikiuotę. Spartos hoplito ginkluotė svėrė 30 kg, Atėnų – mažiau. Lengvieji pėstininkai, kurių reikšmė padidėjo Peloponeso karo metu, buvo ginkluoti svaidomosiomis ietimis, lankais su strėlėmis ir akmenų svaidyklėmis bei lengvosiomis savigynai skirtomis ietimis, raiteliai, kurių buvo gana nedaug, – ietimis, dengėsi lengvais skydais.

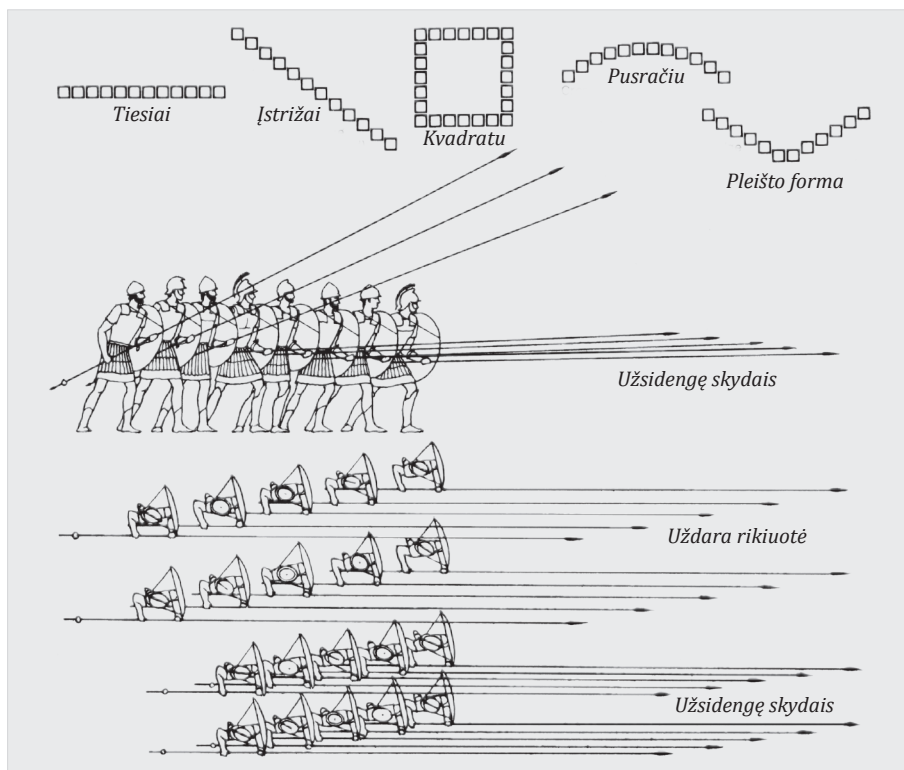
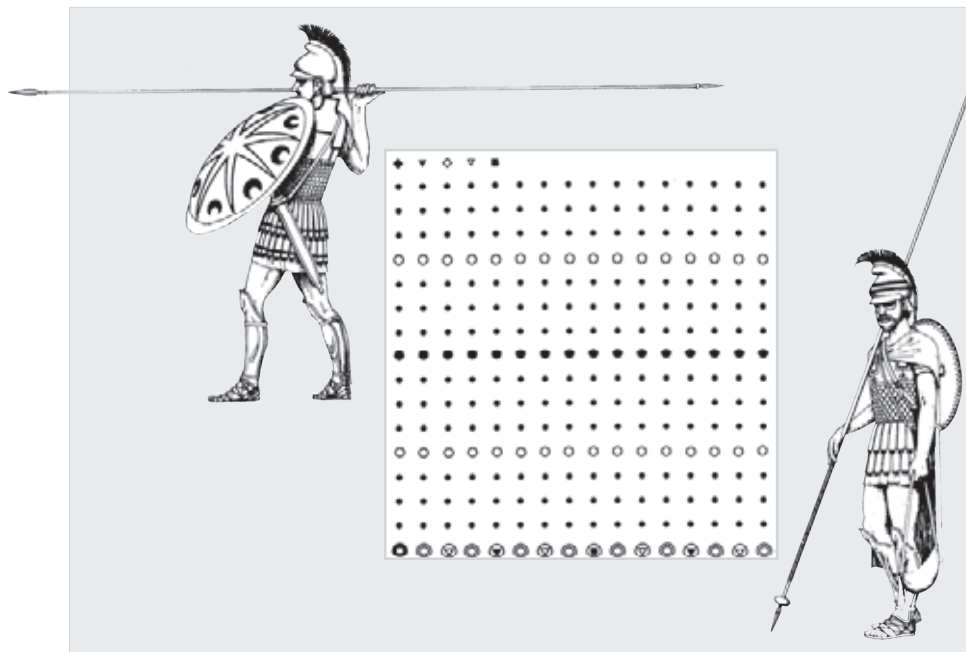

Makedonijos falangos pėstininkų rikiuotės

Makedonijos kariuomenė perėmė daugumą graikų kariuomenės ypatumų, be to, daugiau dėmesio skyrė kavalerijai ir atskirų dalių sąveikai. Jos kavalerija jau prieš valdant Pilypui II graikų pasaulyje buvo laikoma geriausia. Raiteliai buvo renkami iš aristokratijos, žemvaldžių sluoksniu. Kavalerijos pradžia tikriausiai buvo raitoji karaliaus palyda, panaši į lietuvių kariauną, heitarai (gr. *hetairoi*), vadinamieji „draugai“, kaip slavų „*товарищи*“, „*towarzysze*“.

Pėstija buvo silpnoji Makedonijos kariuomenės dalis, todėl Pilypas II pirmiausia ėmėsi pertvarkyti šią kariuomenės rūšį: sugriežtino drausmę, vertė karius žygiuoti su kroviniu ir kitaip pratintis prie karo sunkumų, sumažino tarnų skaičių, uždraudė naudotis vežimais reikalaudamas, kad kariai neštų viską, įskaitant 30 dienų maisto davinį, ir taip sutrumpino gurguolę, trukdžiusią greitai perdislokuoti kariuomenę. Taip pat graikų kariai buvo pradėti rikiuoti po aštuonis. Tačiau liko senasis pagrindinio rikiuotės vieneto pavadinimas – deka (gr. dešimt), nors ją ir sudarė dvi grupės po aštuonis žmones, t. y. 16 karių. Dekai vadovavo dekadarchas, kuris gaudavo trigubą atlyginimą, o jį pavadavo dvigubą atlyginimą gaunantis karys, trečiosios ir paskutinių eilių karius prižiūrėjo uragai. Aukštesnis padalinys buvo vadinamas sintagma (gr. *syntagma* – kas sujungta) arba speira, ją sudarė 256 kariai. Šį padalinį prireikus galima buvo dalyti į tetrarchijas (gr. *tetrarchia* – keturvaldystė, dalijimas tarp keturių). Visa pėstija pagal Makedonijos regionus buvo skirstoma į mažesnius dalinius, kurie graikiškai buvo vadinami *taxis* (išsidėstymas tam tikra tvarka), kiekvieną jų sudarė apie 1 500 karių.

Gausi kavalerija kartu su lengvaisiais pėstininkais galėjo lengvai manevruoti mūšio lauke. Tai leido Makedonijos kariuomenei ne tik apsaugoti savo sparnus nuo priešininko apsupties, bet ir pačiai atlikti sparninius ar supamuosius veiksmus. Sparnuose išrikiuotus ir apsaugotus pėstininkus buvo galima apginkluoti 4–6,4 m ilgio puolamosiomis ietimis – sarisomis, kurias turėjo pirmųjų eilių falangitai – sarisoforai. Kita karių grupė – hipaspistai (gr. *hypaspistus*), arba skydininkai, buvo skirti sarisoforų artimajai apsaugai užtikrinti ir veržliems prasiveržimams rengti.

Tautinė Aleksandro kariuomenės sudėtis buvo gana marga. Makedonai sudarė apie pusę visų karių, ketvirtadalį – graikų miestų kariai, likusieji buvo įvairių genčių, gyvenusių į šiaurę nuo Graikijos, atstovai: trakai, peonai ir kiti. Nugalėtiems persams prisijungus prie Aleksandro karių, makedonai ir graikai sudarė mažumą, nors ir išsaugojo savo, kaip svarbiausios kariuomenės jėgos, statusą.



Pilypas II

Helenistiniame pasaulyje, kur buvo kariaujama daugiausiai dėl įtakos ir viešpatavimo visoje Aleksandro imperijoje, vyravo ne tautinės, o samdomosios kariuomenės. Dėl šios priežasties dauguma mūšių netapo lemiamais, nes samdiniai labiau siekė grobio nei visiškai sunaikinti priešą, mat tada būtų kilusi grėsmė prarasti tarnybą, kartu ir algą.

Strategija

Graikų karybos strategija nebuvo labai turtinga naujovių, kadangi karai vyko labai ribotoje teritorijoje. Kiekviena šalis siekė laimėti ir, jei tai pavykdavo, tuo pasitenkindavo. Kiek palankesnės sąlygos ją tobulinti susidarė prasidėjus persų–graikų karams. Manoma, kad garsusis Maratono mūšis 490 m. pr. Kr. tebuvo apgaulingas manevras, turėjęs nuvilioti graikų kariuomenę nuo Atėnų, bet šį planą persams įgyvendinti sutrukdė ne tik atėniečių pergalė, bet ir labai spartus jų grįžimas prie miesto. Anot B. Lidelio Harto, „netiesioginiai veiksmai tada ir tik tada lemia galutinius rezultatus, kai jie sutrikdo psichologinę priešo pusiausvyrą“. Šiuo atveju graikai iš persų galėjo tikėtis visokių nemalonumų ir veikė vadovaudamiesi intuicija, o ne išankstiniu planu, todėl persai jų neužlupo nepasirengusių.

Strateginiu požiūriu įdomesnis Peloponeso karas. Kiekviena šalis turėjo skirtingus kozirius: Atėnai – laivyną, Sparta – puikiai parengtą sausumos kariuomenę. Atėniečiai slėpėsi už tvirtų sienų, kurios supo miestą ir šalia esantį Pirėjo uostą. Jie puldinėjo ne tokias svarbias salas ir pakrantes, o spartiečiai keletą metų šturmavo gerai ginamas sienas. Atėniečių bandymas laimėti karą nepagrindiniame karo teatre – Sicilijoje – negalėjo būti rezultatyvus ir pergalės atveju, o ekspedicijai žlugus apgultųjų Atėnų situacija tapo beviltiška, todėl polis turėjo kapituluoti.

Dėmesio verti Tėbų karvedžio Epameinondo veiksmai Bojotijos karo metu. Laimėjęs Leuktrų mūšį ir išstūmęs spartiečių ir jų sąjungininkų kariuomenę iš Bojotijos, jis karo veiksmus perkėlė į Peloponeso pusiasalį, kur buvo Spartos polis. Epameinondo kariuomenė žygiavo trimis voromis, artėjančiomis viena prie kitos. Tai privertė ir spartiečius savo pajėgas išsklaidyti. Vėliau, sujungęs voras, Epameinondas atkirto Spartos kariuomenę nuo sąjungininkų ir Mantinėjos mūšyje 370 m. ją sumušė. Deja, ir pats žuvo. Šiame mūšyje taikytos strategijos ir taktikos priemonės ateityje labai pravertė kitiems karvedžiams.

Aleksandras Didysis buvo vienas žymiausių savo epochos strategų, todėl jo veiksmai jau kelis tūkstančius metų yra šios srities profesionalų tyrimo objektas. Vos užėmęs Tėbus Aleksandras iškėlė kovos su persais tikslus, kurie buvo suprantami visiems daugiatautės jo kariuomenės kariams: išvaduoti graikų pasaulį iš persų okupacijos, aplankyti graikams šventas vietas ir kt. O pirmųjų jo

žygių tikslas buvo neleisti persams puolant naudoti savo laivų: neužtikrinus pakrantės kontrolės, persai bet kuriuo metu galėjo užpulti Graikiją, rasti čia sąjungininkų ir niekais paversti visus užkariautojų laimėjimus, todėl jo žygių kryptys pirmaisiais karo metais visada buvo susijusios su pakrantėmis. Graniko mūšyje sutriuškintų persų pusėje kariavęs graikų samdinių vadas Memnonas (gr. *Memnonus*) siūlė pradėti strateginį karą su Aleksandru įsitvirtinant pajūryje ir salose bei organizuojant Graikijos ir Makedonijos kontrpuolimą, tačiau šios strategijos nebuvo lemta įgyvendinti, nes Aleksandro kariuomenė greitai užėmė svarbiausius miestus, o Memnonas netrukus susirgo ir mirė. Jis teisingai perprato Aleksandro planus ir bandė taikyti savo jūrų laivyno strategiją, tačiau nesugebėjo jos įgyvendinti.

Užėmus visą Viduržemio jūros pakrantę buvo iškelti dar tolesni tikslai – sunaikinti Persų imperiją ir nuversti karalių Darėją, o po Gaugamelų (Arbelos) mūšio, iš esmės tai padarius ir Aleksandru tapus persų valdovu, vėl nauji. Formaliai buvo gaudomas pabėgęs Darėjas, tačiau iš tikrųjų – siekiama praplėsti savo valdas ir įsitvirtinti tolimiausiuose Persijos imperijos pakraščiuose. Karas nesibaigė ir Darėją pašalinus: paskelbta, jog bus bandoma pasiekti naujas sritis, apie kurias buvo žinoma tik iš mitologijos. Tik susidūrus su Indijos kariais ir Aleksandro kariams atsisakius toliau žygiuoti, žygis buvo sustabdytas.

Aleksandras dažniausiai teisingai pasirinkdavo tikslus ir sugebėdavo juos suprantamai paaiškinti savo kariams. Taip pat pasiteisino ir jo saugos priemonės: tinkamai buvo apsaugotas užnugaris steigiant vadinamąsias Aleksandrijas – veteranų miestus, kurie buvo ne tik atlygis jiems už gerą tarnybą, bet ir vietinės Aleksandro administracijos ir logistikos sistemos atrama. Pažymėtinas ir Aleksandro gebėjimas savo naudai išnaudoti tiek graikų, tiek persų įsitikinimus ir interesus, savo idėjas suderinti su jų siekais.



Aleksandras Didysis

Taktika

Tuo metu svarbiausia siekiant savo tikslų buvo sugebėti išnaudoti kauty-
nių rikiuotės privalumus ir gamtos sąlygas.

Graikų kariuomenių rikiuote jau VII a. pr. Kr. tapo falanga. Iki tol jie greičiau-
siai kovėsi vyras prieš vyrą, nesilaikydami aiškiai nustatytų taisyklių. Pergalę lėmė
ištvermė, jėga ir drąsa. Vėliau pa-
aiškėjo, kad derinant tarpusavyje
veiksmus, kai karys, siekdamas
įveikti priešais jį atsidūrusį
priešą, jaučia sparnų paramą
ir yra užtikrintas savo už-
nugario saugumu, galima
geriau gintis ir sėkmin-
giau pulti. Kai šalia kauna-
si draugai, ne taip norisi
bėgti, siekiama neatsilikti.

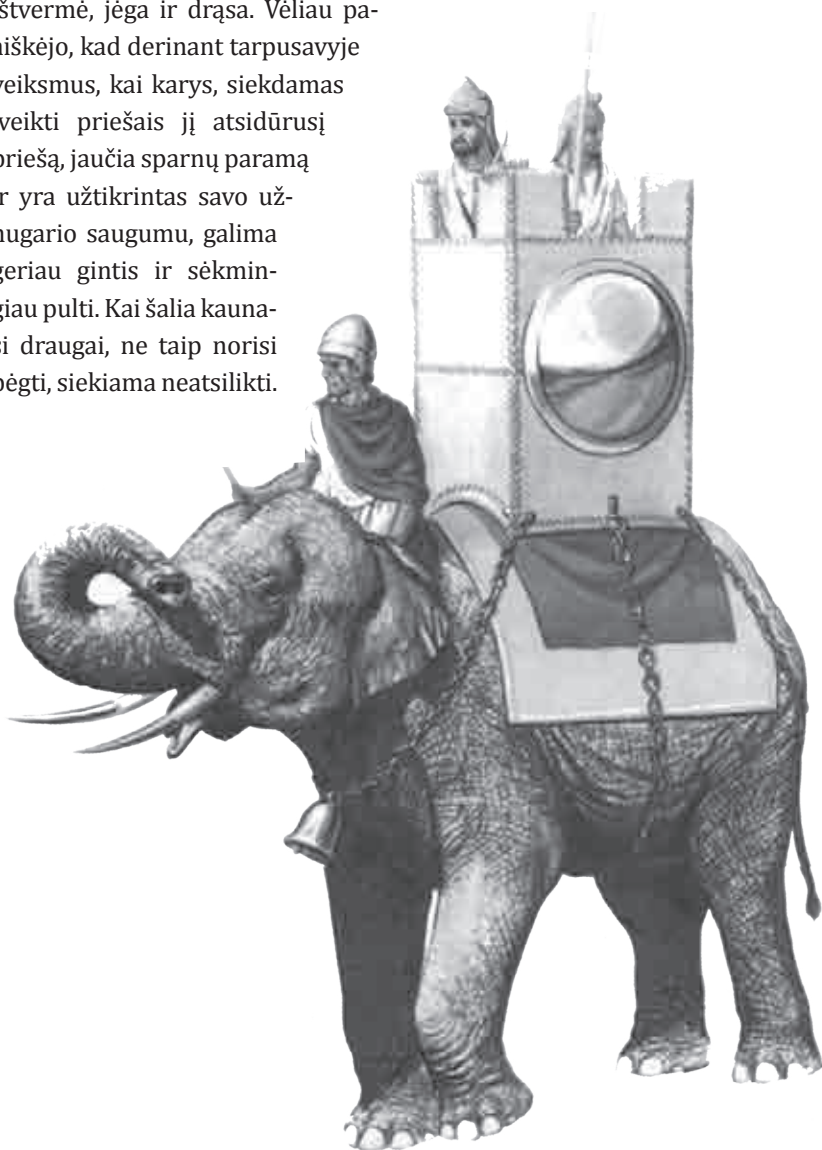

Indijos karo dramblys ir jo igula

Tačiau bet kokia rikiuotė tik tada pranašesnė už laisvai judančius karius, kai ją sudarantys kovotojai įpratę kautis šiuo būdu, žino savo vietą ir yra prižiūrimi vadų.

Graikų falangos pagrindas buvo glausta 8 karių vora. Trys tokios voros sudarė vieną enomotiją (gr. *enomotia*). Jos pirmajai eilei vadovavo enomotarchas (gr. *enomotarchés*), o užnugaryje tvarką prižiūrėjo patyręs karys – uragas. Keturios tokios enomotijos sudarė didesnę kovos vienetą – lochą (gr. *lochos*). Jam vadovavo dešiniajame priekinės eilės krašte stovintis lochargas. Iš tokių lochų po 100 karių ir buvo sudaryta senoji Graikijos polių kariuomenė, kurios pirmoje eilėje stovėdavo visi vadai, savo pavyzdžiu įkvėpdavę karius, o tvarką užnugaryje užtikrindavo uragai. Tai vadinamoji „archajinių lochų“ sistema, kuri kai kuriuose poliuose, pavyzdžiui, Atėnų, išliko ir vėlesniais laikais.

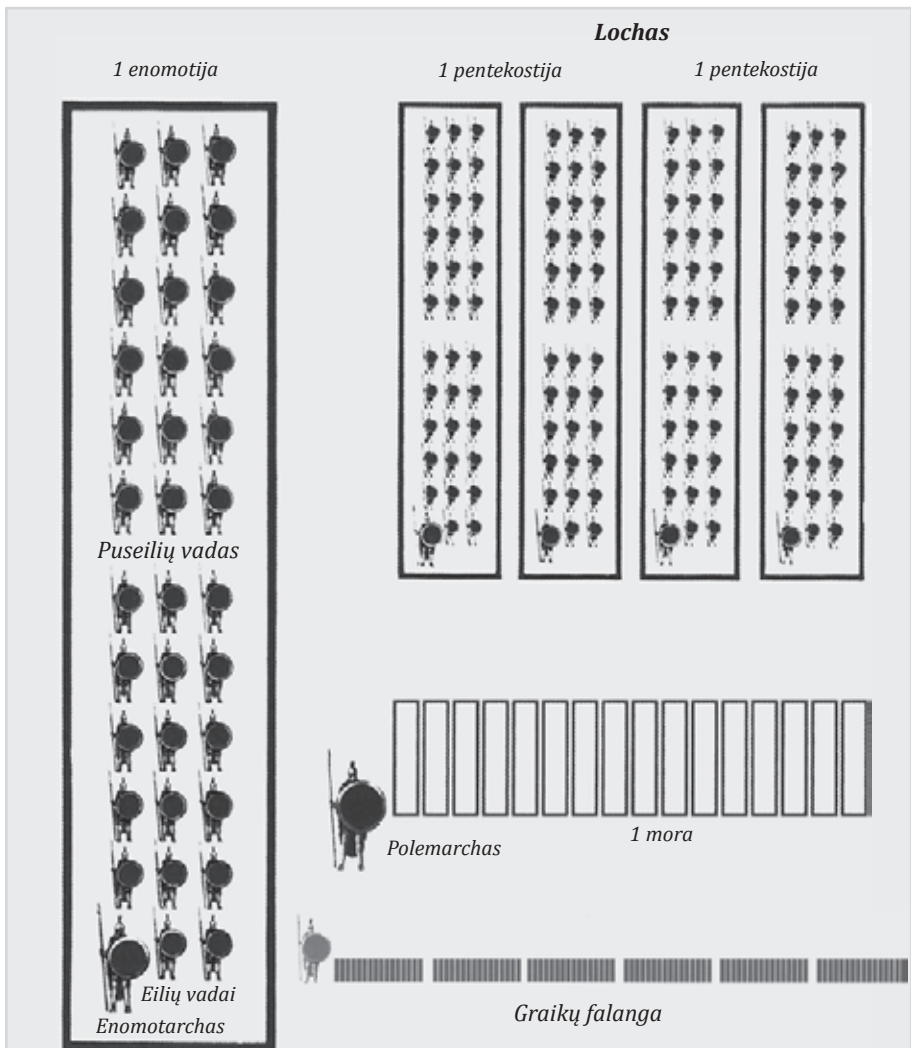

Spartos kariuomenės kiekvienam vienetai, net ir mažiausiam – vorai, vadavo du vadai: vyresnysis visada stovėdavo pirmoje eilėje, antrasis – paskutinėje. Spartiečių lochą, mažiausią taktinį vieneta, sudarė 144 kariai, todėl pusė locho, vadinamoji pentekostija (gr. *pentekostys*), taip pat turėjo savo vadus. Visa Spartos kariuomenė buvo padalyta į 6 moras (morą sudarė 4 lochai). Kiekvienai morai vadovavo polemarchas, kuris stovėdavo savosios moros pirmosios eilės dešiniame kampe. Peloponeso karo metu moros jau turėjo savo kavaleriją, paprastai 60 raitelių. Dešiniąją morą sudarė 300 geriausių Spartos hoplitų, vadintų hipėjais (gr. *hippeus*). Tai buvo savotiška gvardija, užtikrinanti ir karaliaus apsaugą. Šalia hoplitų paprastai kaudavosi ir pats karalius.

Taip pajėgos buvo skirstomos žygių ir pratybų metu: dažniausiai kariai žygiuodavo enomotijomis (voromis po tris), o pasiekus priešą viena enomotija rikiuodavosi prie kitos enomotijos, lochas prie locho, mora prie moros, kol visa kariuomenė virsdavo 8 karių gylio linija.

Kai buvo įsitikinta falangos privalumais, ši rikiuotė pradėta naudoti visuose Graikijos poliuose. Tačiau tuo metu atsiskleidė ir jos trūkumai: falanga netiko kovojant labai raižytoje vietovėje ar dalyvaujant kavalerijai, greitai judantiems pėstininkams, taip pat partizaniniame kare.

Jau Platajų (*Plataies*) mūšyje persų kavalerija parodė savo privalumus, kai triuškinė lengvuosius pėstininkus, „perpjovė“ falangą ir atskyrė komunikacijas. Tačiau tik Peloponeso karo metu pagrindines graikų kariuomenės papildė kavalerija, dažniausiai samdiniai iš Tesalijos, ir lengvieji pėstininkai, kurių svarbiausi buvo



Spartos hoplitas

peltastai (gr. *peltastēs*) – sen. Graikijos ir helenistinių valstybių lengvai ginkluoti odiniais skydais (*pelta*) ir svaidomosiomis ietimis, tačiau nešarvuoti kariai. Peltastai išbėgdavo prieš rikiuotę, sviesdavo savo ietis ir greitai pasitraukdavo, vengdami artimo susidūrimo su hoplitais. Sėkmingai peltastai kovėsi Sfaktirijos (*Sfaktiria*) salos mūšyje. Didesnėse kampanijose dalyvaudavo lankininkai iš Skitijos ar Kretos salos. V a. atsirado ir akmenų svaidytojų, geriausi jų buvo iš Rodo ir Balearų salų. Tiek lankininkai, tiek svaidytojai dažniausiai buvo rikiuojami už falangos, aukštesnėje vietoje, kur juos prižiūrėdavo uragai, ar rikiuotės sparnuose. Lengvieji pėstininkai tapo reikšminga jėga, kai Atėnų karvedys Ifikratas 390 m. pr. Kr. sumušė pusę moros Spartos hoplitų. Tai buvo padaryta vien peltastų jėgomis.

Graikų kariuomenės mokėjo atlikti ir sudėtingesnius persirikiavimo veiksmus bei manevrus: sutankinti rikiuotę, sustiprinti jos sparnus, išstumti juos į priekį. Žygio metu galėjo suformuoti stačiakampį, kurio viduryje eidavo tarnai ir buvo gabenama manta. Kai žygio kelias driekdavosi tarpekliais, buvo formuojamos dvi ilgos voros, kurios turėjo eiti tarpeklio pakraščiais, atskiri padaliniai užtikrindavo priešakinę ir užpakalinę saugą, o tarp jų judėdavo gurguolė.

Žygių metu visą mantą nešdavo patys kariai ar jų tarnai – vergai. Kadangi žygiai buvo nedidelio masto, atsargų ir nešikų užtekdavo (jei žygis trukdavo apie 15 dienų). Ko trūkdavo, buvo galima įsigyti iš prekeivių. Kariuomenės priekyje jodavo raiti ar eidavo pėsti žvalgai. Pirmąją dieną buvo nueinama visai nedaug, kad prireikus būtų galima grįžti.

Graikų stovyklos nebuvo tobulos: kariai miegodavo prie laužų, o prireikus susirėsdavo pašiūres, nei palapinių, nei sanitarinių įrenginių nestatydavo. Stovykloje graikai gyveno moromis. Čia jie ne tik valgė, ilsėjosi, bet ir atlikdavo būtinus pratimus ne mažiau kaip du kartus per dieną – prieš pusryčius ir vakarienę.

Svarbus vaidmuo graikų kariuomenės gyvenime teko aukojimo ceremonijoms. Jas rengdavo kiekvieną dieną, ryte, po jų buvo skelbiami įsakymai. Mūšio išvakarėse, prieš traukiant į žygį, ir iš jo grįžus, taip pat vykdavo specialios ceremonijos.

Graikų kariuomenėje plačiai buvo naudojami garso signalai: mažesniuose vienetuose perduodami balsu, žygiuojant – rageliais, o mūšio metu – triūbomis. Rikiuotės žingsnį palaikyti padėdavo fleitos, artėjant link priešo buvo giedamos jį gąsdinančios, o savus drąsinančios giesmės – peanai.





Makedonijos kariuomenė taktikos srityje daug ką perėmė iš graikų, tačiau sugebėjo įveikti kai kuriuos jų trūkumus: makedonai sukūrė bendrą, pritaikytą skirtingų polių kariuomenėms, karių rikiuotę, padarė ją manevringesnę, išmoko organizuoti plataus masto puolimo operacijas.

Po Aleksandro mirties kariuomenės ir jos vadų profesionalumas tapo labai svarbia ir vertintina savybe, todėl pajėgos stengėsi atlikti sudėtingus manevrus, naudoti naujas technologijas. Tačiau iš tikrųjų tuo metu karo meno formos jau buvo sustabarėjusios, o pranašumo siekta pasitelkiant pažangesnę techniką, o

ne taikant veiksmingesnē taktikā ir gerinant kariu parengtj.

Graikijas karybai didziasjā reikšmē turējo Maratono (490 m. pr. Kr.), Termopilu ir Salamino (480 m. pr. Kr.), Plataju (479 m. pr. Kr.) ir Leuktru (371 m. pr. Kr.) mūšiai.

Maratono mūšio (490 m. pr. Kr.) priešistorē siekia laikus, kai prieš persu valdzijā sukilusius Azijas graikus parēmē Atēnu ir Eritrējos poliai. Sukilimā numalšines Persijas valdovas Darējas I Didysis (gr. *Dareios I*) nusprendē pamokyti ižūlius „nykštukus“ ir surengē baudziamajā ekspedicijā. Pirmiausia neatsilaikē Eritrēja: jos gyventojai buvo pavergti ir išvežti prie Persijas iļankos. Atēnus buvo tikimasi nugalēti vidaus opozicijos rankomis. Siekiant palengvinti uždavinjū buvo sugalvota išviloti Atēnu kariuomenē uż miesto išsilaipinus prie Maratono, uż 42 kilometru nuo Atēnu. Dalis išsilaipinusiu persu, daugiausia raiteliu, vėl buvo susodinti i laivus, kad nuo Falerono kyšulio galētū paremti Atēnuose rengiamā samokslā. Vis dēlto nieko nezinantys atēniečiai (10 000 kariu), prie kuriu prisidējo 1 000 Plataju gyventoju, energingo stratego Miltiada (*Miltiades*) dēka privertē stoti i kovā nelabai tam pasirengusius persus, kuriu pajēgas sudarē 1 000 lengvai ginkluotu pēstininku ir maūdaug tiek pat raiteliu, kurie taip ir nesugebējo iştiraukti i kovā. Suprasdamas, kad

	Hoplitai
	Lengvieji pēstininkai
	Raiteliai ir kavalerija
	Lengvieji raiteliai
	Drambliai

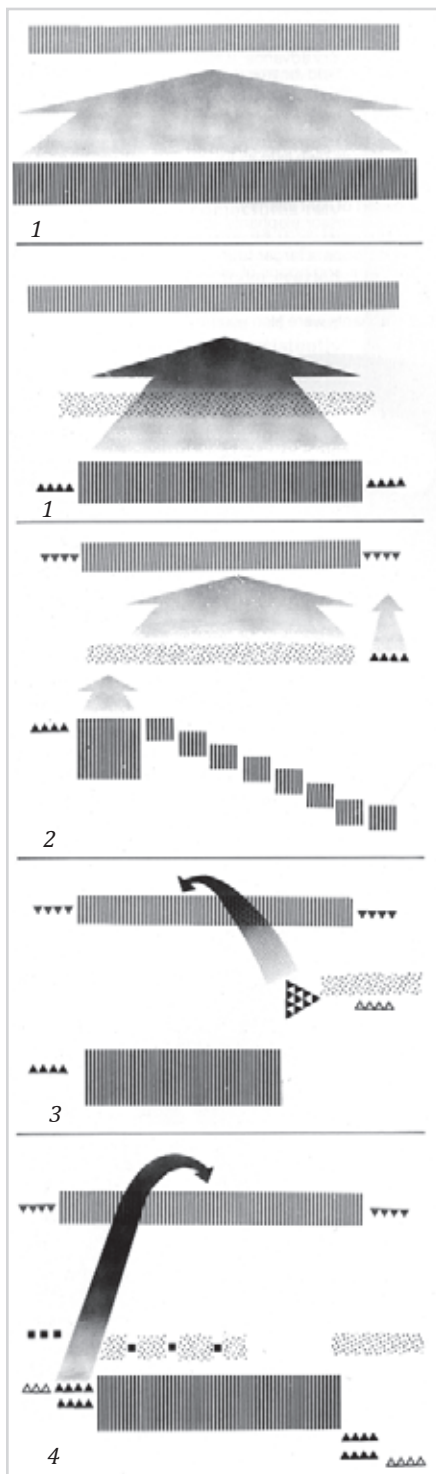

Graiku ir makedonu rikiuotēs

tradicine falangos rikiuote nepavyks slėnio užimti ir gresia apsuptis (gana pavojinga falangai), Miltiadas Platajų sąjungininkus išrikiavo viduryje, o stipresniąją Atėnų hoplitų kariuomenę – sparnuose. Persai priartėjo prie falangos, tačiau vienu stipriu smūgiu buvo atmušti (žr. 2.2 pav.). Pergalę iškovoję graikai priešė nepersekiojo. Šis mūšis atskleidė falangos privalumus, bet neparodė stipriųjų persų pusių: jie nepanaudojo geriausios savo kariuomenės dalies – kavalerijos. Nemažą reikšmę turėjo atėniečių motyvacija – jie kovojo dėl savo laisvės, o persams tai tebuvo nedidelė baudžiamoji ekspedicija.

Termopilų mūšis įvyko po dešimties metų, 480 m. pr. Kr., antrosios persų ekspedicijos į Graikiją metu (žr. 2.3 pav.). Šį kartą puolė pagrindinės persų pajėgos, kurias sudarė 50–70 000 karių, o su gurguole ir tarnais galėjo būti ir 200 000, tuo metu milžiniška kariuomenė, nors ir ne 1,7 milijono, kaip teigė Herodotas. Nespėjęs graikams susivienyti, persai užėmė Tesaliją ir artėjo prie centrinių Graikijos sričių. Tik prie Termopilų (*Thermopyles*) perėjos, kurios vienoje pusėje buvo jūra, o kitoje – neperlipamos uolos, vienu metu neįmanoma buvo sustoti dideliame skaičiui karių. Čia išsirikiavo geriausi graikų kariai – spartiečiai, vadovaujami karaliaus Leonido. Ši pozicija nebuvo tokia jau saugi – perėja galėjo būti apeita jūra ar sausuma, bet jūrų ekspedicija buvo išblaškyta audros, o kito kelio per kalnus persai nežinojo, todėl prasidėjo šturmas. Manoma, kad perėją gynė 4 500 graikų, o juos puolė 10 000 persų. Kokybiškai pranašesnės buvo graikų pajėgos, todėl persai, nors ir patyrė daug nuostolių, perėjos neužėmė, tik vieno graiko nurodytu keliu apėję kliūtį sunaikino gynėjus.

Šis mūšis parodė, ką gali padaryti tinkamai parengti rinktiniai kariai palankiomis aplinkybėmis ir kad gausa ne visada yra lemiamas veiksnys, tačiau ilgoje kovoje kiekybinis skirtumas negali būti ignoruojamas.

480 m. pr. Kr. įvykęs **Salamino mūšis** tapo lemiamu kampanijos įvykiu (žr. 2.4 pav.). Graikų laivynas buvo vienintelė jėga, galinti pastoti persams kelią į Peloponeso pusiasalį. Persų laivynas nebuvo labai stiprus: jį sudarė 200 karo ir



Leonidas

600 prekybos laivų, o graikų – 378 karo laivai. Persai graikus pranoko kovotojų skaičiumi ir jūrininkų igūdžiais, tačiau graikai už savo priešininkus daugiau turėjo karo laivų ir puikiai pažinojo savo vidaus vandenį. Sunkiausia buvo sulaikyti graikų laivus, kad jie nepaspruktų – taip pasireiškė konfederacinė Graikijos sąjungos prigimtis. Į siaurą Salamino (*Salamina*) sąsiaurį įplaukusį Persijos laivyną pasitiko ne tik graikų laivų taranai, bet ir povandeninės uolos, neleidžiančios persams manevruoti. Graikams pavyko dalį savo laivų paslėpti siauroje įlankoje ir įtraukti į mūšį tik tada, kai pagrindinės pajėgos jau buvo „susikibusios“; vienoje iš sąsiaurio salų buvo pastatyta spartiečių sargyba, kuri žudė iš skęstančių laivų bandančius gelbėtis persus. Kovos metu susigrūdę persų laivai negalėjo išnaudoti savo kiekybinio pranašumo ir taktinių igūdžių ir buvo sunaikinti, dėl to Persija prarado vienvaldes pozicijas Viduržemio jūroje, o persų valdovas Kserksas (*gr. Xerxus*) skubiai išvyko į metropoliją, vadovauti palikęs karvedį Mardonijų (*gr. Mardonius*).

Kitais metais po aprašytų įvykių, **479 m. pr. Kr.**, įvyko **Platajų mūšis**. Mardonijaus kariuomenė, peržiemojusi Tesalijoje, vėl pasuko pietinių Graikijos polių link. Pausanijo vadovaujamą Graikijos kariuomenę sudarė 39 000 hoplitų ir apie 70 000 pagalbinių karių, o persų – apie 150 000 kovotojų, iš kurių 20–30 000 buvo okupuotų Graikijos dalių kariai. Persai turėjo lemiamą kavalerijos persvarą, todėl Pausanijas pasirinko pozicijas raižytoje vietovėje, aukštumoje. Jie imitavo, kad pasitraukia iš mūšio, ir graikų falangos (kiekvienas polis sudarė atskirą) pradėjo leisti savo stovyklos link. Tuo pasinaudojusi persų kavalerija gana sėkmingai puolė besitraukiančiuosius, dalis jos apėjo pagrindines pozicijas, užpuolė stovyklą ir padarė graikams daug nuostolių. Užklupti graikų daliniai nesutriko: apsisuko ir, nors ir atskirti vieni nuo kitų, stoji į kovą (ypač sunku buvo kautis spartiečiams, prieš kuriuos persai sutelkė savo geriausias pajėgas). Jie trumpais, stipriais smūgiais sumušė persų pėstininkus. Tada pėstininkų paremti puolė kavalerija, tačiau ir ji buvo nublokšta. Graikai perėjo į puolimą ir užėmė persų stovyklą (žr. 2.5 pav.). Mūšyje žuvo ir Mardonijus.

Platajų mūšis galutinai įrodė graikų karių parengties ir taktikos pranašumus ir pakreipė karo eigą Graikijos naudai.

Leuktrų mūšis įvyko **371 m. pr. Kr.**, Bojotijos karo metu, kai buvęs Spartos sąjungininkas Tėbų polis pradėjo vykdyti savarankišką politiką. Spartiečiai nusprendė jį pamokyti. Jų pajėgos buvo ir gausesnės, ir geriau pasirengusios: prieš 6 500 tėbiečių hoplitų, 1 000 peltastų ir 1 500 raitelių, vadovaujamų Epameinondo, stoji jungtinė spartiečių ir jų sąjungininkų kariuomenė, kurią sudarė 10 000 hoplitų (tarp jų 2 000 spartiečių), 1 000 raitelių ir 1 100 peltastų, vadovaujamų Spartos karaliaus Kleobroto (*gr. Cleobrotus*) (žr. 2.6 pav.).

Tėbiečių kariuomenė turėjo elitinį – Šventąjį – būrį, kuriam vadovavo Pelopidas. Jie, žinodami, kad spartiečių pajėgos kur kas gausesnės ir galingesnės, nenorėjo kovoti su sąjungininkų stovykla, tačiau Epameinondas įtikino stoti į kovą. Šio karve-

džio sumanymas rėmėsi jėgų sutelkimo principu: turėjo būti sustiprintas kairysis sparnas, kur kariai buvo išrikiuoti kolona, jos priekyje stovėjo Šventasis būrys. Šis smūgiuoti pasirengęs pajėgų kumštis buvo nukreiptas į spartiečių falangą.

Mūšį pradėjo Tėbų kavalerija, atakuodama spartiečių raitiją. Ją palaikė Šventasis būrys ir už jo giliai išrikiuota Epameinondo kolona, kuri visa savo jėga prisilėgė spartiečius. Spartos pajėgos patyrė daug nuostolių, neteko vadų ir pradėjo trauktis į stovyklą, pakelyje dar labiau nukentėdama. Kairysis spartiečių sąjungininkų sparnas kovoje praktiškai nedalyvavo. Tėbiečių pergalę prieš gausesnę ir pajėgesnę Spartos kariuomenę lėmė geras vadovavimas, nauja rikiuotė ir teisingai pasirinkta smūgio kryptis.

Makedonijos taktikos raidai didžiausią įtaką padarė Aleksandro Didžiojo mūšiai: Graniko, Iso, Gaugamelų, Tyros miesto užėmimas.

Graniko mūšis, įvykęs **334 m. pr. Kr.**, – pirmasis Aleksandro Makedoniečio ir jo kariuomenės susidūrimas su persų kariuomene, kuriai vadovavo Persijos karaliaus vietininkas satrapas Spitridatas (gr. *Spithridates*) (žr. 2.7 pav.).

Mūšio vietą pasirinko persai: jų kariuomenė išsirikiavo už gilios, tačiau vietomis perbrendamos Graniko upės. Už pirmosios linijos, kurią daugiausia sudarė sunkioji persų kavalerija, centre ir lengvosios kavalerijos sparnų užnugaryje krantas buvo labai status. Kiek toliau buvo antroji persų rikiuotės linija, kurios pagrindą sudarė samdyti graikų pėstininkai, sparnuose dengiami lengvųjų pėstininkų ir persų kavalerijos. Iš viso persai buvo sutelkę apie 15 000 raitelių, 5–8 000 samdytų graikų hoplitų, 1–2 000 peltastų ir 5–8 000 lankininkų bei iečių svaidytojų, turėjusių mažesnę reikšmę, iš viso 25–32 000 karių. Persų vadas stėjo pirmosios linijos centre, arčiau kairiojo sparno, kur buvo galima numatyti būsiant aršiausią kovą. Aleksandro pajėgos išsirikiavo viena linija, centre – makedonų ir graikų pėstininkų falanga, dešiniajame centro sparne – hipaspistai, o kariuomenės sparnuose – lengvieji pėstininkai ir kavalerija. Makedonijos kariuomenę sudarė 5 000 raitelių, 22 000 sunkiųjų ir 2 000 lengvųjų pėstininkų, iš viso 29 000 karių. Pats Aleksandras su savo draugais užėmė poziciją dešiniajame sparne, tarp hipaspistų ir lengvųjų pėstininkų. Nespėjęs visiems Aleksandro sunkiesiems pėstininkams įsitvirtinti, persų kavalerija susiruošė pulti – smogti makedonų kavalerijai ir lengviesiems pėstininkams. Tai supratęs, Aleksandras puolė pirmas, paskui – jo draugai ir lengvieji pėstininkai, galų gale išsirikiavusi jų pavyzdžiu pasekė ir pėstininkų falanga. Nepaisydami pasipriešinimo, Aleksandras ir jo draugai perbrido upę ir stėjo į žūtbutinę kovą su persų raiteliais, vadovaujamais paties Spitridato, tačiau jis greitai žuvo, o jo palydovai ėmė trauktis. Persus persekiojantys makedonų lengvieji raiteliai ir pėstininkai taip spaudė, kad šie nesugebėjo sustoti ties antrąja linija – ją sudarantys persų lankininkai ir kiti lengvieji pėstininkai savo gyvybes gelbėti nusprendė patikėti ne ginklams, o kojoms. Likę be priedangos graikų samdiniai buvo apsupti akivaizdžią persvarą

turinčių Makedonijos falangitų. Į graikų sutikimą pasiduoti buvo atsakyta įsakytu visus išžudyti, tik vėliau žudynės sustabdytos, o likę gyvi belaisviai pasiūsti į Makedonijos kasyklas, tokiu būdu akivaizdžiai parodant, kas laukia tų, kurie už pinigus tarnauja persams.

Aleksandro sėkmei įtakos turėjo gera žvalgyba, nustačiusi sekiausias upės vietas, ir keletas techninių ginkluotės ypatumų. Makedonų kavalerijos ietys, kaip ir pėstininkų sarisos, buvo ilgesnės už persų. Tiesa, persų kavalerijos svaidomosios ietys buvo ginklas, nuo kurio Aleksandro Makedoniečio kariai negalėjo apsisaugoti, viena jų kliudė ir patį karalių. Ryški Aleksandro apranga masino persus, kurie siekė jį nukauti, puikiai suprasdami, kad tai – trumpiausias kelias į sėkmę. Aleksandrą Makedonietį išgelbėjo ir išaukštino jo pasirinktas kovos būdas, kai apsauga ne supa vadą, o seka paskui jį. Toks tiesioginio vadovavimo stilius leido kurti apie Aleksandrą legendas. Flavijus Arianas (gr. *Arrianos, Arrianus*) nedviprasmiškai sakė, kad Aleksandro drąsų ir net įžūlų elgesį šio mūšio metu lėmė noras parodyti pasitikėjimą savo jėgomis ir tokiu būdu likusiai Persijos kariuomenei, su kuria buvo rengiamasi susikauti ateityje, sukelti nerimą ar baimę.

Iso mūšis (333 m. pr. Kr.). Nors Aleksandras Makedonietis vieną po kito užėmė nelabai besipriešinančius Mažosios Azijos miestus, pagrindinė Persijos karaliaus Darėjo III kariuomenė, kurią sudarė apie 600 000 karių, vis dar egzistavo ir rengėsi makedonams ir jų sąjungininkams graikams pastoti kelią. Sumaniai manevruodama Sirijoje dislokuota Darėjo kariuomenė sugebėjo apeiti Aleksandro karius ir užimti makedonų užnugario pozicijas. Ji išardė jų komunikacijų tinklą ir išžudė visus Iso miestelyje buvusius sergančius ir sužeistus karius (žr. 2.8 pav.).

Aleksandras Makedonietis buvo priverstas stoti į kovą persų pasirinktoje vietoje, frontu į šiaurę. Vakaruose mūšio lauką ribojė jūra, rytuose – kalnai, o kariuomenės skyrė nedidelė Pinaro upė. Nors Persijos kariuomenė turėjo nemažą kiekybinę persvarą – apie 100 000 karių (prieš 41 000 graikų), apie pusę šių pajėgų sudarė 50 000 prastai ginkluotų į karą pašauktų Persijos karaliui pavaldžių nukariautų kraštų prievolinkų, neturėjusių didesnės reikšmės mūšyje. Svarbiausia jėga Persijos kariuomenėje ir šį kartą buvo graikų samdiniai ir persų raiteliai. Pastarieji buvo išrikiuoti persų kariuomenės dešiniajame sparne, jiems padedant buvo tikimasi atkirsti makedonus nuo jūros ir prispausti prie kalnų.

Persų pėstininkai, kaip visada, užėmė pozicijos centrą, graikų samdiniai buvo išrikiuoti pėstininkų rikiuotės viduryje, persų pėstininkai kardakai (*gr. cardaces*) – sparnuose, visi lengvieji kariai sudarė antrąją liniją.

Aleksandro kariai išsirikiavo tradiciškai: priekyje – lengvieji pėstininkai, centre – falangitai, sparnuose – kavalerija, tarp centro ir dešiniojo sparno buvo karalius. Kairiajam makedonų sparnui vadovauti buvo paskirtas patyręs karvedys – Parmenionas (*gr. Parmenion, Parmenio*). Kaip daugelyje graikų mūšių, puolimą pradėjo abiejų kariuomenių dešinieji sparnai. Parmeniono raiteliai, kad ir kiek

atsitraukę, aktyviai priešinosi pagrindinėms Persijos kavalerijos pajėgoms. Tačiau kairysis persų sparnas neatlaikė lengvųjų Aleksandro pajėgų, sugebėjusių priešininkus užpulti iš kalvų, kurios ribojo mūšio lauką iš rytų pusės, atakos: apėiti iš sparno ir spaudžiami iš fronto persų, pėstininkai pasitraukė, kartu tarp persų ir samdytų graikų falangų atverdami spragą, į kurią, pasinaudoję proga, įsiveržė Makedonijos raiteliai. Dalis jų atakavo persams tarnaujančius graikus iš užnugario, kiti, kartu su Aleksandru, – Darėjo III apsaugą, o paskui ir antrąją persų liniją, sudarytą iš prastai parengtų pašauktinių pėstininkų. To užteko, kad Darėjas, pabūgęs kilusio pavojaus, pradėtų trauktis. Tuo metu graikus puolantys Makedonijos pėstininkai labai sunkiai skynėsi kelią: samdyti kariai, išrikiuoti 12 eilių rikiuote, sugebėjo atlaikyti falangos spaudimą ir neleido jai persikelti per upę, tačiau kai Makedonijos raiteliai, apėję ją iš užnugario, pradėjo atakuoti paskutines graikų eiles, o dešiniojo sparno persų raiteliai, pastebėję, kad Darėjas pasitraukė, pasekė jo pavyzdžiu, graikų samdinių padėtis tapo beviltiška – netrukus jie buvo sunaikinti. Į Aleksandro rankas pateko ne tik karaliaus stovykla su visais į žygi pasiimtais daiktais, bet ir Darėjo šeima, įskaitant žmoną ir motiną. Kaip ir Graniko mūšyje, makedonų pergalę lėmė gebėjimas išlaikyti iniciatyvą, kairiojo sparno ištvėrmė ir Aleksandro draugų elitinis dalinys, sugebėjęs suvaidinti lemiamą vaidmenį pralaužiant priešo kariuomenės frontą ir atliekant supamąjį manevrą. Makedonijos pėstininkai, mūšio metu sukaustę stipriausias Persijos kariuomenės pajėgas – graikų samdinius, sudarė sąlygas veikti ir pasiekti pergalę manevrinėms savosios kariuomenės pajėgoms.

Tyros apgula (332 m. pr. Kr.). Tai pati sunkiausia Aleksandro Makedoniečio operacija, surengta jo žygio prieš Darėją III metu. Tyros (*Tyre*) miestas buvo įsikūręs ant uolos Viduržemio jūros saloje netoli Libano pakrantės. Jį sudarė dvi dalys: senasis miestas, ant uolos pastatyta tvirtovė, ir naujamiestis, kuriame plytėjo Tyros amatininkų, prekybininkų ir gyvenamieji kvartalai. Jo pakraštyje buvo įkurti du uostai: pietinis, iš Egipto pusės, gana atviras, ir šiaurinis, iš Sidono uosto pusės, kurį nuo jūros saugojo du molai ir uosto vartai. Visą salą juosė sienos, tik prie šiaurinio uosto buvo siauras tarpas, pro kurį buvo galima perplaukti, apsaugotas specialių įtvirtinimų. Miestas Ispanijoje, Pietų Italijoje ir Šiaurės Afrikoje turėjo keletą kolonijų, kurių žymiausia buvo Kartagina – miestas-valstybė, garsėjanti savo karo laivynu. Šį miestą jau buvo bandęs paimti Šalmaneseras (arkadų k. *Šulmanu-ašarid*), kuriam padėjo finikiečiai, Tyros gyventojų konkurentai Viduržemio jūroje. Tačiau penkerių metų apgula baigėsi jo gynėjų pergale. Nabuchodonosaras (586–573 m. pr. Kr.) taip pat bandė užimti Tyrą: apsiaustis truko net 15 metų, bet taip pat baigėsi nepasiekus norimų rezultatų. Visa tai Tyros gyventojams leido tikėtis sėkmės. Jie pasitikėjo savo jėgomis ir buvo kurti makedonų siūlymams pripažinti Aleksandro valdžią. Jo sprendimas imtis tokio sunkaus uždavinio kariuomenės autoritetų iš pradžių buvo sutiktas priešiška, tačiau strateginiai vado argumentai

juos galiausiai įtikino: užėmus Tyrą būtų galima išsigalėti Viduržemio jūroje, atimti paskutinį Graikijos priešų argumentą ir ramiai kovoti Egipte ar toliau – Persijos imperijos centrinuose regionuose (žr. 2.9 pav.).

Jūroje karaliavo persų ir Tyros laivynas, todėl Aleksandras nusprendė įrengti pylimą. Sąsiauris buvo negilus, o jo dugnas dumblinas, tačiau apylinkėse augo daug medžių, nestigo akmenų. Taigi sumanymas buvo realus, įgyvendinamas. Kol buvo dirbama prie žemyno, viskas klojosi gerai, bet arčiau miesto sąsiauris gilėjo, o jo gynėjai ėmė šaudyti iš svaidomųjų mašinų ir padarė puolantiems daug žalos. Šie, pasinaudodami tuo, kad galėjo pylimo statytojus apšaudyti iš aukščiau, daug jų sužeidė, taip pat puldinėjo ir laivai.

Aleksandras liepė pastatyti du bokštus, apsaugotus nuo degančių strėlių, kurie turėjo trukdyti gynėjams šaudyti ir kėlė didelį pavojų tyriečių trijeroms (gr. *triērēs* – triirklis). Tyriečiai nenusiminė. Jie parengė prekybos laivą, prikrovė jį sausų šakų ir degiųjų medžiagų. Kai tik vėjas papūtė reikiama kryptimi, kitų laivų vairuojamą branderį (degiųjų ir sprogstamųjų medžiagų prikraudą burinį laivą, kuris leidžiamas pavėjui arba pasroviui į priešų laivus) pasiuntė bokštų link. Branderiui pasiekus numatytą vietą, įgula laivą paliko, ir netrukus makedonų bokštai suliepsnojo, o šalia stovintys Tyros laivai savo strėlėmis trukdė gesinti gaisrą. Nesitenkindami pasiektu rezultatu, palaukę, kol bokštai suliepsnos, tyriečiai valtimis priplaukė prie pylimo ir įvairiais būdais pradėjo ardyti jo konstrukcijas, sudegino visas ten buvusias mašinas. Taip Aleksandro pirminis planas žlugo.

Įsakęs pradėti pilti naują, platesnį, pylimą, makedonų valdovas nuvyko į jam lojalų Sidono uostą burti laivyno, be kurio toliau pulti buvo neįmanoma. Tuo metu Aleksandro pergalės prie Iso paveikti Viduržemio jūros salų ir pakrančių valstybių valdovai (daugiausiai finikiečiai ir kipriečiai) nusprendė pasiūsti savo



Makedonijos kavalerijos draugas

laivus Aleksandruui mainais už draugystę. Taip pavyko suformuoti gana pajėgų laivyną, galintį konkuruoti su tyriečių, kurie nesitikėjo, kad makedonai sugebės surinkti tokias pajėgas ir mokės jomis pasinaudoti. Todėl nestojo į jūrų mūšį ir pasitenkino turima uosto vartų apsauga. Matydami, kad uosto vartų šturmas neseniai sukurtam laivynui gali kainuoti vadovaujamas pozicijas, makedonai ir jų sąjungininkai nusprendė juos blokuoti, prie pylimo palikdami tinkamą apsaugą.

Turimus laivus Aleksandras suskirstė į dvi grupes: greitaeigius ir lėtaeigius. Pastaruosius aprūpino svaidomosiomis mašinomis, kurias spėjo pagaminti sukviesti vietos meistrai, turėjusiomis atlikti plaukiojamųjų šaudyklų (dabar sakytume – baterijų) ir siendaužių vaidmenį, o greitaeigius numatė panaudoti rengdamas aktyvius veiksmus. Iš šių šaudyklų, taip pat mašinų nuo pylimo Aleksandras pradėjo bombarduoti miesto sienas, tačiau tyriečiai numatė tokius jo kariuomenės ir laivyno veiksmus ir ant sienų pastatė specialius medinius bokštus, iš kurių į laivus buvo šaudoma degančiomis strėlėmis, todėl šie bijojo priplaukti arčiau. Tyros sienos buvo sumūrytos iš didelių akmenų, sustiprintų kalkėmis, be to, jos

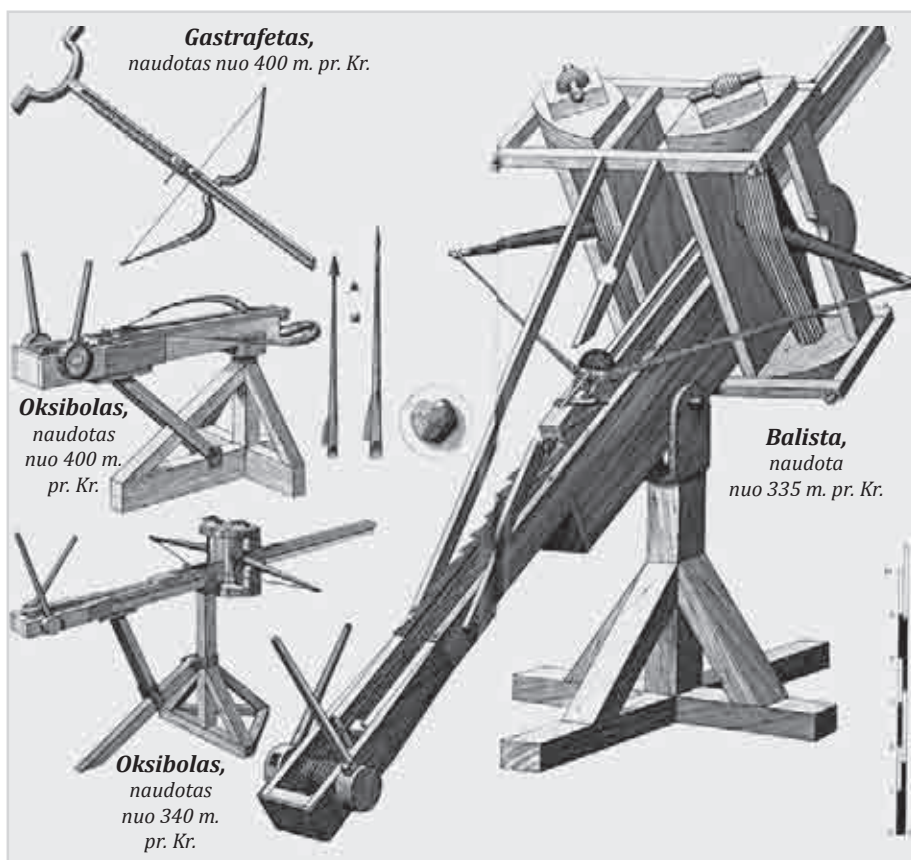

Svaidomieji pabūklai

prieigose, vandenyje, stūksojo nemažai didžiulių pavienių akmenų, neleidžiančių laivams su taranais priplaukti arčiau. Aleksandras liepė šiuos akmenis ištraukti, tačiau tai buvo sunku padaryti tiek dėl jų dydžio, tiek dėl gynėjų veiksmų: buvo šaudoma ir nuo sienų, ir nuo specialiomis priedangomis sustiprintų nedidelių laivų. Reikiamomis priemonėmis aprūpinti laiveliai turėjo nupjauti makedonų ir jų sąjungininkų laivų inkarų lynus, be kurių laikytis netoli kranto buvo neįmanoma. Prieš šiuos kenkėjus Aleksandras pasiuntė tuo pačiu būdu sustiprintus lengvus (30 irklų) laivus, turėjusius ginti laivus-šaudyklės ir laivus-taranus. Tada tyriečiai pasitelkė narus. Teko inkarų lynus keisti grandinėmis – tik tada akmenys iš sienų prieigų buvo patraukti. Tuo metu tyriečiai, matydami, kad makedonų laivai visiškai priplaukė prie miesto sienų, nusprendė surengti išpuolį: paklodėmis pridengę šiaurinius (Sidono pusės) uosto vartus, slapta, kad nepastebėtų priešai, susodino karius į karo laivus. Kai vidurdienį Aleksandro vyrai nuėjo valgyti bei kitais būtiniais reikalais ir jų apsauga susilpnėjo, tyliai priplaukė prie uosto vartų ir garsiai šaukdami puolė blokuojamąją eskadrą. Puolimas buvo sėkmingas: daugelyje makedonų laivų visai nebuvo įgulų, kai kur tik keletas karių, taigi blokuojamos pajėgos labai nukentėjo, tačiau Aleksandras neskubėjo prisipažinti nugalėtas ir įsakė visiems laivams, kurie galėjo tuo metu išplaukti, pulti uosto vartus, kad didžioji dalis Tyros laivyno negalėtų išplaukti iš uosto, o jau išplaukę laivai – grįžti. Jis pats asmeniškai vadovavo kontrpuolimui. Dėl triukšmo diversantų laivai nepastebėjo ženklų, kuriuos jiems rodė mieste likę draugai, todėl buvo priversti stoti į jūrų mūšį. Jo metu Aleksandro laivynui pavyko paskandinti ir užimti nemažai laivų, kurių įgulos parplaukė atgal į miestą.

Miesto siena pasirodė esanti labai stipri – nei ant pylimo stovinčios mašinos, nei laivais prie pat sienos pristumti siendaužiai nieko negalėjo padaryti. Tuščiai bandyta pulti iš šiaurės, tik pietinę sieną vienoje vietoje pavyko pralaužti. Mėginimai per pastatytus tiltelius patekti į vidų taip pat buvo veltui: gynėjai be vargo atmušė makedonus. Tada po trijų dienų buvo suformuotos pajėgos, kurios turėjo taikyti mišrią taktiką: pirmiausiai buvo pristumti siendaužiai, jiems pralaužus sieną ir pasitraukus, priplaukė specialiai patobulinti laivai su tilteliais, kuriais puolantys elitiniai makedonų pėstininkai („pėstieji draugai“) su pačiu karaliumi priešakyje turėjo bandyti prasiveržti. Tuo metu blokuojamosioms pajėgoms buvo įsakyta jokių būdu neleisti išplaukti tyriečiams iš uosto, o laivams-šaudyklėms, kuriuose buvo nemažai lankininkų ir svaidomųjų mašinų, – pulti sienas per visą perimetrą, imituoju bandymą išsilapinti, ar tiesiog jas apšaudyti, kad gynėjai nesuprastų, kas iš tikrųjų vyksta. Šturmo grupei pavyko užimti sienas numatytoje vietoje. Po to puolantieji patraukė valdovo rūmų link. Neatsiliko ir blokuojamosios pajėgos: laivai, turėję tik puldinėti pietinį uostą, kad atkreiptų į save dėmesį, pamatę nedidelę gynėjų pajėgą, nusprendė veikti ryžtingai. Jie, nutraukę neleidžiančias išplaukti grandines, įsiveržė į uostą ir padarė daug žalos ten stovėjusiems laivams. Kiprie-

čiai įsiveržė ir į Sidono pusėje buvusį uostą: kadangi grandinių čia nebuvo, jiems pavyko ne tik užimti prieklaukas, bet ir patekti į uostą. Matydami, kad siena jau užimta, tyriečiai susirinko prie citadelės (Agenorijus) ir bandė atmušti puolančius makedonus, tačiau patys buvo sumušti. Prasidėjo skerdynės: makedonus įsiutino toks ilgas pasipriešinimas ir tyriečių elgesys su į nelaisvę paimtais tautiečiais. Žuvo apie 8 000 tyriečių ir apie 400 makedonų.

Ši sudėtinga operacija buvo laimėta dėl nepaprastos karių ištvėrmės, išradin-gumo ir drąsos, glaudžios jūrų ir sausumos pajėgų sąveikos, kitų tinkamų prie-monių ir taktinių sprendimų. Apgula truko 7 mėnesius, tačiau rezultatai buvo verti pastangų: Aleksandras Makedonietis įvykdė pirmąją strateginę užduotį – užvaldė rytinę Viduržemio jūros pakrantę ir ėmė viešpatauti jūroje, be to, galėjo būti ramus dėl savo užnugario ir komunikacijų.

Gaugamelų mūšis (331 m. pr. Kr.). Nugalėjusi Darėją III Palestinoje ir užėmusi Egiptą, Aleksandro Makedoniečio kariuomenė nužygiavo link centrinių Persijos imperijos sričių, perėjo Eufratą ir Tigrą ir Gaugamelų plynaukštėje netoli Arbelos miesto (dab. Arbilis, Š. Irakas) susitiko su Darėjo kariuomene. Čia ir įvyko lemiamas mūšis (žr. 2.10 pav.).

Aleksandras Makedonietis buvo sutelkęs 30–31 000 pėstininkų falangą, 9 000 lengvųjų pėstininkų ir 7 050 raitelių, iš viso apie 47 000 karių. Stipriausia kariuo-menės dalis – 12 000 falangitų ir 2 100 Makedonijos draugų – kompanionų, kurie sudarė Aleksandro asmeninį būrį.

Darėjas turėjo 12–13 000 pėstininkų, galinčių kautis su makedonais kaip ly-gūs su lygiais, apie 52 000 pašauktinių pėstininkų, 35 000 raitelių, 200 kovos ve-žimų ir 15 dramblių, iš viso apie 100 000 karių. Stipriausią Persijos kariuomenės dalį sudarė 2 000 gvardijos pėstininkų, 100 raitelių ir 1 000 persų didikų.

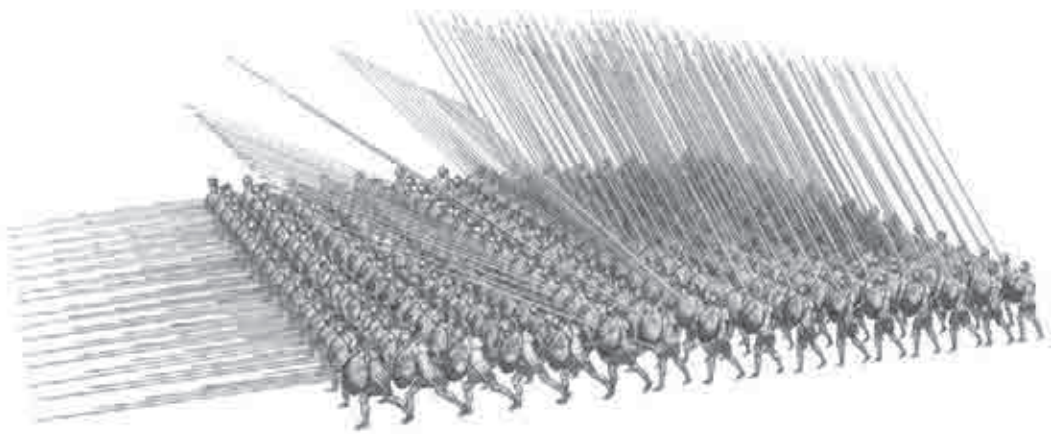

Makedonų falangos kovos rikiuotė

Lyginant abi kariuomenes akivaizdu, kad persų kavalerija buvo gausesnė, tačiau makedonai turėjo daugiau pėstininkų ir buvo pranašesni elitinių dalinių pajėgumu, taip pat moraliai: kariai labai pasitikėjo savo vadu, turėjo nemažai patirties, per kelerius metus įgytos mūšiuose, be to, pasižymėjo tam tikru religiniu ir tautiniu vieningumu, kurio pagrindas buvo graikų kultūra. O Darėjo III kariuomenė jau keletą kartų buvo sumušta, jos sudėtis visais požūriais buvo labai marga.

Vietą mūšiui parinko Darėjas. Jis tikėjosi išnaudoti savo gausesnę kavaleriją ir kovos vežimus, todėl rengėsi kovoti lygioje vietovėje, kurią papildomai dar specialiai nulygino paskirti kariai. Persų pajėgos buvo išrikiuotos plačiu frontu, kad galėtų apsupti Makedonijos kariuomenę iš sparnų ir užnugario. Aleksandras, perpratęs persų sumanymą, išrikiavo savo karius įstrižai persų fronto, į priekį „išstumdamas“ dešiniojo sparno karius, kurie sudarė geriausią kariuomenės dalį, o kairįjį sparną kiek atitraukė atgal. Kariai buvo išrikiuoti dviem linijomis, kad prireikus galėtų kautis net visiškai apsupti: sparnuose – lengvosios pajėgos ir kavalerija, centre – pėstininkai. Taip išrikiuota kariuomenė turėjo du taktinius pranašumus: pasirengusi pulti persų kariuomenę iš pradžių, norėdama priartėti prie makedonų, turėjo persirikiuoti, todėl rizikavo prarasti dalinių vientisumą. Antra, makedonų beveik visa antroji linija buvo tarsi rezervas, kurią jie galėjo panaudoti atsiradus pralaužoms ir rengdami kontrpuolimą, o persai tokio rezervo neturėjo.

Mūšį pradėjo kairysis persų pajėgų sparnas, kuriame išrikiuota sunkioji kavalerija privertė lengvuosius pėstininkus atsitraukti. Tačiau kai pasirodė kovos vežimai, lengvieji pėstininkai sugebėjo juos gerokai susilpninti, o tie, kurie pasiekė falangitus, buvo netikėtai praleisti pro specialiai tam paliktus tarpus ir susidūrė su antrosios linijos kariais. Į kovą centre ir sparnuose stojo pagrindinės pajėgos. Ypač įnirtingai Mazejaus (*Mazeus*) vadovaujami persai puolė kairįjį Aleksandro kariuomenės sparną, kuriam vadovavo Parmenionas. Mūšis pasiekė didžiausią įtampą, kai makedonų pėstininkų falanga buvo pralaužta ir prasiveržę persai puolė stovyklą: jų puolimą sustabdė rezervo kariai. Parmeniono sparnui paprašius pagalbos, Aleksandras nusprendė pramušti priešų rikiuotę ir apeiti persų dešinįjį sparną iš užnugario. Nors prasi-veržiant žuvo 60 draugų – kompanionų, planą įgyvendinti pavyko – Aleksandras su savo asmenine kavalerija ir tesalais atsidūrė persų užnugaryje, kur netrukus pamatė karalių: šis neištvėrė ir dengiamas apsaugos paliko mūšio lauką. Ši aplinkybė moraliai palaužė persus ir sužlugdė jų puolimą, tad pergale pasiekė Makedonijos pajėgos.

Šio mūšio sėkmę lėmė kariuomenių sudėtis, teisingai pasirinkta originali rikiuotės forma ir asmeninės vadų savybės.

KLAUSIMAI

- *Kuo skyrėsi Atėnų ir Spartos karių rengimo sistemos?*
- *Kodėl Graikijos poliai nesugebėjo išplėsti savo valdžios net pačioje Graikijoje, o Aleksandras Makedonietis nukariavo visą tuo metu graikams žinomą pasaulį?*
- *Koks vaidmuo Graikijos ir Makedonijos kariuomenėse teko kavalerijai?*
- *Kurias teigiamas Aleksandro, kaip vado, savybes išskirtumėte?*

LITERATŪRA

Аппиан. *Поход Александра*. Москва, 1993.

Warry J. *Warfare in the Classical World*. New York, 1980.



III

Senovės

Roma

Bendras apibūdinimas

Senovės Roma savo daugiau nei tūkstantmetės istorijos pradžioje, VII–III a. pr. Kr., buvo kaimų grupė, vėliau – polio tipo miestas, kuris dalyvavo Lotynų lygos kovose su etruskais, graikais ir įvairiomis Apeninų pusiasalio gentimis. Tik III a. pr. Kr. viduryje, I pūnų kare (264–241 m. pr. Kr.) įveikusi Kartaginą, Roma Viduržemio jūros regione tapo svarbia jėga. II pūnų karo metu (218–201 m. pr. Kr.) ji galutinai sutriuškino Kartaginos pajėgas ir II pr. Kr.– I a. po Kr. nukariavo visas Viduržemio jūros pakrantes, užėmė nemažą dalį Europos, Azijos ir Afrikos. I a. po Kr. pabaigoje, po pralaimėto Teutoburgo mūšio, Romos ekspansija buvo sustabdyta ir pereita prie strateginės gynybos. Ji išlaikė savo potencialą beveik 200 metų. III a. Romos imperiją sukrėtė pirmoji krizė, kurią pavyko įveikti tik

didelėmis imperatoriaus Gajaus Diokleciano (*Gaius Valerius Aurelius Diocletianus*) pastangomis. Jo įpėdinis Konstantinas perkėlė sostinę į Bizantijos miestą, jo garbei pavadintą Konstantinopoliu, ir taip pradėjo Romos imperijos skilimo procesą, kuris baigėsi 395 m. atsiskyrus Rytų ir Vakarų Romos imperijoms. Vėlesnis šimtmetis Vakarų Romos imperijai buvo žlugimo ir nykimo laikotarpis. 476 m. pr. Kr. Vakarų Romos imperija galutinai žlugo, o Rytų – sėkmingai toliau gyvavo ir sunyko tik XV a., viduramžių pabaigoje.

Iki 508 m. pr. Kr. Romą valdė monarchai, kai kurie jų priklausė etruskų dinastijoms. Visuomenės struktūrą lėmė giminystės ryšiai: Romos bendruomenę sudarė trys tribos, kiekvieną tribą – dešimt kurių, o kiekvieną kurią – dešimt giminių. Kiekvienos giminės seniūnas patekdavo į Senatą, karaliaus patariamąją tarybą. VI a. pr. Kr., karaliaus Servijaus Tulijaus valdymo metu, giminės jau buvo tiek susimaišiusios, kad visuomenę teko dalyti pagal gyvenamąją teritoriją. 508 m. pr. Kr. Romoje įvyko perversmas – karaliaus valdžia buvo panaikinta ir įkurta respublika. Romos visuomenė buvo dalijama į 2 luomus – *patricijų* ir *plebėjų*. Patricijai priklausė kilmingųjų luomui. Jie galėjo užimti visas vietas Senate, o plebėjams teko tik vykdytojų ir darbininkų dalia. Plebėjai nuolat siekė gauti daugiau teisių, ir tai skatino įvairias reformas. Paskelbus Romą respublika, svarbiausia valstybės institucija tapo Senatas, o vyriausiais valstybės ir kariuomenės vadais – du konsulai. Siekiant nors kiek suvienodinti karių ginkluotę, panašiai kaip Atėnuose, buvo įvesta cenzų sistema, kuri Romos piliečius (patricijus ir plebėjus) pagal turto cenzą suskirstė į grupes (kategorijas). Kiekviena grupė turėjo sudaryti tam tikrą skaičių karinių vienetų – *centurijų*. Daugiausia – 18 – turėjo sukomplektuoti pagal cenzą aukščiausios kategorijos grupė – turtingusias luomas – raiteliai, pirmosios kategorijos – 80 centurijų, 2–5-osios – 94 centurias, o 6-oji, neturtingiausiųjų grupė, nuo karo prievolės buvo atleista.

I a. pr. Kr. pabaigoje, Kamilo reformos metu, ginklų ir šarvų kainą pradėta išskaičiuoti iš kario algos. Taip galutinai buvo išspręsta ginkluotės ir šarvuotės suvienodinimo problema. Tuo metu profesionalėjanti kariuomenė sudarė sąlygas diktatūrai atsirasti: kariai tarnavo ne respublikai, o savo karvedžiui. Įvyko keletas pilietinių karų (83–82 m. pr. Kr. Gajaus Marijaus kova su Senato statytiniu Sula, 49–45 m. pr. Kr. Cezario – su Gnėjumi Pompėjumi), o Oktaviano Augusto valdymo metu atsirado nauja Romos valstybės valdymo forma – susiformavo imperija. Tačiau buvo išlaikomos ir senosios respublikos valdymo formos, vadinamasis *principatas*. Konstantino valdymo laikais (306–337 m. pr. Kr.) valdovas įgijo Rytų despoto bruožų, imperatoriaus valdžią imta absoliutinti, ši valdymo forma – *dominatas* (lot. *dominatus* – viešpatavimas, vienvaldytė) – išsilaiškė iki Vakarų imperijos gyvavimo pabaigos.

Svarbiausiu laikotarpiu Romos kariuomenės istorijoje reikėtų laikyti III a. pr. Kr.–I a. po Kr.

Karybos pobūdis

Romos kariuomenēs viešpatavimo laikais pagrindinē kariuomenēs rūšis buvo pēstininkai, naudojantys artimosios kovos ginklus – svaidomašias ietis ir trumpus kardus. I a. pr. Kr. daugiau dēmesio imta skirti lauko pabūklams: svaidomosioms ir apgulos mašinoms. Kavalerija atliko antrailes funkcijas, dažnāusiai raiti jodavo tik sājungininkai – draugiškos barbaru gēntys. Tik perējus prie stratēginēs gynybos ir kartu perēmus barbaru kovos metodus padidējo kavalerijas reikšmē.

Romos laivyno funkcijas taip pat nebuvo pagrindinēs. II pūnu karo metu, kai reikējo īveikti Kartaginos pajēgas, romēnu laivuose buvo īrengti specialūs tilteļi, kad Romas legionieriai galētu użkabinti priēšo laivā specialiais kabļiais ir perbēgti ī jo denī. Āia artimojoje kovoje jie īveikdavo kartaginiečius. Vēļiau Roma użgrobē visas Viduržemio jūras pakrantes ir laivynus. Kaip ir makedonai, jie, użimdami bāzes, priēšo laivynā nugalēdavo pasitelkē sausumos pajēgas. Romēnai praturtino inžinerijas menā: pirmieji pradējo naudoti cementā, statyti tiltus, tiesi savo garsiuosius kēļius. Inžinerija suklestējo ir imperijas pasienyje, kur buvo padaryta daug īvairiu patobulinumu, pastatyta gynybiniu īrenginiu īrengus *limus* – ilgalaikēs gynybos ruožu.

Romos kariuomenē buvo īstverminga, drāsi, žiauri ir negāilestinga. Jos taktika buvo pritaikyta kovai bet kokiomis gamtinēmīs sājļgomīs, taĀiau atšiaurus klimatas, miškai ir dykumas sulaikydavo net ir toliā skverbtis pasiryžušius romēnus.

Kariuomenē

Romos kariuomenē kovojo īšķleistāja kovos rikiuote, todēļ griežtai buvo reikalaujama drausmēs, rodyti iniciatyvā, gebēti savarankiškai priimti sprendimus. Tai gana aukšti pasirengimo reikalavimai ne tik pavieniams kariāms, bet ir daliniam, īvairaus rango vadams.

Romas kariuomenē sudarē trys sluoksniā: karininkai, centurionai ir legionieriai – kariai. Karininku sluoksniui priklausantys patricijai, norēdami patekti ī Senatā, privalējo turēti karybos patirties. Tai buvo reglamentuota īstatumu. Kariuomenei, kaip jau buvo minēta, vadovāvo konsulai, o didesniems junginiam – *legatai*. Ypatingais atvejais buvo īsteigiamas diktatoriaus, kuris turējo vadovauti visai kariuomenei, postas. TaĀiau diktatoriaus īgaliojimai buvo griežtai terminuoti, taip użkertant kēļiā diktatūrai, kaip valstybēs santvarkai, īsigalēti. Kiekvienas legionas turējo savo štabā, kurī sudarē legiono vadas ir jo pavadootojai – karo tribūnai ir kēļi jauni patricijai, turintys praktikantu statusā.



Ankstyvosios Romos kariai

Iš pradžių kariai tarnauti buvo renkami į miliciją. Už tarnybą kariuomenėje nebuvo mokama. Tačiau tarnauti buvo garbinga, todėl norinčiųjų netrūko. Iš jų buvo galima atrinkti pačius geriausius. Kariuomenė buvo renkama tik karo atveju, pakvietus Senatui, bet IV–III a. pr. Kr., kai karai vyko beveik nuolat, Romos kariuomenė tapo nuolatine profesionalia jėga, o kareiviai – mokamais profesionalais. Tarnyba kariuomenėje trukdavo šešerius ir daugiau metų, išsitarnavę iki veteranų kariai galėjo tikėtis gauti žemės sklypą, kas buvo labai svarbu žemdirbių sluoksnio atstovams.

Romos kariuomenės išskirtinių centurionų sluoksnį sudarė pasižymėję kariai. Centurionai atlikdavo padalinių vadų funkcijas, turėjo kai kurių privilegijų, su jais ypatingais atvejais tardavosi net konsulai. Jie buvo karininkų ir kareivių tarpininkai, keldavo kariams ūpą, užtikrindavo drausmę. Centurionai išvadavo karininkus nuo rutinos ir kasdienių darbų, o kareiviams buvo pavyzdys. Kiekvienas karys svajoto tapti centurionu. Centurionų sluoksnio kariai visada galėjo tikėtis pagerinti savo padėtį, nes čia buvo įvesta papildoma gradacija.

Nepaisant didelių karininkų ir kareivių kilmės ir atlyginimo skirtumų, žygio metu visi valgė tą patį maistą, visi ėjo pėsčiomis, niekas neturėjo jokių privilegijų. Tai ugdė karių vienybės jausmą, kuris visiškai netrukde laikytis drausmės ir rodyti pagarbą vyresniesiems.

Pagrindinis organizacinis kariuomenės vienetas buvo legionas (4 200–6 000 karių), mažiausias – centuriono vadovaujama centurija (atitinka šiuolaikinę kuopą), nuo III a. pr. Kr. taktinis vienetas – *manipulas* (2 centurijos), o nuo 107 m. pr. Kr. vykdytų Marijaus reformų – *kohorta* (3 manipulai).

Romos kariuomenėje kariai buvo skirstomi pagal pasirengimo lygį, amžių ir ginkluotę. 17–45 metų romėnai buvo skiriami į lauko kariuomenę, 45–60-mečiai tarnavo miestų ir tvirtovių įgulose. Jauniausi ir labiausiai nepatyrę kariai, vadinami *hastatais*, buvo ginkluoti trumpais



Marijaus legionierius su tradiciniais romėnų ginklais



Romos vėliavininkai

kardais (lot. *gladium*) ir svaidomosiomis ietimis (lot. *pilum*). Karį saugojo šarvai ir skydas (lot. *scutum*). Ietis turėjo sunkią metalo šerdį, todėl įsmigusi į priešų skydą jį nusverdavo, taip apnuogindama karį kardo kirčiams. Labiau patyrę kariai buvo vadinami *principais*. Jų ginkluotę sudarė kardas ir skydas, kartais – duriamosios ietys, šarvai ir skydas. Labiausiai patyrę veteranai, vadinami *triarijais*, buvo ginkluoti paprastosiomis ietimis. Triarijų buvo du kartus mažiau nei hastatų ir principų. Lengvai ginkluoti kariai, 5 grupei pagal turto cenzą priskiriami piliečiai, buvo vadinami velitais. Jie atitiko graikų peltastus.

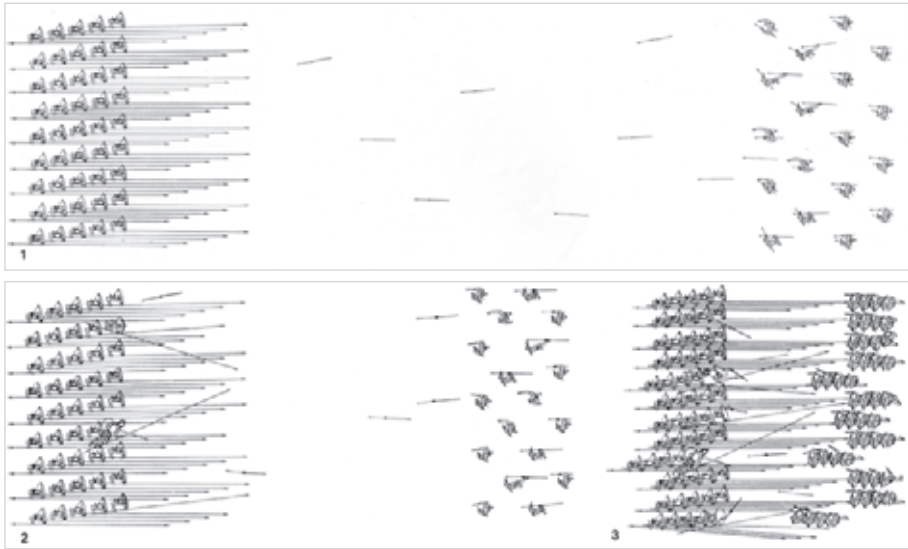

Svaidomāju iečīņu pilum panaudojimas

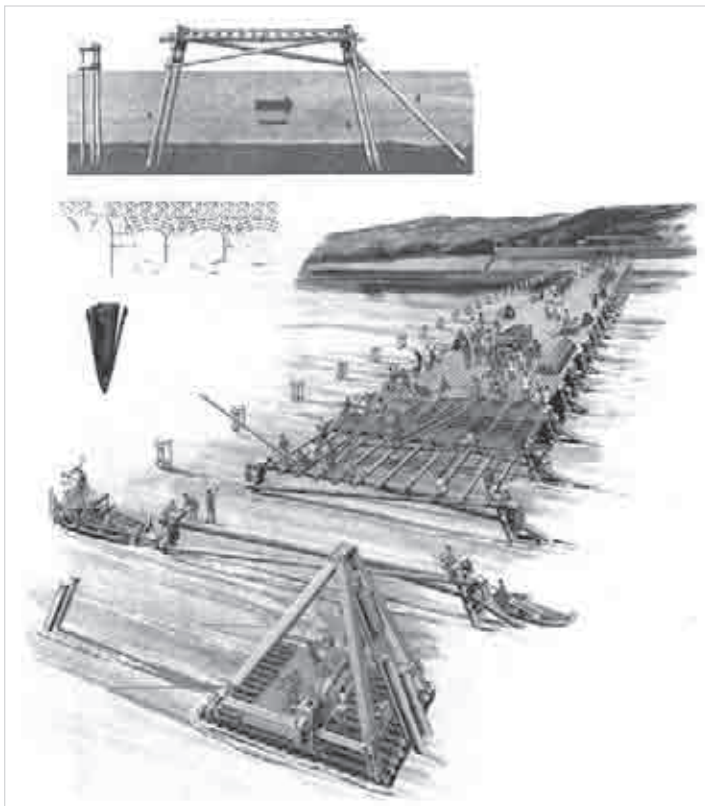

Romēņu statomas tilts

Raiteliai buvo suskirstyti *turmėmis* (lot. *turmae*). Legionui priklausė raštininkų ir trimitininkų centurija ir 2 amatininkų centurijos. Svarbią vietą rikiuotėje užėmė sąjungininkai, saugoję legiono sparnus, rūpinęsi kariuomenės maitinimu ir žvalgyba. Tai buvo įvairios barbarų gentys, organizaciniu požiūriu legionui nepriklausančios ir neturinčios teisės nakvoti romėnų įtvirtintose stovyklose.

Buvo sudaryta apgalvota simbolių ir atpažinimo signalų sistema: Romos kariuomenės vadas turėjo savo vėliavą, legionas – erelį, manipula – savo ženklą. Garso signalai visam legionui buvo perduodami trimitais (dūdomis), o manipuloms – rageliais. Ypatingas dėmesys buvo skiriamas fiziniam karių pasirengimui, ištvermei, rikiuotės įgūdžiams ir gebėjimams rengti stovyklas lavinti.

Vienas iš romėnų kariuomenės ypatumų buvo spartieji žygiai. Paprastasis dienos žygis – 30–35 km, forsuočiasis – 45 km su 18–27 kg svoriu. Legionas žygiuodavo 5 km per valandą greičiu, sparčiojo žygio tempu per valandą įveikdavo 6–7 km atstumą, ypatingais atvejais kariai galėjo bėgti. Legionieriaus našta sudarė 15 dienų (kartais – 30) davyns, ginklai, šarvai ir stovyklos kuolas. Ypač apkrauti buvo I a. pr. Kr. legionieriai, jų našta svėrė iki 30 kg. Dienos maisto davinį sudarė 800 gramų grūdų. Papildomais produktais aprūpindavo sąjungininkai ir specialios komandos.

Karinė doktrina

Romos kariuomenė iki I a. po Kr. dažniausiai dalyvaudavo puolamuosiuose Rkaruose, kurie tapo neatsiejama jos istorijos dalimi. Nuo karų priklausė visa Romos ekonomika: gyventojai keldavosi į užimtas teritorijas, vis didesnės įtakos ūkiui turėjo karo belaisviai – vergai. Sėkmingi karai kariams buvo pats trumpiausias būdas pakilti karjeros laiptais, kitiems gyventojų sluoksniams – apsirūpinti iki senatvės, todėl naujas karas greičiau džiugino nei liūdino romėnus, kurie sukūrė savitą kovojančios tautos filosofiją, turėjusią įtakos ir jos mentalitetui.

Kiek įmanoma išplėtus imperijos ribas, buvo pereita prie strateginės gynybos. I–II a. po Kr. kariuomenė toliau didėjo, tačiau netobulėjo. Septimijui Severui išformavus gvardiją, karyba apsiribojo išskirtinai valstybės sienų apsauga, nes kariuomenė – neišvengiamos išlaidos, slegiančios dirbančių gyventojų sluoksnius, todėl ir susidomėjimas ja gerokai atslūgo. Tai turėjo neigiamos įtakos komplektuojant kariuomenę. Markui Aurelijui pradėjus į kariuomenę šaukti ir provincijų gyventojus, sumažėjo karių motyvacija, o iškeldinus ją į pasienį, karo tarnyba apskritai tapo nepopuliari. Pasikeitus karinei doktrinai, nebebuvo sudaromos sąlygos karybai tobulėti, nebent tik technikos srityje, buvo atsisakyta sudėtingesnės taktikos. Gajus Dioklecianas sukūrė klasikinę gynybos koncepciją: pajėgos buvo suskirstytos į pasienio priedangos dalinius (lot. *limitanaei*) ir manevrinius rezervu vienetus (lot.

committensis). Pradėjus į kariuomenę imti barbarus, abipus sienos suburtos pajėgos mažai tesiskyrė, todėl prasidėjus įvairių tautų judėjimui dažnai net nesipriešindavo. Paskutinius 200 metų Roma laikėsi tik titaniškais imperatorių pastangomis.

Strategija

Strateginiu požiūriu įdomiausi II pūnų karas, Gajaus Julijaus Cezario Galijos nukariavimas ir Romos sienų apsaugos sistema, pradėta kurti I a. po Kr.

II pūnų (*Hanibalo*) karas. Hanibalas (*Hannibal*) buvo žymaus I pūnų karo (264–241 m. pr. Kr.) karvedžio Hamilkaro Barkos (*Barka*) sūnus. Jis nusprendė atkeršyti romėnams už pralaimėjimą. Iš tikrųjų karas vyko dėl viešpatavimo vakarinėje Viduržemio jūros dalyje. Hanibalo planas buvo pasiekti Romą sausuma iš šiaurės, kur gyveno priešiškos Romai galų gentys, ir ją pulti. Dėl to reikėjo sustiprinti Kartaginos pozicijas dabartinės Ispanijos pakrantėje užimant draugiškus Romai miestus, Viduržemio jūros pakrante įveikti atstumą iki Alpių, persikelti per šiuos kalnus ir pradėti kovą Po upės slėnyje. Napatogumus ir vargus, neišvengiamai laukiančius kartaginiečių šiame žygyje, turėjo kompensuoti prisijungę galai, kurie išnaudojo kiekvieną progą, kad sumažintų romėnų galią. Taip pat buvo galima tikėtis Makedonijos, kuri jautė, kad stiprėja Romos valstybė, ir buvo suinteresuota ją susilpninti, pagalbos (žr. 3.1 pav.).

Romėnai taip pat turėjo savo planų. Jie numatė surengti 30 000 kariuomenės, vadovaujamos konsulo Sempronijaus (lot. *Tiberius Sempronius Longus*), žygį į Afriką siekiant užpulti pačią Kartaginą ir 26 000 karių, vadovaujamų konsulo Publijaus Kornelijaus Scipiono, įsiveržimą į Ispaniją. Ispanijos kariuomenė turėjo 60 laivų. Pretoriaus Lucijaus Manlijaus (lot. *Lucius Manlius A. f. Vulso Longus*) vadovaujamas rezervas, kurį sudarė 22 000 karių, turėjo saugoti užnugarį ir stebėti neramias Cizalpinės Galijos (lot. *Gallia Cisalpina* – Žemutinė Galija) gentis. Apie Hanibalo žygį romėnai nieko nežinojo.

219 m. pr. Kr. Hanibalas užėmė draugišką romėnams Sagunto graikų koloniją.

218 m. pr. Kr. kampaniją Hanibalas pradėjo stiprindamas Ispanijos bazę, kur iš savo 90 000 kariuomenės atrinko mažiau nei 50 000 pėstininkų, 9 000 raitelių ir 80 kovos dramblių, su kuriais leidosi į žygį, likusius karius palikęs saugoti Ispanijos. Liepos–spalio mėnesiais kariuomenė perėjo Galiją, spalio mėnesį prasi-dėjo ir žygis per Alpes, nors jau buvo sniego, o kalnų gentys smarkiai priešinosi. Dėl šių priežasčių kariuomenė patyrė daug nuostolių, tačiau juos kompensavo pagalbinė galų kariuomenė, kuri aprūpino Hanibalo pajėgas maistu ir atsiuntė savo dalinius. Palankios sąlygos leido kartaginiečiams keliolika metų išsilaikyti Šiaurės Italijoje be Kartaginos pagalbos.

Hanibalo kariuomenė buvo pranašesnė kovos lauke ir tai ne kartą įrodė mūšiuose, bet neturėjo pakankamai pajėgų įtvirtintų miestų, tokių kaip Roma, apguloms ir šturmams rengti, todėl Romos galybė pradėta ardyti iš vidaus, raginant nusišalinti jos sąjungininkus. Ši strategija beveik pasiekė tikslą. Jeigu ne fantastiškas romėnų gebėjimas atnaujinti sunaikintas kariuomenes ir tai, kad iki 10 procentų šalies gyventojų buvo ginkluoti, Romos likimas būtų buvęs nulemtas. Romėnai, nors ir spaudžiami kovos lauke, sugebėjo rengti apgulas, bausti į priešų pusę perėjusius sąjungininkus ir tokiu būdu išlaikė šiojią tokią pusiausvyrą. Romos konsulas Fabijus (konsulu buvo išrinktas penkis kartus) sukūrė naują strategiją. Anot jo, romėnai turėjo atsakyti generalinio mūšio strategijos ir tenkintis mažojo karo priemonėmis: naikinti mažus dalinius ir kariauti tvirtovių karą. Manoma, kad būtent ši strategija ir leido romėnams palaipsniui sustiprinti savo pozicijas regione, nors tai labai sekino kraštą.

Kitas kovos etapas prasidėjo 210 m. pr. Kr. Romos karvedžiu Ispanijoje paskyrus Publijaus Kornelijaus Scipiono dvidešimtmetį sūnų Scipioną Jaunesnijį, vadinamą Scipionu Afrikiečiu. Šis jaunuolis greitai atkūrė Romos pozicijas į šiaurę nuo Ebro upės, o 209 m. pr. Kr., suderinęs sausumos pajėgų smūgį ir jūros šturmą, užėmė pagrindinį kartaginiečių punktą Ispanijoje – Naująją Kartaginą. Iš dalies dėl Scipiono veiksmų, iš dalies dėl jau gerokai nusilpusio Hanibalo prašymo Ispanijos kartaginiečių vadas Hasdrubalas, Hanibalo brolis, paliko Ispaniją ir nužygiavo į Italiją, tačiau nesugebėjo susijungti su brolio kariuomene energingai veikiant romėnų konsului Kajui Klaudijui Neronui ir buvo sutriuškintas mūšyje prie Metauro 207 m. pr. Kr. Romėnai 207–206 m. pr. Kr. visiškai užvaldė Ispaniją ir ėmė kovoti Afrikoje, radę čia sąjungininką karalių Masinisą (lot. *Masinissa*).

Prasidėjus kovoms karštajame žemyne, Kartaginos valdžia, kaip ir buvo tikėtasi, atšaukė Hanibalą į Afriką, kur jis atvyko 203 m. pr. Kr. Taip baigėsi Italijoje penkiolika metų trukęs karas. Siekdami lemiamos pergalės, romėnai nuviliojo Hanibalą į dykumą – tokiu būdu jie atitraukė kartaginiečius nuo jų bazių ir sumušė mūšyje prie Zamos (202 m. pr. Kr.). Po to Hanibalo kariuomenė, negalėdama dėl didelio atstumo tikėtis pagalbos, buvo priversta kapituluoti.

Strategija, kurią abi šalys taikė II pūnų karo metu, išsiskyrė kovos formų įvairovė, drąsiais, ryžtingai įgyvendinamais sprendimais, netradicinėmis priemonėmis, kurias naudojant reikėjo sutelkti visą potencialą. Todėl būtent šis karas, kalbant apie strategijos įgyvendinimą ir privalumus, laikomas jos „aukso amžiumi“.

Gajus Julijus Cezaris puikiai mokėjo pasinaudoti genčių, kurias siekė nukariauti, tarpusavio nesutarimais, teisingai įvertino Galijoje (Šiandieninė Prancūzija) susidariusią situaciją (žr. 3.2 pav.). Tuo metu romėnai kontroliavo tik pietinę jos dalį, kur ėjo kelias į Ispaniją, o Centrinėje ir Šiaurės Galijoje viešpatavo galų (keltų) gentys, nedaug nusileidžiančios romėnams narsa ir agresyvumu, bet socialiai neorganizuotos ir nevieningos. Cezaris vadovavo nemažoms, nors ir ribotoms, pajėgoms

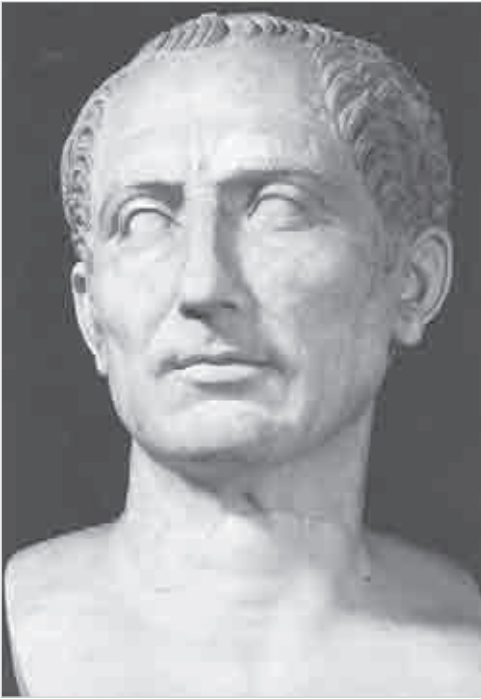

Gajus Julijus Cezaris

nuo dabartinės Šveicarijas teritorijoje gyvenusių *helvetų*. Ištikimieji sąjungininkai gavo išskirtines Romos draugų teises – taip buvo atlyginta už jų vargus. Ginantis nuo vietos ir išorės priešų, iš kurių pavojingiausi buvo per Reiną besikeliantys germanai, Cezario pajėgoms pavyko įsiviešpatauti visoje Galijoje. Pasiekę Pa de Kalė (*Pa de Calais*) sąsiaurį, skiriančią Galiją nuo Britanijos, romėnai įsteigė savo bazę ir nusprendė Britaniją užkariauti. Šį kartą uždavinys buvo sunkesnis: reikėjo ne tik įveikti vandens kliūtį, bet ir kovoti su nepažįstamu priešu. Buvo pasiūsta žvalgyba, tačiau ji prastai atliko skirtą užduotį, todėl romėnams teko labiau pasikliauti savo jėgomis nei diplomatiniais gebėjimais. Nepaisant pirmaisiais metais patirtų nesėkmių, puolimas buvo tęsiamas toliau, tik jau dalyvaujant didesnėms pajėgoms. Antrasis puolimas 54 m. pr. Kr. buvo sėkmingesnis, tačiau paaiškėjo romėnų kariuomenės trūkumai: kovodami su manevringais britų daliniais, jie buvo priversti atsitraukti, pasitenkinę duokle. Tuo metu Centrinės Galijos gentys, vadovaujamos Vercingetorigo (*Vercingetorix*), sukilo prieš Cezarį. Ir Cezaris buvo priverstas stoti į sunkią kovą su gerokai gausesniu priešu. Romėnai pasirinko priešų skaldymo taktiką ir kariavo ne su galais, o asmeniškai su Vercingetorigu. Šiam užsidarius Alezijos tvirtovėje, kurios užimti neleido turimos priemonės, buvo pradėta taisyklinga apsiaustis (žr. 3.5 pav.), kuri baigėsi galų kapituliacija. Numalšinęs sukilimą, Cezaris užtikrintai prijungė naująją provinciją prie savo valdų ir baigė aštuonerius metus trukusį karą.

(dviem legionams), kurių užteko bet kuriai iš genčių nugalėti, tačiau galams susivienijus romėnai būtų turėję trauktis už Alpių. Gerai išmanančiam galų papročius Cezariui pavyko laimėti jų genčių vyriausiojo vado vardą ne tik dėl intrigu, bet ir dėl teisingo vadovavimo sprendžiant įvairias bylas. Romėnų vadas pasirinko engiamųjų gynėjo poziciją: skriaudžiama gentis galėjo tikėtis romėnų pagalbos, už tai pažadėjusi juos aprūpinti maistu ir pašarais bei surinkti vadinamąją sąjungininkų kariuomenę, beveik tokio pat dydžio kaip romėnų. Ypač buvo vertinami galų raiteliai, kurie žygio metu atlikdavo žvalgybos užduotis ir saugodavo kariuomenę.

Pirmą kartą ši strategija buvo taikoma ginant rytines galų žemes



Alezijos tvirtovė

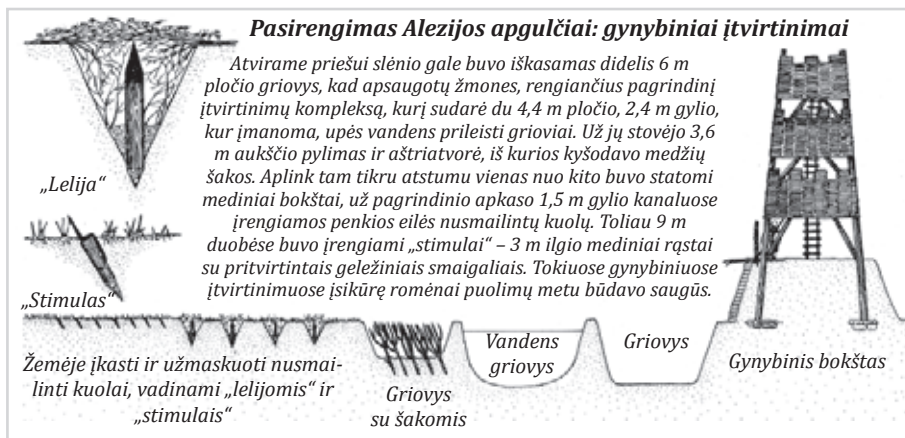

I a. po Kr. Romos imperija nustojo plėstis. 9 m. po Kr., Teutoburgo Miške žuvus trims legionams ir vykstant poziciniams karams Mesopotamijoje, paaiškėjo, kad tolesnė imperijos plėtra atneš tik nuostolius, todėl jos valdovai, pradėdami imperatoriumi Hadrianu (Adrianu), daugiau dėmesio pradėjo skirti gynybai.

Svarbiausia valstybės gynybos sistemos dalis iš pradžių buvo jos pasienyje dislokuoti legionai, tačiau juos išlaikyti pasidarė brangu, todėl pradėta taupyti – statyti fortifikacinius įrenginius. Šiuose pasienyje išdėstytuose fortifikaciniuose įrenginiuose įsikūrė įtvirtintos stovyklos. Jie labiau priminė šiuolaikines kareivi-

Romos imperijos fortifikaciniai įrenginiai

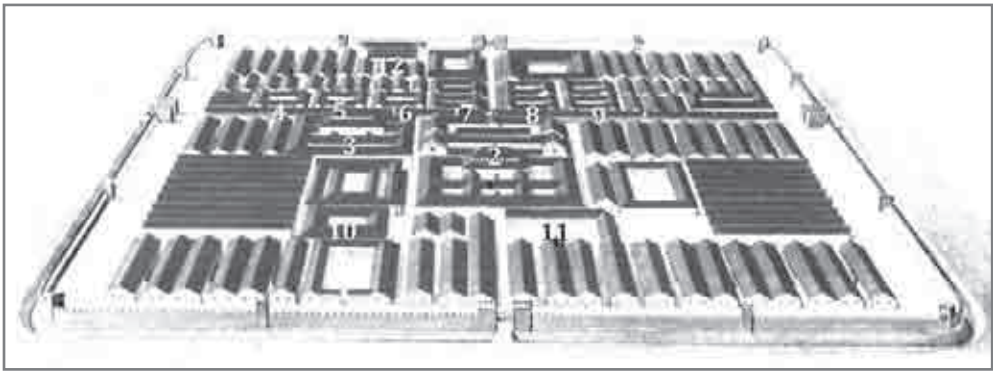

XVI galų legiono Noveziume (dab. Nois), Reino žemupyje, tvirtovė, kurios plotas buvo 450x650 m: 1 - vado namas (pretoriumas), 2 - legiono štabas (principija), 3 - ligoninė, 4-9 - tribūnų namai, 10 - dirbtuvės, 11 - turgaus aikštė (forumas), 12 - klėtys ir virtuvės
Kareivinės - ilgi pastatai, išdėstyti po du palei stovyklos sienas per visą perimetrą



12

12-14 - stovyklos mediniai gynybiniai įtvirtinimai
12 - Lanto tvirtovės rąstiniai vartai



14

14 - dėžinės sienos, kurios likučiai buvo atkasti Valkenburge (Olandijoje), rekonstrukcija.
Tokie įtvirtinimai naudoti ten, kur velėna buvo per daug puri, kad būtų galima įrengti paprastą pylimą



13

13 - ant rąstų pagrindo
įrengto ir velėna iškloto pylimo pjūvis

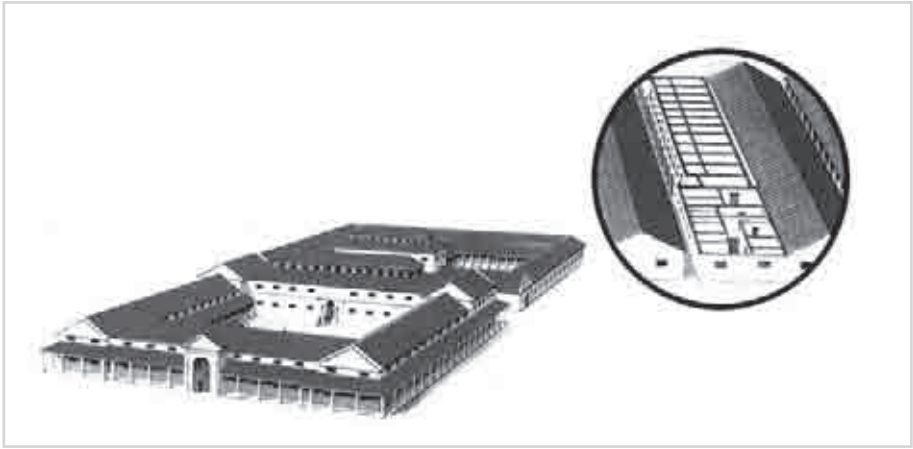

Kareivinių vidaus struktūra. Toliausiame kampe – legionierių kambariai, priekyje – centuriono būstas ir kanceliarija

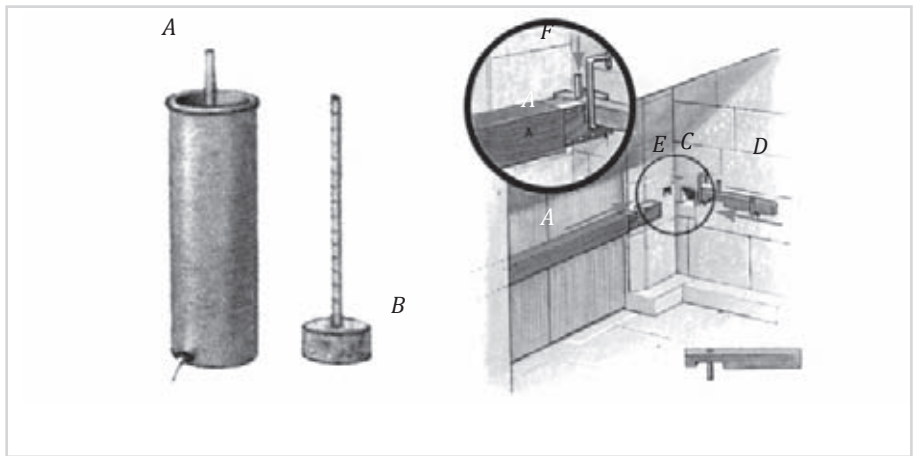

Liūto Vartų Milete skląstis ir spyna. Skląstis (A) išstumiamas iš lizdo priešingoje sienoje (B) ir įstumiamas į ertmę (C). Velkė (D) užstumiama ant skląščio A ir įtvirtinama ertmėje (E). Po to į jungties vietą įkišamas spynos kaištis (F), kuris tvirtai sujungia sklendę ir skląstį

nes, fortus, nei lauko įtvirtinimus. Priešo pusėje buvo įrengiami įtvirtinti sargybos bokštai, iš kurių buvo galima laiku pranešti apie artėjančius barbarus. Naudotasi ir agentūrine žvalgyba. Perėjus prie strateginės gynybos, susidarė Romai toliau klestėti palankios sąlygos ir sumažėjo kariuomenės išlaidos. Tik po keleto dešimtmečių toks „nuraminimas“ pradėjo veikti visuomenės papročius: ji ėmė degraduoti, o tuo vėliau pasinaudojo kaimyninės valstybės ir gentys, kurios sugebėjo užimti Vakarų Romos imperijos teritoriją. Strategijos pasikeitimas padarė didelę įtaką ir taktikai: daugiau dėmesio imta skirti fortifikacijai, techninėms priemonėms, padidėjo kavalerijos vaidmuo.

Taktika

Svarbiausiu pasikeitimu antikos pasaulyje Romos klestėjimo laikais reikėtų laikyti *manipulų* rikiuotės atsiradimą.

Manipulų rikiuotė palaiapsniui pakeitė iki tol, sekant graikų ir makedonų pavyzdžiu, naudotą falangą. Pagrindinė naujosios taktikos idėja buvo rikiuotę suskaidyti į 3 linijas. Tai leido romėnams, užuot smogus vieną falangos smūgį, suduoti tris smūgius, taip pat garantavo, kad bus galima tvarkingai atsitraukti kaunantis su stipresniu priešu. Manipulą sudarė 2 centurijos, centuriją – 30–100 karių (manipulą atitinkamai – 60–200). Pirmosios centurijos ir manipulai buvo maži, vėliau – didesni vienetai. IV a. pr. Kr., vykstant Romos karams dėl dominavimo Lotynų lygoje (340–338 m. pr. Kr. vadinamajam Lotynų karui), iš pradžių rikiuotę sudarė 3 linijos: pirmąją – nedaug patirties turintys hastatai, antrąją – geriausi kariai, turintys tiek patirties, tiek jaunystės jėgos, ir trečiąją, kurios priekyje stovėjo veteranai, – triarijai, už jų rikiavosi naujokai – *rorarijai* (lot. *rorarii*), rikiuotės užnugaryje mažiausiai patikimi kariai – *akcenžai* (lot. *accensī*).

Mūšio pradžioje visos kariuomenės priekyje kovojo lengvieji pėstininkai *levisai* (lot. *leves*), atlikdavę *velitų* funkcijas; kariuomenėms suartėjus, jie traukdavosi link sparnų arba į užnugarį. Levisai labai sustiprino priekinę hastatų liniją. Kiekvienam manipului priklausė 20 levisų. Pirmosios dvi linijos buvo pagrindinės, o trečioji atliko rezervo funkcijas: iš pradžių ji buvo dalijama ne į manipulus, o į *veksilas* (lot. *vexillos*), taip vadinamas dėl laikomų vėliavų – veksilų, jos buvo tokio pat dydžio kaip ir manipulai. Visi šie daliniai organiškai sudarė apie 5 000 karių legioną. Legionas buvo 45 centurijos, kiekvienoje linijoje po 15. Linijos ištinio fronto nesudarė, tarp manipulų buvo palikti tarpai, kad jie galėtų vienas kitą lengvai pakeisti. Pirmosios dvi linijos jau iš pradžių buvo ginkluotos svaidomosiomis ietimis (lot. *pilum*) ir tipiškais trumpais kardais, šarvuotę sudarė krūtinės šarvai, šalmas ir skydas. Trečioji linija buvo ginkluota graikiškosiomis ietimis ir skydais, ji į mūšį įsitraukdavo tik tada, kai pirmosios dvi linijos būdavo sumuštos. Kai į mūšį stodavo triarijai, kariuomenė pradėdavo trauktis. Romėnai nemėgo kovoti neturėdami rezervo.

II a. pr. Kr. pradžioje Romos kariuomenėje nebeliko rorarijų, dėl to legionas sumažėjo iki 4 200 karių, triarijų manipulą ir toliau sudarė 60 karių, o hastatų ir principų manipulai padidėjo dvigubai – iki 120 karių. Tad manipulų apskritai sumažėjo: liko tik 30 – po 3 kiekvienoje linijoje. Hastatų, principų ir triarijų manipulai, stovintys vienas už kito, sudarė naują vienetą – *kohortą*.

Vienas žymiausių antikinėje istorijoje – **216 m. pr. Kr.** įvykęs **Kanų mūšis**. Prieš jį romėnai ne kartą patyrė kartėlį pralaimėję Hanibalo kariuomenei. Hanibalo kariuomenę sudarė pačios Kartaginos samdomoji kariuomenė (afrikie-

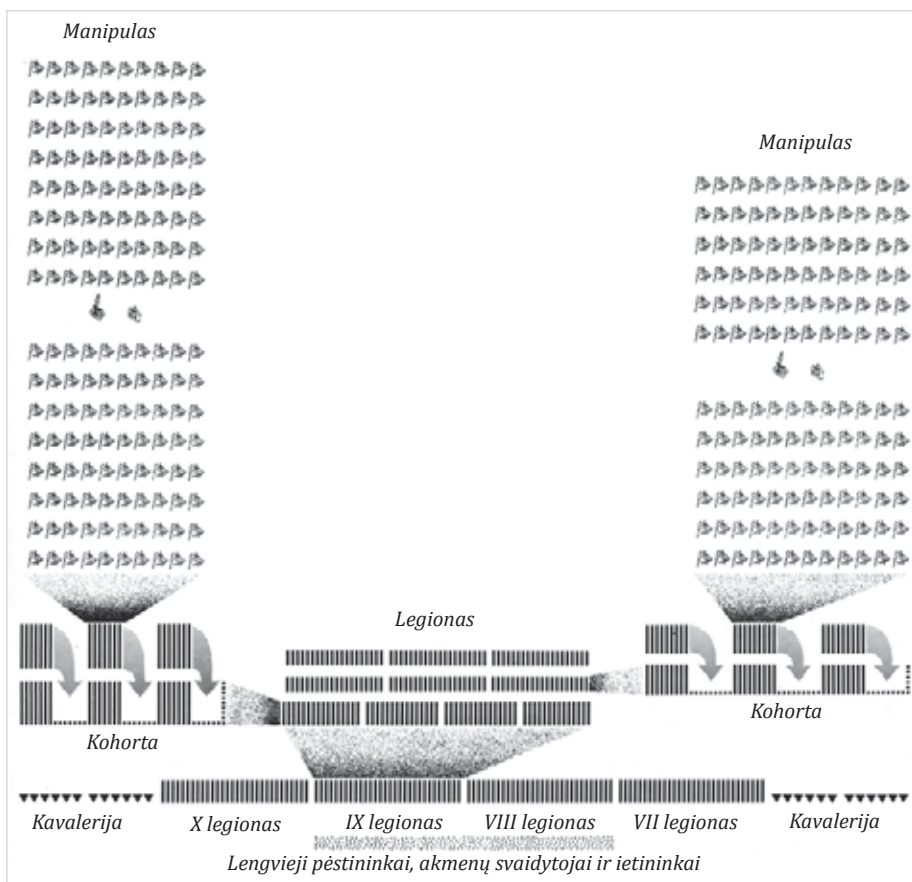

Romos legiono rikiuotė

čių ir ispanų pėstininkai, ispanų raiteliai, labai manevringa Numidijos kavalerija) ir keltų (galų) sąjungininkai (apie pusę). Prie Kanų apie 10 000 karių sudarė kavaleriją (2 000 ispanų, 4 000 Numidijos ir 4 000 keltų sąjungininkų raitelių) ir daugiau nei 40 000 (8 000 ispanų, 12 000 afrikiečių, likusieji – keltų sąjungininkai) pėstininkų pajėgas. Keltų sąjungininkų, nelabai vertingos Hanibalo kariuomenės dalies, nuostoliai buvo tris kartus didesni už kartaginiečių (žr. 3.3 pav.).

Romos kariuomenės, sumuštos keliuose 218–217 m. pr. Kr. vykusiuose mūšiuose, didžioji dalis buvo naujai surinkti ir per žiemą parengti kariai. Kanų mūšio pajėgas sudarė 8 legionai (iki tol neregėtas, nepaprastai didelis karių skaičius), kuriems padieniu vadovavo konsulai Lucijus Emilijus Paulas (lot. *Lucius Emilius Paulus*) ir Gajus Terencijus Varonas (lot. *Gaius Terentius Varro*). Didelę reikšmę kariuomenei turėjo sąjungininkų legionai, sujungti su romėnų daliniais. Kiekvieną Romos legioną tuo metu sudarė 5 000 karių. Romėnai turėjo apie 40 000 savų karių, kiek mažiau sąjungininkų ir apie 6 000 raitelių, iš viso apie

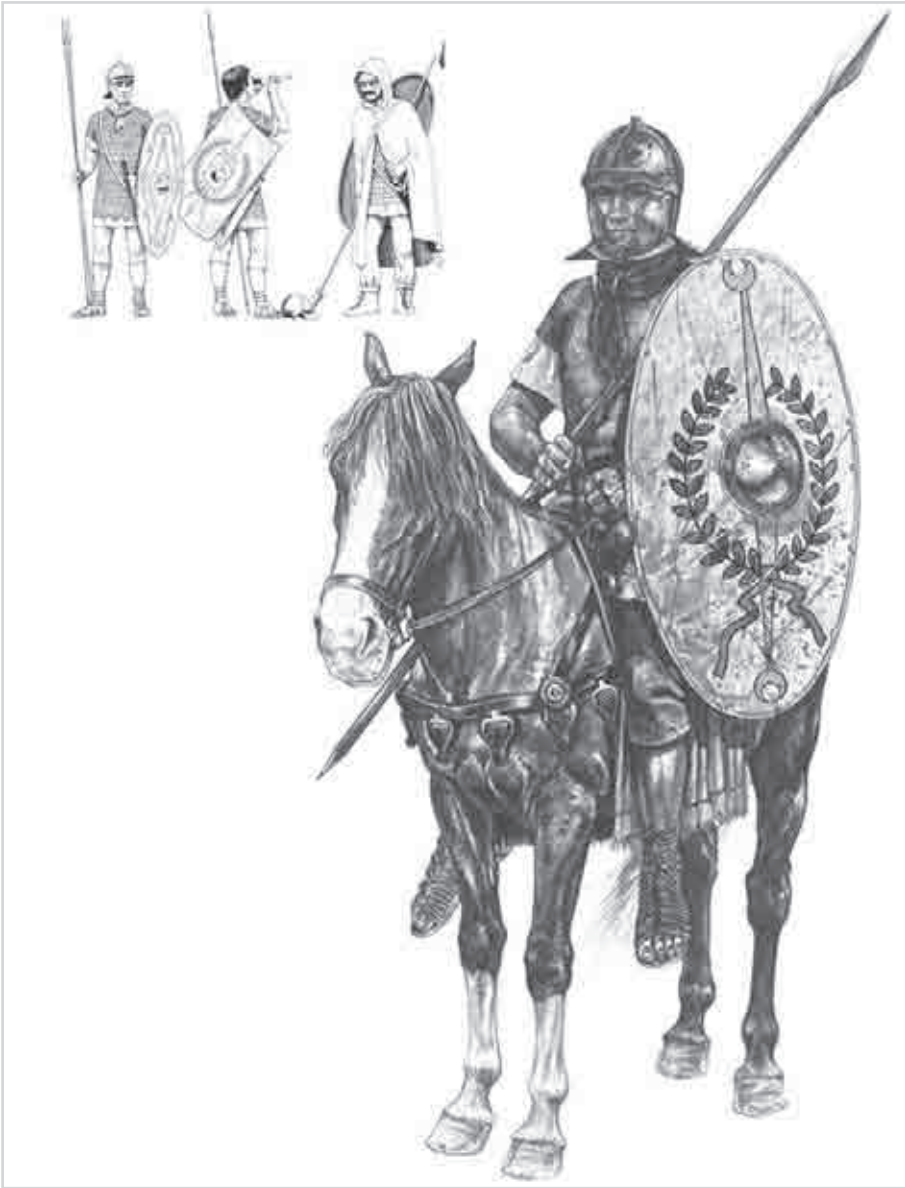

Romėnų sąjungininkų kavalerija

80 000 kovotojų. Dauguma istorikų abejoja šiais duomenimis kaip per daug optimistiniais. Karių skaičius rodė romėnų pasiryžimą generaliniame mūšyje sumušti Hanibalą, o ne tęsti pernykštę Kvinto Fabijaus (lot. *Quintus Fabius Maximus Cunctator*) varginimo strategiją.

Hanibalo kariuomenė užėmė Kanų pilį, kurią romėnai buvo pavertę maisto sandėliu, ir šalia jos, pačioje patogiausioje vietoje, įsirengė stovyklą. Ją iš trijų pu-

sių supo kalvos šlaitai – natūrali priedanga, o į šiaurę leidosi nestati nuokalnė – ideali stovykla kariuomenei, turinčiai gausią kavaleriją. Stovyklą nuo Kanų skyrė Ofanto (Aufido) upelis. Iš pradžių atvykusi romėnų kariuomenė stovyklą įsirengė Kanų pusėje, kad tarp Kanų ir Hanibalo stovyklos galėtų nutraukti susisiekimą, o paskui, dengiama velitų ir legionierių, – toje pačioje pusėje kaip ir Hanibalas.

Hanibalas negalėjo ilgai vilkinti generalinio mūšio, nes romėnai atkirto visas komunikacijas, dėl ko galėjo kilti aprūpinimo sunkumų, todėl pasiūlė stoti į mūšį šiauriniame Ofanto krante. Tačiau romėnai išmintingai atsisakė ir patys pasirinko mūšio vietą – pietinį upės krantą. 10 000 karių, greičiausiai triarijų, liko saugoti stovyklos. Pagal planą jie vėliau turėjo pulti kartaginiečių stovyklą. Romos kariai stovėjo atsigręžę į pietus, kairysis jų sparnas rėmėsi į Kanų pilį, dešinysis – į Ofanto upelį ir už jo įkurtą naująją stovyklą. Tokia pozicija kiek varžė romėnų kariuomenę, nes buvo tik 3 km pločio, todėl teko rikiuotis glaudesne, nei įprasta, rikiuote, tačiau pridengti sparnai saugojo ją nuo kartaginiečių kavalerijos manevrų.

Taigi didelę reikšmę šiame mūšyje turėjo rikiuotė. Hanibalo kariuomenės priekyje buvo išrikiuoti lengvieji pėstininkai – akmenų svaidytojai, kuriuos sparnuose dengė ietininkai, už šios priedangos – pagrindinės pajėgos, kurių centre stovėjo pusmėnuliu į priešą išsidėstę pėstininkai. Centre buvo daugiau keltų, o link sparnų – patikimesni afrikiečiai ir ispanai. Keltų silpnumą atsvėrė kiek gilesnė rikiuotė. Dešiniajame sparne stovėjo Numidijos kavalerija, raitelių skaičiumi prilygstanti romėnų pajėgoms, o kairiajame – daugiausia ispanų ir keltų raiteliai. Tokia rikiuotė turėjo nemažai privalumų kovojant su gausesniu priešu: jam spaudžiant, rikiuotės centras imtų trauktis, o sparnai liktų vietoje, taip būtų atliktas priešiškos pajėgos apsupti patogus manevras. Priedangos pėstininkai, pasitraukę už pagrindinių pajėgų, saugojo rikiuotės sparnus ir prirėmus užnugarį, o iniciatyvos perėmimo atveju galėjo spausti priešo sparnus.

Romėnų rikiuotės centrą sudarė dviem linijomis išrikiuoti legionieriai, toliau, link sparnų, – sąjungininkai, sparnus – raiteliai: dešiniajame rikiavosi romėnai, kairiajame – sąjungininkai. Romėnų kariuomenė stipresnė buvo centre. Kairiajame romėnų sparne pajėgos buvo apylygės, dešiniajame – pranašesni buvo kartaginiečiai.

Mūšis prasidėjo lengvųjų pėstininkų „apšaudymu“. Vienas iš Balearų salų svaidytojo paleistų akmenų sunkiai sužeidė konsulą L. E. Paulą. Tuo metu susirėmė raiteliai: dešinysis romėnų sparnas po stipraus smūgio neišlaikė ir ėmė trauktis, nors ir smarkiai priešindamasis. Nepadėjo ir atskubėję pėstininkai, kurie traukė kartaginiečius nuo žirgų. Kairiajame romėnų sparne, kur Numidijos kariai kovojo su romėnų sąjungininkais, nė viena pusė esminių rezultatų nepasiekė. Tuo metu baigė rikiuotis pagrindinės Kartaginos pėstininkų pajėgos.

Antrajame etape į mūšį stojo pagrindinės pėstininkų pajėgos. Kaip ir buvo galima tikėtis, galingas romėnų smūgis privertė Hanibalo pėstininkų centrą trauktis, bet atsitraukimas vyko labai palengva, rikiuotė tik išsitiesino ir išliko

vientisa. Lengvieji pėstininkai išsirikiavo už sunkiųjų, o ietininkai abiejuose Hanibalo pėstininkų sparnuose, nebesaugomuose į dvikovą įsivėlusios kavalerijos, sudarė juos dengiančias grupes. Romėnų velitai taip pat atsitraukė per rikiuotėje paliktus tarpus ir sudarė trečią romėnų rikiuotės liniją.

Trečiajame etape romėnai toliau puolė, Hanibalo pėstininkų rikiuotė palaispniui išsilenkė į kitą pusę. Tuo metu dešinysis romėnų sparnas buvo sugniuždytas. Dalis ispanų ir keltų raitelių pasirodė romėnų rikiuotės užnugaryje ir privertė romėnų velitus į juos pasisukti veidu, tačiau ne jie tapo pagrindiniu ispanų ir keltų objektu. Kartaginiečiai toliau puolė vis dar kovojančius romėnų sąjungininkų raitelius kairiajame romėnų rikiuotės sparne. Šis smūgis galutinai palaužė sąjungininkų pasipriešinimą. Romėnai laimėjo centre, bet sparnai atiteko Hanibalui.

Ketvirtajame etape puolantys romėnai netikėtai pateko į sparnus saugančių ietininkų ir toliau juos supančių lengvųjų pėstininkų „reples“. Kartaginos keltų ir ispanų raiteliams atakuojant užnugarį buvo visiškai apsuptas romėnų kariuomenės centras. Suiro romėnų rikiuotė, ji tapo tiesiog žmonių minia: daugelis karių nebegalėjo kovoti, nes neturėjo sąlyčio su priešu. Prasidėjo romėnų naikinimas.

Šio mūšio sėkmę lėmė visų Hanibalo kariuomenės pajėgų veiksmi. Didžiulę reikšmę turėjo persvaros dešiniajame romėnų sparne išnaudojimas, tačiau viskas priklausė nuo to, kiek ilgai galėjo išsilaikyti kartaginiečių pėstininkų rikiuotė. Ne veltui jiems vadovavo pats Hanibalas, susidarius kritiškai padėčiai, pats stojęs į kovotojų gretas. Savo darbą atliko ir Numidijos raiteliai, ilgam sukaustę kairįjį romėnų centrą, o kai šie po smūgio į užnugarį pradėjo trauktis, ėmėsi, kaip įprasta, persekioti bėgantį priešą, neleidami romėnų kavalerijai atsipeikėti ir padėti supamiems pėstininkams. Romėnai tiek nutolo nuo savo stovyklos, tad 10 000 ten likusių karių niekuo padėti nebegalėjo, ir jau kitą dieną jie buvo paimiti į nelaisvę.

Tai buvo pats skaudžiausias romėnų pralaimėjimas: žuvo konsulas L. E. Paulas, abu prokonsulai, kavalerijos vadas, 80 senatorių ir 40–70 000 karių. Anot Polibijaus (*Polibios*), išsigelbėjo tik 3 500 romėnų pėstininkų ir 370 raitelių, tačiau vėliau, paleidus į nelaisvę paimitus romėnus ir sąjungininkus, liko apie 25 000 karių, taigi žuvo apie 50 000 karių.

Karo istorikai gavo puikų klasikinį mūšio planą, kaip turint mažesnes pajėgas apsupti gausesnį priešą. Išstudijavus šį mūšį XIX–XX a. sukurtas Šlyfeno planas, kuris iš dalies buvo įgyvendintas Pirmojo pasaulinio karo metu.

Vėlesniu Romos respublikos ir imperijos laikotarpiu manipulų taktika tobulėjo: I a. pr. Kr. pradžioje manipulus imta po tris grupuoti į kohortas (atitinka dabartinį batalioną). Jos suteikė romėnų legionui daugiau svorio. Atkreiptas dėmesys į apgulus ir lengvesnius pabūklus, kurie sudarė atskirą struktūrinį legiono padalinį. II a. po Kr. kohortų rikiuotė virto paprasčiausiomis trimis linijomis, kurios kiek įmanoma buvo sustiprintos pabūklais. Daugiau dėmesio imta skirti kavalerijai. Šias permainas lėmė ne tik pačios Romos viduje vykę



Dioklecianas

procesai, bet ir barbarų genčių migracija. Romos kariuomenėje barbarų skaičius nuolat didėjo, čia tarnavo ištisos germanų dinastijos. Romos kariuomenės kovų patirties turintys germanai sudarė didelę imperijos sienas dažnai kertančių genčių dalį. Jie į sąjungininkų dalinius buvo noriai imami, nes tenkinosi menkesniais atlyginimais, ypatingais atvejais federatų kariuomenė, kaip savarankiškas dalinys, padėdavo spręsti sudėtingas gynybos problemas.

Vėlyvosios Romos kariuomenės taktiką iliustruoja **378 m. po Kr. įvykęs Adrianopolio mūšis**, kuris žymi pės-

tininkų epochos pabaigą ir kavalerijos tūkstantmečio pradžią (žr. 3.4 pav.).

Kurį laiką imperijos pasienyje vyravusią ramybę sudrumstė iš Azijos stepių besiveržiančių hunų žygis, sukėlęs paniką ostgotų, o vėliau ir vestgotų valstybėse. Išsigandę germanai paprašė prieglobsčio už imperijos sienų ir gavo, nors ir nelabai nuoširdų, leidimą. Romėnai nepasitikėjo gotais, visai juos žemino, todėl sukūrė visų germanų sąjungą, kuriai vadovavo Fritigernas. Tuo metu romėnai turėjo du imperatorius, vadinamus augustais: vyresnįjį – Valentą, valdžiusį rytines imperijos žemes, ir Gracianą (*Flavius Gratianus Augustus*), sėkmingai viešpatavusį vakaruose. Gracianui pavyko atmušti alemanų puolimą prie Reino ir skubiai žygiuoti į pagalbą Valentui, kuris ruošėsi kautis su jungtine gotų kariuomene, sudarančia germanų sąjungos pagrindą.

Mūšio pradžia. Barbarai buvo įsitvirtinę ant vežimais apsuptos kalvos. Valentas, siekdamas užsitarnauti tokią pat šlovę kaip Gracianas prie Reino, pergalę norėjo pasiekti pats, be kitų pagalbos, todėl labai skubėjo, vertė karius stoti į mūšį tuoj pat po rytinio žygio. Tuo metu gotų stovykloje buvo suburta tik du trečdaliai kariuomenės, kiti, daugiausia kavalerija, stengėsi aprūpinti žmones maistu, todėl pradėjo tariamas derybas, siekdami laimėti laiko, kad saviškiai spėtų grįžti. Šiek tiek laiko reikėjo ir romėnams persirikiuoti iš žygio į kovos rikiuotę, todėl mūšis tuoj pat neprasidėjo. Dėl ne visai aiškių priežasčių (greičiausiai dėl vestgotų parlamentarų užpuolimo) kovos veiksmai prasidėjo abiejų pusių neplanuotu laiku. Romėnų pėstininkai dar nebuvo spėję persirikiuoti, tačiau kavalerija jau buvo pasirengusi, ir Valentas įsakė pulti.

Antrasis etapas. Nespėjus romėnams įvesti visų pirmosios linijos dalinių, netikėtai grįžo maistą rinkę gotų raiteliai ir iš pradžių smogė kairiojo, o vėliau ir dešiniojo sparno romėnų raiteliams. Šie neišlaikė ir pasitraukė, atidengdami nespėjusių persirikiuoti pėstininkų sparnus ir užnugarį, kuriuos netrukus apsupo gotai.

Trečiasis etapas. Dėl tokio laimingo likimo posūkio į frontaliąją ataką perėjo stovykloje buvę vestgotų pėstininkai. Romos kariuomenė pateko į labai keblią padėtį, kuri dar pablogėjo sužeidus imperatorių Valentą ir vėliau jam žuvus. Prasidėjo skerdynės, kuriose žuvo 40 000 legionierių ir 9 vyriausieji vadai. Kurį laiką Roma neturėjo kitos kariuomenės rytuose, o kai ji yra profesionali ir beveik paveldima, nuostoliai būna itin skaudūs, nes tokias pajėgas labai sunku atkurti.

Pergalė buvo pasiekta ne dėl to, kad gotai pranoko romėnus karybos meistriškumu ar karių skaičiumi, o dėl romėnų klaidų ir drausmės stokos: jų kareiviai mūšį pradėjo patys, negavę įsakymo, o Valentas nesulaukė jau visai netoli buvusio Graciano. Įtakos turėjo ir nekovinga romėnų kavalerija, kuri tuo metu sudarė trečdalį kariuomenės.

Adrianopolio mūšis turėjo didelę reikšmę tolesnei Romos istorijos raidai. Germanai, iki tol ištikimai tarnavę imperijai, pasijuto ne tik prilygę romėnams, bet net už juos pranašesni, todėl besikuriančios germanų valstybės pritraukdavo vis daugiau sąjungininkų. Didelių imperijų bėda ta, kad ilgainiui vis daugiau žmonių tampa abejingi jų reikalams, o priešai po kiekvieno didesnio pralaimėjimo sulaukia naujų šalininkų. Neįstengiant tinkamai sukomplektuoti kariuomenės, pradėta didinti federatų, t. y. barbarų, kovojančių vadovaujant saviems vadams, skaičių, o tai dar labiau sumažino skirtumus tarp barbarų ir romėnų. Tad viena iš svarbiausių Romos žlugimo priežasčių buvo kariuomenės degradavimas.

KLAUSIMAI

- Kokios savybės Romos respublikos laikais buvo būdingos jos kariuomenei, palyginti su kitomis Apeninų pusiasalio gentimis?
- Kokios Romos kariuomenės rikiuotės savybės turėjo įtakos jos pergalei prieš fa-langos rikiuote kovojusius makedonus?
- Kokios romėnų kariuomenės dvasinės savybės neleido palūžti nesėkmių laikotarpiu II pūnų karo metu?
- Kodėl romėnai prarado savo karinę galią imperijos gyvavimo laikotarpio pabaigoje?
- Kokias fortifikacijos formas naudojo romėnai?

LITERATŪRA

- Caesar G. I. *Galų karo užrašai*. Vilnius: Baltos lankos, 1998.
 Моммзен. *История Рима*. Санкт-Петербург: Лениздат, 1993.
 Tacitus P. K. *Analai*. Vilnius: Margi raštai, 2005.
 Utčenka S. *Julijus Cezaris*. Vilnius: Mintis, 1990.
 Warry J. *Warfare in the Classical World*. New York, 1980.

IV

Ankstyvieji ir brandieji viduramžiai VI–XIII a.



Bendras apibūdinimas

Viduramžiais istorikai vadina laikotarpį nuo Vakarų Romos imperijos žlugimo iki naujųjų amžių pradžios, t. y. V–XV a. Tai prieštaringai vertintina epocha, kuri pakeitė antikos pasaulį ir dažnai buvo vadinama tamsiaisiais amžiais. Iš tikrųjų viduramžiais daugelis civilizacijos sričių patyrė nuosmukį, taip pat ir karo menas, tačiau būtent tada klostėsi šiandienės karybos formos, todėl jie kur kas reikšmingesni šių dienų karybai nei antika, kuri ilgus amžius buvo geistinas, tačiau nepasiekiamas idealas, skatinęs ir kartu varžęs tolesnę pažangą. Ši tūkstantmetė epocha dalijama į tris laikotarpius: ankstyvuosius (V–X a.),

brandžiuosius (vidurinius) (XI–XIV a. vid.) ir vėlyvuosius (XIV a. vid.–XV a. pab.) viduramžius.

Šiame skyriuje supažindinsime su ankstyvaisiais ir viduriniais, o vėlyvaisiais viduramžiais prasidėjusius procesus aptarsime atskirai.

Europos žemynas viduramžiais buvo padalytas į Rytus ir Vakarus. Rytams atstovavo Rytų Romos imperija, sugebėjusi išlaikyti romėniškąjį gyvenimo būdą tūkstantmečiu ilgiau nei Vakarų ir sėkmingai toliau egzistavusi, kai Vakarų imperijoje žlugo senoji kultūra ir vyko naujos kūrimo procesai, visiškai pakeitę romėnų pasaulį. Nors galima rasti karo meno raidos bendrumų, siejusių šias abi Europos dalis, tačiau skirtumai buvo tokie ryškūs, kad analizuodami turėsime Rytus ir Vakarus atskirti.

Ankstyvųjų ir brandžiųjų viduramžių takoskyrą žymi pergalė prieš vengrus, vikingus ir saracėnus (X a. pab.–XI a. pr.), vokiečių tautos Šventosios imperijos susikūrimas. Vakarų Europos valstybės, iki tol gynusios savo valdas nuo įvairių užpuolikų, pačios perėjo į puolimą: musulmonus ėmė stumti iš Iberijos pusiasalio, slavus – nuo Elbės ir Oderio pakrančių, pradėjo rengti kryžiaus žygius į Palestiną.

Rytų Romos, arba Bizantijos, imperija beveik visą savo gyvavimo laikotarpį siekė išsaugoti turimą teritoriją ir pozicijas. Tik VI a. pradžioje, valdant imperatoriui Justinianui I Didžiajam, bandyta atkurti visą buvusios Romos imperijos teritoriją. Bizantija, turinti ribotus žmogiškuosius ir materialinius išteklius, buvo tarsi sala mažų barbarų valstybių jūroje.

Senovės Japonijoje VI a., klasikinio laikotarpio pabaigoje, kovojant su Kinijos ir Korėjos įsiveržėliais, pradėjo formotis tradicinė japonų karyba, imti ugdyti profesionalūs kariai – samurajai (išvertus iš japonų kalbos – „tarnaujantys“).

Samurajai formaliai tarnavo imperatoriui, o iš tikrųjų – didikams. Bėgant laikui keitėsi jų statusas, garbės kodeksas, tobulėjo įgūdžiai. Šie kariai mokėjo kautis šaltaisiais ginklais, kovoti raiti, šaudyti iš lankų. Karių mokymas buvo kodifikuotas ir reguliarus, XI a. karinis rengimas ir bendrasis lavinimas tapo privaloma samurajų ugdymo dalimi. Kiek anksčiau atsiradęs Bushido (jap. *bushi* – karys + *dō* – kelias, doktrina) statusas – nerašytas viduramžių samurajų elgesio kodeksas – tapo privalomu jų gyvenimo atributu.

XII a. samurajai sustiprėjo ir išstūmė imperatoriaus ir jo valdininkų sluoksnį, patys tapdami viešpataujančiu luomu, kuris kartu įteisino ir feodalinę santvarką. Įsigalėjo klanai, tarpusavyje kovojantys dėl valdžios ir negailėtingai užgniauziantys bet kokius bandymus nutraukti jų viešpatavimą. Samurajų lyderiai sugebėjo išsaugoti imperatoriaus valdžią (kuri daugiau turėjo moralinę reikšmę), nes patys valdė jo vardu. Susiformavo Šiogūnato institucija (gretutinė karinė vyriausybė). Jos vadovas – šiogūnas – valdė remdamasis asmeniniais vasalais, atliko panašias funkcijas kaip ir Frankų karalystėje majordomas (lot. *major* – vyresnysis + lot. *domus* – namas; Frankų valstybėje ankstyvaisiais viduramžiais – rūmų

valdytojas, vėliau – aukščiausias valstybės pareigūnas). Samurajų valdančioji viršūnė susiliejo su senąja aristokratija, sudarydama su samurajais susijusį, tačiau ir savitų bruožų turintį didikų sluoksnį. XIII a. šiuos kraštus pasiekęs budizmas samurajų klanui tapo jų papročiu, mirties niekinimo kulto dvasiniu pagrindu.

Karybos pobūdis

Viduramžiais karybą apėmė stagnacija, nes šią sritį monopolizavo vienas luomas, daugiausiai suinteresuotas išsaugoti savo vadovaujamas pozicijas. Iš tikrųjų feodalinė piramidė niekada nebuvo įteisinta nei teologų, nei teisininkų, tačiau atspindėjo realią paklusnumo ir pavaldumo santykių sistemą.

Viduramžiais tobulėjo fortifikacija, ginklai ir taktika, tačiau tai dėl itin didelio konservatyvumo ir luominio egoizmo sunku vadinti pažanga. Beveik visą laiką vyravo kavalerija, ji turėjo pirmenybę prieš kitas kariuomenės rūšis, nors būta ir išimčių, kurios tik „patvirtina taisyklę“. Ši epocha sutapo su feodalizmu, kaip sistemos, klestėjimo laikais. Pėstininkai savo pozicijas prarado ir dėl to, kad nebuvo pajėgūs priešintis raiteliams, kita vertus, jų pajėgas sudarė neprivilegiuotų luomų atstovai, kurie neturėjo nei administracinės, nei taktinės struktūros, paprasčiausiai buvo neorganizuoti, nemotyvuoti ir nesuinteresuoti kovoti.

Pagrindiniu kovos vienetu tapo raitas riteris, apie kurį būrėsi visi kiti kariai. Tai įvyko ne iš karto žlugus Vakarų Romos imperijai, nes necivilizuotos barbarų valstybės, be viso kito, neturėjo net tinkamų žirgų, o kai kurių tautų, pavyzdžiui, gotų kavalerija nė iš tolo negalėjo lygintis su Rytų Romos imperijos sunkiaisiais raiteliais – katafraktais (gr. *kataphraktos* – šarvuotas). Tik vėlyvojoje Merovingų Frankų



Riteriai

valstybėje buvo pradėta kurti riterių kavalerija ir susiklostė feodalinė santvarka, kuri įsigalėjo Karolingų imperijos žemėse IX a. ir vėliau. Neatsiejamas šio laikotarpio ženklas – mūrinės pilys – saugios salos nesaugumo jūroje. Šių riterių monopolį ėmė ardyti tik kryžiaus karų epochos naujovės, apie kurias bus kalbama kitame skyriuje.

Kariuomenės

Viduramžių kariuomenės pagrindą sudarė rinktiniai vadų būriai – kariaunos, kovojusios dėl grobio, žemės ir titulų. Jų vadai turėjo gebėti ne tik vadovauti, bet ir kautis kaip paprasti kareiviai, kadangi kariniai vienetai dažnai buvo negausūs ir vadovavimo funkcijos jų per daug neapsunkindavo, o asmeninis pavyzdys buvo kur kas veiksmingesnė priemonė nei ilgos prakalbos prieš mūšį. Formuojantis riterių karybos sistemai valdovo būrių pašonėje ėmė burtis vasalų kariaunos, kurios pagausino kariuomenę, padidino jos jėgą, tačiau nebuvo tokios patikimos, nes galėjo keisti šeiminingą pagal situaciją. Svarbi vieta vadams ugdyti buvo valdovo rūmai. Juose budėdavo asmeninė valdovo apsauga, būrėsi karjeros siekią jaunuoliai, pasiūsti tėvų į rūmus mokytis ir megzti pažinčių, pratintis prie tarnybos valdovui ir laukti progos pasirodyti. Iš šios terpės išaugo karyba, diplomatiją, intrigų meną ir kitas svarbias sritis išmanantys valstybės elito atstovai. Tai, kad riteriai iškilo, lėmė keletas palankių aplinkybių: VII a. pradėta naudoti balnus ir balnakilpes, raiteliai kovoje su saracėnais (taip buvo vadinami musulmonai arabai) buvo kur kas veiksmingesni už pėstininkus.

Šios kariuomenės branduolius daugelyje šalių papildydavo vyrai, turintys teisę nešioti ginklą ir ginti savo apylinkes nuo įsiveržėlių. Tokių pašauktinių ka-



Kariai barbarai

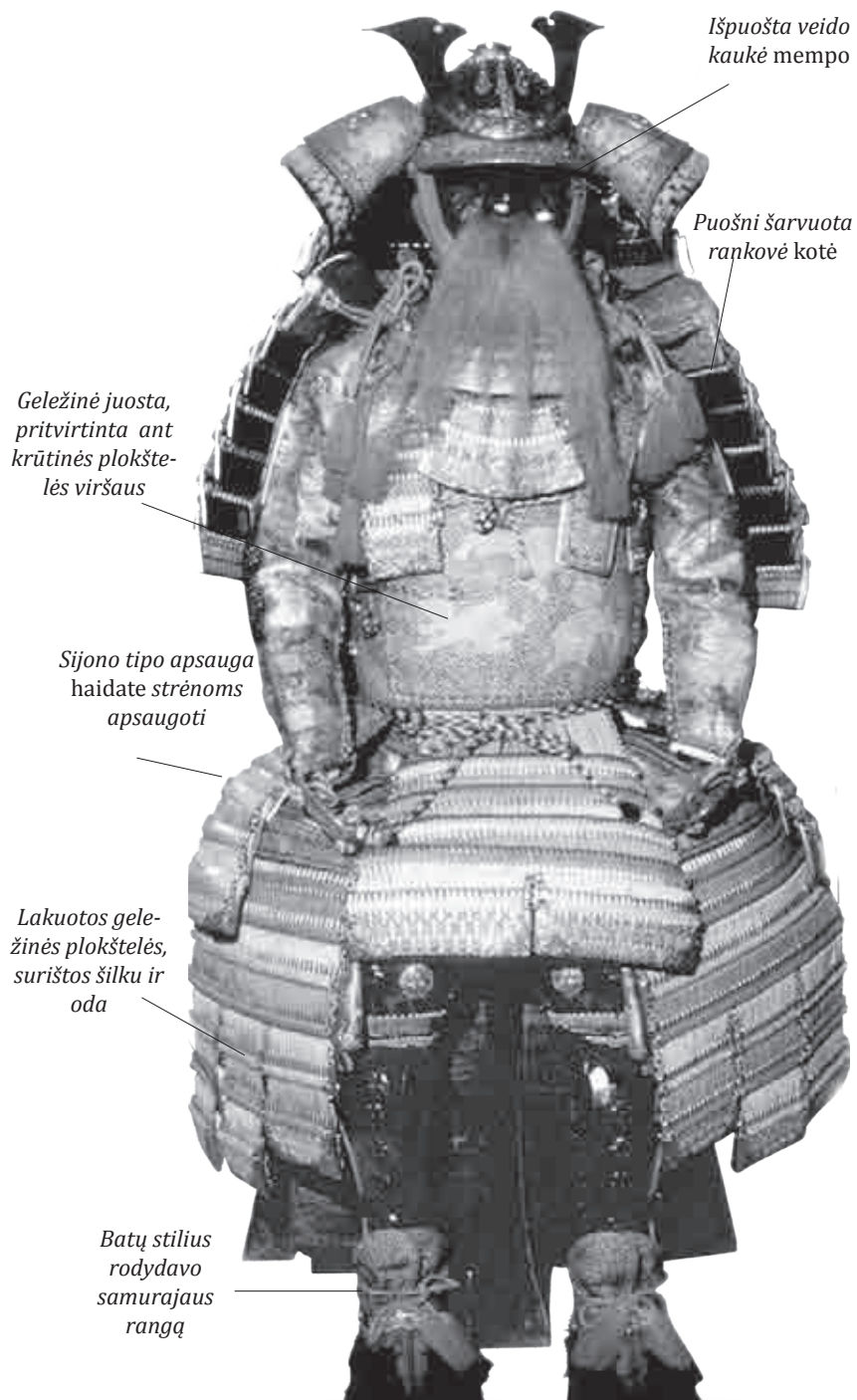

Samurajaus apranga. XII a.

rių vaidmuo buvo ypač svarbus ankstyvaisiais viduramžiais, vėliau jų teisės ir pareigos buvo apribotos: valdovas siekė turėti mažesnę, bet geriau ginkluotą ir parengtą kariauną, o ne būrius prasčiokų, išsilakstančių vos tik iškyla didesni sunkumai ar pasirodo žymaus kario šlovės lydymas riteris. XI a. pradėjus augti miestams, be įprastų karybos formų, atsirado milicija, kuri statė miesto sienas ir bokštus ir juos gynė. Miestiečiai buvo ir pirmieji pėstininkai samdiniai – Genujos arbaletininkai ar šveicarų alebardininkai, tačiau jų buvo mažai, todėl karybos pobūdžio iš esmės jie nepakeitė iki pat Šimtamečio karo pradžios.

Magnatų ir karalių kariuomenės dėl nuolat nutrūkstančių valdovų ir vasalų ryšių augo labai pamažu. Feodalų kariuomenės galėjo kariauti praktiškai tik 40 dienų per metus, nes nebuvo atskiros aprūpinimo sistemos. Joms trūko drausmės, o riteriai dažnai pakludavo tik tiesioginiams karaliaus įsakymams.

Techninės kariuomenės rūšys ankstyvaisiais viduramžiais išgyveno tikrą nuosmukį. Jos atsigavo tik kryžiaus karų epochoje, kai tradicinės priemonės, pa-



Mongolų kariai mūšyje



Bizantiečių katafraktai ir arabai

dedančios šturmuojant keliasdešimt karių įgulą turinčias pilis, kovojant Rytų pasaulyje tapo neveiksmingos. Tada buvo prisiminti ir kai kurie antikos laikų išradimai: svaidomosios mašinos, taranai, šturmo bokštai, degiojo skysčio statinės. Labai pasikeitė ir pilys: iš pradžių vyravo žemės ir medžių įtvirtinimai, vėliau juos pakeitė mūriniai bokštai donžonai, aptvarinės mūrinės pilys, kurių didžiausias privalumas buvo jų aukštis. Kryžiaus žygių metu patobulėjus puolamiesiems ginklams, turėjo keistis ir fortifikaciniai įrenginiai: buvo daromos storesnės sienos, daugiau statoma bokštų. Ypač daug dėmesio imta skirti pilių atsparumui didinti, kadangi reikėjo atlaikyti ne kelias valandas ar dienas trunkančią feodalų tarpusavio kovų metu surengtą apgūlą, bet keletą mėnesių ar net metų varginamą apsiaustį laukiant, kol atvyks pagalba iš Europos. Palestinoje pilis imta statyti ant kalnų. Jų viduje buvo įrengiama sudėtinga kanalizacijos sistema, grūdų saugyklos, malūnai, iškasami šuliniai. Šios pilys virto tvirtovėmis, o jų įgulos galėjo visiškai patenkinti savo pagrindinius poreikius.

Organizaciniu požiūriu viduramžių kariuomenės buvo silpnos: sudarytos iš įvairių tipų ir pavaldumo dalinių, nesant centralizuotos tiekimo ir aprūpinimo sistemos, kolektyvinio karių rengimo, jos galėjo atlikti tik labai ribotus (tiek dėl savo apimties, tiek dėl trukmės) uždavinius. Retas žygis trukdavo ilgiau nei kelis mėnesius, o į tolimus žygius galėjo leistis tik kelių šimtų raitelių kariaunos. Viduramžių kariuomenės varžė didelės tarnų ir asmeninių daiktų gurguolės. Nebuvo aiški kariuomenės dalinių hierarchija, jie nebuvo paklusnūs ir paslankūs. Dėl to didėjo ne tik strateginė, bet ir taktinė inercija, karių savivalė. Tik atsiradus riterių ordinams sustiprėjo drausmė ir sparčiai tobulėjo karo menas.

Rytų Romos kariuomenė ne taip greitai kaip Vakarų pasidavė feodalizmo įtakai. Jos didelę ir, ko gero, geriausią dalį sudarė samdomos barbarų kariuomenės, ypač

kavaleriją. Imperijos gyventojai buvo atskirti nuo kariuomenės, joje galėjo tarnauti tik neturtingiausių sluoksnių atstovai. Tokia komplektavimo sistema galų gale būtų imperiją pražudžiusi, tačiau dideli turtai, duoklės, kurios prireikus buvo sumokamos aršioms užpuolikams, išgelbėdavo. VI a. pradžioje buvo suburtos karvedžių kariaunos. Jos pakeitė ankstesnius Romos legionus, iš kurių liko tik pavadinimas, apibūdinantis įvairaus dydžio dalinius. Pėstininkų ir raitelių santykis galutinai pasikeitė raitijos naudai. Fortifikacijos ir karo technikos srityje taip pat atsirado naujovių – toliau buvo tobulinami gynybiniai Romos įrenginiai. Be ištisinių gynybos linijų, kurių įrenginiai buvo pastatyti prie Dunojaus senosios Romos laikais, buvo įrengtos kelios papildomos pilių linijos, turinčios apsaugoti ne tik pasienį, bet ir arčiau Konstantinopolio esančius rajonus. Pilių tinklas nusidriekė palei rytines ir pietines Afrikos sienas. Mašinos įtvirtinimams ginti ir prieš rikiuotėms ardyti imtos naudoti kaip savarankiška ginklų rūšis. Daugiau dėmesio pradėta skirti lankams, kurie itin praversdavo ginantis nuo manevringo priešų.

Pirmieji kariniai ordinais atsirado XII a. pr.–XIII a. pr. Jų prototipu tapo Tamplierių ordinas, susikūręs Šventojoje žemėje maždaug 1118 m.

Grupelė riterių nusprendė saugoti kelius, kuriais traukdavo maldininkai lankyti Dievo karsto. Savo sprendimą jie sutvirtino vienuolių pavyzdžiu duodami tris įžadus: švaros, neturto ir paklusnumo. Savo būstinę tamplieriai įkūrė Jeruzalėje, prie Šventyklos bažnyčios. Tokiu būdu buvo sujungtos dvi viduramžių idėjos – riterystės ir vienuolijų. Rezultatas buvo puikus: neturėdami kitų tikslų, tik tarnybą Viešpačiui, šio ordino riteriai atsidėdavo karybai, negailėjo jėgų ir gyvybės ir tapo fanatiškais kariais – vienuoliais, pačios aukščiausios kategorijos bet kurios kariuomenės rūšies kovotojais. Panašūs į juos buvo Tėbų Šventojo būrio nariai, turkai janičarai ir japonai kamikadzės. Ypač aktualus tuo metu buvo paklusnumo įžadas, leidęs išvengti riterių kariuomenei būdingos anarchijos ir sudaręs sąlygas vadovauti kariuomenei tiek žygio, tiek mūšio metu. Ordino kariuomenė galėjo sudaryti įvairias rikiuotes, manevruoti, išlaikyti pozicijas.

Japonijos kariai svarbų egzaminą išlaikė XIII a. antroje pusėje, kai jiems teko susidurti su mongolų invazija. Puikiai gebantys kautis samurajai, naudodamiesi gamtinėmis sąlygomis, sugebėdavo laimėti net prieš gausesnę priešą: 1274 m. štormai ir 1281 m. taifūnas sunaikino mongolų pajėgas; šie gamtos reiškiniai leido tikėti, kad Japoniją saugo antgamtinės jėgos, vadinamos kamikadzėmis (pažodžiui išvertus – „dieviškasis vėjas“). Vėliau šis pavadinimas tapo terminu, apibūdinančiu karį, sąmoningai besiaukojantį dėl savo idealų. XIV a. buvo išrasta nauja kardų gaminimo technologija, leidusi sukurti idealų lankstumo ir kietumo junginį – vienašmenį kardą kataną, kurį samurajai nešiodavo medinėse lakuotose makštyse. Šie kardai ilgiems amžiams tapo geriausiu artimosios kovos ginklu.

Karinė doktrina

Karinė doktrina ankstyvaisiais ir brandžiaisiais viduramžiais buvo gana paprasta: karas su visais ir prieš visus. Nė vienas sąjungininkas, net artimiausias giminaitis, negalėjo būti visiškai patikimas ir, atvirksčiai, nebuvo prieš, kuris negalėjo tapti sąjungininku, ką parodė ir daugelis smulkių susidūrimų, apgulų, pasalų, visa „niokojimo praktika“. Visa tai trukdė užtikrinti valstybės stabilumą ir viešąją tvarką, palaikyti prekybos ryšius. Nuolatos vyko karai, tačiau tik nedaugelis iš jų buvo dideli. Todėl dauguma istorikų mano, kad viduramžiai buvo karo meno nuosmukio laikai. Tik kryžiaus karų epochoje, telkiant visas krikščionių jėgas prieš maurus, turkus ir saracėnus, buvo pasiekta šiokia tokia pažanga, pradėta kalbėti apie tam tikrą strategiją. Tokį regresą lėmė keletas veiksnių: nebuvo stabilios centralizuotos politinės valdžios, pastovių socialinių struktūrų, visuomenė buvo neturtinga. Net karo mokslą buvo apėmęs sąstingis: daugiausia, kas šioje srityje buvo daroma, tai cituojamas ir verčiamas Vegecijaus veikalas „Apie karybą“. Tačiau visiškai nuvertinti viduramžių karybos taip pat negalima: kai kuriose srityse, pavyzdžiui, individualiojo ir moralinio karių rengimo, viduramžių praktika pralenkė antikos epochos laimėjimus ir buvo taikoma karininkų rengimo metodikose vėlesniais amžiais. Apie šiuos ir kitus naudingus viduramžių išradimus informacijos galima rasti studijuojant riterių ordinų regulas ir kitus žinomus viduramžių šaltinius.

Strategija

Strategijos raidai viduramžiai nebuvo palankus metas. Kuklūs ištekliai ir siauri tikslai, greitai besikeičianti politinė situacija riboja viduramžių karo strategus. Daugiausia vyko kariniai veiksmai, kuriuos galima apibūdinti kaip mažojo karo strategiją: jų metu buvo niokojamos apylinkės, vengiant didesnio pasipriešinimo, o ne siekiant kokių nors tolimų tikslų, užimami įtvirtinimai ir t. t. Ankstyvaisiais viduramžiais gynybos daliniai persikėlė į nedidelius įtvirtintus punktus, jie saugojo nuo vikingų, vengrų ar saracėnų geriau nei didelė valstybės kariuomenė, kuriai surinkti prirėkdavo keleto mėnesių. Vis dėlto galima paminėti keletą dėmesio vertų strateginių planų ir juos įgyvendinant surengtų žygių.

Skirtingai nuo Europos, Azijoje strategijos srityje didelio nuosmukio nebuvo. Ypač didelius žygius atliko Čingischano ir jo palikuonių kariuomenės, kurios Eurazijos žemyne nukariavo milžiniškas teritorijas (žr. 4.3). Mongolų kariuomenės geriausiai kovėsi stepių zonoje, kur jų kavalerija galėjo laisvai judėti, nejudama didelių aprūpinimo sunkumų. Naudodami apgaulingus manevrus ir klasta šie ne-

gailestingi kovotojai sunaikino ištisas civilizacijas. Jų skaičius dažniausiai nebūdavo itin didelis, bet taiklūs strateginiai smūgiai į jautriausias valstybių ir imperijų vietas pakirsdavo pasipriešinimą jau pirmaisiais puolimo metais. Didelę reikšmę sėkmingiems mongolų žygiams turėjo kinų inžinieriai ir darbininkai, kuriuos jie panaudodavo rengdami tvirtovių apgultis.

Toliau aptarsime Bizantijos karvedžio Belisarijo (*gr. Belisarios*) žygį į Italiją, Šventosios Romos imperijos plėtimosi į Rytus sistemą ir I kryžiaus žygį.

Belisarijo žygis į Italiją. Garsiausias Rytų Romos imperijos karvedys Belisarijas gyveno imperatoriaus Justiniano laikais. Būdamas tik 23 metų, šis perspektyvus karo vadas pasižymėjo kovose su persais, todėl buvo paskirtas Rytų kariuomenės vadu. Po Daros mūšio jis tapo žymus ir buvo siunčiamas į karščiausias imperijos regionus. Tuo metu Vakaruose Bizantija turėjo du pagrindinius kaimynus ir kartu priešus: vandalus, gyvenančius Šiaurės Afrikoje ir Sardinijos saloje, ir gotus, kurie buvo įsikūrę Apeninų pusiasalyje ir Sicilijoje. Belisarijo kariuomenė buvo mažesnė už vandalų. Bizantijos kariuomenę sudarė 5 000 raitelių ir 10 000 pėstininkų, o vandalų galėjo būti apie 100 000. Pasinaudodamas tuo, kad stipri vandalų kariuomenė malšino maištus Sardinijos saloje, Belisarijas puolė Kartaginos, tuometės Bizantijos sostinės, apylinkes nelaukdamas, kol priešai sugebės sutelkti jėgas. Jis skubiai surinko savo pajėgas ir sumušė vandalus, kurie net nespėjo tinkamai į šį smūgį atsakyti. Kol vandalų karalius Gelimeris (*Gelimer*) kaupė jėgas, Belisarijas užėmė Kartaginą ir spėjo atstatyti apgriautas jos sienas. Šios sienos saugojo gyventojus nuo visų priešų puolimų. Kai vandalų ryžtas ir kovos dvasia susilpnėjo, Belisarijo pajėgos perėjo į puolimą. Tačiau stačia galva pulti nebuvo galima, nes vandalų pajėgos vis dar buvo didelės, todėl iš pradžių bandyta suvaidinti kavalerijos atsitraukimą ir įvilioti priešą į pasalą. Kai tai nepavyko, per upelį, skyrusį kariuomenių pozicijas, buvo pervesti pėstininkai. Imituodamas centro puolimą, Belisarijas pagrindines pajėgas permetė į sparnus ir suvarė vandalus į jų stovyklą. Naktį jų karalius bandė pabėgti, tuo demoralizavo savo karius



Imperatorius Justinianus



Senatvės sulaukęs Bizantijos karvedys Belisarijas

ir buvo nugalėtas. Vandalai buvo pajungti.

Padrąsintas sėkmės, 535 m. imperatorius Justinianas nusprendė susidoroti su gotais. Jam pavyko supjudyti gotus ir frankus, o į Apeninų pusiasalį pasiųsti Belisariją su 12 000 karių korpusu. Sicilijos miestai Belisariją pripažino be kovos. Ji buvo užimta lengvai. Pietų Italiją pavyko užimti pasitelkus diplomatiją, išnaudojant skirtingų gotų genčių tarpusavio nesutarimus. Tačiau Neapolyje buvo įgula, dydžiu prilygstanti visai Belisarijo kariuomenei. Tačiau per seną akveduką į miestą prasibrovė rinktinis karių būrys, kuris sugebėjo sukelti paniką ir bendromis pastangomis su likusia kariuomene užimti miestą.

Neapolio užėmimas labai stipriai paveikė gotus: jie nuvertė savo karalių ir vietoj jo paskyrė gabų karvedį Vitigą. Šis sumanė pirmiausia sumušti frankus ir Romoje paliko palyginti nedidelį korpusą, kurio neužteko miestiečių atkaklumui nuslopinti, ir miestas pasidavė be mūšio. Per tris mėnesius Belisarijas sugebėjo atstatyti Romos sienas ir sukaupti šiek tiek maisto atsargų. Romos įgula pajėgė išlaikyti kelių mėnesių apgulą, nors ir buvo labai sunku: puolantiesiems taip pat trūko maisto, jų stovykloje prasidėjo badas ir ligos. Kartu prasidėjo ir kova dėl išteklių, geriau organizuota Bizantijos karių, kurių keletas kavalerijos dalinių buvo skirti gotų tiekimo keliams blokuoti. Praėjus metams nuo apgulos pradžios, atvyko daugiau dalinių, diversiniai reidai dar padažnėjo, kilo pavojus gotų sostinei Ravenai, todėl jie pasitraukė jos ginti. Pasinaudodamas rūpesčiais, kurių gotams pridarė prie pat Ravenos buvęs dalinys, Belisarijas užėmė vakarinius Šiaurės Italijos pakraščius, paskui trimis kolonomis pasuko link Ravenos. Buvo įsakyta naktimis sukurti daugybę laužų. Taip Belisarijas nusprendė paro-

dyti, kokia didelė yra jo kariuomenė. Ir tai padėjo: gotai bėgo vien išgirdę apie Belisario pajėgas. Tačiau žygį stabdė būtinybė įrengti komunikacijas. Dėl to reikėjo užimti keletą mažesnių pilių. Specialūs diversiniai daliniai prasibrovė giliai į užnugarį, trukdydami gotams užtikrinti nuolatinį tiekimą.

Tuo metu gotai sulaukė pagalbos: įveikusi Alpes atžygiavo daugiataūkstantinė frankų kariuomenė, tačiau ji nesugebėjo apsirūpinti maistu, ir bado alinamos frankų pajėgos ėmė mažėti. Kad šis procesas vyktų greičiau, buvo terorizuojami plėšikaujantys frankai, kurie neturėjo kavalerijos. Likusius karius Belisarijas įkalbėjo grįžti namo. 540 m. jis buvo atšauktas kariauti su persais, ir pirmasis karas su gotais baigėsi.

Kokias strategines priemones naudojo Belisarijas? Pirmiausia jis uoliai klaidino priešus dėl savo karių skaičiaus imituodamas didesnes pajėgas, nuolat siekė išlaikyti iniciatyvą, primesti priešui savo valią. Labai vykusiai buvo išnaudojami barbarų karybos trūkumai: nesugebėjimas statyti ir griauti įtvirtinimų, apsirūpinti maistu. Per vieną kampaniją nugalėti gotų nepavyko dėl mažo karių skaičiaus ir tankaus įtvirtinimų tinklo.

Karloio Didžiojo karas su saksais ir pasienio gynyba. Vėlyvaisiais Merovingų dinastijos laikais susiformavo Frankų karalystės branduolys, rečiau pasiekiamas įvairių kovojančių grupių, tam tikra saugi sala, kurios plėtra uoliai rūpinosi mažordomai, frankų valdytojai, to meto stambiausi feodalai. Karolio, vėliau praminto Didžiuoju, teisėto frankų karaliaus, kuriam vėliau pavyko tapti Lombardijos karaliumi ir Šventosios Romos imperatoriumi, ilgo ir sėkmingo valdymo laikotarpiu šio naujo darinio ribos labai pasistūmėjo į pietvakarius – link Akvitanijos³ ir arabų valdomos Kordobos kalifato⁴, į rytus – link Bavarijos ir Lombardijos, į šiaurės rytus – link Saksonijos. Karas su saksais įdomus dėl to, kad jo metu buvo pradėta taikyti nauja ir veiksminga strategija naujoms žemėms užimti ir užvaldyti.

Karas su saksais, vėliausiai į krikščioniškąjį pasaulį patekusia germanų gentimi, vyko jau kelis šimtus metų. Saksai nebuvo susivieniję, gyveno giminėmis (pagais), tačiau turėjo gerai karybą išmanančių, patyrusių didžiūnų sluoksnį ir kovingų žemdirbių, kurie buvo puikūs kariai. Saksonija tada buvo miškais apaugęs kraštas,



Karolis Didysis

³ Akvitanijos senasis Romos provincijos pavadinimas. Tai centrinė ir vakarinė dabartinės Prancūzijos teritorija, kurioje į pietus nuo Paryžiaus yra įsikūrę Tulūzos, Bordo, Limožo ir Klermonto miestai.

⁴ Kordobos kalifatas – arabų (maurų) nukariautos Ispanijos (Iberijos) valstybės, kurios sostinė buvo Kordoba, pavadinimas.

sunkiai pasiduodantis centralizuotai valdžiai. 772–804 m. karas buvo vienas iš sunkiausių Karolio Didžiojo karybos istorijoje. Nors 777 m. Paderborno susirinkime visa saksų tauta prisiekė Karoliui Didžiajam ir Krikščionių bažnyčiai, vienas iš vadų, Vidukindas (*Widukind*), vėl pradėjo sukilimą, kuris po svarbios saksų pergalės ties Vestfalijos Vartais (lot. *Porta Vestfalica*) labai išsiplieskė ir tapo pavojingas frankų viešpatavimui. 782 m. Karolis pareikalavo, kad saksų didikai išduotų Vidukindą, bet šie išdavė tik 4 500 šalininkų. Valdovo nurodymu Verdeno (*Verdun*) vietovėje netoli Bremeno per vieną dieną daug kam iš jų buvo nukirstos galvos, o likusiems paskelbtas bausis įsakymas, kad jie nebeturi jokių teisių, tik prievoles. Tokios žiaurios politikos rezultatai buvo priešingi, nei tikėtasi, – saksų sukilimas dar labiau iš naujo išliepsnojo. 785 m. Vidukindui buvo pasiūlytos taikos derybos. Su sąlygomis jis sutiko ir buvo pakrikštytas. Mažesni saksų būriai kovojo iki 804 m. Kismet Karolis atsivarydavo iš Saksonijos daugybę žmonių, pavyzdžiui, 804 m. net 10 000. Manoma, kad taip buvo sunaikinta trečdalis saksų tautos. Tačiau po galutinės pergalės kraštas buvo suskirstytas vyskupijomis, žemės išdalytos grafams, įsteigta nemažai vienuolynų. Taip Karolio Didžiojo valstybės sienos priartėjo prie germanų ir slavų žemių ribos. Dalį slavų (obodritus) Karolis patraukė į savo pusę, išdalydamas kai kurias saksams, su kuriais kariavo, priklausiusias žemes, o prieš čekus ir sorbus buvo rengiamos karinės operacijos. Pasienyje iškilo gynybinės Magdeburgo ir Halės pilys (žr. 4.1 pav.).

Šiame etape buvo naudojami tradicinės valstybės plėtros priemonės: išiveržusi kariuomenė nugalėdavo priešininkus, nukaudavo jų vadus arba primesdavo priklausomybės santykius – paversdavo vasalais. Iki Karolio valdymo laikotarpio itin svarbios buvo giminės valdos. Karolis įteisino naują valstybės teritorinį administracinį vienetą – grafystes. Jų buvo visoje imperijos teritorijoje (iš viso apie 300). Grafystes valdė grafai – karo, teismo ir finansų reikalus tvarkę administracijos pareigūnai, artimai susiję su vyskupais ir vykde valdovo valią. Nauja buvo markų organizacija, kuri turėjo užtikrinti pasienio apsaugą ir valstybės plėtrą toliau į rytus. Markos (vok. *Mark*; Frankų valstybės karinė pasienio apygarda) – specifinė Karolio valdų dalis, vadovaujama markgrafo, kuris turėjo didesnę valdžią ir mažiau prievolių valdovui. Markos galėjo būti plečiamos toliau kaimynų žemių sąskaita ir garantavo saugumą geriau nei nuolatinė valstybės išlaikoma kariuomenė. Savo provincijoms Karolis nurodė konkrečius kaimynus, su kuriais šie turėjo kariauti. Tokiu būdu vidinės grafystės buvo susijusios su tam tikra ekspansijos kryptimi ir markomis. Tokia politika užtikrino imperijos valstybės apsaugą ir plėtrą: buvo nukariauti saksai, įkurtos markos sorbų, čekų ir kitų kaimynų teritorijose, tačiau kartu didėjo ir valstybės decentralizacija, kuri po kelių dešimtmečių suskaldė imperiją. Frankų valstybės agresijai plisti padėjo pilys, sargybos postai, etapiniai keliai, kuriais žygiuodama kariuomenė galėjo gauti maisto, nakvynę, buvo įrengti svarbiausiomis ekspansijos kryptimis. Taip

buvo sudarytos sąlygos frankams greitai judėti iš vieno karo teatro į kitą sausuma, kai jų priešininkai turėjo tenkintis vandens keliais, dažniausiai kertančiais pagrindines ekspansijos kryptis. Daug dėmesio buvo skiriama ir upių laivynui, kuris užtikrino apsaugą nuo netikėtų antpuolių ir teritorijos kontrolę.

Pirmasis kryžiaus žygis. XI a. pabaigoje Europą krėtė vidaus karai, neleidę formuotis stipresnėms valstybėms. Tačiau atsirado veiksnių, palankių sudėtingesniems ir tvaresniems valstybiniam dariniams susidaryti bei kryptingesnei ekspansijai vykdyti – dvasinis Bažnyčios atgimimas, krikščioniškoji erdvė ir ideologija. Vakarų Europoje baigėsi tamsieji amžiai, susiklostė luomai, buvo sukurta universali karinė organizacija, kuri turėjo jėgų pereiti į puolimą, kai turkai seldžiukai, nugalėję arabus Artimuosiuose Rytuose, patys patyrė krizę ir galėjo būti palyginti nesunkiai išstumti iš dvasiškai, ekonomiškai ir strategiškai svarbių žemių: Mažosios Azijos, Sirijos, Palestinos ir kitų rytinio Viduržemio jūros



Pagrindinės kryžiaus žygių mūšių vietos

pakraščio teritorijų. Ekspansija į Rytus buvo labai svarbi popiežiaus institucijai stiprinti, kadangi propagavo Krikščionių bažnyčios idealus (tauri kova už gėrį – Dievą), sudarė sąlygas praktiškai veikti, atitiko valdančiojo sluoksnio – riterių, ypač neturinčių galimybės gauti žemės kitais būdais, interesus.

Pretekstas surengti pirmąjį kryžiaus žygį (žr. 4.2 pav.) buvo Bizantijos imperatoriaus prašymas pagelbėti kovoti su musulmonais ir apginti tariamai skriaudžiamus maldininkus, keliaujančius šventųjų vietų lankyti.

Nuo žygio paskelbimo (1095 m.) iki jo tikrosios pradžios praėjo dveji metai. Konstantinopolyje, kur buvo sutelktos ir Bizantijos į žygį siunčiamos pajėgos, iš viso pavyko surinkti keliasdešimt tūkstančių karių. Didelę dalį šios kariuomenės sudarė prastai ginkluoti riteriai, daugiausiai atvykę iš dabartinės Prancūzijos. Žygiui vadovavo Žem. Lotaringijos hercogas Gotfridas Buljonietis (vok. *Gottfried von Bouillon*), jam padėjo didelę įtaką turintis abatas. Bizantijos bazilėjui (gr. *basileus*) labiau rūpėjo atsiimti iš turkų seldžiukų Mažąją Aziją, nei kariauti Palestinoje. Dėl to kilo lotynų (Vakarų Europos) ir graikų (Bizantijos imperijos) karių tarpusavio konfliktai.

Persikėlus per Dardanelų sąsiaurį kryžininkų kariuomenė apsiautė Nikėjos tvirtovę ir po mėnesio, 1097 m. birželio pradžioje, ją paėmė. Turkai vedė slaptas derybas su graikais ir pasidavė būtent jiems, sukeldami daug konfliktų Kristaus kariuomenės gretose. Tolesnio žygio per Frigiją ir Kilikiją metu kryžieiviai žygiavo viena kolona, vėliau pasidalijo į dvi. Tuo nusprendė pasinaudoti Nikėjos sultonas Kilijus Arslanas (turk. *I. Kiliç Arslan*). Jis, surinkęs pajėgas iš dar neužimtų savo teritorijos vietų, tikėjosi sumušti Vakarų pajėgas dalimis. Sultono puolimo objektu tapo kairioji kryžininkų kolona, vadovaujama normano Boemundo iš Taranto, kuri žygiavo į krašto gilumą. Dorilėjo mūšyje turkus pavyko išstumti. Bendras pavojus sumažino kariuomenėje tarpusavio trintį, daugiau kryžininkai savo jėgų neskaidė ir žygiavo tik viena kolona, kas atgrasė turkus nuo tolesnių bandymų juos pulti. Tačiau kilo daug aprūpinimo problemų žygiuojant per negyvenamą vietovę, beveik dykumą: kariai kentė troškulį ir alkį, krito daug žirgų.

Kilikijoje kryžininkus draugiškai sutiko krikščionys armėnai. Kryžininkų užimtoje teritorijoje buvo įkurta Edesos grafystė. Jos pirmuoju valdovu, Edesos grafu, tapo vienas pirmojo kryžiaus žygio vadų – Balduinas. Ši pirmoji Artimuosiuose Rytuose kryžininkų valstybė turėjo didelę strateginę reikšmę, nes jungė Mesopotamiją ir Siriją.

1097 m. spalio mėnesį kryžininkai pasiekė Antiochiją, didelę strateginę reikšmę turinčią tvirtovę. Apsiaustis truko septynis mėnesius, kol pavyko papirkti keletą vietos gyventojų, kurie atvėrė puolėjams vartus. Įsiveržę kryžininkai surengė žiaurias skerdynes ir dėl to pelnė vietos gyventojų neapykantą, kuri musulmonų pasaulyje išliko iki šių dienų. Mosulo sultonas bandė apsupti kryžininkus Antiochijoje, tačiau buvo sumuštas. Boemundas iš Taranto įkūrė Antiochijos ku-

nigaikštystę, kuri tapo svarbia baze tolesnei ekspansijai plėtoti. Joje kryžininkai išbuvo iki 1098 m. rudens. Jų gretos jau buvo gerokai praretėjusios dėl patirtų nuostolių, ligų. Be to, kitose bazėse liko dalis pajėgų. Kryžininkai daug laiko sugaišo šturmuodami Maro (*Marra*) ir Ako (*Akko*) tvirtoves, tačiau tai buvo būtina, nes kariuomenės komunikacijų niekas negynė.

1099 m. vasarą kryžininkai pasiekė Egipto sultono valdomą Jeruzalę ir pradėjo jos apsiaustį. Egiptiečiai stengėsi sunaikinti Genujos laivyną, kuris plukdė kryžininkams būtinas apgulos mašinas ir kitą sunkiąją įrangą. Iš dalies užkirsti kelią jiems pavyko, tačiau vis dėlto vienas laivas sugebėjo pristatyti krovinį, ir tai turėjo lemiamą reikšmę: liepos 15 d. Jeruzalė buvo paimta, Godfridas Buljonietis tapo Jeruzalės karalystės karaliumi, o visos kryžininkų valdos buvo sujungtos į Lotynų imperiją.

Pirmasis kryžiaus žygis iš dalies, taip pat ir dėl maršruto, buvo panašus į Aleksandro Makedoniečio ekspediciją, tačiau kur kas prasčiau nei ji organizuotas, įskaitant ir kariuomenės aprūpinimą. Kariuomenė žygiavo lėtai, neplaninamai, ją krėtė vidaus vaidai, plėšė skirtingi atskirų karių interesai, demoralizavo neaukštas visuomeninis vado statusas. Tačiau ir turkų seldžiukų pajėgos negalėjo prilygti persams: vietinės reikšmės suskaidyta kariuomenė nebuvo valstybinė ir gerai organizuota. Tačiau jau pats surengto žygio mastas rodė, kad Vakarų Europos karinis potencialas yra padidėjęs, kariuomenės turi dideles galimybes, o krikščionių religija pagrįsta ideologija – rimtą pagrindą skatinti civilizacijos ekspansiją.

Taktika

Taktikai, kaip ir strategijai, tobulėti trukdė tos pačios priežastys. Pagrindinis taktikos tyrimo objektas – mūšis – viduramžiais buvo retas, nors ir svarbus įvykis. Daugiausia buvo rengiami nedideli antpuoliai, apgultys, plėšiamieji reidai ir pasalos. Todėl daugiau dėmesio reikėjo skirti individualiam karių rengimui ir universalioms nesudėtingoms kovos formoms tobulinti. Pagrindinė taktika ankstyvaisiais viduramžiais buvo kelių genčių pajėgų – raitos kariaunos ir pėstininkų – kova. Raitoji kariauna dažniausiai kovodavo su silpnais priešais, paprastais bendruomenės nariais ar prastai ginkluotais pėsčiais kariais. Tada ji galėjo pasinaudoti savo pranašumais – šarvais, žirgais ir puolimo iniciatyva. Tie patys privalumai, taip pat ir laivai, leido vikingams terorizuoti visą Europą. Kariaunų tarpusavio susidūrimuose, kurie buvo gana reti, sėkmę lemdavo individualios karių savybės.

Brandžiųjų viduramžių karybos simboliu tapo riterių ataka. Kovos rikiuotę, kurią sudarė 3–5 eilės šarvuotų riterių, lydėjo antrarušiai kariai: ginklanešiai, pa-

žai ir ginkluoti tarnai. Riterių rikiuotė, vadinamą batalija (*it. battaglia* – mūšis), sudarė mažesni struktūriniai vienetai – vėliavos, suformuotos iš vienos giminės ar vieno feodalinio senjorų ir vasalų luomo karių. Iš šių struktūrinių vienetų vėliau buvo sudaromos kuopos ir eskadronai. Riterių pajėgos pradėdavo judėti lėtai, palaipsniui greitindavo tempą, vėliau imdavo šuoliuoti, kad prieš pajėgas pasiektų kiek įmanoma greičiau išibėgėjusios. Pralaužę rikiuotę arba ją smarkiai pažeidę, riteriai užleisdavo vietą savo palydoms, kurios toliau tęsė puolimą. Jos leisdavo riteriams persirikiuoti, apsirūpinti naujomis ietimis, kartu ir įgydavo būtinų kovos įgūdžių. Be linijinių, buvo formuojamos ir pleišto (trikampio) formos rikiuotės, kurios labai tiko linijai pralaužti. Tačiau tokia rikiuote veiksminga atakuoti tik pažeistas prieš rikiuotės vietas, priešingu atveju rizikuojama patekti į apsuptį. Pleišto viduryje esantys kariai negalėjo kovoti. Jie tik stumdavo priekyje stovinčiuosius, todėl ten buvo rikiuojami nepatyrę ir mažiau vertinami, o priekyje ir šonuose – fasuose – patys geriausi kariai.

Riterių ordinų kariuomenėse drausmė – karinio rengimo pagrindas – buvo griežtesnė. Kartu susidarė sąlygos taikyti sudėtingesnes taktikos formas: riteriai galėjo rikiuotis linija, kolona, pleištu ir trapecija, buvo galima suformuoti rezervą ir jį naudoti pagal aplinkybes. Taigi karo vadas mūšio metu jau galėjo karius valdyti, o ne vien asmeniniu pavyzdžiu juos įkvėpti ar didvyriškai žūti. Šventojoje žemėje formavosi naujos taktinės krikščionių kariuomenės formos. Ordinų rikiuotės dengė paprastų riterių liniją, o didžiulėms pilims, vadintoms tvirtovėmis, ginti ir pulti vis daugiau reikėjo pėstininkų, kurių vietoje vis dažniau stodavo nuo žirgų nulipę riteriai.



Ordino riteriai vaduoja Jeruzalę



Vilhelmo Užkariautojo karių kova su anglosaksais

Rytų Romos imperijos kariuomenės taktika – iš tikrųjų kelios taktikos, taikomos atsižvelgiant į galimų priešų ypatybes, – jau buvo gerokai aukštesnio lygio. Jeigu puldavo gausios germanų ar slavų kariuomenės, bizantiečiai buvo linkę vengti didelių mūšių, todėl slėpdavosi pilyse, blogiausiu atveju kažkaip atsipirkdavo. Jie žinojo, kad barbarų antplūdis negali būti ilgalaikis, nes užpuolikai neturėjo gerai organizuotos kariuomenės ir stiprios centrinės valdžios. O kariaujant su persais reikėjo stoti į mūšius ir juos laimėti, nes ši valstybė buvo pajėgi okupuoti ir išlaikyti visas užkariautas teritorijas. Tik nesėkmės atveju buvo galima slėptis už tvirtų fortifikacinių įrenginių sienų. Kovose su persais, o vėliau arabais dalyvaudavo specialiai parengti Bizantijos raitieji ir pėstieji lankininkai, buvo naudojamos svaidomosios mašinos. Iš šių ginklų buvo šaudoma didesniu nuotoliu, todėl gerokai padidėjo priešų nuostoliai. Į artimąją kovą buvo stojama retai, prireikus naudotos ir lauko fortifikacijos priemonės.

Atskirai panagrinėsime Daros, Puatjė, arba Tūro, ir Dorilėjo mūšius.

Daros mūšis, įvykęs 530 m., buvo susijęs su garsiausio Bizantijos karvedžio Belisarijo iškilimu. Jo karjera prasidėjo dviem metais anksčiau. 529 m. jis buvo paskirtas Rytų armijos magistru, t. y. vadu. Pagrindinis Belisarijo priešas buvo Peroso (arab. *Ferooz*, *Firuz* – nugalėtojas) vadovaujama persų kariuomenė. Belisarijas turėjo 25 000 karių, o persų buvo apie 40 000. Jaunam Bizantijos karvedžiui reikėjo ginti Daros miestą-tvirtovę, kuri buvo rytinių imperijos sienų gynybinės sistemos dalis. Įvertinęs kiekybinius kariuomenių skirtumus, Belisarijas nusprendė ginti pietines miesto prieigas. Prieš tai jos buvo atitinkamai fortifikaciškai parengtos: iškasti grioviai ir pylimai, kurie buvo išdėstyti ne tiesia linija, bet puslankiu (pasagos formos), sparnus išstumiant gerokai į priešų pusę. Per griovius buvo nutiestos perėjos, kad Bizantijos kariuomenė galėtų manevruoti. Jos centre buvo išrikiuoti pėstininkai ir kavalerija. Atskiri kavalerijos



Ankstyvoji Bizantijos imperija ir pagrindinės mūšių vietos

daliniai buvo išdėstyti centro sparnuose, kad prireikus galėtų dengti rikiuotės sparnus, jeigu toliau į priekį išsišovę kairysis ir dešinysis sparnai, kuriuos sudarė vien raiteliai, būtų sumušti. Belisarijas dar turėjo rezervą, kuris buvo išdėstytas už rikiuotės centro. Rikiuotės užnugarį dengė Daros miestas.

Toks dalinių išdėstymas buvo parankus romėnams, kurie karių skaičiumi nusileido persams, vertė juos išskaidyti savo pajėgas ir neleido pulti centro pozicijų (jeigu vis dėlto tam ryžtųsi, persų sparnai patektų į sparninę Bizantijos kariuomenės kavalerijos ugnį).

Pamatę tokias neįprastas pozicijas, persų kariai, tankiomis eilėmis priartėję prie griovių, neryžtingai sustojo ir tik pirmosios dienos vakare pabandė atakuoti kairįjį romėnų sparną. Po kiek laiko romėnai atsitraukė, bet persai nedrįso jų persekioti, nes bijojo sparninio smūgio. Per tą laiką romėnų kavalerija persirikiauvo ir po energingos kontratakos grįžo į savo ankstesnes pozicijas.

Kitą dieną persų pajėgas papildė dar 10 000 karių. Turėdami dvigubą pranašumą, persai nusprendė elgtis ryžtingiau. To reikėjo ir po pirmos dienos kritusiam karių ūpui pakelti. Kovos veiksmai prasidėjo tik trečią dieną. Persai išsirikiavo dviem linijomis, buvo paliktas ir rezervas. Pirmoji ir antroji linijos buvo padalytos į du sparnus, antrosios linijos kariai turėjo nuolat papildyti pirmąją, kad kautųsi pailsėję žmonės. Bizantiečiai paliko ankstesnę rikiuotę, tik kairiajame sparne, už aukštumos, buvo dislokuotas iš germanų samdinių sudarytas pasalos būrys. Jie turėjo kontratakuoti persus, jei šie dar kartą, kaip prieš dvi dienas, surengtų puolimą.

Pulti persai pradėjo per pietus, tikėdamiesi užklupti romėnus bevalgančius. Iš pradžių romėnų pozicijas apšaudė lankininkai, tačiau ir gynėjai pradėjo šaudyti. Vėjas jiems buvo palankus, todėl daugiau nuostolių patyrė persai. Pasibaigus strėlių atsargoms, persai perėjo į puolimą, labiausiai taikydami į kairįjį romėnų sparną. Šie neišlaikė ir pasitraukė, tačiau puolėjai pateko į raitųjų lankininkų,

buvusių centro kairiajame sparne, apšaudymo lauką, o jiems į sparną smogė pasaloje laukę germanai. Praradę 3 000 karių, persai netvarkingai atsitraukė. Romėnai jų nepersekiojo.

Nepasisėkus įgyvendinti sumanymo viename sparne, persų vadas Perosas puolė dešinįjį Belisario sparną iš karto abiem linijomis ir kartu su rezervu, sudarytu iš rinktinių karių, vadinamų „nemirtingaisiais“. Tokių persų jėgų pergrupavimą pastebėjo Belisarijas ir atitinkamai reagavo: iš kairiojo sparno į dešinįjį pasiuntė raituosius lankininkus, kurie papildė čia stovėjusį panašų dalinį, ir pritraukė bendrąjį rezervą. Romėnų dešiniojo sparno kavalerija neatlaikė sutelkto persų smūgio, bet raitųjų lankininkų strėlės ir rezervo kontrpuolimas padalijo smūginį persų dalinį pusiau. Tai pamatę persai nutraukė puolimą ir pradėjo trauktis, tačiau jiems kelią atkirto atskubėję romėnai, bėgti pradėję dešiniojo sparno kavaleristai susitvardė ir grįžo į mūšio lauką. Persų „nemirtingieji“ dar bandė apsuptąją grupę gelbėti, tačiau raitųjų lankininkų strėlės ir kontratakaujantys daliniai jų pastangas pavertė niekais. Persai pradėjo masiškai bėgti, ypač kai romėnai ėmė juos persekioti. Tačiau, bijant persų pasalu, tai truko neilgai.

Mūšio sėkmę lėmė romėnų kavalerijos veiksmai, ypač pasižymėjo 600 raitųjų lankininkų, sugebėjusių pasireikšti kiekviename jo etape. Didelę reikšmę turėjo tinkamai parinktas ir fortifikuotas mūšio laukas.

732 m. įvyko ***Puatjė (Poitiers)***, arba ***Tūro (Thours)***, mūšis.

Jau anksčiau Ispaniją nukariavę musulmonai negalėjo rengti sudėtingesnių žygių, nes tarp jų vyko kova dėl valdžios. Vėliau juos sėkmingai sulaikydavo Akvitanijos hercogas, saugojęs Frankų karalystę nuo musulmonų įsiveržimo. Tačiau tais metais hercogo Edo kariuomenė buvo sumušta, o jis pats pasitraukė į Australiją (dab. Vokietijos, Belgijos ir Nyderlandų teritorija), kurios hercogas ir visų frankų valdytojas (mažordomas) Karolis Martelis, senas Edo konkurentas kovoje dėl valdžios Frankų karalystėje, sutiko sujungti visų frankų jėgas ir sustabdyti musulmonų pajėgas, vadovaujamas Abd ar Rachmano, kuris, apiplėšęs kelias turtingas bažnyčias, traukėsi nuo Tūro link Puatjė. Musulmonų kariuomenę sudarė vien raiteliai, greičiausiai apie 50 000 karių, o frankų tikriausiai buvo daugiau. Frankų kariuomenės pagrindą tradiciškai sudarė pėstininkai, bet buvo ir sunkiųjų raitelių, vėlesnių riterių pirmtakų, kurie galėjo padėti kautis su judriu priešu.

Musulmonų veiksmus varžė grobis, kurį jie žūtbūt siekė išsaugoti, taigi susirėmimas turėjo ariergardinio mūšio bruožų. Kadangi frankų kavalerija buvo negausi, ją galėjo panaudoti tik tada, kai pėstininkai jau būdavo apdoroję priešų pajėgas. Didžiąją mūšio dienos dalį vyko kova su frankų pėstininkais, kurie buvo narsūs ir energingi. Pavakare hercogo Edo vadovaujamas dešiniojo sparno kavalerijos būrys ir kairiojo sparno Karolio Martelio būriai sugebėjo smūgiuoti musulmonams į sparną ir suvarė juos į stovyklą. Naktį paaiškėjo, kad žuvo musulmonų vadas. Tai išgirdę, Alacho kariai skubiai pasitraukė, o kai kitą dieną išsi-



Frankų pergalė Tūro mūšyje su musulmonais

rikiavo frankai, nebebuvo su kuo kovoti. Persekiooti priešo nebandyta, nes frankų kavalerija buvo per silpna.

Tai buvo politiškai svarbi pergalė. Ji užkirto kelią tolesnei musulmonų invazijai į Europą.

Dorilėjo mūšis įvyko 1197 m., pirmojo kryžiaus žygio metu. Tai buvo pirmasis kryžininkų ir turkų seldžiukų lauko mūšis. Turkų pajėgos, pasinaudojusios

tu, kad kryžininkų kariuomenė išsiskyrė į dvi kolonas, užpuolė Boemundo pajėgas. Turkams pavyko sumušti sunkiąją europiečių kavaleriją: lankais ginkluoti jų raiteliai baisiai klykdami žeidė krikščionis, o kai šie kontratakuodavo ietimis, išsisklaidydavo, vėliau, atokiau susirinkę, vėl puldavo. Boemundas, normanų karo vadas, jau buvo susipažinęs su saracėnų kovos taktika Sicilijoje ir Pietų Italijoje, todėl visus karius surinko į stovyklą, kurią supo įtvirtinimai iš grandinėmis surištų vežimų gurguolės – vagenburgas, o raiteliams įsakė nepasiduoti, atkakliai laikytis, kadangi žinojo, kad tokia aktyvi taktika turkus susilpnins. Nustūmę raitelius, turkai vėliau atakavo vagenburgą saugančius pėstininkus, kuriuos pavyko šiek tiek nustumti ir įsiveržti į stovyklą. Tačiau kryžininkai vis dar priešinosi, kol pagaliau pasirodė dešinioji kolona, vadovaujama Godfrido. Atvykę kariai išsiriaviavo kovos rikiuote: centre – pėstininkai, sparnuose – raiteliai. Pamatę, kad teks susikauti su visomis krikščionių pajėgomis, turkai pasitraukė.

Šiame mūšyje abi pusės buvo labai šokiruotos skirtingų taktikų. Krikščionis stebino turkų gebėjimas labai greitai jodinėti, atlikti sukinius ir šaudyti raitiems iš bet kokios padėties.

Pirmame mūšio etape kariai buvo labai demoralizuoti, tik vado laikysena ir stovykloje su kryžiais vaikščiojantys kunigai maldomis kiek pakėlė karių ūpą, neleido nusiminimui peraugti į paniką. Turkai seldžiukai taip pat buvo paveikti krikščionių ištvermės ir gebėjimo laikytis stovykloje ir kovos rikiuotėje, jų dvasios stiprybės ir vadų mokėjimo išlaikyti savo kariuomenę vietoje tokiomis sunkiomis sąlygomis.

Dorilėjo mūšyje atsiskleidė kryžininkų kariuomenės trūkumai ir poreikis didinti pėstininkų skaičių, tačiau šių trūkumų pašalinti nebuvo įmanoma dėl sustabarėjusios luominės santvarkos, taip pat dėl to, kad karo veiksmų teatras buvo ganėtinai toli nuo centrinių Europos rajonų, todėl problemas spręsti teko vien taktinėmis priemonėmis.

Mūsų regiono ypatumai

V–XIII a. baltų gentys buvo už tuometės civilizacijos ribų, tik pačioje laikotarpio pabaigoje prie jos priartėjo. Artimiausi lietuvių kaimynai slavai sukūrė dvi valstybes: Lenkijos karalystę ir Kijevo Rusios kunigaikštystę, kurios X–XII a. pirmoje pusėje suklestėjo, o XII a. viduryje suskilo į sričių kunigaikštystes. Lenkijai ir Kijevui iškilti padėjo tai, kad tuo metu buvo pradėtos burti kunigaikščių kariaunos. Tai buvo dėl grobio kariaujantys kunigaikščio arba karo vado palydovai, ne profesionalai, greičiau – rinktiniai vyrai, turintys geriausius ginklus ir sudarantys tam tikrą karinę struktūrą, kuri leido rengti plėšiamuosius žygius ir įveikti paprastų bendruomenės narių būrius. Tokių kariaunų pavyzdžiu tapo vikingų bū-

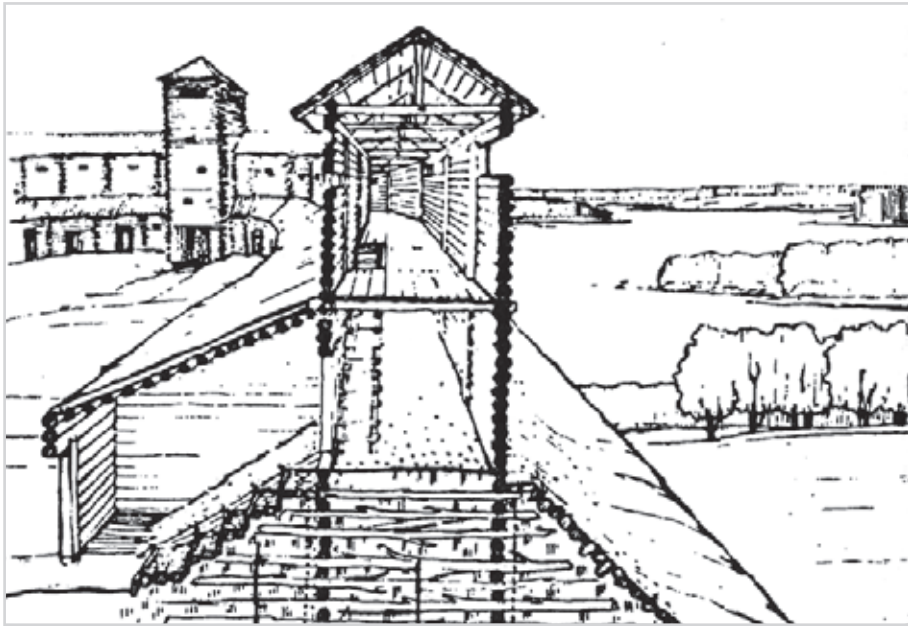

Medinė lietuvių pilis

riai, kėlę siaubą visai Europai. Iš pradžių šios kariaunos priklausė konkrečioms gentims, vėliau, būdamos labiau susijusios su vado institucija nei su gentimi, įgijo savarankiškumo bruožų. Pasitelkę kariaunas, kunigaikščiai įtvirtindavo savo valdžią užimtose teritorijose, kovojo tarpusavyje, krovėsi turtus, o vienam valdovui suvienijus kraštą, gynė jį nuo kitų kariaunų, plėtė teritoriją, padėdavo įsitvirtinti savoms dinastijoms ir taip sudarė sąlygas kurti valstybę.

Kariaunas papildydavo įvairias karines funkcijas atliekantys kitų visuomenės sluoksnių atstovai. Apskritai kraštą ginti turėjo visi, ypač užpuolimo atveju. Tačiau jau XIII a. pabaigoje ir ypač XIV a. gynėjai pradėjo specializuotis: vieni labiau tiko kariauti, kiti – juos aprūpinti, išliko ir karo tarnų sluoksnis. Tačiau visos šios grupės nebuvo vienalytės, išliko tradiciniai pogrupiai ir atsirado naujų, dėl tam tikrų prievolių priklausančių tos žemės valdovui. Bendruomenės irimo procesą skatino kunigaikščių siekis turėti pajėgią kariauną ir jų keliami reikalavimai karinių pajėgų kokybei. Gana reikšmingas buvo ir Vokiečių (Kryžiuočių) ordino pavyzdys: nuolat vykstantys karai, tarpusavio vizitai, nelaisvė – visa tai buvo priemonės, padedančios visuomenei modernėti, tiksliau sakant, tapti feodoline. Tačiau tarp kariaujančių šalių išliko dideli skirtumai, nes Ordinas, artimai su baltais ir kitais Europos kraštais bendradarbiaudamas, perėmė jų kovos formas, papročius ir karybos gudrybes.

Rytuose jau XII a. antroje pusėje, suskilus Kijevo Rusios valstybei, susidarė palankios sąlygos lietuvių ekspansijai plisti ir kariaunų grobiamiesiems žygiams

rengti. XIII a. pirmoje pusėje Kijevo Rusią įveikus mongolams, lietuvių kariaunos tapo netgi laukiamos, nes buvo patikimos, draugiškos pajėgos, galinčios apginti nuo kur kas pavojingesnių Rytų užkariautojų. Lietuviai kunigaikščiai tapo neblogais rusų kunigaikštysčių valdovų partneriais – jie ne tik patys apsigindavo nuo mongolų ar totorių agresijos, bet ir tarp kitų kunigaikštysčių sustiprindavo savo pozicijas, kaip tai padarė su Maskva konkuruojanti Tverė. LDK plečiantis į Rytus nebuvo įmanoma išvengti konfliktų su totoriais-mongolais, tačiau XIV a. antroje pusėje Lietuva laimėjo keletą reikšmingų mūšių, ir totorių ordos tapo ne tiek prieš, kiek Rytų politikos įrankiu (žr. 4.4 pav.).

KLAUSIMAI

- *Kokio tipo kariuomenės įsigalėjo ankstyvaisiais viduramžiais?*
- *Kodėl tamsiųjų amžių laikotarpiu Vakarų Europos kariuomenėse vyravo kavalerija?*
- *Kaip paveikė Vakarų Europą vikingų ir vengrų antpuoliai?*
- *Kokios priežastys leido išlikti Rytų Romos imperijai ir jos karybai V a. žlugus vakarinei imperijos daliai?*
- *Kokie Vakarų kariuomenių privalumai ir trūkumai išryškėjo kryžiaus žygių metu susidūrus su seldžiukų pajėgomis?*

LITERATŪRA

Einhardas. **Karolio Didžiojo gyvenimas.** Vilnius: Aidai, 2005.

Karsavinas L. **Europos kultūros istorija.** Vilnius, 1994.

Viduramžių žodynas. Vilnius: Aidai, 2004.

V

Vėlyvieji viduramžiai XIV–XV a.

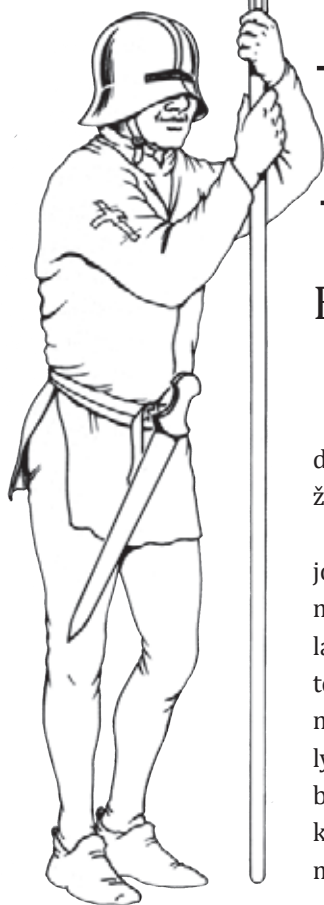

Bendras apibūdinimas

Vėlyvieji viduramžiai (XIV a. pr.–XV a. pab.) – tai kokybiškai naujas Vakarų Europos karybos idėjų brandos ir sklaidos, didžiųjų karų laikotarpis, kuris skiriasi nuo brandžiųjų viduramžių tiek karinių veikslių mastais, tiek karybos formų įvairove.

Jau brandžiųjų viduramžių pabaigoje Europos civilizacija įgijo naujų bruožų: suklestėjo miestai, prekyba, šiek tiek sustiprėjo monarchų valdžia, atsirado daugiau tvarkos. Visa tai sudarė palankias sąlygas ekonomikai atsigaivinti, karybai tobulėti: atsirado techninių kariuomenės rūšių, pirmieji samdomosios kariuomenės daliniai. Anksčiau dažniau vykdavo smulkių vasalų kovos, vėlyvaisiais viduramžiais – didesni valstybių tarpusavio karai, kai buvo sutelkiamos kelios, keliolika ir net keliasdešimt tūkstančių karių turinčios kariuomenės. Vėl tapo svarbūs karo minties paminklai. Taip Europa rengėsi naujųjų laikų iššūkiams.

Karybos pobūdis

Vėlyvųjų viduramžių laikotarpiu Vakarų Europoje vyko keletas ilgalaikių valstybių tarpusavio karų: Šimtmetis karas tarp Anglijos ir Prancūzijos, Prancūzijoje – flamandų, Baltijos regione – kryžiaus karai. Tačiau pasitaikydavo ir feodalinių kariuomenių susidūrimų, dėl kurių negalima vėlyvųjų viduramžių išskirti kaip visiškai savarankiško karybos raidos etapo.

XIII a. viduryje Vakarų ir Pietų Europoje žmonės pastebimai tapo turtingesni. Tai lėmė, europiečiams pradėjus prekiauti su Rytais, pasikeitusi prekybos situacija, kas labiausiai buvo juntama Šiaurės Italijoje, Šveicarijoje, Reino ir Nyderlandų regione, o Šiaurės Europoje – Hanzos miestų sąjungoje, kuri prekiaavo su Rusijos regionu. Pinigų atsiradimas apribojo feodalų viešpatavimą. Padidėjo karo ir kapitalo sąveika. Italijos bankai finansavo abi Šimtamečiame kare dalyvaujančias šalis – kiekviena svarbesnė jų pergalė buvo grįsta skolintais pinigais. Išryškėjo politiniai kito reiškinių – naujo miestiečių luomo atsiradimo – padariniai: buvo stabilizuota mokesčių rinkimo sistema ir jos sudedamoji dalis – parlamentas. Atsiradus pinigams, padaugėjo samdinių, galinčių išgriauti bet kurio didiko pilį, taip pat valstybinės reikšmės pilių, kurias gynė ne vasalai, o iš trečiojo luomo kilę senešalai ir kapitonai.

Šimtamečio karo (1337–1453 m.) metu buvo visiškai diskredituota sunkioji riterių kavalerija. Norint apsisaugoti nuo iš arbaletų ir lankų paleistų strėlių, reikėjo storinti šarvus, tačiau ir šis procesas turėjo ribas: riteriai dėl didesnio šarvų svorio prarado judrumą, greitai klimpdavo šlapesnėse vietose ir lengvai tapdavo, nors ir prastai ginkluotų, tačiau greitesnių karių aukomis. Didysis lankas, iš kurio paleista strėlė galėjo net iš 200 žingsnių atstumo išmušti riterį iš balno, tapo tikru šio karo atradimu, nors Anglijoje jis buvo naudojamas dar XII–XIII a. kariaujant su Pietų Velsu ir Škotija.

Pasikeitė ir kryžiaus karų Pabaltijo regione pobūdis. Apsikrikštijusiems lietuviams sudarius sąjungą su lenkais, Kryžiuočių ordinas neteko pagrindinio moralinio ginklo. Jam teko pripažinti savo pralaimėjimą Žalgirio ir Šventosios mūšiuose. Jau po kelių dešimtmečių jo ir sustiprėjusių miestų vidaus konfliktas peraugo į Trylikos metų karą, kuris susilpnino Ordiną tiek, kad po kelių dešimtmečių teko jį pavadinti pasaulietine kunigaikštyste. Karą laimėjo ne riteriai ir ne geresnės gynybos sistemos, o miestų kapitalas ir samdomi kareiviai.

Kariuomenės

Šiuo laikotarpiu klostėsi naujos kariuomenės formos. Nors daugiausia buvo feodalinių riterių kariuomenių, vėlyvaisiais viduramžiais pradeda atsigauti pėstininkų, dažniausiai ietininkų, lankininkų ir arbaletininkų, daliniai, kurie, kad

ir nebūdami lemiama jėga, vis dėlto turėjo didelę įtaką pavienių mūšių ir ištisų kampanijų rezultatams. Imta naudoti artileriją, rankinius šaunamuosius ginklus. Stiprėjantys miestai keitė karų tikslus, vis didesnę reikšmę turėjo valstybinės, o ne privačios kariuomenės. Mažas profesionalų pajėgas papildė jau ne gentiniai kontingentai, o negausūs, tačiau svarbūs samdomų karių daliniai, leidžiantys valdovams rengti sudėtingesnes ir ilgiau trunkančias kampanijas, mažiau priklausyti nuo savų vasalų nuotaikos ir lojalumo. Centrinėje Rytų Europos dalyje civilizacija turėjo įtakos feodalinio susiskaldymo ir kitų tamsiųjų laikų sunkumų nualintų, bet jau atsigaunančių šalių – Lenkijos, Lietuvos ir Maskvos – kariuomenėms, suklestėjo Kryžiuočių ordinas.

Svarbiu vėlyvųjų viduramžių karybos plėtros veiksmu tapo karių samda. Jau XII–XIII a. Anglijos karaliai naudodavosi kai kurių feodalų nesugebėjimu atlikti savo prievolių ir neatvykusiems į karo stovyklą skirdavo baudas. Šiais pinigais vėliau buvo mokama samdomiems geriau pasirengusiems riteriams tiek Anglijoje, tiek už jos ribų, ypač Flandrijoje.

Samdai išpopuliarėti padėjo politinės sąlygos. Vilhelmas Užkariautojas apdairiai išdalijo feodalams valdas mažais gabaliukais, kad jie negalėtų vienoje vietoje sutelkti stiprių pajėgų, tad regiono valdžia liko karaliaus skirtų šerifų rankose. Šerifai ir riteriai buvo įvairios kilmės, kalbėjo skirtingomis kalbomis, todėl tiek karaliaus, tiek jo pulkininkų valdžia buvo daug didesnė nei kaimyninėje Prancūzijoje.

Šimtamečio karo pabaigoje Prancūzija ėmė kurti labai veiksmingas karines struktūras – *ordonansines* kuopas, kurias kai kurie tyrėjai linkę laikyti tam tikra profesionalios nuolatinės kariuomenės forma. Šie negausūs, tačiau labai veiksmingi daliniai atsirado dėl problemų, kurias kėlė po karo neturintys ką veikti profesionalai, kurie, susibūrę į vadinamuosius laisvuosius būrius, dažnai plėšikaudavo, prievartaudavo ir žudydavo, t. y. darydavo tą patį, ką ir karo metu, tik savam krašte. Feodalinė pašauktinių kariuomenė su tokiais būriais negalėjo susidoroti, todėl buvo siekiama išvilioti juos iš krašto arba pasiųsti į tokias ekspedicijas, kuriose jie galėtų patenkinti grobio troškimą. Geresnį būdą, leidžiantį pasinaudoti nuobodžiaujančiais samdiniais, rado Bretanės hercogas de Rišėmonas, pasiūlęs Prancūzijos karaliui Karoliui VII sukurti nuolatinę, asmeniškai valdovui atsakingą, ištikimą kariuomenę, į kurią taikos metu būtų galima suburti labiausiai pasižymėjusius karius, itin reikalingus kariaujant. Jų skaičius XV a. svyravo nuo 1 500 iki 1 800, tik Liudviko XI laikais viršijo 3 000. Kiekvieną kuopą sudarė 30–100 būrių, kurie buvo vadinami ietimis, kiekvieną ietį – riteris, vadinamas žandarų, ginklanešys, 2 lankininkai ir 2 pažai – tarnai, aptarnaujantys žandarą ir jo būrio (ieties) narius, daugiausia vaikai, kurie nedalyvaudavo mūšiuose. Šios kuopos buvo dislokuotos įvairiose karalystės vietose. Jos ne tik pritraukė darbo neturinčius samdinius, bet ir užkirto kelią bet kokiam didesniam karių sambūriui, galų gale įvedė tvarką, o Italiją aprūpino pigiais samdiniais.



Šarvuoti riteriai ir šauliai su didžiaisiais lankais Aženkūro mūšyje 1415 m.

Vėlyvaisiais viduramžiais atsirado naujų karinių junginių, kurie palaipsniui išsikovojo svarbesnes pozicijas riterių kariuomenėje, pavyzdžiui, lankininkų dalinių, ypač reikalingų ginant pilis. Šimtamečio karo metu Anglijos lankininkai lėmė ne vieno svarbaus lauko mūšio baigtį. Taip pat pasižymėjo šveicarų pėstininkai, ginkluoti artimosios kovos ginklais, daugiausia ietimis ir alebardomis. Tankiai susirikiavę į stačiakampes kolonas, jie tapo kavalerijai sunkiai įveikiama jėga, ypač veiksminga kalnų perėjose. Neabejotina šveicarų sėkmė viduramžių karo laukuose skatino tokią pat taktiką taikyti ir kitas kariuomenes: Burgundijos, vėliau Vokietijos imperijos kariuomenėse gana sėkmingai buvo kuriami landsknechtų daliniai (landsknechtai pirmą kartą XV a. pab. buvo pavadinti imperatoriaus Maksimiliano pašaukti už algą tarnauti vyrai). Nyderlanduose jie turėjo atlikti tik policijos funkcijas, tačiau iš tikrųjų perėmė šveicarų mokymosi ir kovos sistemą. Kiekvienas iš šių dalinių, nors ir turėjo daug panašumų, susikūrė gana savitas organizacines sistemas, turėjusias įtakos XVI a. pėstinijos raidai. Šios struktūros daug kur gana sėkmingai prigijo, tačiau Prancūzija taip ir nesugebėjo suformuoti panašių dalinių, nors buvo dedama nemažai pastangų steigiant karines mokomąsias stovyklas Pikardijoje.

Kavalerija ir XVI a. pirmoje pusėje vis dar buvo svarbiausia karinė jėga, o stokojant savų pėstininkų buvo kviečiami šveicarų daliniai. Ispanijos, kaip ir Prancūzijos, kariuomenėje taip pat gana vėlai buvo sukurti savarankiški pėstininkų daliniai

– per daug ten buvo nuotykių ieškotojų ir kitų atsitiktinių žmonių, iš kurių paprastai buvo formuojami ir Italijos *kondotjerų* daliniai. Ne veltui iš tokio tipo kovos vietos, vadinto italų kalbos bendrinio žodžiu „banda“ (liet. „būrys“), pavadinimo kilo nusikaltėlių gaujos nario pavadinimas – „banditas“. Nebūdami tikri dėl pažadėtų atlyginimų, šie samdiniai nepasižymėjo nei kovingumu, nei lojalumu, jų asmeniniais koviniais gebėjimais nebuvo įmanoma pasinaudoti dėl prastos drausmės, nes šie daliniai nebuvo motyvuoti bendros idėjos. Svarbiausia jiems buvo kiek galima ilgiau užtęsti karą vengiant kruvinių susirėmimų. Kondotjerai dažnai būdavo šarvuoti, turėjo gerus žirgus. Kita vertus, būtent Italijos miestai buvo laikomi karo meno lopšiu, kareiviai – geriausia „medžiaga“ kariuomenei kurti, o jų vadai, kaip asmenybės, – jai vadovauti. Būtent čia atsirado daugelis naujų karybos dalykų.

Galbūt Italijos miestų kariuomenės buvo silpnos ir dėl to, kad respublikoniška visuomenė ir jos atstovai, turėję įtakos formuojant ginkluotąsias pajėgas, nebuvo suinteresuoti jas stiprinti. Šia jėga galėjo pasinaudoti miestų valdytojai ar riteriai, o tai miestams galėjo kainuoti laisves, todėl visada buvo siekiama išlaikyti tam tikra prasme demokratišką, nors, kariškių požiūriu, ir nelabai veiksmingą kariuomenę.



Šveicarai alebardininkai

Landsknechtai – arkebuzininkai

Pėstininkų daliniai sunkiai įsitvirtindavo ne tik dėl to, kad trūko tokie kariuomenei tinkamų žmonių ar lėšų, kurių būtų prireikę kariams parengti. Didelę reikšmę tebeturėjo viduramžių tradicijos: tiesiog nebuvo įmanoma įsivaizduoti už šarvuotą riterį geresnio kario. Netgi sėkmingos Maksimiliano reformos tuo neįtikino tokių kraštų kaip Ispanija valdovų, ir tik XVI a. pirmoje pusėje įvyko lūžis, kurį paskatino ne tik naujųjų dalinių laimėjimai, bet ir kilęs susidomėjimas antikos karyba.

Vėlyvaisiais viduramžiais buvo sukurti ir sparčiai tobulinami pirmieji paraku šaudantys ginklai. Ankstyviausios žinios apie šiuos ginklus Europoje siekia XIV a. pradžią. Vis dėlto nesutariama, ką reikėtų laikyti šaunamųjų ginklų eros pradžia. Vieni mokslininkai linkę manyti, kad paraką į Europą atgabeno arabai iš Kinijos ar Indijos, kiti – jog jis buvo išrastas arabų Šiaurės Afrikoje ar pačioje Europoje. Užuominų randame Frenko Bekono (*Bacon*) darbuose, tačiau patikimas įrodymas yra 1326 m. rankraštyje anglų kalba pavaizduotas ginklas. Jį sudarė prie medinės rankenos pritaisytas urnos pavidalo daiktas, iš kurio veržėsi liepsna. XIV a. paraku šaudantys ginklai minimi ne vieno mūšio aprašyme, tačiau beveik niekur jie neturėjo lemiamos reikšmės mūšio ar apgulos baigčiai. Jau iš pat pradžių išryškėjo dvi šių ginklų raidos tendencijos, atitinkamai atsirado ir dvi jų rūšys: rankiniai šaunamieji ginklai, ilgainiui imti vadinti arkebuzomis, ir didesni ginklai – pabūklai, pavadinti bombardomis.

Arkebuza – dagtinis šautuvas, turintis metalinį, medinėje buožėje įtaisytą vamzdį, užtaisomas iš laibgalio. Drūtgalyje pro skylutę įkaitinta geležimi arba

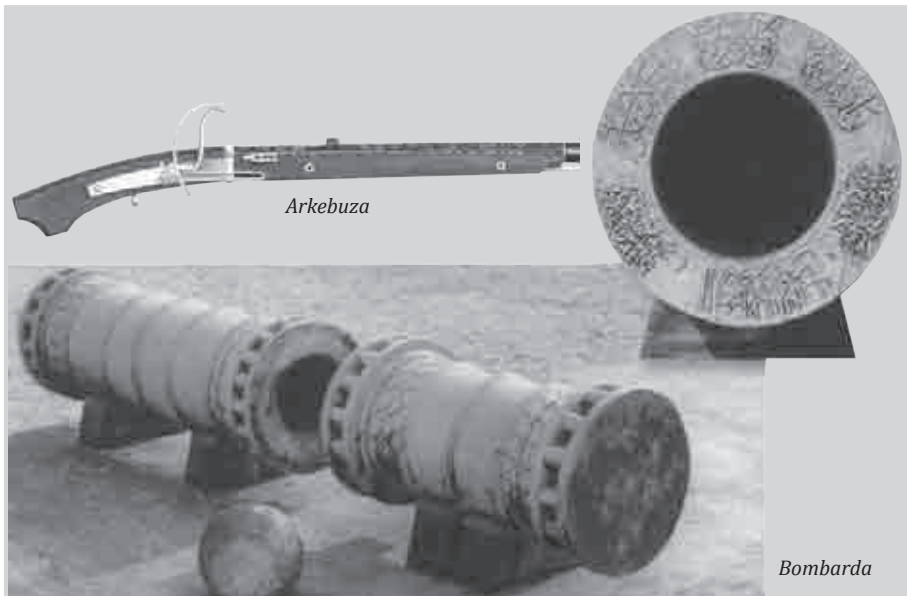

Pirmieji šaunamieji ginklai

dagtimi buvo padegamas užtaisas. Šaulys turėjo viena ranka glausti prie pilvo buožę, o kita – laikyti smilkstantį dagtį, todėl negalėjo tiksliai nusitaikyti. Dėl to arkebuza buvo laikoma nelabai patikimu, negreitašaudžiu ginklu, jos net negalima lyginti su arbaletu arba ilguoju lanku.

Bombardas iš karto stengtasi daryti didesnio kalibro, kad šaudmuo – akmeninis sviedinys – taip pat galėtų būti kuo didesnis. Toks sviedinys dažniausiai prastai priglusdavo prie pabūklo vamzdžio sienelių, tekdavo jį ištepti moliu arba tarpus prikimšti pakulų, todėl šūvis nebūdavo taiklus. Bombardų vamzdžiai buvo daromi iš tarpusavyje žiedais sutvirtintų geležinių, kartais net medinių vamzdelių, tik vėliau išmokta išlieti ir ištekinti pabūklų vamzdžių vidų. Toks pat primitivus buvo ir lafetas. Jį sudarė didelė kaladė, prie kurios tik pasirinkus šaudymo poziciją buvo tvirtinamas vamzdis.

Pabūklus gamindavo viduramžių amatininkai – patrankininkai. Žinoma, jie turėjo savo amato paslapčių, tačiau be tikslių skaičiavimų padaryti monstrai buvo nepatikimi ir net pavojingi. Jų gabenimas prastais viduramžių keliais visada keldavo daugiau problemų, nei šaudymas teikdavo naudos. Galima sakyti, kad artilerijos pabūklai buvo daugiau jėgos simbolis, o ne reali grėsmė. Itin didelio kalibro pabūklai buvo laikomi arsenaluose kaip pasididžiavimo objektas, kaip brangenybė, nes tiek pabūklų gamybos, tiek jų transportavimo išlaidos buvo



Kariai šturmuoja pilį

didelės, todėl šie ginklai buvo prieinami tik labai turtingiems užsakovams – valdovams ir miestams.

Fortifikacijos srityje didelių permainų neįvyko. Pagrindiniai ilgalaikės (atspariosios) fortifikacijos įrenginiai, kaip ir anksčiau, buvo gynybinis griovyvis ir bokštai sutvirtinta mūro siena. Tik XIV a. pab.–XV a. pr. pakito kai kurie elementai: bokštus imta statyti ne stačiakampio, o cilindro formos, taip padidinant jų atsparumą artilerijos apšaudymo atveju, sienos tapo žemesnės, tačiau storesnės, padidėjo kreneliažo (dantyta gynybinės sienos ar bokšto viršūnė) ir įvairių smulkių gynybinių statinių elementų įvairovė, tačiau vis dėlto daugiausia buvo senojo tipo pilių ir įtvirtintų miestų.

Karinė doktrina

Viduramžiais kariuomenės ateitį planuoti trukdė chaotiška jos struktūra ir nepastovūs sąjungininkai, tačiau kai kuriuose regionuose susidarė nuolatinės karo zonos, kur buvo įmanoma ne tik strategiškai planuoti veiksmus, bet ir taikyti pastovesnes karybos formas – kovoti frontais. Vienas iš tokių regionų buvo Lietuvos ir Kryžiuočių ordino valdų pasienis palei Nemuno ir Jūros upes. Panašūs frontai susidarė Ispanijoje ir kituose krikščioniškojo pasaulio paribiuose.

Strategija

Viduramžių karybos strategijai būdinga keletas ypatybių: siekis vengti didelių lauko mūšių ir „apgulos mentalitetas“. Pastaroji sąvoka reiškia automatinę reakciją į priešų puolimą: šiuo atveju – tai atsakomieji reidai į prasčiausiai priešų ginamą teritorijos vietą. Viduramžių karybos principai turėjo įtakos ir karo veiksmams. Būdingiausi jų bruožai: nedidelis puolimo tempas, atkakli užpultųjų gynyba, riboto laiko ir nuotolio operacijos, sekinamieji karai, skirtingi, dažnai susiję tik su siekiu užvaldyti grobį kovojančių grupių ar asmenų interesai.

Šiuo laikotarpiu nuolat vyko karai, buvo rengiamos apgultys, pasalos, įsiveržimai ir išpuoliai. Dėl pinigų trūkumo ambicingi planai dažnai taip ir likdavo tik planais. Daugybę kilometrų besitęsiančias didelių politinių junginių sukurtas gynybos linijas Vakarų Europoje pakeitė izoliuoti gynybos punktai, saugoję teritorijas tiek nuo išorės, tiek nuo vidaus priešų. Nors kai kurie pasienio regionai ir turėjo tam tikrų gynybinių sistemų bruožų, jie privalėjo būti pakankamai gilūs, nes priešų pajėgos bet kada galėjo netikėtai įsiveržti. Tokią strategiją lėmė visas kompleksas veiksnių: neišvystyta ekonomika, silpnas valstybinis valdymo apa-

ratas, netobula logistikos sistema, politinių darinių nepastovumas, fortifikacijos pranašumai, palyginti su aktyviosiomis puolamosiomis priemonėmis, rajonuose, kur buvo tankesnis pilių tinklas. Negalima pamiršti ir to, kad, norint išlaikyti didelę kariauną, galimybė karo metu plėšikauti buvo būtina sąlyga.

Nepaisant bendrų tendencijų, kartais karinės operacijos, įprasti riboti kariniai veiksmai įgaudavo platesnį mastą virsdami dideliais žygiais, kurių strateginiai tikslai gali būti lyginami su vėlesnei epochai būdingais įvykiais, pavyzdžiui, anglų kariuomenės žygiais Šimtamečio karo metu (žr. 5.1 pav.), Lietuvių kariuomenės kovomis su Aukso orda ir kryžiuočiais, turkų armijos – su krikščionimis Pietų ir Rytų Europoje.

Plačiau aptarsime strateginių operacijų pavyzdžius: Juodojo princo žygius Šimtamečio karo metu ir 1409–1411 m. Lietuvos ir Lenkijos karą su kryžiuočiais.

Juodojo princo žygiai. Šimtamečio karo metu Anglijos karalius Eduardas III (*Edward III*), kurio kariuomenė buvo kokybiškai pranašesnė, naudojo priešininkų varginimo strategiją (pranc. *chevauchées*). Tai buvo gilūs reidai į Prancūzijos karaliui lojalias žemes, siekiant susilpninti priešų ekonomiką, o anglams kariams sudaryti sąlygas plėšikauti ir tokiu būdu užtikrinti savo didikams gerovę, o sau – jų paramą. Šią politiką tęsė ir Eduardo III sūnus Eduardas, dėl ginklų spalvos vadinamas Juodoju princu.

1355 m. Prancūzijoje išsilaipino dvi anglų armijos: karaliaus – šiaurėje, Kalė (*Calais*) uoste, ir jo sūnaus Juodojo princo – pietuose. Princo kariuomenę daugiausia sudarė Gaskonijos, tuo metu priklausiusios Anglijai, riteriai ir samdiniai, iš viso apie 14 000 karių. Eduardas III tik stebėjo, o jo sūnaus armija 2 mėnesius plėšė ir degino pilis ir miestus Pietų Prancūzijoje, netoli Pirėnų kalnų. Juodojo princo pajėgoms pavyko nusiaubti net Karkasono (*Carcassonne*) ir Karbono (*Carbonne*) apylinkes netoli Viduržemio jūros ir su dideliu grobiu grįžti į Bordo (*Bordeaux*).

Paskatintas sėkmės, Juodasis princas kitais metais (1356) įsiveržė į Bretanę, vėliau – į Normandijos apylinkes. Anglijos kariuomenę sudarė tik 5–7 000 karių, todėl, netikėtai užklupus 50 000 Prancūzijos karaliaus kariuomenei, stoti ji mūšiui buvo savižudybė. Juodasis princas ėmė trauktis Luaros link. Pasirodo, šį jo manevrą prancūzai buvo numatę. Anglams kelią pastoj



Eduardas, Juodasis princas

15–20 000 prancūzų. Neturėdamas kitos išeities, Juodasis princas stojo į Pua-tjė (*Poitiers*) mūšį ir sugebėjo jį laimėti. Po to su paimtu į nelaisvę Prancūzijos karaliumi grįžo į Bordo. Pasirinkta strategija visiškai pasiteisino: plėšiama ir draskoma Prancūzija iš geriausiai sutvarkytos Vakarų Europos karalystės vir-to atskirų feodalų, gyvenančių iš karo, savivalės kraštu. Tik savoms pilims jie skyrė pakankamai pinigų ir dėmesio. Taip valstybės gynybos sistema nusilpo, o paprasti žmonės pateko į visiškai beviltišką padėtį: be anglų, jų sąjungininkų ir samdinių, kraštą niokojo plėšikais virtę riteriai, galintys kelti pavojų net valdovui, visiškai paralyžiavę prekybą ir alinę šalį, todėl nenuostabu, kad kilo Paryžiaus miesto sukilimas, prie kurio prisidėjo ir sukilė Žakerijos valstiečiai. Visa tai taip destabilizavo padėtį, kad Prancūzija prarado bet kokią galimybę toliau kariauti. Laimei, buvo sudarytos paliaubos, po kurių prancūzai pakeitė strategiją: didelių mūšių vengė, priešinosi visose gynybai tinkamose pilyse ir miestuose. Prancūzijos karaliaus pareigas einantis dofinas, sosto įpėdinis (ka-ralius vis dar buvo anglų nelaisvėje), sudarė sutartį su Normandijos jūrinin-kais, škotais ir pikardiečiais, kurie surengė žygį į Sasekso grafystę Anglijoje. Visos šios priemonės ir nesėkminga kampanija Prancūzijoje paskatino Angli-jos karalių Eduardą tartis dėl paliaubų ir taikos. Sutartis buvo pasirašyta 1360 m. Kalė. Tokiu būdu dofino pasirinkta strategija, panaši į Scipiono (*Scipiones*) Afrikiečio strategiją prieš Hanibalą, davė Prancūzijai laiko atsigauti po anglų varginimo strategijos sukeltos suirutės.

1409–1411 m. Lietuvos ir Lenkijos karas su kryžiuočiais. Kry-žiuočių ordinas, įsikūręs prie Vyslos XIII a. pradžioje, XIV a. pabaigoje pasiekė savo galybės viršūnę. Reidų taktika, pasienio pilių statyba, sėkmingi bandymai remti vi-sus tarpusavio vaidus Lietuvoje davė vaisių – kryžiuočiams pavyko užimti Žemai-tiją. Jie kontroliavo Vyslos ir Dauguvos žemupį ir savo agresyvia politika kėlė didelį pavojų visų kaimynų interesams. Nuo 1385 m. Lenkija ir Lietuva buvo sujungtos ir valdomos vieno valdovo. Nors iki 1392 m. tarp giminių vyko žiauri kova dėl Lie-tuvos, ir vėliau abi valstybės artimai bendradarbiavo. Ryšiai nenutrūko net ir ne-pavykus Vytauto kryžiaus žygiui prieš totorius, pasibaigusio Vorsklos katastrofa. Lenkijos ir Lietuvos unija leido sutelkti šių abiejų valstybių karinį potencialą, kuris po Vytauto reformų, Jogailai išmintingai valdant, buvo gerokai padidėjęs. Tuo metu susiklostė palankios sąlygos Kryžiuočių ordiną visiškai išstumti iš pajūrio zonos ar bent gerokai susilpninti. Tai padaryti pasitaikė proga, kai Ordinas 1409 m. įsiveržė į Lenkijos teritoriją ir pradėjo karą dėl pasienio pilių. Skirtingai nei buvo įprasta viduramžiais, 1410 m. kampanija buvo labai aktyvi ir lemtinga. Šimtamečio karo dalyviai dažnai kariaudavo tik dėl to, kad galėtų kariauti, t. y. aprūpinti savo karius ir didikus, o aptariamuoju atveju buvo keliami gerokai didesni reikalavimai: siekta stoti į lemiamą mūšį ir užimti kryžiuočių sostinę Marienburgą, tuo metu stipriausią tvirtovę visoje Rytų Europoje (žr. 5.3 pav.).



Marienburgo pilis

Siekiant šio tikslo buvo svarbu užtikrinti slaptumą, kitų sienų apsaugą ir politiškai neutralizuoti galimus Ordino sąjungininkus. Net Vokiečių ordino Livonijos šaka šiame kare laikėsi neutralumo politikos, kol Jogailos ir Vytauto tikslai buvo neaiškūs. Siekiant dezinformuoti, buvo imituojama, kad Kaune telkiama kariuomenė, platinamos įvairios paskalos, kartu skubiai kaupiamos maisto atsargos, dažnai siunčiami raštai ir žygūnai į tolimas Lietuvos Didžiąjai Kunigaikštystei priklausančias Rusios žemes, glaudžiau bendradarbiaujama su žemaičiais. Rengiantis 1410 m. kampanijai buvo surengta iki tol Lietuvoje neregėto masto mobilizacijos operacija, kurios metu buvo siekiama surinkti kuo daugiau karių. Pagal planą abi kariuomenės turėjo susijungti prie Červinsko, persikelti per Bugą ir kartu pulti kryžiuočius iš netikėtos pusės, kad jie negalėtų pasikviesti pagalbos iš užsienio.

Sąjungininkams pavyko priešą užklupti netikėtai: Kryžiuočių ordinas sužinojo apie kariuomenių susijungimą per vėlai, todėl ėmėsi tik taktinių priemonių, kad lenkai ir lietuviai negalėtų persikelti per upes, kirtusias pagrindinę puolimo kryptį. Tačiau tai tik trumpam atitolino pavojų. Kryžiuočiai, nepaisydami kiekybinio pajėgų skirtumo ir pasitikėdami savo kariuomenės kokybiniais privalumais, nusprendė stoti į lauko mūšį ir sumušti lenkų ir lietuvių pajėgas. Toks sprendimas atitiko sąjungininkų valią ir buvo Ulricho iš Jungingeno, Kryžiuočių ordino magistro, ir jo patarėjų klaida. Ordino žemės buvo gerai fortifikuotos, sąjungininkai neturėjo apgulos priemonių, o tokia didelė kariuomenė nebuvo pajėgi ilgai kariauti. Laikas buvo kryžiuočių sąjungininkas, tačiau jie vis dėlto nusprendė stoti į mūšį.

Žalgirio mūšis buvo vienas didžiausių viduramžių mūšių, kurį pavyko laimėti

lenkų ir lietuvių kariuomenėms, tačiau tai dar nelėmė viso karo baigties. Nors keletas pilių pasidavė ir pripažino Jogailos ir Vytauto valdžią, Marienburgas, gana stiprus gynybos centras, negalėjo būti užimtas nesurengus ilgesnės apgulos. Jei gu kariuomenė būtų puolusi tuoj pat, būtų užklupusi šią Ordino tvirtovę nepasirengusią, nes po vadovybės žūties kilo sumaištis. Tačiau Henriko iš Plauenio iniciatyva krizė buvo įveikta, ir Marienburgas Jogailos ir Vytauto kariuomenę pasitiko pasirengęs. Tvirtovės taip ir nepavyko paimti. Lietuviai pasitraukė pirmieji, netrukus teko trauktis ir lenkams.

1409–1411 m. karas parodė, kad tinkamai pasirengus ir viduramžiais buvo galima surengti kryptingą ir sutelktą operaciją, tačiau tam reikėjo stiprios valdžios, patirties ir svarios priežasties. Šios kampanijos metu pasisekė įgyvendinti tik dalį iškeltų uždavinių, tačiau pasiektos pergalės užteko iniciatyvai kare perimti ir pagrindiniams politiniams siekiams įgyvendinti.

Taktika

Viduramžiais dėl palyginti didelių nuostolių buvo vengiama mūšių. Anot Filipo Kontaminio (*Contamine*), nuostoliai mūšio metu paprastai siekėavo 20–50 procentų, kartais net daugiau. Tikimybė žūti per kelias valandas buvo labai didelė, todėl, suprantama, žmonės mūšių vengė. Retas karys per savo gyvenimą buvo dalyvavęs 2–3 mūšiuose, o kad teko kautis dideliame mūšyje, buvo prisimenama ir po daugelio metų. Tačiau to pakako tam tikrai patirčiai perduoti ir pasirengti stoti į lauko mūšį. Atsiradus įvairesnių kariuomenės rūšių ir tipų, padidėjo reikalavimai taktikai, kuri turėjo suderinti bet kurios kariuomenės privalumus ir trūkumus, nors ypatingas dėmesys vis dar buvo skiriamas riteriams. Jie jau buvo saugomi lankininkų, arbaletininkų bei kitų rūšių pėstininkų ir raitelių palydos. Savarankiškai pėstininkų daliniai laikėsi savitos taktika, nes, skirtingai nuo kavalerijos, jiems kovojant daug didesnę reikšmę turėjo karių gebėjimas veikti išvien.

Šimtamečio karo metu Prancūzijos kariuomenė tebesilaikė senosios riterių kovos taktikos, tačiau dar jam nesibaigus joje atsirado vietos ir pėstininkams, daugiausiai arbaletininkams, kurie padėdavo šturmuoti pilis ir pridengti atakuojančius riterius. Didžiausiu arbaletu privalumu tapo tai, kad iš jo šaudant buvo galima pramušti šarvus. Šis ginklas buvo toks veiksmingas, kad Laterano bažnytinis susirinkimas 1139 m. net uždraudė jį naudoti kovoje su krikščionimis. Karo pabaigoje Prancūzijoje buvo pradėtos formuoti ordonansinės kuopos, kurių pagrindiniu vienetu tapo ietis. Ietį sudarė riteris, ieties vadas, kurį lydėjo keli arbaletininkai, ginklanešiai ir kiti karo tarnai. Šie daliniai, tapę Prancūzijos kariuomenės branduoliu, išliko ir taikos metais.

Anglijos kariuomenės sudedamąją dalimi ir kartu pagrindiniu jos pergalių garantu tapo lankininkai, kurie prancūzams padarė daug nuostolių. Joje lankininkų atsirado XIII a., karų su airiais ir Velso galais metu. Tik lengvai šarvuoti ir lankininkų dengiami kariai galėjo kovoti miškinguose ir kalnuotuose regionuose. Tipišką kariuomenę sudarė 700–800 riterių ir knechtų, 8–9 000 lankininkų. Pastarieji, ginkluoti ilgaisiais lankais, būdavo išrikiuojami linija arba trikampaiais, kad vienu metu kaip galima daugiau karių galėtų šaudyti. Lankininkų silpnumą artimajame mūšyje kompensuodavo specialūs riterių daliniai ir lauko fortifikacijos priemonės. Artilerija lauko mūšiuose nebuvo veiksminga dėl pabūklų stokos ir netobulų lafetų. Be jau minėtų tipų kovotojų, turėta ir daugiau įvairių pagalbinių karių, kurių kovos įgūdžiai buvo menki, tačiau jie mažai arba visiškai nieko nekainavo.

Šveicarų pėstininkai, savo gerąsias savybes parodę dar XIV a. karuose, mokėjo naudotis privalumais, kuriuos suteikia tankiai išrikiuotų, gerai šarvuotų ir ilgomis ietimis ginkluotų pėstininkų dalinys, papildytas alebardininkais bei arkebuzomis ir arbaletais ginkluotais šauliais, kurių, tiesa, buvo nedaug. Šveicarų daliniai, vienijami savotiškos tik šveicarams būdingos kovos dvasios, buvo neįkandamas riešutas riterių kavalerijai. Jie dominavo Italijos mūšių laukuose iki pat XVI a. pirmosios pusės. Panašūs vienetai buvo formuojami Bavarijos ir Švabijos kariuomenių daliniuose. Be ietimis, alebardomis ir šaunamaisiais ginklais ginkluotų karių, kurių buvo nedaug, tarp landsknechtų kovojo ir dvirankiais kalavijais ginkluotų, dvigubą alga gaunančių pėstininkų, kurie saugojo vėliavą ir vadus. Pėstininkai jau mokėjo persirikiuoti iš žygio kolonos į kovos rikiuotę, kovos dvasią stiprino savo karo šūkiomis, buvo ištikimi valdovui, t. y. turėjo tautinėms kariuomenėms būdingų bruožų. Dažniausiai tokie pėstininkai būdavo rikiuojami į tris masyvias, viską savo kelyje triuškinanti pasirengusias kolonas. Kariai turėjo gebėti „sekti vėliavas, išlaikyti žingsnį pagal būgno ritmą, judėti kolona, sustoti į kovos rikiuotę, galų gale pulti priešą panaudodami visus savo gebėjimus ir sunaikinti jo dalinį“.

XV a.–XVI a. viduryje Japonijoje buvo išstbulinta samurajų kovos taktika: jų kariuomenės pagrindiniais taktiniais elementais tapo ietimis ginkluoti pėstininkai ir manevringa kavalerija.

Atskirai panagrinėsime 1346 m. Kresi (*Crecy*), 1410 m. Žalgirio (*Grúnwald*), 1415 m. Aženkūro (*Agincourt*) ir 1479 m. Gvinegato (*Guinegate*) mūšius.

Kresi mūšis (1346 m. rugpjūčio 26 d.). 1339 m. Anglijos karalius Eduardas III, nepasitikėdamas savo kariais, pasamdė Vokietijos feodalų kariuomenę kovoti su Prancūzijos karaliaus pajėgomis. Tačiau Pilypas VI, suprasedamas, kad tokios pajėgos neilgaamžės, vengė kovos, o vokiečių samdiniai greitai išnauodo finansines Anglijos galimybes ir buvo priversti grįžti į salą nieko nepesę. Po septynerių metų, kai prancūzai stipriai prispaudė paveldimas Anglijos karalių valdas žemyne (Gaskoniją), buvo nuspręsta Normandijoje surengti diversiją. Pi-

nigū didelei operacijai trūko, todėl teko tenkintis savais ištekliais: per sąsiaurį persikėlė 4 000 raitelių ir 10 000 pėstininkų, daugiausiai lankininkų. Perplukdę kariuomenę, laivai greitai pasišalino, todėl anglams neliko nieko kita, kaip tik žygiuoti į tradiciškai draugišką Flandriją. Vietinės prancūzų pajėgos sėkmingai trukdė anglų kariuomenei judėti į priekį naikindamos tiltus. Tuo metu Prancūzijos karalius Pilypas VI, nebelaukdamas iš Gaskonijos atvykstančios pagrindinės kariuomenės, surinkęs beveik tiek pat karių (14 000), daugiausiai riterių, ir kelis tūkstančius Genujos arbaletininkų, nusprendė, kad jų užteks, ir pajudėjo anglų pėdsakais, pagrįstai tikėdamasis, jog šie nespės pasitraukti.

Eduardo III vadovaujami anglai, suprasdami, kad kovos išvengti nepavyks, per vieną perėjimą (paros žygio nuotoliu) nuo Somos upės nusprendė išsirinkti tinkamą poziciją ir stoti į mūšį. Anglai įsikūrė ant netoli Kresi kaimelio esančios kalvos, kuri negalėjo sutrukdyti prancūzams pulti, tačiau stūksojo jų kelyje netoli Abevilio esančio tilto per Somą, prie kurio nakvynės vietą buvo įsirengę prancūzai. Arčiau Prancūzijos kariuomenės, jos kairiajame sparne, esantis kalvos šlaitas buvo gana status, apaugęs krūmais ir medžiais, tačiau tolimesnis labiau tiko puolimui, todėl buvo galima tikėtis, kad prancūzai puls būtent šią šlaito dalį. Bet tada jiems būtų reikėję ne tik išsirikiuoti kovos rikiuote, bet ir atlikti pusę sukino kairėn, o tai prie griežtos drausmės nepratusiai prancūzų riterių kariuomenei buvo sunku padaryti. Dėl to buvo galima tikėtis, kad Prancūzijos pajėgos puls dalimis, ko ir reikėjo anglų kariuomenei, kuri gerokai nusileido riterių skaičiumi (žr. 5.2 pav.).

Paprastai lankininkai, kuriuos atakuodavo riteriai, nelaukdavo, kol šie priartės per keliasdešimt žingsnių, ir pasitraukdavo už priedangų ar savųjų riterių, tačiau taip prarasdavo geriausias šaudymo pozicijas. Eduardas III įsakė lankininkams išsirikiuoti keliomis linijomis ir nesitraukti iš pozicijų, o kad jiems būtų drąsiau, liepė savo riteriams nultipti nuo žirgų ir kautis šalia lankininkų. Negalintys pabėgti kariai linkę kautis iki galo, nes nuo to priklauso ne tik jų garbė, bet ir gyvybė. Žinoma, pėsčias riteris netenka dalies savo kovinės vertės, tačiau šiame mūšyje pagrindinė riterių užduotis buvo asmeniniu pavyzdžiu įkvėpti lankininkus nesitraukti iš savo pozicijų, kas buvo būdinga falangos pirmosios eilės kariams.

1346 m. rugpjūčio 26 d. Prancūzijos kariuomenė jau buvo baigusi savo dienos žygį, kai apie 15 valandą priešakinės sargybos riteriai pranešė, kad anglai nebesitraukia, o išsiskleidę kovos rikiuote rengiasi gynybai. Atsižvelgdamas į Genujos arbaletininkų nuovargį, Prancūzijos karalius iš pradžių norėjo skelbti postovį ir pulti tik kitą dieną, tačiau, matydamas riterių nusiteikimą kautis tuoj pat, liepė arbaletininkams stoti į kovą. Tačiau arbaletininkai iš tikrųjų buvo labai pavargę: jiems teko šaudyti iš apačios į viršų, o dar prancūzų riteriai jų morališkai nepalaidė, todėl ugnis nebuvo labai veiksminga, ir šauliai pradėjo palengva trauktis. Tai pamatę prancūzų riteriai, nelaukdami, kol genujiečiai atlaisvins jiems kelią, puolė į ataką. Pakeliui jie sutrypė daugiau arbaletininkų, nei jų žuvo nuo anglų strėlių.



Velso lankininkai Kresi mūšyje

Kresi kalvos šlaito neįmanoma buvo pulti didelėmis pajėgomis staigiai dėl jo statumo ir augmenijos. Tačiau tai netrukdė skrieti strėlėms, kurios krito „kaip sniegas“. Jos žeidė šarvų neapsaugotas riterių kūnų vietas ir jų žirgus, o tiems, kuriems pavyko pasiekti anglų rikiuotę, kelią pastojo pėstieji riteriai ir jiems padedantys ietininkai. Didžiausia prancūzų problema buvo tai, kad jie puolė ne visi iš karto ir ne per visą rikiuotės plotį, o nedidelėmis grupėmis, surengę 16–17 atakų. Pajėgos nebuvo sutelktos ne tik dėl vietovės ypatumų, bet ir dėl organizacinių trūkumų – joms bendrai nevadovauta: kariuomenė stojo į mūšį nebaigusi žygio, dalimis, atvykstant vis naujoms pajėgoms. Todėl Anglijos pajėgos, apskritai kokybiškai silpnesnės, karais įgydavo pranašumą, kuriuo sugebėjo pasinaudoti, nes turėjo griežtą gynybos planą ir buvo pakankamai profesionalios. Šiame mūšyje žuvo 1 200 Prancūzijos riterių (didžiulis skaičius viduramžiais), neskaitant kitų karių.

Šį kartą laimėjo ne tik konkretus vadas, laimėjo modernesnė sistema – samdomoji kariuomenė prieš feodalinę, gerai parengtą, tačiau chaotiškai valdomą kariuo-

menę. Pagrindinis to meto šaunamasis ginklas lankas atskleidė visus savo privalumus, o riteriai raiteliai virto riteriais vadais, būsimais jaunesniaisiais karininkais. Tačiau sakyti, kad būtent šiame mūšyje gimė naujųjų laikų karyba negalima, nes pėstininkai dar nebuvo savarankiška kariuomenės rūšis ir net kartu su pėsčiais riteriais sėkmingai galėjo kautis tik gynybiniam mūšiui tinkamose pozicijose. Amžininkai suvokė, kad anglų riterių drąsa ir ryžtas buvo sėkmės laidas. Nuo tada riteriai dažnai sekdamo jų pavyzdžiu – kaudavosi ne tik raiti, bet ir pėsti.

Žalgirio (Griunvaldo, Tanenbergo) mūšis. Jame dalyvavo jungtinė Lenkijos karalystės ir Lietuvos Didžiosios Kunigaikštystės kariuomenė ir Vokiečių ordino pajėgos. Iš kelis šimtmečius trukusių kovų 1409–1411 m. karas išsiskyrė kaip didžiausią reikšmę turėjęs įvykis, o Žalgirio mūšis buvo svarbiausia jo dalis (žr. 5.4 pav.).

Šis mūšis buvo vienas didžiausių vėlyvųjų viduramžių mūšių visoje Europoje. Jo mastą lėmė reikšmingi politiniai pokyčiai: lietuvio Jogailos dinastija užėmė Lenkijos karalystės valdovo sostą, kas leido suvienyti Lenkijos ir Lietuvos pajėgas, paversti ją vieninga politine ir karine jėga, kartu vis dar stipri buvo Vokiečių ordino kariuomenė, be to, po Lietuvos krikšto pasikeitė politinė situacija, kai diplomatinėmis priemonėmis laimėtą politinę kovą reikėjo įtvirtinti demonstruojant karinę galią. Jungtinės Gediminaičių valdovų pajėgos siekė viduramžiais nebūdingo tikslo – sunaikinti Vokiečių ordino Prūsijos šaką kaip savarankišką politinę ir karinę jėgą. Šiam tikslui pasiekti 1409 m. buvo parengtas planas, pagal kurį Lietuvos kariuomenė turėjo demonstruoti ketinimą pulti Prūsiją įprasta kryptimi – link Ragainės ir Tilžės, o tuo metu abi kariuomenės privalėjo susijungti Ordino pasienyje ir jau jungtinėmis pajėgomis pulti Vokiečių ordiną jo paties teritorijoje, stoti į lemiamas kautynes ir užimti sostinę Karaliaučių. Kad šie ambicingi planai būtų įgyvendinti, turėjo būti užtikrinta lemiamą kiekybinę persvara, kurią planuota pasiekti pirmą kartą mobilizuojant visas LDK žemių pajėgas, įskaitant rytines stačiatikių kunigaikštystes, tradiciškai nedalyvaujančias tokiuose žygiuose, bei Lenkijos riteriją. Politiniu požiūriu pavyko užsitikrinti vienos Vokiečių ordino šakos – Livonijos – neutralumą.

Vokiečių ordinas turėjo daug privalumų: išplėtotą pilių tinklą ir gerai parengtą kariuomenę, kurios pagrindą sudarė drausminga sunkioji riterių raitija su šarvuotais ginklanešiais ir knechtais. Po kelias savaites vykusio manevravimo, kai atkakliai buvo siekiama sutrukdyti jungtinei kariuomenei persikelti per upę, kryžiuočiai, kuriems vadovavo didysis Ordino magistras Ulrichas fon Jungingenas (*von Jungingen*), pasirinko gynybos poziciją tarp Griunvaldo (*Grünwald*) ir Tanenbergo (*Tannenberg*) kaimų. Vokiečiai planavo sustabdyti gausesnį priešą puolimą vilkduobėmis, artilerijos ir pėstininkų pajėgomis, gynybinėse kovose išvarginti lenkų ir lietuvių kariuomenę, o kai šios didžiulės pajėgos praras taisyklingos rikiuotės formą, pasinaudodami galingu rezervu



Jano Mateikos „Žalgirio mūšis“

pereiti į kontrpuolimą ir sumušti įsiveržėlius. Toks scenarijus nebuvo priimtinas Jogailos ir Vytauto, sąjungininkų vadų, pajėgoms, todėl liepos 15 d. pirmoje pusėje abi kariuomenės ilgai stovėjo viena priešais kitą, nesiryždamos pirmosios pradėti mūšį (Jogaila, delsdamas priimti sprendimą, pavyzdinčiai meldėsi), kol vokiečiams pavyko išprovokuoti dešiniajame sparne stovėjusios Lietuvos kariuomenės puolimą, prie kurio netrūkusi prisidėjo ir lenkai. Po valandos Vokiečių ordino kariai sugebėjo pereiti į kontrpuolimą ir iš mūšio lauko išstumti daugumą lietuvių. Lietuviams persekioti buvo pasiūsti vokiečių kairiojo sparno kariai, o pagrindinės Ordino pajėgos užgulė lenkus, pradėdamos supti iš sparnų. Lenkijos kariuomenei silpstant, į kovos lauką buvo įvestas paties didžiojo magistro vadovaujamas rezervas, turėjęs smogti mirtiną smūgį, tačiau tuo metu paaiškėjo, kad lietuvius persekiojanti kairiojo sparno grupė prarado iniciatyvą, patyrė daug nuostolių ir nebegali dalyvauti mūšyje. Tačiau rezervo, kuri būtų galėjus panaudoti Jungingenas, jau nebebuvo, o lietuviams įsiveržus į sparną ir užnugarį, vokiečiai, kad nebūtų apsupti, buvo priversti nutraukti puolimą. Vokiečių pajėgos buvo suskaldytos į kelias besipriešinančias gruputes: vienoms jų pavyko pabėgti, kitos, pasitraukusios į stovyklą, buvo sunaikintos, nes į jungtinės kariuomenės rankas pateko ir stovykla.

Politinė diskusija apie tai, pabėgo lietuviai iš mūšio lauko ar buvo rengiamas organizuotas manevras, dar nėra baigta. Randama argumentų, patvirtinančių ir paneigiančių organizuoto manevro versiją, tačiau aišku viena – lietuvių grįžimas šio mūšio baigčiai turėjo lemiamą reikšmę. Atsitiktinumų šiame mūšyje būta nemažai: jei lietuviai būtų grįžę kiek anksčiau, juos būtų sustabdęs Vokiečių ordino rezervas, jei vėliau – lenkų pajėgos būtų buvusios sumuštos, o mūšis – pralaimėtas.

Aženkūro (Agincourt) mūšis. Šiame mūšyje susikovė Anglijos ir Prancūzijos karaliams ištikimos, Šimtamečio karo laukuose ilgai viena su kita kovoju-

sios kariuomenės. 1415 m. atnaujinti kovos veiksmai po nedidelių paliaubų buvo tęsiami pagal planą, panašiai kaip ir anksčiau kelis dešimtmečius vykusio operacija, kuri baigėsi Kresi mūšiu. Tačiau tikslas buvo ne tik susilpninti Prancūzijos ekonominę galią, bet ir palaiapsniui užimti jos teritoriją. Anglijos karalius Henrikas V sugebėjo atgauti savo pozicijas ir vėl viešpatauti jūroje. Jo artilerija per penkias savaites paėmė Harflero (*Harfleuro*) uostą, po to buvo sumanyta surengti reidą į Kalė (*Calais*). Nedidelė 1 000 riterių ir 5 000 pėstininkų kariuomenė savo kelyje turėjo persikelti per kelias upes, tarp jų ir Seną, tačiau numatyta brasta jau buvo saugoma prancūzų. Padėtis gerokai pasunkėjo ir dėl maisto trūkumo, nes mažos grupės, turėjusios pajėgas aprūpinti maistu, buvo puldinėjamos prancūzų, kariai net ėmė valgyti žolę. Prie visų bėdų dar prisidėjo lietus ir dizenterija. Prancūzai viską kontroliavo, galų gale jie atkirto kelią į Kalė ir blokavo negausią ir išvargusią Anglijos kariuomenę ties Aženkūru. Neturėdami kitos išeities, anglai pasirinko gynybos poziciją, kurios 700 jardų frontą iš šonų dengė medžiai, o tiesiogines prieigas patys kariai sustiprino į priešą nukreiptais aštriakuoliais. Pozicija buvo gana grėsminga, todėl laukiant, kol angļus apleis paskutinės jėgos, buvo galima laikytis sekimo taktikos arba, turint labai didelę persvarą, rizikuoti ir pulti. Anglų rikiuotė buvo panaši į suformuotą Kresi mūšio metu: centre išsidėstę pėsti riteriai, sparnuose – lankininkai. Už šios rikiuotės glaudėsi gurguolė, kurią saugojo raiti ginklanešiai ir tarnai. Nepasitikėdami savo kiekybine persvara, prancūzai gana sumaniai pasirinko rikiuotę, kuri geriausiai galėjo atskleisti savųjų pajėgų pranašumus ir sumenkinti anglų lankininkų ir pėsčiųjų riterių privalumus. Avangarde buvo išrikiuoti pėsti riteriai, jų sparnuose išsidėstė arbaletininkai, juos pridengti buvo pasirengę ietininkai. Paskui avangardą sekė pagrindinės pajėgos, kurias taip pat sudarė pėsti riteriai. Kairiajame sparne kiek atsilikę išsirikiavo 1 000 raitų riterių (dešiniajame – 200), paskui juos – ginklanešiai ir atsarginiai žirgai, kurie būtų sudarę apsaugą iš karto nepavykus atakai. Prancūzų avangardas turėjo prikaustyti anglų dėmesį: arbaletininkai – priversti į dvikovą įsivelti lankininkus, o riteriai – į ją įtraukti ir anglų riterius, dešiniojo sparno riteriai – įvilioti priešą į stovyklą ir suvilioti turtu. Tuo metu raitieji riteriai su palydomis kairiajame sparne privalėjo smogti priešais esantiems lankininkams. Sumanymo sėkmė priklausė nuo visų veiksmų suderinamumo. Neseniai rastas mūšio planas neleidžia teigti, kad prancūzams pritrūko sumanumo, tačiau jį įgyvendindami jie susidūrė su dideliais sunkumais: lietus ir rūkas trukdė riteriams orientuotis, puolantys raiteliai buvo tiesiog „apipilti“ strėlėmis, todėl žirgai tapo nevaldomi. Tuo metu pėstieji avangardo riteriai pasiekė kalvos viršūnę, paskui juos nusekė ir arbaletininkai, ir pagrindinės centro pėsčiųjų riterių pajėgos. Prancūzai daugiausia dėmesio skyrė pėstiems anglų riteriams, tačiau karalius Henrikas liepė lankininkams padėti kautis vyras prieš vyrą, ir šie, metę lankus, pakluso įsakymui. Netikėtai paaiškėjo, kad šarvuoti riteriai taip pavargę nuo kopimo, strėlių sukkelto streso, kad silpnai

priešinasi vikriems lengviesiems pėstininkams. Kai pirmoji ataka buvo atremta, šarvuoti riteriai nebegalėjo pabėgti nuo lengvai šarvuotų lankininkų ir patyrė didžiulius nuostolius. Bijodami labai didelės prancūzų kariuomenės, anglai iš pradžių, vykdydami karaliaus įsakymą, belaisvius žudė, tačiau vėliau šis nurodymas buvo atšauktas, ir jie paėmė į nelaisvę apie 2 000 priešų karių (žr. 5.5 pav.).

Prancūzų pralaimėjimas buvo atsitiktinis: jie turėjo gausias ir gerai parengtas pajėgas ir puikų planą, tačiau nesugebėjo jo pritaikyti vietos sąlygoms, todėl pagrindinė atakuojanti jėga – kavalerija – savo užduoties neįvykdė, o pėstiems prancūzų riteriams neužteko paramos. Anglai puikiai pasinaudojo vietoje, neleidami priešui išnaudoti jėgų persvaros (kaip spartiečiai Termopilų mūšyje), ir dar kartą įrodė savo kariuomenės kokybinį pranašumą.

Gvinegato (Guinegate) mūšis. Šis mūšis įvyko 1479 m. spalio 7 d. Susikovė Prancūzijos karaliaus Liudviko XI kariuomenė, kurioje, kaip įprasta, buvo ir šveicarų dalinių, ir Burgundijos pajėgos, vadovaujamos Karolio Drąsiojo posūnio Maksimiliano, kuriam tuo metu tebuvo 20 metų. Prancūzijos kariuomenę tradiciškai sudarė riteriai ir jų palydos, tarp kurių buvo ir frankų lankininkų. Šiems daliniams, iš viso apie 10 000 karių, vadovavo de Kordė (*Cordes*) (žr. 5.7 pav.).

Burgundijos kariuomenė, nors ją ir sudarė apie 11 000 karių, buvo silpnesnė. Burgundijos valdovo nepatyrimą šiek tiek atsvertė Žanas Dadizelis (*Jean de Dadizele*), Gento pilininkas, ir Flandrijos generalinis kapitonas grafas Romontas (jo valdos ribojosi su Šveicarijos kantonais Bernu (vok. *Bern*) ir Fribūru (vok. *Freiburg*), kuris buvo susipažinęs su šveicarų karybos metodais. Būtent jis ir ėmėsi Burgundijos Nyderlandų karius rengti karui „šveicarų metodu“. Pats Maksimilianas su ietimi rankoje stėjo į pėstininkų gretas. Abiejų kariuomenių centre buvo išrikiuoti pėstininkai, o sparnuose – riteriai.

Prancūzai puolė ir pradėjo kautynes dešiniajame sparne. Jų raiteliai sugebėjo išstumti priešininkų kavaleriją ir smogti ietininkams į sparną, iš lankų apšaudyti juos iš fronto ir sparno ir atimti patrankas. Lemiamas smūgis nepavyko tik dėl to, kad laimėję dešiniojo sparno riteriai nusivijo bėgančius burgundų riterius. Jeigu tokia sėkmė būtų lydėjusi ir kaunantis kairiajame sparne, Burgundijos kariuomenė būtų buvusi nugalėta. Tačiau burgundų riteriai neleido prancūzams įsiveržti į atsivėrusį ietininkų sparną ir neutralizavo



*Gvinegato mūšis, 1479 m.
Wolfo Trauto graviūra, Vokietija, 1515 m.*

pavojų. Tuo pasinaudoję Romonto vadovaujami pėstininkai sėkmingai puolė prancūzų lankininkus ir privertė juos bėgti. Mūšio baigtis buvo aiški.

Šiame mūšyje lemiamą aplinkybę, nepriklausomai nuo padėties sparnuose, tapo sėkmingas rikiuotės centre atsidūrusių ietininkų puolimas. Tai paskatino kitas valstybes daugiau dėmesio skirti ietimis ginkluotiems pėstininkams.

Mūsų regiono ypatumai

Jogailos ir Vytauto valdymo laikus galima vadinti LDK ir jos karybos aukso amžiumi. Kunigaikščių kariaunos užleido vietą valstybinei feodolinei kariuomenei, tačiau tai neįvyko iš karto. Lemiamas vaidmuo teko valstybės valdovo institucijai, kuri tapo pagrindiniu kariuomenės kūrimo ir reformavimo instrumentu, jai vadovaujančiu centru. Tipiškas feodalinės sistemos pavyzdys – Lenkijos ginkluotosios pajėgos, kurios ilgą laiką turėjo įtakos Lietuvos kariuomenės raidai. XV a. viduryje ir antroje pusėje dėl politinės situacijos susidarė palankios sąlygos taikiai egzistuoti, todėl kariuomenės plėtros procesai nebebuvo tokie spartūs – tik valdančioji viršūnė galėjo rinktis riterių tarnybą, o bajorai taip ir liko pusiau riteriai, pusiau senojo tipo karo prievolinkai, nors tokios specifinės grupės, kaip karo tarnai, ėmė nykti. XV a. pabaigoje Lietuvos kariuomenė pasirengimo kokybe gerokai lenkė stiprėjančios Maskvos kunigaikštystės dalinius, tačiau dėl riboto potencialo, neaiškios valdovo pozicijos bei netobulos valdymo sistemos tapo neveiksminga ir nelabai atitiko naujųjų laikų reikalavimus. Ypač trūko pėstininkų, kurių reikėjo formuojant įgulas ir artilerijos dalinius priešininko pilims pulti ir savoms prižiūrėti.

Valstybės kūrimosi laikotarpiu gynybiniai įtvirtinimai daugiausia buvo statomi iš žemės ir rąstų. Be kaimų gyventojų pastatytų ir ginamų piliakalnių, buvo stiprinamos karo vadų – kunigaikščių – sodybos, kuriose buvo galima sutelkti daugiau statybininkų, suburti pastovesnes įgulas. Šie piliakalniai-pilys, garantavusios kunigaikščių šeimų apsaugą, tapo politiniais ir administraciniais centrais. Vytenio ir Gedimino laikais, kryžiuočiams pradėjus naudoti daugiau techninių priemonių ir žingsnis po žingsnio artėjant prie Nemuno, šios pilaitės pasidarė lengvai įveikiamos. Todėl reikėjo tobulinti valstybės pasienio ir centro pilis ir jų sistemą, leidžiančią perkelti gynybą į pasienį ir pagerinti kai kurių ruožų gynybos kokybę. Stiprios Nemuno ir Jūros upių pietvakariuose ir silpnesnė Šiaurės Lietuvos gynybos sistemos bei tokia pat Vokiečių ordino teritorijoje sukurta sistema tapo tvirtovių karo arena. Čia buvo pradėta naudoti apgulos technika, sienų ardy-mo mašinos, o nuo 1382 m. – ir paraku šaudantys artilerijos pabūklai. Stipresnės pilys jau XIV a. pradžioje pradėtos mūryti iš akmenų ir plytų. Iš pradžių jos, plo-



Trakų pusiasalio pils (iki atsirandant artilerijai)



Trakų salos pils (pritaikyta artilerijos ginklams)

nomis, bet aukštomis sienomis (Krėvos, Medininkų, Lydos), buvo pritaikytos pasyviajai gynybai, vėliau atsirado aktyviajai gynybai pritaikytų pilių storesnėmis sienomis, su kampuose įrengtais bokštais, vidaus statiniais (Vilniaus Aukštutinė pils, II Kauno pils). XV a. pilys toliau buvo statomos rytiniame ir pietiniame LDK pasienyje, toli nuo etnografinių lietuvių žemių.

Lietuva XV a. viduryje išgyveno taikų laikotarpį. Tuo metu nutrūko jos, kaip feodalinės valstybės, raidos procesas. Lietuvoje nebuvo samdomosios kariuomenės, nebandyta priartėti prie jūros, dėl to XV a. pabaigoje LDK karybą ir politiką apėmė krizė.

KLAUSIMAI

- Kokie veiksniai XIV–XV a. lėmė viduramžių karybos pokyčius?
- Kaip pakito pėstininkų vaidmuo lauko mūšiuose ir kokiomis savybėmis jie pasižymėjo?
- Kokios priežastys lėmė, kad viduramžiais ėmė vyrauti mažojo karo formos?
- Kodėl Lietuvos karyba sparčiai tobulėjo sunkių karų metu ir visiškai prarado savo svarbą ilgais taikos metais?

LITERATŪRA

Cheyney E. P. **The Down of a New Era 1250–1453**. Harper Torchbooks. New York, Evanston, San Francisco, London, 1962.

Gilmore M. P. **The World of Humanism 1453–1517**. New York, Hagerston, San Francisco, London, 1962.

Huizinga J. **Viduramžių ruduo**. Vilnius: Amžius, 1996.

Turnbull S. **Wojny złotego wieku. Od upadku Konstantynopola do wojny trzydziestoletniej** („The art of Renaissance Warfare“ vertimas į lenkų kalbą). Bellona, Warszawa, 2007.



VI

Naujųjų laikų pradžia 1500–1560 m.

Bendras apibūdinimas

Naujųjų laikų pradžia žymi trys svarbūs įvykiai: 1453 m. turkai užėmė Konstantinopolį, 1492 m. Kristupas Kolumbas atrado Ameriką, 1517 m. prasidėjo reformacija.

Karyboje naujieji laikai siejami su Prancūzijos karaliaus Karolio VIII žygiu į Neapolį. Šis žygis formaliai buvo rengiamas ruošiant placdarmą desantui į Šventąją žemę. Prancūzijos pajėgos išsiskyrė Italijos karo teatre savo ypatumais: tai buvo daugiausia iš savo krašto gyventojų sudaryta stipri kariuomenė, turinti gausią, bronziniais pabūklais ginkluotą artileriją, kurią visokeriopa rėmė valstybė. Italijos kariuomenių pagrindas – kondotjerų (samdytų kareivių) kuopos, kaip ir mūrinės pilių sienos, negalėjo priešui sulaukyti, ir Karolio VIII kariai per vieną kampaniją atsidūrė Neapolyje. Taip prasidėjo daugiau nei 50 metų trukę Italijos karai. Šio laikotarpio pabaigą žymi 1559 m. pa-

sibaigę Italijos karai, tuo pačiu metu vykęs Vokietijos imperijos skilimas, kontr-reformacijos pradžia ir kiti svarbūs įvykiai.

Šio laikotarpio būdingiausi bruožai išryškėjo jau pirmaisiais XVI a. metais. Šaunamojo ginklo ir pėstininkų įsigalėjimas, dažni religiniai karai – visa tai išskyrė naujųjų laikų laikotarpį kaip tarpinę grandį, siejančią viduramžius ir modernių valstybių plėtros epochą. To meto nusistovėjusios normos, tendencijos ir tradicijos tapo europinės karybos iškilimo ir suklestėjimo simboliais.

Turkijos kariuomenė XVI a. išgyveno savo geriausius laikus. Sultonas Selimas I Žiaurusis (valdė 1513–1520 m.) Egipto mameliukų ir Persijos valdų sąskaita padvigubino Osmanų imperijos teritoriją (žr. 6.1 pav.), o jo sūnus Suleimanas Pukusis, arba Įstatymų Kūrėjas (valdė 1520–1566 m.), XVI a. pirmoje pusėje tapo vienu pačių iškiliausių valdovų. Jis užėmė beveik visą Vengriją. Puolimai buvo atremti tik dėl didvyriškos Vienos ir kitų Austrijos miestų gynybos. Turkų admirolo Chairedino Barbarosos (*Barbarossa*) pajėgos sugebėjo pajungti visą Šiaurės Afrikos musulmonų pasaulį, turkai kontroliavo ir visą Raudonąją jūrą, o Juodoji jūra praktiškai tapo Turkijos imperijos ežeru. Nors 1571 m. Lepanto jūrų mūšyje turkų laivynas ir patyrė labai skaudų pralaimėjimą, iki amžiaus pabaigos jie sugebėjo sutriuškinti Persijos valstybę, praplėtė savo Kaukazo valdas ir sudavė keletą triuškinamų smūgių Habsburgams Vengrijoje ir Transilvanijoje.

Didieji geografiniai atradimai atvėrė naują sritį, kurioje galėjo plėtotis ir tobulėti karyba – prasidėjo kolonijiniai karai. Iš pradžių stipriausios Pietų Europos valstybės susidūrė su labiausiai išsivysčiusiomis Amerikos žemyno civilizacijomis, Centrinės Afrikos ir Indijos valstybėmis. Šiame civilizacijų konflikte europiečiai tapo nugalėtojais. Taip buvo padėti kolonijinės sistemos pamatai.

Karybos pobūdis

Dėl labai pasikeitusių karybos sąlygų tiek Europos, tiek už jos ribų esančių valstybių kariuomenių kavalerija prarado išskirtinę padėtį: atėjo pėstininkų, inžinierių, artileristų įtakos amžius, kuriam buvo būdingas optimizmas, didvyrių kultas, pasitikėjimas savo jėgomis. Nepaprasti konkistadorų žygiai, į užkariautojų rankas plaukiantis auksas, religinio atsinaujinimo šūkiei pakeitė požiūrį į karą: iš jo gyvenančius riterius, kuriems labiausiai priimtinas buvo mažasis karas, išstūmė samdinių armijos, kurioms vadovavo aiškiai pragmatinių tikslų siekiantys valstybių valdovai. Kariuomenėse netrūko avantiūristų, bet pasitaikydavo ir tikrų intelektualų, genijų, mąstytojų. Ėmus vaduotis iš viduramžių tradicijų ir plačiau suvokti pasaulį, kurti sudėtingus įvairių kariuomenės rūšių darinius, prasidėjo viena reikšmingiausių karybos mokslo ir technikos revoliuci-

jų. Ji labai pakeitė Europos karybą. Nuo šiol praraja, skirianti Europą nuo likusio pasaulio, nuolat didės, nes karybos formos greitai kis ir tobulės. Šios revoliucijos pabaigos jau reikia ieškoti mūsų amžiuje.

Japonijos karyba XVI a. antroje pusėje, kaip ir Europos valstybės amžiaus pradžioje, išgyveno aktyvios raidos ir kaitos etapą – tam tikrą karybos revoliuciją. 1543 m. Japoniją pasiekę parako užtaisais šaudantys ginklai labai greitai buvo įtraukti į kariuomenės ginkluotę. XVI–XVII a. sandūroje čia vyko labai didelio masto ypač aršūs karai dėl valstybės suvienijimo ir reformavimo. Oda Nobunaga, įtakingas feodolas, paskatino daug reformų, kurios buvo tęsiamos ir po jo mirties, valdant Hidejošiui Tojotomiui ir Iejasu Tokugavai. Svarbiausios reformos – samurajų sluoksnio atskyrimas nuo visuomenės ir valstybės suvienijimas. Dėl to samurajai greičiau tapo aristokratais ir biurokratais nei kariais, tačiau simboliniai samurajų kardai *katana* ir Bušido kodeksas buvo įteisinti, formalizuoti ir įtvirtino tam tikrus šio karių sluoksnio bruožus. Edo laikotarpio valstybė buvo izoliuota nuo pasaulio, visiems, išskyrus kelis šimtus aukščiausiai valdžiai atstovaujančių karių, uždrausta nešiotis šaunamuosius ginklus. Tokia vėlyvųjų viduramžių sistema išliko iki XIX a. vidurio.

Kariuomenės

Vėlyvaisiais viduramžiais padidėjus pėstininkų reikšmei, kavalerijos vaidmuo beveik visose Europos kariuomenėse sumenko. XVI a. viduryje šiai kariuomenės rūšiai išgyvenant tikrą krizę tiek pėstininkai, tiek kavalerija – XVII a. ir artilerija – įgijo savitų, tik joms būdingų bruožų, o įvairių kariuomenės rūšių taktika ir jų deriniai tapo karo meno raidos varikliu.

Pėstininkai. Kaip ir vėlyvaisiais viduramžiais, naujųjų laikų kariuomenės daugiausia sudarė ietimis, alebardomis ir kitais šaltaisiais ginklais ginkluoti pėstininkai, taip pat arbaletininkai ir parakiniais ginklais aprūpinti arkebuzininkai. Vis dažniau pėstininkams atliekant šaulių funkcijas, arkebuzininkai, o vėliau ir muškietininkai, tapo pagrindine kariuomenės jėga. Šias svarbias pajėgas buvo būtina saugoti nuo raitelių ir jų naudojamų šaltųjų ginklų, todėl joms reikėjo patikimos *pikininkų* apsaugos. Šio laikotarpio taktikai ieškojo būdų, kurie leistų geriausiai panaudoti šių dviejų karių tipų privalumus ir kiek įmanoma sumažinti jų trūkumus. Šios paieškos turėjo įtakos kariuomenės raidai: palaipsniui tobulėjo jos organizacija, kariuomenė įgijo reguliariųjų pajėgų bruožų. Reformos vyko siekiant suformuoti optimalaus gylio rikiuotę ir kariuomenę suskirstyti taktiniais vienetais. XVI a. pradžioje naudojant nepatikimas, nedidelės greitašaudos arkebuzas buvo orientuojamasi į galias rikiuotes, kad būtų galima spėti tinkamai



Arkebuizininkai Pavijos mūšyje 1525 m. vasario 24 d.

užtaisyti šiuos ginklus iš kelių tūkstančių karių sudarant masyvius dalinius – *tercijas*. Joms reikėjo vadų, tikslios signalų sistemos ir specialiai individualiai parngtų karių. Taip buvo įsteigti pulkininkų, kapitonų bei juos pavaduojančių kari-ninkų etatai, šių karių rengimu ėmė rūpintis puskarininkiai. Kariai buvo mokomi rikiuotės veiksmų, taisyklingai užtaisyti ginklą (ši procesą sudarė iki 56 judesių), keistis ugnies linijoje kontrmaršu, pikininkai ir arkebuzininkai – keistis vietomis ir persirikiuoti iš žygio kolonos į kovos rikiuotę, ir atvirksčiai.

XVI a. buvo sukurtos nacionalinės kariuomenės, turėjusios įtakos skirtingų kariuomenių tipų formavimosi procesui. Šveicarai, iki tol laikyti nenugali-mais savo amato meistrais, pradėjo užleisti savo pozicijas šaunamaisiais ginklais ginkluotiems pėstininkams ir artilerijai. 1522 m. prancūzų karvedys Lantrekas (*Lantrec*), siekdamas užbėgti už akių neturinčių ką veikti šveicarų maištui, pasiuntė juos užimti šalia apgulto Milano įrengtus Bikokos (*Bicocca*) įtvirtinimus. Kovos išsiilgę nenugalimieji šveicarai dėl artilerijos ugnies patyrė daug nuostolių (žuvo beveik tūkstantis vyrų), ir tai, kartu ir

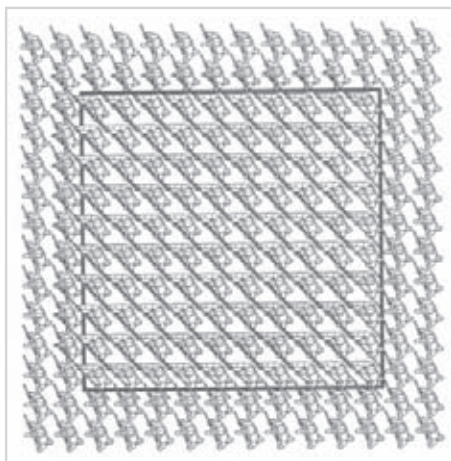

Pikininkų kvadratas ir arkebuzininkų rikiuotė

dėl Cvinglio (*Zwingli*) erezijos ištikusi dvasinė krizė, priartino jų viešpatavimo karo laukuose epochos pabaigą.

Pirmoje amžiaus pusėje ir viduryje buvo žymi ispanų kariuomenė, pagarsėjusi griežta drausme, gera ginkluote ir išradinga taktika. Tai užtikrino turtingas Ispanijos išdas ir atsidadę vadai. Žymiausiu jų laikomas religingas didikas Gonsalas de Kordoba (*Cordoba*), gyvenęs XV a. pabaigoje–XVI a. pirmoje pusėje. Paskutiniaisiais XV a. metais perėmę iš šveicarų, naujųjų laikų pėstininkų autoritetų, tobulesnes kovos formas, ispanai kartu su landsknechtai jau 1503 m. Čerinjolos (*Cerignola*) mūšyje sugebėjo sumušti „savo mokytojus“. Tai padaryti pavyko ir dėl paties karvedžio, sugebėjusio įtikinti toli nuo tėvynės atsidūrusius karius, kad tik pergalė juos išvaduos nuo žygio sunkumų ir apsaugos nuo galimos žūties, įtakos. Būtent šio karo vado atsidavimas, jo bendražygio Gonsalo de Ajoros (*Ajora*) triūsas ištisą dieną muštruojant pėstininkų būrius buvo ne veltui: taip klostėsi ispanų pėstininkų tradicijos, sudariusios jiems sąlygas šimtą penkiasdešimt metų viešpatauti Europos karo laukuose.

Pagrindiniu Ispanijos kariuomenės organizaciniu vienetu buvo laikoma kolona, kurios dydis po didelių pokyčių pagaliau nusistovėjo. Tuo metu ją sudarė apie tūkstantis karių. Tokios kolonos vadą pradėta vadinti pulkininku (isp., pranc. *colonel*). Siekiant padaryti rikiuotę atsparesnę kavalerijos atakoms, kolonos pradėtos grupuoti po kelias į didesnius junginius, kurie ilgainiui imti vadinti *tercijomis* dėl to, kad juos sudarė kiek daugiau kaip 3 000 karių, arba 3 kolonos, t. y. trečdalis vidutinės ispanų kariuomenės pėstijos.

Nedidelėms Italijos valstybėms jau XIV–XV a., vykstant nuolatiniam, dažniausiai lokaliems, karams formaliai tarp popiežiaus ir imperatoriaus, tačiau iš tikrųjų – tarp pavienių miestų, reikėjo turėti nedideles samdomas kariuomenes. Ir tokias pradėta kurti. Jų daliniams vadovavo savi vadai – *kondotjerai*. Kondotjerų būrius vadinti vien pėstininkų daliniais taip pat reikėtų atsargiai, kadangi daugelis jų narių turėjo savo žirgus. Tinkamų kareivių Italijoje taip ir neatsirado. Įvairių kraštų, tikėjimų ir pažiūrų kariai, kurių pagrindinis tikslas buvo gauti pinigų vengiant kruvinų mūšių, negalėjo tapti tautinės kariuomenės pagrindu. Jie greitai užleido savo pozicijas šveicarams, landsknechtams ir ispanams, tačiau italų karininkai, karo specialistai, inžinieriai praktikai ir teoretikai, išaugę Renesanso tėvynėje, buvo svarbūs Europos kariuomenių raidos proceso dalyviai ir galingas jo variklis.

Prancūzijos kariuomenė XVI a. daugiausiai kopijavo naujesnes Ispanijos kariuomenės formas, nors kartu išlaikė ir senąsias, tradicines, tačiau nesukūrė savo pėstijos. Tam įtakos turėjo bajorijos siekis atskirti valstiečius ir kitus neprivilegijuotų luomų atstovus nuo karybos, taip pat galimybė samdyti šveicarus ar – blogiausiu atveju – landsknechtus. Tačiau sąlygos buvo skirtingos: Ispanijos kariuomenė daugiausiai kariavo ne savo teritorijoje, o Prancūziją tuo metu niokojo pilietiniai ir religiniai karai, kuriuose pagrindinė jėga buvo bajorija.

Vokietijos imperijos karinių pajėgų pagrindą vis dar sudarė landsknechtų daliniai. Iš pradžių arkebuzininkai, kurių buvo nedaug, atskyrė juos nuo šveicarų, o po 1525 m. Pavijos (*Pavia*) mūšio jie dėl savo profesionalaus pasirengimo ir gero vardo tapo vieni dažniausiai samdomų karių Europoje. Šių dalinių kariams trūko tik drausmės ir bendros vienijančios idėjos, nes su karvedžiais juos siejo vien piniginiai santykiai. Vokietijos imperijos landsknechtai buvo suburti į būrius (it. *banda*), rikiuojami *regimentais*, kurie buvo didesni už ispaniškas kolonas, tačiau mažesni už tercijas. Mažesnius padalinius sudarė 50–400 karių kuopos, vadinamos *rotomis* (lot. *rota* – ratas), arba vėliavos. Pėstininkai buvo ginkluoti 3–5 m ilgio ietimis, alebardomis, dvirankiais kalavijais, įvairių rūšių arkebuzomis ir muškietomis.

Kavalerija. XVI a. ėmė formuotis riterių kavalerija. Jos raidai tai buvo labai nepalankus metas. Amžiaus pradžioje kavalerija, naudojusi tradicinę riterių taktiką, galutinai save diskreditavo, nes negalėjo pasipriešinti didelėms arkebuzininkų ir pikininkų pajėgoms. Jai buvo bandyta rasti kitą vietą, siekiama kavaleristus geriau išmokyti naudotis šaunamojo ginklo galimybėmis. Pistoletas ir buvo ta veiksminga techninė priemonė, leidžianti raiteliams atakuoti per atstumą. Tada buvo pradėti formuoti reitarų – raitųjų šaulių – daliniai, kurių kariai, priartėję prie pikininkų, pradėdavo šaudyti eilei keičiant eilę vadinamuoju *karakolės* būdu. Pikininkai buvo bejėgiai kilus tokio pobūdžio pavojui, todėl, siekiant apsaugoti nuo reitarų, teko didinti arkebuzininkų skaičių. Taip padidėjo jų reikšmė, o kavalerija tapo pagalbine kariuomenės rūšimi.

Kavalerija itin buvo reikalinga karuose su Turkija. Turkams užėmus dideles Pietų ir Rytų bei Centrinės Europos teritorijas, Vokietijos imperija turėjo gintis

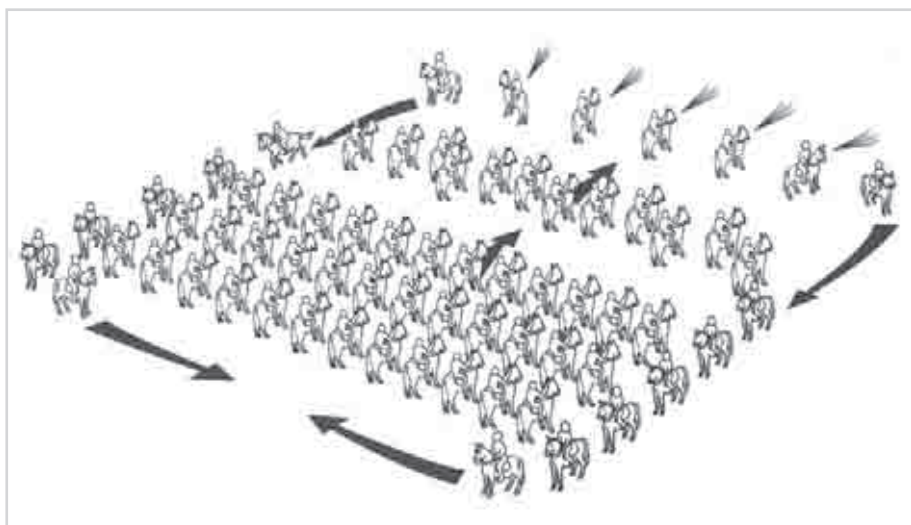

Kavalerijos karakolės schema



Kavaleristo pistoletas

savose žemėse. Turkijos kariuomenę daugiausiai sudarė raiteliai. Lankais ginkluotų įvairių tautų raitininkų nugalėti vien pėstininkams dažniausiai nebuvo jokių galimybių. Elitiniai Turkijos raitininkai sipahiai (turkų k. *sipahi*) – Osmanų valstybės vyriausybės išlaikomos reguliariosios kariuomenės kavaleristai – galėjo būti įveikti keliais būdais: pasitelkus brangiai kainuojančius sunkiuosius raitininkus – kirasyrus ir žandarus (kurių, kad ir nedaug, vis dar buvo stengiamasi turėti), pėstininkų šaunamųjų ginklų ugnimi ir ietimis bei išnaudojant lengvosios kavalerijos veržlumą. Kaip ir vengrų husarai, lengvieji raitininkai nebuvo pakankamai galinga jėga, kad galėtų atremti sultono sipahius, bet be jų nugalėti greitai manevruojančių Turkijos pajėgų buvo neįmanoma. Taip pat rasta priemonių ugnies priemonėms greitai sutelkti, pradėtai formuoti pėstiniai perdislokuoti buvo skirta žirgų. Dragūnai (taip buvo vadinamos šios pajėgos) keliaudavo ir atlikdavo manevrus raiti, o kovėsi pėsti. Jie galėjo būti panaudoti ne tik mūšyje, bet ir užduotims avangarde bei ariergarde atlikti.

Artilerija. XV–XVI a. pirmoje pusėje artilerija vis dar buvo laikoma nepatikimu, dažnai net „velnišku“ išradimu dėl savo keisto poveikio ir nepatikimumo, išo-



Lenkijos sunkiosios kavalerijos husaro šarvai. XVII a.

rinio panašumo į pragaro jėgas. Patrankininko amatas, išpraustas į siauras cechų normas, neleido plėtotis artilerijos mokslui, dėl to buvo didelė pabūklų įvairovė. Ir tik praktiniai valstybių poreikiai, kuriuos siekė įgyvendinti jų valdovai, priverė žengti pirmuosius žingsnius, kad artilerija taptų reguliariosios kariuomenės dalimi. Jau XV a. artilerija suvaidino lemiamą vaidmenį paimant kai kurias labai stiprias tvirtoves, tačiau XVI a. pirmoje pusėje vis dar buvo diskutuojama, ar artilerija tikrai naudinga, ar tik kelia didelį triukšmą ir lėtina kariuomenės judėjimą. Antroje amžiaus pusėje ji tvirtai užėmė savo vietą Europos šalių kariuomenėse. Karolio VIII artilerija, turėjusi revoliucinį poveikį visoms karybos sritims, buvo XV a. vidurio prancūzų artilerijos, taip ir nesugebėjusios įveikti Anglijos saugos postų žemyne, analogas. Nesėkmės paskatino prancūzų artilerijos meistrus ieškoti naujų sprendimų, ir tai buvo padaryta. 1496 m. žygio metu naudotos jau tobulesnės patrankos:

- *pagaminti pabūklai palyginti neilgi ir nedidelio kalibro, dėl to svėrė mažiau;*
- *iš jų šaudoma lietais ir tekintais geležiniais artilerijos sviediniais;*
- *jų taikymo sistema primityvi, tačiau gana veiksminga: pabūklų vamzdžių šonuose, ties svorio centru, pritvirtintos ašys leido taikytojui laikyti jį horizontaliai, o padedant dar vienam žmogui, judinančiam lafeto galą, – ir vertikaliai;*
- *pritaikius dviejų ratų lafetus (kaip ir šiuolaikinių artilerijos pabūklų), to meto pabūklai tapo gana judrūs, galėjo lengvai keisti padėtį iš žygio į kovos;*
- *pabūklų igulos buvo pasirengusios greitai ir tvarkingai atlikti savo užduotis;*
- *pabūklų jau buvo ne keletas, o apie keturiasdešimt.*

Dėl visų naujovių, įskaitant ir tai, kad padidėjo šių ugnies priemonių skaičius ir mobilumas, buvo gautas puikus rezultatas.

Lauko mūšiuose artilerijai nepatikėdavo svarbiausio vaidmens dėl jos masyvumo, inertiškumo ir netobulos šios kariuomenės rūšies organizavimo formos:

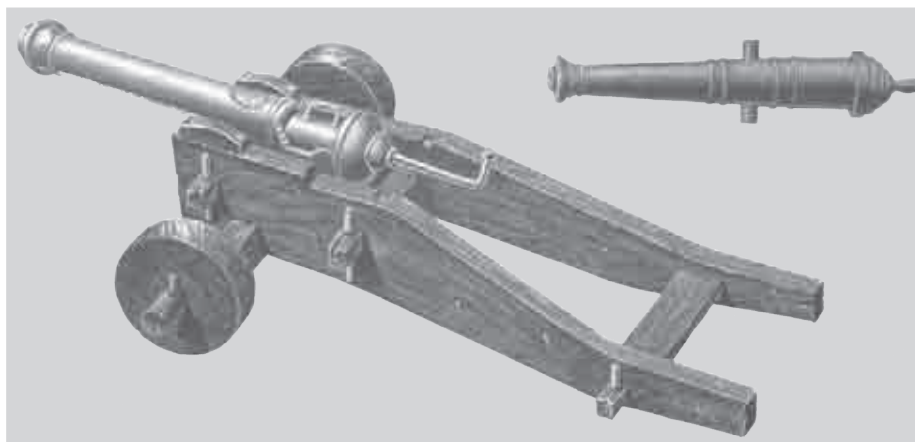

Bronzinė patranka ant tvirtovės lafeto. XVI a.

pabūklai buvo išdėstomi palei visą kariuomenės frontą, geriausiu atveju – išrikiuojami viena linija centre arba arčiau vieno iš sparnų. Tačiau tam tikrais atvejais ir tokia artilerija pasiekdavo neblogų rezultatų. Pavyzdžiui, 1514 m. ji padarė daug nuostolių Maskvos didžiosios kunigaikštystės pajėgoms Oršos mūšyje, o 1515 m. – Marinjano mūšyje prancūzų sąjungininkams šveicarams.

Inžinerijos raidos pradžia. Šturmuojant senąsias pilies ir negalint įveikti aukštų jų sienų, dažnai būdavo imamasi gudrybės: pasikasama po pilies sienų pamatais, įpjaunamos medinės sijos, į kurias remiasi visas pamatas, ir paremiama laikiniais ramsčiais, kuriuos patraukus siena arba bokštas sugriūdavo. Šis būdas buvo naudojamas dar XVI a. pirmoje pusėje. Karuose su Turkija XV a. viduryje pradėtas naudoti ir kitas būdas: inžinierių vadovaujami kariai arba darbininkai iškasdavo nedidelį tunelį iki numatyto sunaikinti objekto, po jo pamatais padėdavo pakankamai galingą parako užtaisą ir patys pasitraukę jį susprogdindavo. Tokia parakinė mina buvo panaudota (pirmasis garsus atvejis) ir 1503 m. šturmuojant Neapolui priklausančią Uovo tvirtovę, įrengtą pusiasalyje stūksančioje uoloje, kurią nuo žemyno skyrė platus ir gilus griovys. Ją šturmuojant artilerija buvo bejėgė, todėl Pedro Navaro (*Navarro*) vadovaujami kariai slapta valtimis nuplaukė iki įtvirtinimų papėdės iš beveik nesaugomos pusės, per tris savaites iškasė minų galeriją ir sėkmingai susprogdino ne tik tvirtovės sieną, bet ir ją visą kartu su vadovybe.

Greitai minos tapo visų mažų tvirtovių mirtinu priešu – taip jos buvo užimamos išvengiant didelių sąnaudų ir nuostolių. Nuo tokio ginklo galėjo apsaugoti tik vandens arba labai gilus ir platus sausas griovys bei specialiai sukurta kontrminavimo sistema, kurią sudarė įvairiomis kryptimis įrengtos kontrmininės galerijos, leidžiančios laiku aptikti kasamą minų galeriją ir ją sunaikinti ar bent jau pasirengti galimai diversijai ties tvirtovės pamatais.

Fortifikacijos raida. Artilerija, kurios galia, mobilumas ir masiškumas gerokai padidėjo, labai greitai įrodė savo pranašumą, palyginti su senąja fortifikacijos sistema, kurios pagrindiniai elementai buvo žema mūro siena, griovys ir prieigose pastatyti artilerijos bokštai, iš kurių patogų smogti į priešų sparną. Sviediniai, paleisti į gerai matomą taikinį, per kelias dienas pramušdavo ir išgriaudavo sienas, o įgulos patekdavo į puolančių kareivių rankas. Artilerijai tobulėjant, pradėti kelti aukštesni reikalavimai ir fortifikacijai:

1. Artilerijos pabūklams reikėjo įrengti pakankamai erdvią ir žemą platformą – rampą, kuri būtų tinkama jiems sustatyti ir leistų apsisaugoti nuo bombardavimo iš išorės ar jį atlaikyti.

2. Turėjo būti įrengtas gynybinis griovys ir pylimas, saugantys nuo puolančiųjų su kopėčiomis ir kitomis tiesioginio šturmo priemonėmis.

3. Gynybinius įrenginius reikėjo išdėstyti taip, kad tvirtovės prieigose neliktų nedengiamų („mirties“) zonų.

Spręsti šias problemas buvo bandoma dar prieš Karolio VIII žygį. Teoriškai jau 1480–1490 m. buvo galima atsakyti į iškilusius klausimus, tačiau praktiškai tvirtovės, atitinkančias naujus reikalavimus, statyti pradėta tik XVI a. Iki pat XVI a. pabaigos daugiausiai buvo dar viduramžiais, dažnai iki parako išradimo, statytų įtvirtinimų, todėl karo architektai įvairiais būdais ir stengėsi juos sutvirtinti. Dažniausiai senieji mūrai iš vidaus buvo sutvirtinami žeme: tai padidindavo sienų atsparumą artilerijos smūgiams, tačiau neretai jos svorio senosios sienos neatlaikydavo ir išgrūdavo – taip niekais pavirsdavo visos architektų pastangos ir gynėjų pasiryžimas neužleisti pozicijų.

Naujosios fortifikacijos formos buvo tobulinamos keliomis kryptimis. Vokietijos ir Anglijos regionui didelę įtaką padarė 1527 m. Niurnberge išspausdintas Albrechto Diurerio (*Dürer*, 1471–1528 m.) veikalas „*Etliche Unterricht...*“, kuris laikomas pirmuoju teoriniu patvariajai fortifikacijai skirtu darbu. A. Diureris pasiūlė keletą gynybos sistemų. Jų pagrindiniu elementu tapo aukštas pusapvalės formos mūrinis statinys, vadinamas *rondeliu* (pranc. *rondelle* – apskritimas),

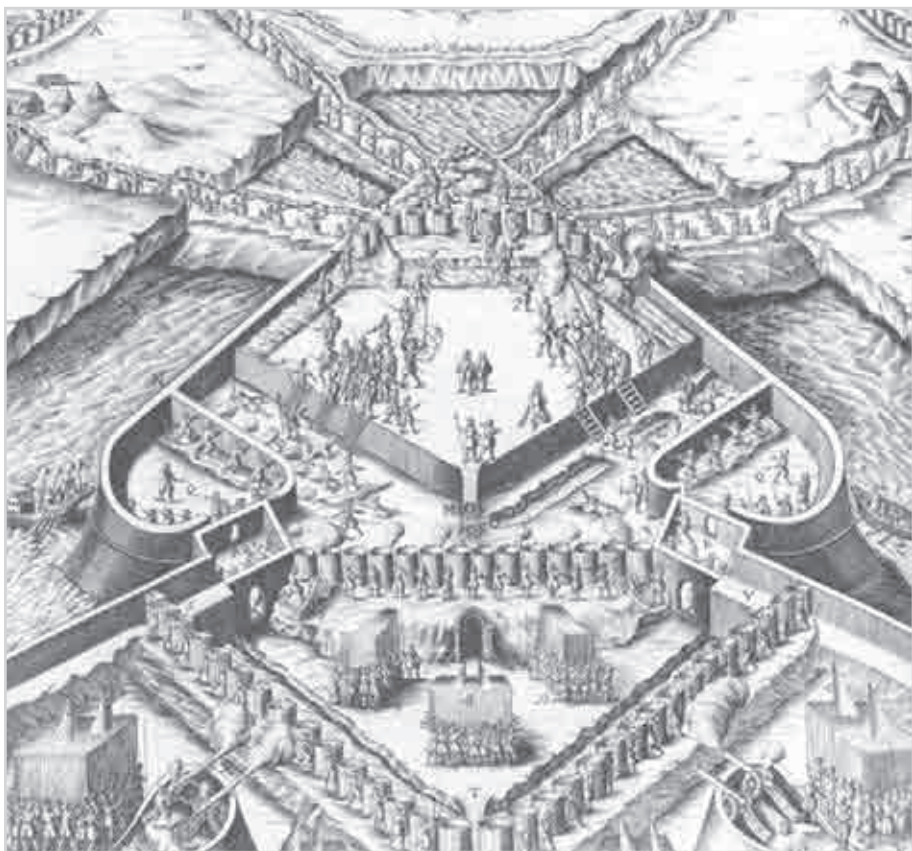

Bastionas ir jo gynybos etapai

bokštas, iškilęs virš ginamo miesto mūro ar pylimo, kurio viršuje buvo erdvi pabūklų aikštelė, o papėdėje – artimajai gynybai pritaikytos šaudymo angos, pro kurias iš kazematų buvo galima šaudyti iš mažesnio kalibro pabūklų. A. Diureriui pavyko išspręsti pirmąją užduotį – sukurti puikią artilerijos platformą, tačiau antrosios ir trečiosios sprendiniai turėjo keletą trūkumų. Šaudant iš pusapvalės bastėjos vis tiek likdavo daug sparninės ugnies nepasiekiamų (neflankuojamų) vietų, o ratu išdėstytos artimosios kovos patrankos buvo neveiksmingos tiek sparnine ugnimi dengiant gynybinį griovį, tiek ginant pačios bastėjos prieigas. Taip pat susirūpinimą kėlė ir siūlomo statinio kaina, sunkiai įkandama miestams, todėl A. Diurerio idėjos buvo pamirštos jo tėvynėje, nors turėjo įtakos 1563–1582 m. statant pavienius Strasbūro, Šafhauzeno įtvirtinimų elementus. Bastėjų buvo pastatyta Kaune (1561–1569 m.), Vilniuje (XVII a. pirmoje pusėje), kituose Centrinės, Rytų ir Šiaurės Europos miestuose. Nuosekliai A. Diurerio idėjomis naudotasi Henriko VIII laikais (pradedant 1538 m.) kuriant Anglijos pakrantės gynybos sistemą, kuri buvo skirta gintis nuo Prancūzijos ir Vokietijos imperijos sudarytos lygos. Nors Henriko pakrantės apsaugos fortų statytojai ir toliau pažengė už A. Diurerį, jo darbų įtaka akivaizdi.

Vakarų ir Pietų Europos, taip pat bendrajai gynybinių įtvirtinimų raidai didesnę įtaką padarė bastioninė fortifikacijos sistema, sukurta Italijos karų metu. 1496 m. artilerijos jėgos demonstravimas ir jos sukelta forti-



Vilniaus bastėja

fikacijos krizė vertė vadus ir kitus už gynybą atsakingus asmenis ieškoti naujų sprendimų. 1500 m. Pizos (*Pisa*) miestas, gindamasis nuo florenciečių ir jų pakviestų prancūzų, už savo gynybinės sienos pavojingiausiomis kryptimis įrengė dar vieną gynybos liniją, kurią sudarė platus griovys ir pylimas akmenimis sustvirtintais šlaitais. Ši priemonė, vadinama „retirada“ arba „dvigubu Pizos pylimu“, sutrikdė puolėjus, ir jie atsisakė tolesnių savo ketinimų. Šios gana paprastos priemonės senųjų sienų silpnumui atsverti buvo naudojamos ir vėlesniais laikais.

Tvirtoves ginant 1521 m. buvo naudojamos ir muškietos, veiksmingos atremiant pralaužą šturmuojančius puolėjus, tačiau jos puikiai papildė ir puolėjų arsenalą. Laikinosios tvirtovių sutvirtinimo medžiagos amžiaus pradžioje, ypač antrąjį ketvirtį, pradėtos keisti patvariosios fortifikacijos priemonėmis – tuo metu sparčiai kilo akmenų ir plytų mūrai. Iki 1530 m. dauguma Italijos miestų susirū-

pino savo fortifikacinių įrenginių atnaujinimu, juo labiau kad jau buvo žinoma nemažai patvariosios fortifikacijos metodų, padedančių įrengti tikras artilerijos tvirtoves. Gynybos sistemos pagrindu tapo bastionų frontas, sudarytas iš žemių pylimo – *kurtinos*, prieš ją esančio gynybinio griovio – *fosos* – ir penkiakampių statinių – bastionų, iš kur buvo galima fosą apšaudyti sparnine ugnimi. Galinė bastiono kraštinė – *gorža* – glaudėsi prie tvirtovės pylimo ir kartu su kurtina sudarė bendrą gynybos liniją, o likusios kraštinės buvo skirstomos į flankus (šoniniai bastionų pylimai, nuo kurių buvo dengiamos kurtinos ir kito bastiono pylimai) ir fasus (priekiniai bastionų pylimai, skirti tvirtovės prieigoms apšaudyti).

Naujoji bastionų sistema turėjo keletą privalumų. Ji leido:

- plačiai ir taikliai apšaudyti sparnine ir kryžmine ugnimi, apimant visą tvirtovės perimetrą;
- panaikinti bastijų „mirties“ (nedengiamas) zonas;
- įrengus ilgus parapetus ir dideles bastionų aikštes, gynėjams laisvai naudoti daugiau pabūklų, kas gerokai padidino tvirtovių ugnies galią.

Ši sistema turėjo keletą prototipų ir idėjinių panašumų į XIV–XV a. techninius sprendimus, bet tikraisiais bastionų autoriais reikėtų laikyti Florencijos fortifikatorių Sangalų (*Sangallo*) dinastiją. Džulianas di Frančeskas Džambertis de Sangalas 1487 m. pastatė tikrą bastioninę pilį *Poggio Imperiale* ir miesto įtvirtinimus, iš viso 10 bastionų, o jo brolis Antonijus – pentagono (penkiakampio) formos fortą *Civita Castellana* popiežiui Aleksandriui VI. Kiekvienas statytojas įgyvendino savo individualius sprendimus, tačiau ypatinga sparnų sistema su prigludusiais ovaliais ambrazūras dengiančiais pylimais – *oriljonais* (pranc. *oreillon*) – tapo būdingu vadinamosios itališkosios sistemos bruožu. Bastionų frontas tiko ne tik miestams ir tvirtovėms sutvirtinti – bastionų statybos idėjos buvo įgyvendintos statant centrinius miestų įtvirtinimus – citadeles – ir net rūmus. Nuosekliai bastionines tvirtoves pradėjo statyti Venecijos respublikos architektas Mikelė Sanmikelis (*Sanmichelli*) (1484–1559 m.), pastatęs daugelį Venecijos miestų, tvirtovių ir fortų, kuriuose buvo įrengti vėliau klasikiniais tapę vartai, kareivinės ir kiti pastatai. Jo tvirtovės atitiko savitas gamtos sąlygas. Taip pat garsiais architektais laikytini Frančeskas Pačiotas de Urbinas, citadelių meistras iš Savojos, ir kiti Renesanso veikėjai – žymūs dailininkai, skulptoriai ir bažnyčių statytojai. Italijos architektai, garsėję kaip geriausi savo dalyko žinovai, buvo samdomi ir kituose kraštuose.

XVI a. antroje pusėje visažinių ir viską gebančių architektų laikai baigėsi, pradėta suvokti, kad jiems reikia specializuotis. Paaiškėjo pirmųjų bastioninių tvirtovių trūkumai: bastionai buvo per maži, kurtinos – labai pažeidžiamos, nes tvirtovės gynyba iš karto prasidėdavo ties jomis – pagrindine gynybos linija, todėl jau XVI a. antroje pusėje ir pabaigoje buvo sukurta nauja, vadinamoji itališkoji sistema, kurios pagrindiniais elementais tapo dideli bastionai, tarp jų prieš tvir-

tovės griovį statomi trikampiai išoriniai pagalbiniai fortifikaciniai statiniai – *ravelinai* – ir dengtasis kelias. Pirmąjį žinomą raveliną pastatė Genujos gyventojai dar 1497 m. Sarcanelio (*Sarzanell*) tvirtovėje. Jis buvo kiek žemesnis už kurtiną, jo parapetas buvo įrengtas tik išorinėje pusėje, kad neteiktų užėmusiam tvirtovę priešui priedangos prieš kurtiną. Ravelinas buvo pastatytas vietoje, kuria puolantieji paprastai pasinaudodavo, ir dengė kurtiną nuo tiesioginės artilerijos ugnies. Su pagrindine tvirtove raveliną jungė lengvai nuimamas tiltelis, ypač tvirtovėse, kur buvo įrengta fosa (gilus griovys, paprastai pilnas vandens) arba siauri, uždari ir pusiau uždari susisiekimo keliai. Dengtuoju keliu imta naudotis siekiant neleisti priešui netrukdomam įkurdinti artilerijos baterijų tolimosiose priegose. Jį sudarė neaukštas šūvio nuotolio pločio pylimas, dengiantis nedidelį tarpą išorinėje griovio krašto pusėje, – *glasis* – ir tarpas – slaptasis, arba dengtasis, kelias, skirtas muškietininkų pozicijoms įrengti, taip pat nedidelės ginklų aikštelės vidinėse dengtojo kelio vietose, kuriose puolimo atveju galėjo rikiuotis besiginantys kariai diversijoms ar kontratakams rengti. Glasis ne tik slėpė dengtąjį kelią ir ginklų aikšteles, bet ir dengė nuo puolėjų žvilgsnių pagrindinius tvirtovės pylimus. Įskaitant ir kontrminavimo sistemą, Italijos tvirtovės sudarė nuoseklią, logišką ir „visiems gyvenimo atvejams“ parengtą sistemą, kuri neprarado savo reikšmės iki pat XIX a. – technikos revoliucijų eros. Pagrindinis itališkojo tipo tvirtovių trūkumas buvo palyginti aukšta statybų kaina, didesnis akmenų ir plytų poreikis bei labai griežti reikalavimai statytojų kvalifikacijai.

Rytų Europoje, besiplečiančioje Maskvos didžiojoje kunigaikštystėje nei bastionų, nei bastionų nebuvo statoma. Padidėjus artilerijos griaunamajai galiai, toliau buvo storinamos tvirtovių sienos, daugiau įrengiama šaudymo angų ir naudojama lauko fortifikacijos priemonių.

XVI a. antroje pusėje perėjimo nuo viduramžių prie naujųjų laikų kariuomenių raidos laikotarpis iš esmės baigėsi. Pėstininkų ir kavalerijos dalinių struktūra tapo pastovesnė, atsirado naujų karių tipų ir kariuomenės rūšių sąveikos formų.

Karinė doktrina

Aiškios vyraujančios šio laikotarpio karinės doktrinos nustatyti nepavyktų: kiekvieno regiono jos buvo skirtingos. Italijos karų zonoje koalicinio karo metodais vyko valstybių interesus užtikrinantis „lėtasis“ karas, kurio pagrindinis elementas buvo pilių ir tvirtovių užėmimo veiksmai. Tuo metu kitose Europos vietose vyko daug viduramžiams būdingų karinių susidūrimų, kurių užsakovai buvo miestai ir valdovai. Naujo tipo pajėgos dažnai įveikdavo feodales kariuomenes: Mohačo (*Mohacs*). Oršos ir kiti mūšiai rodo, kad stiprios valstybi-

nės kariuomenės jau galėdavo susidoroti su gausiomis, bet kokybiniu požiūriu silpnomis pašauktinių pajėgomis, tačiau kad susiformuotų stiprūs teritoriniai dariniai, vis dar trūko veiklios biurokratijos. Religiniai prieštaravimai taip pat susilpnino nacionalines valstybių kariuomenes, be to, joms trūko pinigų.

Strategija

Tobulinant strategiją didžiausią reikšmę turėjo jėgos, kurios galėjo užtikrinti nuolatinę algas ir patikimą tiekimo sistemą. Strategijos plėtrai trukdė politinių blokų nepastovumas, dažna sąjungininkų kaita ir kariuomenių nejudrumas. Patys didžiausi užkariavimai vyko po kolonijinių karų dėl Amerikos žemyno, Afrikos ir Azijos technologinio atsilikimo, silpnų socialinių struktūrų, kurios subyrėjo susidūrusios su nedidelėmis, tačiau gerai organizuotomis europiečių pajėgomis. Atskirai panagrinėsime Karolio VIII žygį į Neapolį ir Hernano Kortesio (*Cortes*) actekų valstybės nukariavimą.

Karolio VIII žygis į Neapolį. 1496 m., siekdamas išvengti Neapolio puolimo, Milano uzurpatorius regentas Lodovikas Sforca pasikvietė Prancūzijos karalių Karolį VIII. Prancūzijos kariuomenė, papildyta galinga artilerija ir šveicarų daliniais, perėjo Alpes ir labai lengvai užėmė Lombardiją. Padedant Prancūzijos karaliui Florencijoje pasikeitė valdžia: vietoje diktatoriaus Pietro Medičio (de



Prancūzijos karalius Karolis VIII įžengia į Florenciją

Medici) monarchijos buvo sukurta respublika, kurios priešakyje stojo prancūzams palankus Žirolamas Savonarola (it. *Girolamo Savonarola*), kuris tikėjosi jų pagalbos reformuojant miestą. Tik popiežiaus Aleksandro VI dėka pavyko suburti Venecijos lygą, kuri, padedama Aragono karaliaus Ferdinando II, mūšyje prie Fornovo sumušė prancūzų pajėgas, ir kitais metais Prancūzijos kariuomenė pasitraukė už Alpių (žr. 6.2 pav.).

Ši kampanija parodė, kad gerai aprūpinta kariuomenė net per trumpą laiką gali pasiekti reikšmingų laimėjimų, jeigu protingai išnaudoja politinį valstybės (Italijos) susiskaldymą, pasiūlo savo pagalbą miestų opozicijai, t. y. tinkamai derina politinius ir karinius veiksmus. Nesėkmingą jos baigtį lėmė tuo metu prasidėjusios epidemijos ir pralaimėjimas mūšio lauke. Kampanijos metu į karą buvo įtraukta Vokietijos imperija ir Ispanija, kurios pasinaudojo Italijos silpnumu savo įtakai sustiprinti ir kartu regione jėgų pusiausvyrai palaikyti. Taip pat tuo metu išryškėjo fortifikacijos krizė, kurią lėmė artilerijos raida. Šis žygis tapo pavyzdžiu rengiant kitus Prancūzijos puolimus ir ilgamečių Italijos karų, kurie truko iki pat 1559 m.

1519–1521 m. actekų valstybės (Meksikos) nukariavimas. Šis konkistadoro Hernano Kortesos surengtas žygis laikomas viena ryškiausių Amerikos žemyno nukariavimą žyminčių operacijų. Tuometis Espanjolos (*Espanolos*) gubernatorius Diegas Velaskesas (*Diego Velázquez*), užėmęs Kubos salą, nusprendė siųsti ekspedicijas Jukatano pusiasaliui išžvalgyti. Pirmosios dvi daugiau atliko žvalgybos funkciją: aiškinosi, kokia yra politinė krašto situacija, turtai, galimybė įsitvirtinti, buvo pagauti keli vietos gyventojai, vėliau turėję vertėjauti. Trečioji ekspedicija jau buvo geriau organizuota. Jai vadovauti buvo paskirtas H. Kortesas, gubernatoriaus favoritas teisininkas, su juo susigiminiavęs per vedybas. Ekspedicijos metu su indėnais turėjo būti užmegzti prekybiniai ryšiai. H. Kortesas energingai ėmėsi darbo ir parengė ekspedicijai 11 laivų, investavęs savo asmeninį turtą ir net dėl to išiskolinęs. Visa tai gubernatoriui kėlė nepasitikėjimą. Net bandyta įtartina ekspedicijos vadovą pakeisti kitu, tačiau Korteso



Hernanas Kortesas

giminių kandidatas buvo nužudytas. O kai tai padaryti pabandė pats gubernatorius, Kortesas sėdo į laivą ir, lydimas maištininko šlovės, išplaukė nežinoma kryptimi (žr. 6.3 pav.).

Korteso įgulą sudarė 100 jūrininkų, 530 kareivių, tarp kurių buvo 30 arbaletininkų ir 12 arkebuzininkų, gydytojas, keletas dailidžių, 8 moterys, pora šimtų Kubos indėnų, keli afrikiečiai vergai ir tarnai. Su šiomis pajėgomis Kortesas nukariavo actekų imperiją, kurioje gyveno nuo 2 iki 8 milijonų gyventojų. Tai jam pavyko padaryti dėl geros strategijos ir, žinoma, dėl jį lydėjusios sėkmės.

Atvykęs į Jukatano pusiasalį, Kortesas įsteigė Kozumelio (*Cozumel*) bazę. Iš jos buvo vykstama į žvalgomuosius žygius, renkami duomenys. Taip pat buvo rengiami fortifikaciniai įtvirtinimai. Labai naudingų žinių apie situaciją pavyko gauti iškvotus ispaną, kuris išsigelbėjo po laivo katastrofos 1511 m. ir buvo laikomas nelaisvėje, nes galėjo suteikti vertingos informacijos. Įsitvirtinęs pajūryje, H. Kortesas patraukė toliau į žemyną. Sutikti vietos gyventojai indėnai, iš pradžių buvę labai mandagūs, netrukus pareiškė, kad aukso daugiau neduos, o vėliau atėjūnams apskritai liepė nešdintis. Tačiau ispanai nesumišo, puolė 400 indėnų, juos sumušė ir tokiu būdu privertė vietinius nuolankiai paklusti.

Ieškodamas geresnių vietų intervencijai, Kortesas su savo įgula patraukė toliau ir pasiekė vietovę, kur prieš keletą metų jau buvo išsilaipinusi antroji Velaskeso siūsta ekspedicija. Vietos gyventojai tanakai buvo labai draugiškai nusiteikę, todėl ispanai toliau laikėsi taikios politikos ir įgijo patikimų sąjungininkų. 1519 m. balandžio mėn. atvyko actekų valdovo Montesumos pasiuntiniai. Buvo pasiūlyta gražiais žodžiais, pademonstruota šaunamojo ginklo galia, kuri padarė indėnams didelį įspūdį. Tuo metu reikėjo kažką daryti, kad Korteso statusas taptų oficialus, todėl pagal Ispanijos įstatymus buvo sušauktas „laisvojo miesto Villa Rica“ susirinkimas, kuris išrinko Kortesą generaliniu kapitonu ir kartu įteisino jo naująjį titulą. Taip buvo anuliuoti jo ankstesni santykiai su Velaskesu. Ne visi ispanai su tuo sutiko. Jie bandė pabėgti į Kubą. Kad dalis įgulos, kuri liko ištikima Kubos valdytojui, daugiau nekeltų maišto, Kortesas liepė sudeginti laivus.

Tolesnė Korteso veikla rėmėsi tais pačiais principais kaip ir Cezario Galijos nukariavimo strategija: jis pasinaudojo actekų nukariautomis tautomis, savo pajėgų techniniu pranašumu, gebėjimu rasti jautrią priešų vietą ir užvaldė visą teritoriją. Kadangi sudeginus laivus ispanai atsidūrė tlaskalų, kurie buvo actekų priešai, žemėje, Kortesas bandė juos patraukti į savo pusę ir paversti sąjungininkais. Ne iš karto tlaskalos gentis sutiko prie ispanų prisidėti, prireikė dar vienos jėgos demonstravimo akcijos, kokią jau buvo patyrę būsimi sąjungininkai, tačiau po to tlaskalai tapo ištikimiausiais Korteso šalininkais. Pakeliui į actekų sostinę ispanai susidūrė su kita tauta – čoliais. Iš savo sąjungininkų žvalgybos Kortesas sužinojo, kad pačioje priešų sostinėje rengiama pasala, todėl, kai šie tariamai draugiškai sutiko ispanus be ginklų, pastarieji juos be gailesčio išžu-



Kortesas paima Tenočtitlaną. 1521 m.

dė. Gandas apie negailestingus naujuosius užkariautojus, kuriuos gaubė grįžusio baltojo dievo Kecalcoatlío aureolė, pasklido krašte, ir daugelis tautelių savo noru perėjo į ispanų pusę. Jų žiaurumo paveikti, netgi, galima sakyti, šokiruoti, buvo ir actekai, leidę be kliūčių atėjūnams pasiekti savo sostinę Tenočtitlaną, įkurtą ežero saloje. Dar daugiau – jie draugiškai sutiko ispanus ir įsileido į savo bendruomenę, apipylė dovanomis. Actekai svečių garbei rodė žmonių aukojimo apeigas, tačiau jos labai neigiamai paveikė ispanus. Jausdamas, kad actekų valdovas kažką rezga, Kortesas jį suėmė ir bandė jo vardu valdyti kraštą, tačiau actekai buvo vis labiau nepatenkinti ispanų išsišokimais, priešišku jū religijai ir nepasotinamu aukso troškimu. Kortesas skubėjo įteisinti priklausomo valdovo padėtį ir, surengęs specialią ceremoniją, oficialiai paskelbė Montesumą Ispanijos karaliaus vasalu. Šia proga buvo iškalti krikščionių tikėjimo ženklai vienoje iš piramidžių, bandyta griauti actekų stabus. Montesuma ispanus sustabdė ir pasiūlė vieną piramidės pusę naudoti actekų, kitą – ispanų religinei simbolikai atvaizduoti.

Tuo metu buvo gauta žinia, kad atvyksta Panfilo Narvaeso (isp. *Panfilo de Narváez*) vadovaujamos ispanų pajėgos, Velaskeso siųstos Korteso suimti. Konkistadoras nenusiminė ir padedant actekams surengė naktinę pasalą. Jo žmonės nugalėjo Narvaeso vadovaujamus karius, likusieji savo noru prisidėjo prie Korteso ir gerokai sustiprino ispanų pajėgas. Tačiau situacija Tenočtitlane smarkiai pablogėjo, nes Korteso paliktas vietininkas be jo žinios actekų pavasario šventės metu surengė žudynes, po kurių įtampa tarp indėnų ir ispanų labai padidėjo, bet kurią akimirką buvo galima laukti „sprogimo“. 1520 m. birželio

30 d. indėnai pradėjo karo veiksmus, atkirtę ispanus nuo visų susisieki- mo ke- lių, pačiame sostinės centre. Bandymai pasinaudoti suimtu imperatoriumi buvo nevaisingi, indėnai juo jau nebepasitikėjo, apšaudė strėlėmis, apmėtė akmeni- mis. Tada Kortesas paskelbė, kad valdovas ir kiti nelaisvėje laikyti didikai jau mirę, tuo sukeldamas sumaištį sukilusių indėnų stovykloje. Tada ispanai bandė slapta pasitraukti, bet buvo pastebėti. Vis daugiau laivelių pradėjo plūsti link prasiveržimo vietos, ispanai ėmė desperatiškai stumti vieni kitus, dėl to apie 600 jų žuvo, tačiau kiti prasiveržė ir patraukė link sąjungininkų šalies – Tlaska- los. Žuvo ir keli tūkstančiai indėnų.

Iki 1520 m. gruodžio ispanai pergrupavo savo pajėgas, nuramino sąjunginin- kus, o Ispanijos karaliui išsiuntė laišką su visų savo nuotykių aprašymu. Kortesas nesėkmę aiškino tuo, kad indėnai buvo stipresni kovojant ežere.

Tuo metu actekai išsirinko naują vadą ir toliau gyveno kaip buvo pratę. Netikėtai kilo epidemija, dėl kurios mirė daug žmonių. Gruodžio pabaigoje ispanai savo suręštais plaustais ir laiveliais, paskui kuriuos sekė apie 8 000 vietinių irkluotojų, vėl pajudėjo link Tenočtitlano. Apsiautus ežerą paaiškėjo, kad miesto gynyba decentralizuota, vadai tarpusavyje nesutaria, netgi pradė- jo kovoti, todėl jo dalis ispanams buvo atiduota be kovos. Tik saloje esantis miesto centras liko ryžtingų gynėjų rankose: teko šturmuoti namą po namo, gatvę po gatvės, kol buvo užimta svarbiausia miesto dalis, kiti dar priešinosi keletą mėnesių. Paėmus į nelaisvę pasipriešinimo vadus, Kortesas paskyrė nauju valdovu ispanams lojalų indėnų vadą Kuautemoką (*Cuauhtemoc*). Kiti belaisviai buvo paaukoti dievams.

Pasiekęs visišką pergalę, Kortesas parašė dar vieną laišką Ispanijos karaliui (Karoliui V), kuriame papasakojo apie laimėjimą, įgytus lobius ir tolesnio koloni- zavimo galimybes. Jam buvo dovanota, suteiktas vicekaraliaus titulas, ir daugybė naujų nuotykių ieškotojų užplūdo Meksiką.

Šioje precedento neturinčioje užkariavimo istorijoje galima pastebėti ne tik daug strategiškai gudrių sprendimų, bet ir šiurkščių klaidų.

Kortesas tinkamai pasinaudojo jau iš pradžių draugiškai nusiteikusiais pakrantės indėnais, sugebėjo į savo pusę palenkti actekų viešpatavimu nepa- tenkintą tlaskalos gentį, žiaurumu priversti ją gerbti ir jam paklusti. Kortesas perprato žiaurius vietos gyventojų papročius ir tuo pasinaudojo, kaip ir acte- kų naivumu bei prietarais, sugebėjo manipuluoti paimtu į nelaisvę valdovu, t. y. derinti politiką ir strategiją, palaikydamas šeiminių viltį, kad tuoj viskas baigsis ir ispanai pasitrauks.

Nepaisant sėkmingos baigties, buvo padaryta ir didelių klaidų: ispanai netin- kamai elgėsi matant čiabuviams, niekino jų religiją ir status, atvirai demonstravo savo aistrą auksui, dėl ko vos neprarado iškovojo. Tik dėl actekų nevieningu- mo atėjūnams pavyko paimti Tenočtitlaną.

Taktika

XV a. pabaigoje taktikai labai didelę įtaką darė kariuomenių pokyčiai. Tuo metu padidėjo pėstininkų skaičius, pradėtos formuoti gilios rikiuotės, išaugo parakinio šaunamojo ginklo reikšmė, Šveicarijos tradicinę karybą ir riterių kavaleriją ištiko krizė, lauko mūšiuose dažniau naudojamos patrankos, tarpusavyje derinamos skirtingos kariuomenės rūšys ir kiti elementai. Visa tai panagrinėsime aptardami Čerinjolos (1503 m.), Oršos (1514 m.), Marinjano (1515 m.) ir Bikokos (1522 m.) mūšius.

Čerinjolos (*Cerignola*) mūšis (1503 m. balandžio 28 d.). Prancūzijos karaliaus Liudviko XII karo dėl viešpatavimo Milano kunigaikštystėje (1499–1503 m.) metu Gonsalas de Kordoba, nuo 1495 m. su savo kariais atvykęs ginti Ispanijos interesų Neapolio (Abiejų Sicilijų) karalystėje ir visoje Italijoje, turėjo kovoti su prancūzų kariuomene, sudaryta iš ginkluotų ietimis ir alebardomis šveicarų pėstininkų ir riterių kavalerijos, igudusios naudoti smogiamuosius ginklus. Netoli mažo Italijos miestelio Čerinjolos (*Cerignola*) ispanų karvedys nusprendė pasirinkti gynybos poziciją ant vynuogynais apaugusio šlaito. Natūralią priedangą jis sustiprino grioviu ir parapetu. Už griovio išdėstė keletą mažų arkebuzininkų ir ietininkų dalinių ir 13 artilerijos pabūklų. Prancūzus į mūšį turėjo įtraukti lengvoji kavalerija, o kaip rezervas buvo palikta mažiau nei 1 000 sunkiųjų raitelių. Matydamas prieš save retas ispanų gynybos linijas, prancūzų karvedys pasiuntė šveicarų pėstininkų lydimus riterius, tačiau



Čerinjolos mūšis. 1503 m.

gynybinis griovys ir tokiomis sąlygomis veiksminga arkebuzų ugnis šį puolimą sustabdė. Kadangi buvo pulta jau pavakare, prancūzų kariai, demoralizuoti patirtų nuostolių, atsisakė dar kartą bandyti atakuoti, nes kaip tik tuo metu juos kontratakavo sunkioji ispanų raitija, kuri tą dieną ne tik išplėšė pergalę, bet ir užgrobė visą prancūzų artileriją.

Šiame mūšyje ispanai išbandė naujus ginklus ir taktiką ir puikiai išnaudojo ne tik jų pranašumus, bet ir rado priemonių trūkumams kiek įmanoma sumažinti. Prie sėkmės prisidėjo ir tinkamas kavalerijos kontrsmūgis, lėmęs galutinę pergalę. Nors šis mūšis neturėjo didelės įtakos bendrai karo eigai, naujoji taktika taikyta ir vėliau, kai buvo rasta kitų tinkamų organizacinių formų. Jo metu išryškėjo šveicarų pėstininkų trūkumai. Matyt, pirmą kartą jie pralaimėjo kitų kariuomenių pėstininkams.

Oršos mūšis (1514 m. rugsėjo 8 d.). Maskvos valstybės valdovas Vasilijus III, paskatintas perbėgėlio Mykolo Glinskio, 1512 m. pabaigoje nusprendė vėl atnaujinti karo veiksmus prieš Lietuvos Didžiąją Kunigaikštystę, su nedidelėmis pertraukomis vykusius nuo 1500 m. Idėjinis šio karo tikslas buvo atsiimti



Oršos mūšis 1514 m.

stačiatikių rusų žemes iš katalikiškosios Lietuvos, praktinis – paimti Smolensko tvirtovę, kuri buvo svarbiausias tarp Dauguvos ir Dniepro baseinų įtvirtintas miestas, artimiausiame kelyje tarp Vilniaus ir Maskvos. Maskvėnų pajėgos, kurias sudarė apie 80 000 karių ir 300 artilerijos pabūklų, 1514 m. pradėjo apsiaustį. 1514 m. liepą kelis mėnesius priešinusi lietuvių įgula, paskatinta Glinskio diplomatijos, sukilo prieš savo vadą ir atvėrė maskvėnams vartus. Taip kampanijos tikslas buvo netikėtai greitai pasiektas, todėl nuspręsta toliau pulti Vilniaus kryptimi, nes, anot Glinskio, Lietuva nebuvo pajėgi tuoj pat organizuoti gynybos. Tuo metu Lietuvos ir Lenkijos valdovas buvo sutelkęs maždaug 35 000 pajėgas, kurios turėjo atskubėti Smolenskui į pagalbą. Šią kariuomenę sudarė tradiciškai gerai parengta lietuvių ir lenkų kavalerija (atitinkamai 16 000 ir 14 000 žirgų), 3 000 samdomų lenkų pėstininkų ir 2 500 savanorių, daugiausiai iš Bohemijos ir Silezijos. Lietuvos kariuomenė turėjo lauko artilerijos pabūklų. Ji atžygiavo iki Borisovo, paliko čia 4 000 karių įgula, o su kitomis pajėgomis nužygiavo link Oršos. Priešakinės pajėgos, vadovaujamos etmono Konstantino Ostrogiškio, susidūrė su priešakinėmis maskvėnų pajėgomis ir, nepatyrusios didelio pasipriešinimo, privertė jas atsitraukti už Berezinos, Bobro ir Drutės (Drucės) upių. Vėliau maskvėnai persikėlė ir per Dnieprą ties Orša, kur jų jau laukė pagrindinės pajėgos, vadovaujamos Maskvos didžiojo kunigaikščio arklidininko Ivano Čeliadnino.

Rugsėjo 7 d. lietuvių pajėgoms teko pavojingas uždavinys – persikelti per



LDK valdovo Žygimanto Augusto šarvai. 1533 m.

Dnieprą prieš akivaizdoje, rizikuojant būti sumuštomis dalimis. Ir tai buvo padaryta: kavalerija persikėlė ties pačia Orša, o pėstininkai – tiesiai prieš maskvėnus tarp Oršos ir Dubrovnos keliais pontoniniais tiltais. Maskvėnai savo pajėgas išrikiavo trimis giliomis linijomis. Jos buvo paskirstytos tarp centro, kairiojo ir dešiniojo sparnų. Lietuvos kariuomenės centre išsirikiavo lietuviai. Lenkų kavalerija, kartu su kai kuriais lietuvių daliniais, buvo skirta sparnams pridengti, pėstininkai sudarė antrąją liniją ir turėjo įrengti bazę kavalerijai, kad ji galėtų pailsėti ir susitvarkyti, o prireikus ir atremti rusų puolimą (žr. 6.6 pav.).

Mūšis prasidėjo maskvėnams puolus sparnus. Vienam sparnui vadovauti buvo paskirtas kunigaikštis Bulgakovas-Golica, kitam vadovavo pats Čeliadninas. Nelaukdami, kol priešas užgrius visomis pajėgomis, lietuviai ir lenkai smogė puolantiesiems, juos sustabdė ir privertė trauktis. Dešinysis maskvėnų sparnas gerokai nukentėjo – lenkų ir lietuvių kavalerija sugebėjo giliai įsiveržti į jų gretas iki pat antrosios linijos. Čeliadninas, išitraukęs į mūšį savo sparne, nebekontroliavo bendros situacijos, kai tuo metu puolė pagrindinės lietuvių pajėgos ir smogė galingą smūgį centrui ir kairiajam maskvėnų sparnui. Didelėmis pastangomis šis smūgis buvo atlaikytas, o kai lietuviai ėmė trauktis, maskvėnai pasiuntė visą savo kavaleriją jų persekioti. Visiškai netikėtai lietuvių pajėgos persiskyrė per pusę, atverdamos puolantiesiems tvarkingai išrikiuotų pėstininkų ir artilerijos liniją, kuri ne tik kad sustabdė maskvėnus, bet juos tiesiog pribloškė ir dezorganizavo. O kavalerijos smūgis į sparnus privertė Čeliadniną skelbti atsitraukimą, kuris greitai virto panišku bėgimu. Šis bėgimas buvo labai nuostolingas, nes kelią pastojo Krapivnos upelis.

Remiantis lietuvių ir lenkų šaltiniais, mūšyje žuvo 30 000 maskvėnų, 3 000 jų pateko į nelaisvę, buvo užimta stovykla ir paimitos visos 300 patrankų. Nors skaičiai gali būti šiek tiek padidinti, tais laikais tai buvo labai įspūdinga pergalė. Ją lėmė iki tol neregėta visų kariuomenės rūšių sąveika, labai svarus artilerijos indėlis. Tai buvo vienas pirmųjų sėkmingų lauko artilerijos panaudojimo atvejų pasaulio karybos istorijoje. Taip pat manoma, kad pergalę lėmė ir maskvėnų nesugebėjimas valdyti savo didžiulės kariuomenės, per didelis pasitikėjimas savo jėgomis, beatodairiška kova nestebint priešininko, neišnaudota patogi situacija, kai lietuviai kėlėsi per Dnieprą.

Marinjano (Marignano, Marignane) mūšis (1515 m. rugsėjo 13–14 d.). 1513 m. jaunas Milano kunigaikštis Maksimilianas Sforca nusprendė paklusti Šveicarijos Konfederacijai. Tada šveicarai nedelsdami užėmė svarbiausias tvirtoves ir rimtai ėmėsi įtvirtinti savo valdžią (žr. 6.4 pav.). Tačiau tai padaryti labiausiai trukdė gana pagrįstos Prancūzijos pretenzijos. 1515 m., šveicarams pasiekus pergalę prie Novaros, susidarė šveicarų, juos remiančio imperatoriaus Maksimiliano ir anglų, kurie bendromis jėgomis turėjo pulti Prancūziją iš vakarų ir rytų, pagrindinius smūgius nukreipdami Paryžiaus link, koalicija. Šveicarija iš imperato-



Marinjano mūšis. 1515 m.

riaus gavo sunkiųjų raitelių ir artilerijos, tačiau visos šios pajėgos įstrigo pasienyje prie Dižono (*Dijon*) tvirtovės, jos komendantui pradėjus derybas dėl taikos. Čia buvo kalbama apie didelę kontribuciją ir Milano kunigaikštystės ateitį. Prancūzijos karaliaus Pranciškaus I politika paskatino daugumą šveicarų karių, imperatoriaus raitelių ir artilerijos pasukti namo, o likusioji dalis, kurią sudarė apie 20 000 pės-tininkų, keli šimtai raitelių ir vos kelios patrankos, laukė Milane. Visiškai netikėtai prancūzai puolė susilpnėjusią šveicarų įgulą. Miesto prieigose prasidėjo mūšis, kuris baigėsi išstūmus priešakinę prancūzų sargybą. Vakare karo veiksmai buvo nutraukti, nors pavienės kovos vyko visą naktį: taip arti viena kitos buvo stovyklos. Abi kariuomenės pasirengė būsimam mūšiui: šveicarai buvo įsiutinti nelauktos atakos, jų norą kautis dar stiprino popiežiaus agentas kardinolas Širelis (*Schirell*). Prancūzai, kurių pajėgas sudarė apie 30 000 karių, buvo pasiruošę gintis: savo riterius ir ietininkus sustatė už vietovėje buvusių griovių, tarpuose ir priešais juos išdėstė šaulius ir artilerijos pabūklus. Šveicarai, kaip buvo įpratę, išsirikiavo trimis stačiakampiais, bet dėl nevysiškai aiškių priežasčių į puolimą patraukė tik dešinysis stačiakampis, o centrinis laukė, kol jis palauš gynėjų valią. Iš pradžių šveicarams sekėsi, tačiau karių skaičius buvo toks nelygus, kad sutelkta ugnis ir Prancūzijai tarnaujančių landsknechtų išvermė leido jiems atsilaikyti. Matydamas, kad kairiajame sparne situacija kritiška, Pranciškus I pasiuntė pagalbą – rezervo karius ir tik ką atvykusias Venecijos pajėgas. Matydami, kad reikalai klojasi ne per geriausiai,

centrinis ir kairysis šveicarų stačiakampiai, paraginti kardinolo Širelio, nusprendė pasitraukti, palikę dešinėje buvusius savo draugus likimo valiai. Jeigu Pranciškus I būtų buvęs ryžtingai nusiteikęs, šveicarai būtų turėję milžiniškų nuostolių, tačiau ir jis į savo priešus žiūrėjo kaip į ateityje galimus draugus, todėl neišnaudojo visų savo kavalerijos privalumų. Vis dėlto nuostoliai, patirti daugiausiai dėl artilerijos šūvių į glaudžias karių eiles, buvo gana dideli.

Kai kurių amžininkų ir jais besiremiančių tyrėjų nuomone, būtent šiame neryžtingame mūšyje šveicarai prarado savo galybę. Tačiau geriausiai būtų pabrėžti kitus aspektus. Šis mūšis – tai koacinio karo, kuriame visi bijojo patirti per daug nuostolių, iliustracija. Šveicarijos Konfederacija parodė savo, kaip politinės jėgos, silpnumą ir atsisakė bet kokių ambicingų planų tapti svarbia Europos politine galia.

Bikokos (Bicocca) mūšis (1522 m. balandžio 27 d.). Šiame mūšyje (žr. 6.5 pav.) susidūrė Vokietijos imperatoriaus ir Ispanijos karaliaus Karolio V (*Karl V*) kariuomenė, kurią sudarė apie 20 000 karių, ir jungtinės Prancūzijos bei Venecijos 30–32 000 karinės pajėgos. Imperatoriaus kariuomenei vadovavo Prosperas Kolona (*Colonna*), kartu su daliniais išsikūręs Bikokos medžioklės pilyje, už kelių kilometrų į šiaurę nuo Milano, kuriame viešpatavo imperatoriaus sąjungininkas Frančeskas Sforca (*Francesco Sforza*).

Pozicija buvo pasirinkta gerai. Fronto priedanga tapo apsemtas kelias, kairiojo sparno – pelkė, o dešiniojo – vandens pilnas griovys, per kurį buvo permestas medinis tiltas. 600 m ilgio frontą dengė pabūklai ir 4 šaulių gylio rikiuotė, kuri buvo išmokyta šaudyti paeiliui: pirmiausiai – pirmoji ir antroji eilės, paskui, pirmosioms pritūpus, – trečioji ir ketvirtoji. Už šaulių buvo išrikiuoti ietimis ginkluoti landsknechtai ir ispanų pėstininkai. Raiteliai sudarė rezervą ir prireikus turėjo nustumti nuo tilto puolančius priešus. Prancūzų ir venecijiečių pajėgų stipriausia dalis buvo šveicarai, kurių algoms skirti pinigai jau baigėsi, todėl reikėjo juos arba tuoj pat panaudoti, arba pasiųsti namo. Geriausias būdas priversti imperatoriaus kariuomenę pakeisti poziciją buvo pradėti intensyviai ją apšaudyti iš patrankų, kaip tai buvo padaryta prie Ravenos (*Ravenna*) prieš keletą metų, tačiau Prancūzijos kariuomenė neturėjo pakankamai artilerijos. Tokiomis sąlygomis protingiausia buvo toliau puldinėti nedidelius įtvirtintus punktus ir viltis iškvieisti ispanus ir vokiečius į lygų lauką, tačiau dėl opaus atlyginimų klausimo ir šveicarų noro parodyti, ką jie gali, teko stoti į kovą.

Pamatęs, kad prancūzai nusiteikę pulti, P. Kolona davė ženklą Milano įgulai, ir 6 000 ginkluotų miestiečių puolė prancūzų kariuomenės užnugarį. Prancūzų vadui Lotrekui (*Lautrec*) teko savo pajėgas išskaidyti: kovos ištroškčius šveicarus pasiųsti link Bikokos kautis su Kolonos daliniais, o likusius karius, daugiausiai venecijiečius, palikti prie Milano. Buvo pasiųsta 15 000 dviem falangomis (po 75 karius į gylį ir 100 į plotį) išrikiuotų šveicarų, kuriuos lydėjo šauliai, ir trečioji sunkiosios kavalerijos kolona, kuri turėjo pulti dešinią ispanų ir vokie-

čių sparną bei tiltą, iš viso apie 18 000 karių. Šveicarai taip veržėsi į mūšį, kad net savo vadų neklausė, liepė jiems stoti į pirmas gretas, puolė pozicijų centrą ir skaudžiai nukentėjo nuo arkebuzų ir patrankų ugnies. Įveikę užtvindytą kelią, jie buvo sustabdyti dar vienos salvės, o kai priartėjo prie arkebuzininkų, susidūrė su grėsmingais landsknechtais ir ispanų ietininkais. Užvirė žūtbūtinė kova, tačiau šveicarų kariams dėl nuovargio ir patirtų nuostolių, taip pat trūkstant spaudimo iš užnugario, teko trauktis. Tuo metu ir kavalerijai nepavyko užimti tilto. Nors ir patyrę nemažai nuostolių, šveicarai pasitraukė kovos rikiuote.

Šiame mūšyje tikraisiais didvyriais jautėsi landsknechtai, pirmą kartą tiesioginėje kovoje įveikę šveicarus. Šis mūšis buvo minimas landsknechtų dainose ir pasakojimuose. Žuvo 3 000 šveicarų karių, tačiau dar didesni buvo jų moraliniai nuostoliai. Šveicarų kariai jau niekada nebus tokie, kaip anksčiau, kai fanatiškai tikėjo savo pranašumu ir nenugalimumu. Landsknechtų pergalę lėmė universalus vado sprendimas, teisingai pasirinkta ir inžinerinėmis užtvaramis sustiprinta pozicija, puikiai organizuota visų kariuomenės rūšių sąveika. Su Bikokos mūšiu baigėsi viduramžių narsos epocha ir atsivėrė kelias spartesnei karo meno raidai.

Mūsų regiono ypatumai

XVI a. pradžioje prasidėjo kelis šimtmečius vykusį Lietuvos Didžiosios Kunigaikštystės ir Maskvos didžiosios kunigaikštystės kova dėl viešpatavimo vakarinėse rytų slavų teritorijose tarp Vilniaus ir Maskvos. Šio ilgamečio karo priežasčių buvo keletas: Maskvos pretenzijos į rytų slavų ir stačiatikių teritorijas, siekis užmegzti tiesioginius ryšius su Europos valstybėmis ir Lietuvos Didžiosios Kunigaikštystės nenoras prarasti turėtas žemes, bandymas padedant Lenkijai išlaikyti *status quo*. Be šio daugiamečio ir permainingai vykusio konflikto, XVI a. viduryje prasidėjo naujas, žinomas kaip *dominium maris Baltici* (kova dėl dominavimo Baltijos jūroje ir jos pakrantėse), etapas. Pirmasis konfliktas buvo nulemtas geopolitikos. Jis kilo dėl to, kad tarp valstybių nebuvo natūralių sienų: nei gamtinių kliūčių, nei esminių religinių ar kultūrinių skirtumų. Antrajam daugiausiai įtakos turėjo padidėjusi ekonominė regiono reikšmė ir tai, kad susikūrė aktyvi ir agresyvi Švedijos karalystė, siekianti įsigalėti visame Rytų ir Pietų Baltijos jūros regione, o kai kurios viduramžių jėgos – riterių ordinaivalstybės – nusilpo. Šios politikos padarinys – net keli Livonijos karai, turėję įtakos ne tik regiono jėgų persiskirstymui, bet ir visos Europos karybos raidai.

Kiekviena iš minėtų valstybių kariuomenių turėjo savitą, tik joms būdingą karybos bruožų. Regioninį savitumą lėmė skirtingi priešai, geografinės sąlygos ir tradicijos. Lenkijos ir Lietuvos kariuomenės, kartu kovojusios tiek iki Liublino unijos, tiek po jos, buvo vieninga, panašiais principais ir daugiausia kavalerija

besiremianti jėga. Deja, abi valstybės negalėjo reguliariai mokėti samdomai kariuomenei. Jos buvo decentralizuotos, nes sudarius uniją valstybės valdovo valdžia susilpnėjo. Lenkijai ir Lietuvai trūko pajėgių vietinių pėstininkų, tvirtovių sistemos, karinio laivyno ir tobulesnės artilerijos. Vis dėlto, nepaisant daugelio trūkumų, iki pat XVII a. vidurio tai buvo pavojingas ir ištvermingas priešininkas, turintis puikių taktinių savybių, gebantis kariauti plačiame karo teatre tenkindamasis ribotu aprūpinimu, prisikelti po patirtų pralaimėjimų ir vidaus krizių.

Maskvos valstybės valdymas buvo centralizuotas, o kariuomenė – labai gausi, gebanti įrengti veiksmingas gynybos sistemas, gintis pilyse, nepakrikti ištikus didelėms vidaus krizėms. Šis laikotarpis buvo spartaus valstybės ir kariuomenės plėtros ir stiprėjimo etapas. Didelis Maskvos kariuomenės trūkumas buvo pajėgų kokybė: neparengti kareiviai, nedidelė karvedžių kompetencija, nestabilus užnugaris ir techninis atsilikimas, palyginti tiek su Švedijos, tiek su kitų Europos valstybių kariuomenėmis. Švedijos kariuomenės privalumai: sutampantys valdančiosios dinastijos ir visuomenės tikslai, puikios individualios pėstininkų savybės, techninės kariuomenės, suformuotos remiantis vietos ištekliais, akivaizdus imlumas naujovėms. Švedijos laivynas sugebėjo įveikti savo konkurentus ir tapti lemiamą jėgą Baltijos jūros regione. Silpnųjų Švedijos karinės pajėgos turėjo ne daug, svarbiausia jų buvo riboti nedidelės valstybės ištekliai, neleidžiantys turėti didelės kariuomenės ir išlaikyti daugiau užkariautų žemių.

KLAUSIMAI

- Kodėl Karolio VIII žygis į Neapolį pakeitė fortifikacijos ir artilerijos raidą?
- Kodėl XVI a. pradžioje kavalerija prarado svarbiausios ginklo rūšies statusą?
- Kokią įtaką Pietų ir Vakarų Europos karybos raidai turėjo didieji geografiniai atradimai?
- Kas būdinga pirmųjų atradėjų – užkariautojų – strategijai?

LITERATŪRA

- Bonney R. *The European Dynastic States 1494–1660*. Oxford University Press, 1991.
- Duffy Ch. *Siege Warfare: The Fortress in the Early Modern World 1494–1660*. Routledge&Kegan Paul, London, 1987.
- Parker G. *The Military Revolution: Military Innovation and the Rise of West, 1500–1800*. Cambridge University Press, New York, Port Chester, Melbourne, Sydney, 1989.
- Turnbull S. *Wojny złotego wieku. Od upadku Konstantynopola do wojny trzydziestoletniej* („The Art of Renaissance Warfare“ vertimas į lenkų k.). Bellona, Warszawa, 2007.

VII

Trisdešimtmečio karo epocha 1560–1648 m.



Bendras apibūdinimas

XVI a. antroje pusėje tebevyko karai, susiję su reformacijos sukeltais prieštaravimais, todėl dažniausiai jie vadinami religiniais. Ankstesnėje epochoje pagrindinė karų priežastis buvo dinastijų vaidai ir kova dėl sosto, o šiuo laikotarpiu dažniausiai buvo kovojama dėl tikrojo tikėjimo. Pasikeitus ideologijai, padidėjo tarptautinis antagonizmas. Atsiradus tokiai svarbiai kovos motyvacijai, nebebuvo prasmės laikytis taisyklių ir normų – tikslas pateisino priemones. Karas pasidarė žiauresnis. Riterius, kurie XVI a. pirmoje pusėje dažniausiai sudarė samdomąsias kariuomenes, pakeitė vidurinio luomo atstovai, kuriems karo tarnyba tapo vienintele socialinės karjeros sritimi. Tačiau jie dar nebuvo profesionalai, greičiau – savanoriai, kuriems buvo leista įgyvendinti valdovų valią.

Europoje vis dar tęsėsi žymiausi karai, tačiau karo meno istorijai svarbių kautynių buvo ir Japonijoje. Šiaurės Europoje karo veiksmai vyko dėl Livonijos padalijimo sukeltų prieštaravimų ir dinastijų krizių. Didžiausią įtaką karo meno istorijos raidai turėjo 1560–1598 m. religiniai karai, aštuoniasdešimt metų su pertraukomis vykęs Nyderlandų ir Ispanijos karas, Švedijos, Abiejų Tautų Respublikos ir Rusijos tarpusavio karai, dažniausiai išskiriami į keletą savarankiškų karų (1600–1634 m.), 1618–1648 m. Trisdešimtmetis karas, ypač 1630–1643 m. laikotarpis. Per juos keletą metų viešpataujanti Ispanijos ir Vokietijos imperijos palaipsniui užleido savo pozicijas Prancūzijai ir Švedijai, pakito ir religinių karų pobūdis – jie tapo valstybių tarpusavio varžybomis. Jūrų karyboje išsiskyrė kovos dėl hegemonijos Viduržemio ir Karibų jūrose.

Karybos pobūdis

XVI–XVII a. pirmoje pusėje karai vyko atskiriomis kampanijomis, dažniausiai gegužės–lapkričio mėnesiais, nevienodai intensyviai keletą ar keliolika metų. Ilgalaikiai karai galėjo trukti ir kelis dešimtmečius, tačiau dažniausiai jie vykdavo keliais etapais, nutraukiami paliaubų. Taip buvo dėl to, kad valstybės, karui skiriančios kur kas daugiau lėšų nei gaudavo pajamų, greitai tapdavo skolininkėmis, pavargdavo. Tada imantis radikalių priemonių – rengiant lemiamą mūšį ar strateginių punktų puolimą – buvo siekiama iškovoti galutinę pergalę ir kuo greičiau baigti karą. Karinės pajėgos buvo sudarytos iš brangių kariuomenės dalinių, samdomų vienai kampanijai ar dar trumpesniai laikui, ir senųjų pašauktinės kariuomenės junginių, sudarytų iš per visuotinį bajorų šaukimą suburtų karių ar miestų milicijos. Tačiau pastarųjų vaidmuo nuolat mažėjo. Didelę reikšmę turėjo religiniai motyvai, nuo kurių itin priklausė karų intensyvumas. Renesanso idėjos, verčiančios pažinti antikos vertybes, veikė ir karybos teorijos raidą, skatino valdovus, karo vadus ir Renesanso epochos kūrėjus studijuoti tūkstantmečius karo istorijos paminklus, bandyti šią patirtį pritaikyti praktiškai. Tai sudarė palankias sąlygas karybos teorijos, karo mokslų raidai.

XVI a. pabaigoje galutinai įsitvirtino nenuolatinių ir nevienalytės pagal tautinę ir luominę sudėtį samdomosios kariuomenės, kurios didėdavo arba mažėdavo priklausomai nuo politinės padėties ir bendros situacijos. Dėl religinių prieštaravimų, aršios dinastijų kovos ir kitų veiksnių padėtis Europoje tapo nestabili, todėl tuo metu vyko daug skirtingos įtampos ir masto karų. Pradėjus kurtis užjūrio imperijoms padidėjo laivyno reikšmė. Prekybos kelių ir žaliavų šaltinių kontrolė tapo valstybių, besivaržančių dėl įtakos Senajame žemyne, galybės prielaida, Europos karybos tobulėjimas turėjo didelę reikšmę kitiems žemynams ir civilizaci-

joms. Sparti karo mokslo raida ir technikos laimėjimai (muškietos ir pikės derinys, modernesnė kavalerija ir bastioninės fortifikacijos sistemos) sudarė sąlygas kurti ir tobulinti sudėtingas strategijas, naujas kariuomenių sistemas.

Kariuomenės

Kariuomenės buvo sudaromos iš užverbuotų neprofesionalių vidurinio luomo karių, samdomų kariauti tik tam tikrame kare ar dalyvauti konkrečioje kampanijoje. Dėl nepastovios valstybių finansinės padėties nebuvo įmanoma garantuoti reguliarių atlyginimų, todėl kariuomenės buvo nedrausmingos, nesugebėdavo atlikti sudėtingų užduočių. Tokiomis sąlygomis tik atsidavę ir užsispyrę karvedžiai galėjo turėti autoritetą ir pasiekti geresnių rezultatų. Kaip tik tokie ir buvo Nyderlandų kariuomenės reformatorius Mauricijus iš Nasau (*Maurits van Nassau*), Lietuvos karvedys Jonas Karolis Chodkevičius ir Švedijos karalius Gustavas II Adolfas, garsiausias XVII a. karvedys ir naujo tipo kariuomenės kūrėjas.

Antikinio tipo moderni Europos kariuomenė pradėta kurti Nyderlandų žemėje vykstant karams su Ispanija dėl nepriklausomybės. Ispanijos kariuomenė buvo stipri, sunkiai įveikiama tradiciniais būdais, todėl buvo pradėta ieškoti naujų veiksmingų taktinių ir organizacinių priemonių. Naujieji Mauricijaus iš Nasau



Mauricijus iš Nasau



Gustavas II Adolfas

karių daliniai buvo suburti panašiai kaip ir kitos to meto kariuomenės, tačiau dėl taktinių vienetų mažumo ir didesnių reikalavimų jų vadams ėmė keistis požiūris į eilinius kareivius, jų individualumą ir grupinį rengimą.

Prancūzijos kariuomenei didelę įtaką padarė religiniai karai. Nesėkmingi Italijos karai, po jų susidariusi sunki ekonominė padėtis ir senųjų bajorų nenoras prarasti turimą padėtį sukėlė didelę karaliaus valdžios, taip pat su tuo susijusią religinę krizę, dėl kurios šalyje įsiplieskė ilgas pilietinis karas (žr. 7.1 pav.). Tarpusavyje kariavo ne tiek skirtingų religijų, kiek priešingų politinių grupuočių kariuomenės, kurios atstovavo individualiems didikų ir partijų interesams. Karo pradžioje vyravo senosios Prancūzijos kariuomenės formos: pajėgas sudarė prancūzų bajorijos kavalerija ir šveicarų pėstininkai ar landsknechtai. Kokybinių pokyčių karyboje rasti sunku, nors strateginiu požiūriu įdomiausi buvo paskutiniai Prancūzijos karaliaus Henriko IV ir Parmos hercozės Farnesės (*Farnese*) veiksmai.

Vokietijos žemių kariuomenės, 1555 m. paskelbus Augsburgio religinę taiką, neturėjo sąlygų tobulėti ir plėstis. Nusilpus centralizuotai imperatoriaus valdžiai sustiprėjo pavienių žemių gynybos sistemos (*Landrettung*). Vietos kariuomenės, turėjusios tapti nacionalinių kariuomenių pagrindu, jomis netapo dėl Vokietijos žemių ir sričių menko nacionalinio išskirtinumo, nepakankamos tautinės savimonės ir įvairių gyventojų sluoksnių nenoro, kad vyktų karai. Didelę reikšmę turėjo tinkamų karininkų stoka ir su tuo susijęs prastas kariuomenių pasirengimas: ištisus mėnesius ar net metus karinis rengimas apskritai nevyko. Vykstant Trisdešimtmečiui karui greitai nuo Vokietijos žemių paviršiaus buvo nušluotos sričių kariuomenės, jų vietą užėmė įvairiautės samdinių, neturinčių jokių sentimentų ir nelinkusių aukotis dėl krašto gerovės, grupuotės.

Pasikeitė ir kai kurių kariuomenės rūšių reikšmė. Svarbiausi mūšio lauke vis dar buvo pėstininkai, pagrindinė pėstininkų rikiuotė – didžiosios ispanų tercijos. Tačiau nuo XVII a. pradėta ieškoti lengvesnių ir mažiau kariuomenės manevringumą ribojančių rikiuočių, kurios leistų kariams kovoti raižytoje vietovėje arba ten, kur yra kliūčių, sutelkti smūgi, greičiau keisti frontą. Antikos karybos istorijos tyrėjai jau XVI a. pirmoje pusėje pastebėjo, kad romėnų rikiuotės pranašesnės už Makedonijos sunkias ir nejudrias, nors ir didelės smogiamosios galios, falangas. Bandyta keisti rikiuotės formą, bet kartu pastebėtas ir romėnų kariuomenės moralinis pranašumas. Suvokta, kad tik kažką bendra turintys kariai (tos pačios tautybės ar bent jau vieno valdovo, vado pavaldiniai, siejami vieno tikėjimo) gali tapti tikru kovos vienetu. Toks dalinys gali kariauti ir laiku negaudamas maisto ar algos.

Prancūzijos kariuomenę pradėta komplektuoti daugiausia iš savų karių, tačiau tikra tautine kariuomene savo dvasia, idealais, vadovaujama savo karaliaus, tapo Švedijos kariuomenė, kurios svarbiausius bruožus išugdė didingiausias karalius Gustavas II Adolfas. Jis 1617–1630 m. sukūrė nacionalinę „nemirtingąją kariuomenę“, kurios kuopas sudarė vienoje apylinkėje gyvenantys valstiečiai. Kariui žu-

vus ar kitaip pasitraukus iš tarnybos, bendruomenė siūsdavo kitą rekrūtą. Tokiu būdu buvo sujungti gentinės ir valstybinės kariuomenių privalumai. Užsieniečiai, į tarnybą priimti siekiant pakelti kariuomenės profesionalumą, buvo paskirstomi po švedų kuopas, o ne telkiami į tautinius dalinius.

Kavalerija, XVI a. pradžioje po ilgų kovų užleidžianti lyderės pozicijas, amžiaus viduryje Vakarų ir Centrinėje Europoje jas visiškai prarado pradėjus pėstininkus rikiuoti labai giliomis rikiuotėmis. Padėtis kiek pagerėjo išradus pistoletą, tačiau senoji riterių taktika buvo tiek diskredituota, kad raiteliai dažniausiai siekė kovoti nuo pėstininkų pikių laikydamiesi saugiu



XVI a. pabaigos kavaleristas

atstumu ir prarado vieną iš pagrindinių savo prioritetų – smūgi šaltuoju ginklu jojant šuoliais. Tik Gustavas II Adolfas titaniškomis pastangomis ir rodydamas asmeninį pavyzdį sugebėjo grąžinti kavalerijai pasitikėjimą jėgomis, ir ji vėl tapo rikiuotės sparnų karaliene, nors ir užleidusia savo, kaip pagrindinės kariuomenės rūšies, pozicijas pėstininkams. XVII a. pirmoje pusėje buvo pradėti formuoti specializuoti kavalerijos – kirasyrų – daliniai. Raitelių žirgai buvo dideli ir stiprūs, krūtinšarviai, kirasos ir šalmai – sunkūs ir tvirti. Jie buvo ginkluoti labiau durti pritaikytais kardais – palašais, skirtais silpnesnei prieš rikiuotei pralaužti, t. y. atliko senąsias riterių funkcijas. Abiejų Tautų Respublikoje savo aukso amžių išgyveno „sparnuotieji“ husarai, pasižymintys visais kirasyrų privalumais, tačiau judrūs ir manevringi. Vidutinės kavalerijos rūšys – reitarai, arkebuzininkai, – sudarančios didesnę visų Europos kavalerijos pajėgų dalį, galėjo atlikti įvairias funkcijas ir dėl to buvo vertingiausi. Lengvoji kavalerija – husarai, kazokai ir to-

toriai – dažniausiai buvo naudojami diversinėms operacijoms atlikti ir prieš teritorijai plėsti. Taip pertvarkyta kavalerija, įveikusi XVI a. vidurio krizę, tapo svarbia visų kariuomenių dalimi ir savo bruožus išlaikė praktiškai iki pat Pirmojo pasaulinio karo.

Japonijoje tradicinė feodalinė karyba susidūrė su europietiškomis karo technologijomis, dėl to formavosi savita kariuomenė, kuria vėliau kaip pavyzdžiu buvo remiamasi kuriant moderniąją Japonijos kariuomenę.

Karinė doktrina

Karinių doktrinų raidai didelę įtaką darė politinės ir geopolitinės idėjos, taip pat ekonomikos plėtra. Viena jų tapo Švedijos doktrina, kurioje buvo numatyta Baltijos jūrą paversti vidaus ežeru. Kitos doktrinos taip pat siekė ambicingų tikslų – sukurti Ispanijos, Portugalijos, Nyderlandų kolonijines ir karines sistemas, užtikrinančias šių naujųjų valdų stabilumą, apsaugą ir tolesnę plėtrą. Dideli atstumai, neaprepiami plotai, klimato ir kultūrų skirtumai sudarė sąlygas pasireikšti aktyviems, nors ir žemos kilmės, vadams. Pradėjo formuotis tarsi dvi karo meno kryptys – Europos vidaus ir kolonijinė karyba.

Šiuo laikotarpiu kariaujančiųjų tikslas buvo užimti tam tikras strateginę reikšmę turinčias teritorijas, leidžiančias įsitvirtinti ekonomiškai ar politiškai svarbiuose regionuose. Vienu iš tokių regionų tapo Baltijos jūra (žr. 7.2 pav.), kurios pakrantės ir įtekančių upių baseinai buvo pagrindinis grūdų ir kitų žaliavų aruodas. Tad valstybė, gebanti monopolizuoti šių išteklių tiekimo sistemą, galėjo tikėtis suklestėti, augti ir regione viešpatauti. Tikriausiai svarbiausias vaidmuo šioje kovoje buvo skirtas laivynui, nes tik viešpataujanti jūroje šalis galėjo pasirinkti puolimo laiką ir vietą, laisvai perkelti savo karinius dalinius ir reikalingus išteklius. Antros pagal svarbą tapo veiksmingos ginkluotosios pajėgos, galinčios užtikrinti tam tikrų sausumos regionų kontrolę. XVI a. pradžioje pagrindinės buvo viduramžių tipo pašauktinių ar feodalinės kariuomenės, šaunamieji ginklai tampa svarbūs jau LDK ir Rusijos karų metu (1500–1537 m.), o 1600–1629 m. Abiejų Tautų Respublikos ir Švedijos, 1632–1634 m. Smolensko karuose jais ginkluoti daliniai pradeda išstumti visus kitus karinius junginius.

Viduržemio jūros regionas, tradicinis antikos karų teatras, tik XVI a. viduryje tapo svarbia Turkijos ir krikščioniškojo pasaulio kovų arena. Vėliau, kai kolonijos virto interesų objektu, nusistovėjo tam tikra pusiausvyra. Tradicinių universalių krikščionybės jėgų – popiežiaus ir imperatoriaus – kovas galutinai pakeitė skirtingų tikėjimų atstovų suburtų koalicijų, kurios buvo sukaupusios ištisų regionų energiją, susidūrimai. Religiniai karai, pajudinę vėlyvųjų viduramžių pagrindinių

jėgų pamatus, sukėlė nemažai sumaišties, vyko daug pilietinių karų, kuriuose beveik visada dalyvaudavo trečiosios – užsienio – jėgos. Šių karų metu vyko daugybė nedidelių susidūrimų, vietinės reikšmės mūšių, tačiau pasitaikydavo ir slepiamų kampanijų, turėjusių didelę įtaką bendrai ginkluoto konflikto eigai.

Strategija

Riboti ištekliai, nenuolatinės kariuomenės – tai pagrindinės priežastys, dėl kurių nevyko didesnio masto karinės operacijos, tačiau vis dėlto kai kuriuos jų iš tikrųjų turėjo įtakos strategijos raidai. Tai Nyderlandų miestų gynybos veiksmai, Odensės užgrobumo istorija bei Švedijos sukurtos priemonės savo galiai Baltijos pajūryje užtikrinti.

Nyderlandų miestų gynyba (žr. 7.3 pav.). 1568–1648 m. vyko Nyderlandų ir Ispanijos karalystės karas, dar vadinamas Aštuoniasdešimtmečiu karu, Nyderlandų (Olandijos) nepriklausomybės karu arba tiesiog revoliucija. Šis karas buvo religinis, tačiau tiesiogine jo priežastimi tapo netoliaregiška ir kraštui labai neparanki Ispanijos karaliaus Pilypo II valdymo politika. Turėdamas geriausią pasaulyje kariuomenę, Pilypas II pabandė karinėmis priemonėmis numalšinti žmonių nepasitenkinimą provincijoje, kur buvo itin išplėtoti piniginiai santykiai, o didelę gyventojų dalį sudarė racionaliai mąstantys ir daug dirbantys miestiečiai. Negalėdami pasipriešinti lauko mūšiuose, Nyderlandų gyventojai pasistengė išnaudoti patogią protestantiškų provincijų geografinę padėtį: čia buvo plačių, vandeningų upių, kuriose šeiminkavo savas laivynas, taip pat palyginti daug įtvirtintų miestų. Ispanų kariuomenė buvo priversta kariauti, kai sėkmę daugiau lėmė pajėgų įgūdžiai, atsiskleidžiantys ne lauko mūšyje, o tvirtovių kare, jų gebėjimas kiek galint geriau išnaudoti lauko fortifikaciją. Didelę reikšmę turėjo ir tai, kad provincija galėjo savo kareiviams ir darbininkams reguliariai mokėti atlyginimus, o Ispanijos kariuomenė, turinti daugiau priešų nei sukilusi provincija, buvo priversta balansuoti ant finansinių galimybių ribos. Taip pat nemažą reikšmę, ypač karo pradžioje, turėjo nereguliarūs partizanų daliniai, vadinami jūrų ir miškų gezais, kurie trukdė Ispanijos kariams laisvai judėti ir visas jėgas skirti kovai su besiformuojančia Nyderlandų kariuomene. Sunkiausios dienos gynėjams buvo tada, kai Ispanijos kariuomenė, vadovaujama karvedžio Spinozos, užėmė Briuselį ir jo apylinkes, Brabantą, o politinis ir moralinis Jungtinių Provincijų lyderis Vilhelmas Oranietis 1648 m. buvo nužudytas. Sukilėlių laimei, Portugalija ir Anglija pradėjo karą su Ispanija, todėl ši buvo priversta palikti šiaurines provincijas. Įsivyravo sąlyginė ramybė, susidarė netvirtos ir politiškai neįtvirtintos pusiausvyros padėtis, leidusi Nyderlandų provincijoms atgauti jėgas, 1600 m. lai-



Kuvordenas



Ostendė. Olandiškoji fortifikacijos sistema

mėti morališkai svarbias kautynes prie Nivporto, o 1601–1604 m. perkelti kovos veiksmus į Ispanijos kontroliuojamą katalikišką regioną, Ostendės (*Oostende*) miestą-tvirtovę. Strateginiu požiūriu šie veiksmai lygintini su Scipiono Vyresniojo veiksmais Ispanijoje II pūnų karo metu. Bandytas atsiimti Ostendę nukreipė Ispanijos karvedžių dėmesį nuo šiaurinių provincijų, kurios per tą laiką sugebėjo sustiprinti savo karinį ir politinį pajėgumą, o vėliau, panaudodamos laivyną, ne tik ginti savąsias pakrantes, bet ir pradėti puolamuosius veiksmus Karibų jūroje.

Ispanijos nesėkmę lėmė šios klaidos:

1. Karinių pajėgų nerėmė gyventojai, nes nebuvo bent daliai jų priimtinos politinės programos, todėl net ir labai sunkiomis sąlygomis pavieniai miestai galėjo ilgai laikytis ir taip priversti ispanus gaišti laiką apguloms.

2. Ispanijos vadovybė nesugebėjo sutelkti pagrindinio smūgio į svarbiausią sukilusių provincijų galybės šaltinį – prekybą ir viešpataujantį jūroje laivyną, o puolė įtvirtintus sausumos punktus, kuriuos užėmus dar nebuvo galima tikėtis pasiekti pergalę. 1584 m., lemiamu karo laikotarpiu, neleista pasinaudoti situacija ir abiem pusėms priimtinu būdu sėkmingai baigti karo. Toks trumparegiškumas labai susilpnino Ispaniją, kuri buvo priversta kariauti su Anglija ir Portugalija.

Taktika

XVI a. antroje pusėje reikšmingiausios sausumos karybos naujovės buvo sukurtos Nyderlanduose, kur susidūrė dvi skirtingos sistemos: patikrinta katalikiška Ispanijos „karo mašina“, besiremianti motyvuotais kariais profesionalais, išradingais italų inžinieriais, autoritetingais vadais, ir racionali bei turtinga Nyderlandų protestantų miestiečių, sugebėjusių ne tik pasipriešinti geriausiai pasaulio kariuomenei, bet ir sukurti savo sausumos karybos mokyklą bei įsigalėti jūrose, kultūra. Nemažą vaidmenį čia suvaidino ir taktikos pokyčiai.

Mušketai užtaisyti reikėjo skirti apie 2 minutes. Tai reiškė, kad kovojant su kavalerija buvo įmanoma iššauti tik vieną kartą. Naudojant graižtvinius šautuvus buvo galima daugiau dėmesio skirti šaudymo taiklumui. Tačiau jie buvo tik papildoma, bet ne lemiamą priemonė, nes šie ginklai tekdavo tik įgudusiems šauliams, be to, jiems užtaisyti reikėjo daugiau laiko.

Mauricijus iš Nasau 1594 m. pabaigoje su pusbroliu Viljamu Lui iš Nasau susirašinėdami aptarė galimybę taikyti romėnų principus – ešelonais sustiprinti gynybą, padidinti greitašaudą naudojant kontrmaršo metodą: iššovęs šaulys per rikiuotės tarpą traukdavosi į užnugarį, kur pagal galimybes turėjo ruoštis kitam šūviui. Taip kovos linijoje kiek įmanoma būtų padidintas šaulių ir sumažintas pasyvių taikinių skaičius. Kovos rikiuotė turėjo būti kuo siauresnė ir ilgesnė. 50 karių gylio rikiuotės

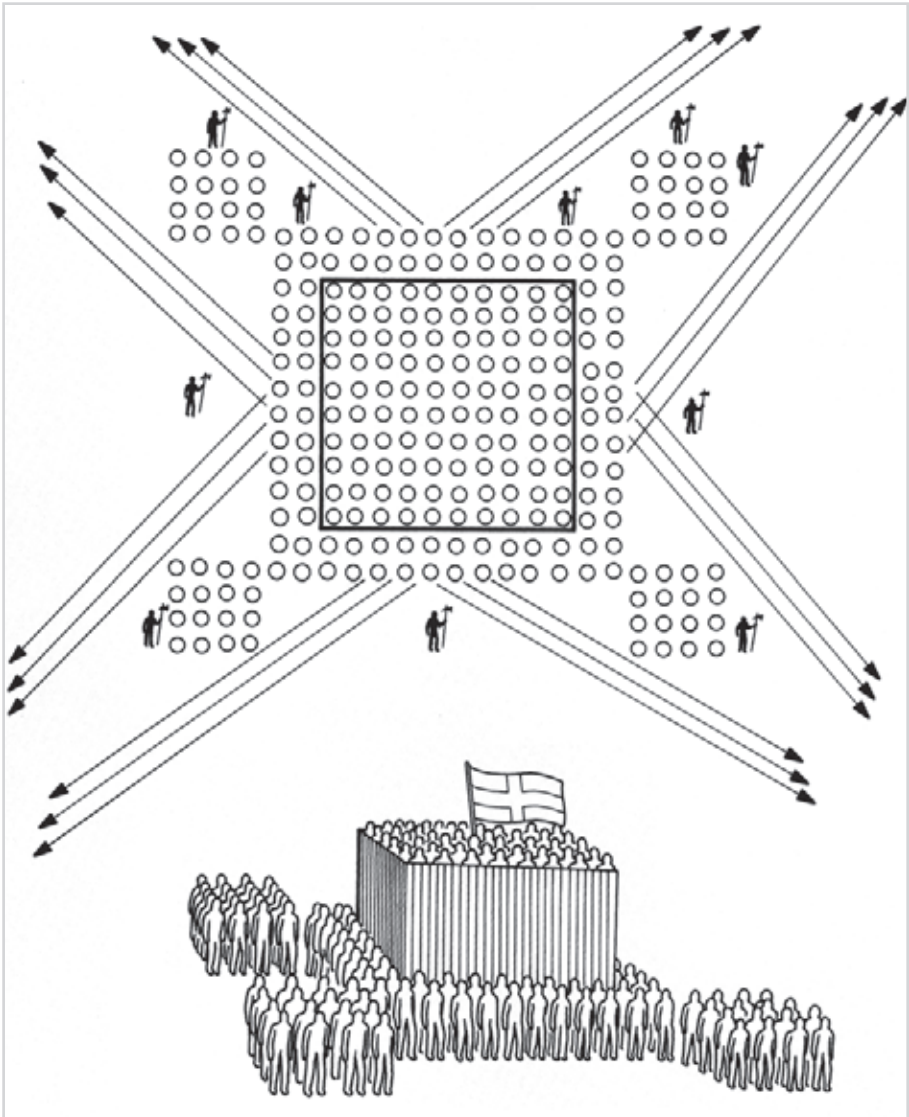

XVII a. pradžios pėstininkų rikiuotė



Nyderlandų pikininko (ietininko) veiksmai

keitimas tik 10 karių rikiuote reiškė, kad mažėja prastai parengtų karių poreikis ir didėja reikalavimai kovos linija individualiai kovojantiems gerai parengtiems profesionalams, kurie gali manevruoti nedideliais, judriais padaliniais. Šis metodas imtas taikyti praktiškai. Kariai ir daliniai buvo pradėti mokyti šaudyti, užtaisyti ginklus, atlikti kontrmaršą ir manevruoti su padaliniu arba su visa kariuomene vienu metu. Naujai situacijai reikėjo pritaikyti dalinius: 250 karių kuopą, kurioje buvo 11 vadų, teko keisti 120 karių kuopa su 12 vadų. 2 000 karių regimentai (pulakai) buvo pakeisti 580 karių batalionais. Visą dešimtmetį Nyderlandų kariai buvo aktyviai rengiami pagal 1595 m. pasirodžiusią Justo Lipsijaus knygą apie Romos kariuomenę. Paskutiniaisiais XVI a. metais Mauricijus stengėsi savo naująją respublikos kariuomenę aprūpinti pačiais geriausiais ginklais, o jo pusbrolis Jonas parengė iliustruotą ir praktiškai pagrįstą mokomąją priemonę muštrui organizuoti. Šis veikalas, šiek tiek patobulintas, pasirodė 1607 m. kaip Jokūbo de Geino (*Jacob de Gheyn*) knyga „*Wapenhandlingen van roers, musquetten ende spiesen*“ („Rengimo pratimai arkebuzai, muškietai ir pikei“). Ji buvo išversta į daugelį Europos kalbų ir kartu su kitais leidiniais, kuriuos parašė Nyderlandų kariuomenėje tarnavę užsieniečiai, padarė didelę įtaką pėstininkų rengimo praktikai.

1616 m. Jonas iš Nasau atidarė pirmąją karo mokyklą Siegene, savo kuni-gaikštystės sostinėje. Jos pirmasis direktorius buvo Johanas Jokūbas fon Valhauzenas (*Wallhauzen*), kuris taip pat parašė teorinių veikalų, žinomų ir mūsų regione. Šie darbai privertė net tokius konservatorius kaip šveicarai šalia savųjų pikininkų statyti ir muškietininkus. Tačiau taikant naujuosius metodus praktiškai negauta laukto rezultato. 1597 m. Turno (*Turnhout*) ir 1600 m. Nivporto (belg. *Nieuwpoort*) mūšiai nebuvo jau tokios puikios pergalės, kaip tikėjosi pusbroliai. Naujosios sistemos pranašumai atsiskleidė tik Gustavo II Adolfo reformuotoje Švedijos kariuomenėje.

Gustavas II Adolfas ieškojo veiksmingų priemonių, kurios padėtų kovoti su Lietuvos ir Lenkijos kavalerija. Jos judėjimo spartai ir smūgio jėgai jis pabandė priešpriešinti savo pėstininkų ugnies galią ir sukurti kavaleriją, kuri galėtų bent iš dalies neutralizuoti priešininko smūgį ar organizuoti atsitraukiančio priešo persekiojimą.

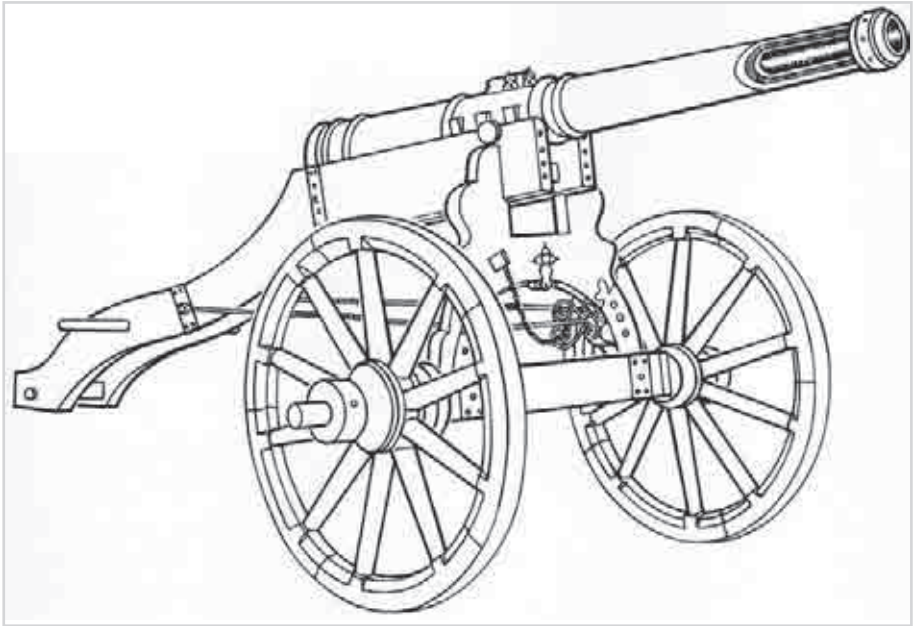

„Odiné“ patranka

Šiam tikslui buvo padaryta keletas taktikos patobulinimų. Iš gerai parengtų švedų pėstininkų jau 1620 m. galėjo būti sudaryta nuolatinė 6 eilių šaulių rikiuotė. Taip pat nuspręsta sustiprinti ir lauko artileriją. Nyderlandų kariuomenė mūšyje naudodavo 4–8 pabūklus, o Gustavas II Adolfas Trisdešimtmečio karo metu atsivežė 80 vamzdžių. Šie pabūklai buvo standartizuoti pagal kalibrus: 24, 12 ir 3 svarų. Beje, užtaisai jiems buvo gaminami prieš mūšį. Kiekvienas regimentas turėjo keturis 3 svarų pabūklus – „odines“ patrankas, kurie galėjo paleisti 20 šūvių per valandą, – taigi nedaug atsiliko nuo muškietų. Nyderlandų kariuomenė ešelonų salvių taktiką, kontrmaršo metodą taikė gynyboje, o švedai – organizuodami puolimą. Švedai neturėjo teisės net galvoti apie atsitraukimą: grįžti jie galėjo tik laimėję arba žūti. Tobulindamas kavaleriją, Gustavas II siekė vėl rengti atakas šaltaisiais ginklais, o ne, kaip buvo įprasta Vokietijos žemėse, šaudyti tam tikru atstumu iš pistoletų ir karabinių.

Atidžiau panagrinėsime po vieną Nyderlandų ir Švedijos mūšį – Nivporto (1600 m.) ir Breitenfeldo (1631 m.).

Nivporto mūšis. 1600 m. liepos 2 d. Jungtinių Provincijų Generaliniai Luomai į Diunkerko (*Dunkerque*) miestą, netoli kurio plaukiojo flamandų laivynas, olandų vadintas piratų laivynu dėl to, kad trukdė provincijoms prekiauti, pasiuntė kariuomenę. Jai vadovavo štathalteris⁵ Mauricijus iš Nasau, garsus Nyderlandų kariuomenės kūrėjas ir reformatorius.

⁵Štathalteris – valstybės valdytojas, skiriamas Jungtinių Provincijų karinėms pajėgoms koordinuoti.



Princas Morisas Nasau Nivporto mūšyje. Dail. Paueltas van Hilegertas

Šis žygis (žr. 7.4 pav.) buvo surengtas turint ir didesnių tikslų: tikėtasi turtingo grobio ir kad flamandai sukils prieš ispanų valdžią. Žygiuojanti palei jūros krantą ispanų kariuomenė, kuriai vadovavo Albertas Austras, atkirto atsitraukimo kelią Mauricijaus pajėgoms, kurias sudarė Nyderlandų daliniai, samdyti vokiečiai ir Anglijos pagalbininkai. Mauricijus pirmą kartą savo kariuomenę, sekdamas romėnų pavyzdžiu, išrikiavo 3 linijomis, patrankas sustatė palei jūros krantą, o kavaleriją – prie kopų. Kairiajame olandų sparne buvo pastatytos 4 patrankos, išrikiuota 650 anglų muškietininkų, centre – 9 300 Nyderlandų pėstininkų, dešiniajame sparne – 1 200 raitelių. Mauricijaus rezervą sudarė keletas kavalerijos eskadronų. Didžiausia to meto olandų kariuomenės problema buvo ispanų baimė: iki mūšio likus dviem dienoms Mauricijaus pėstininkai, vien pamatę ispanus, puolė bėgti, todėl teko laivus nuplukdyti toliau nuo kranto, kad kareiviams nebūtų kur dėtis – tik kautis. Kariuomenė pasirinko gynybos poziciją, kuri turėjo keletą privalumų: vakare, kai vyko mūšis, ispanams į akis švietė besileidžianti saulė, o vėjas nešė smėlį. Ispanų kariuomenės dešiniajame sparne buvo pastatyti 6 pabūklai, 600 raitelių ir 1 400 pėstininkų, centre – 7 300 pėstininkų, kopose – 1 000 raitelių. Tad jėgos buvo apylygės centre ir kopose, kur Nyderlandų pajėgos

išlaikė nedidelę persvarą, tačiau palei jūros krantą ispanų persvara (tiek artilerijos, tiek pėstininkų) buvo gana žymi, o raitelių šiame sparne Mauricijus iš viso nebuvo išrikiavęs. Skyrėsi ir kariuomenių pikininkų skaičius: ispanų pikininkų buvo du kartus daugiau nei muškietininkų. Darni gerai parengtų karių ugnis gausenę Ispanijos kariuomenę privertė trauktis, buvo nukauta 3 000 ispanų ir tik 1 000 Mauricijaus karių, 600 ispanų pateko į nelaisvę.

Nors taktiniu požiūriu pavyko pasiekti akivaizdžią pergalę, strategiškai nieko nepėšta: flamandai liko lojalūs katalikiškai Ispanijos vadovybei, o turtingas Diunkerko miestas ir toliau globojo kaperius⁶. Šis mūšis tapo labai garsus: jis pakėlė Nyderlandų karių dvasią, išgarsino Jungtinių Provincijų vardą ir jų kariuomenę Europoje, kartu sumenkino ispanus, iki tol neįveikiamus lauko mūšiuose. Tada pradėta suprasti, kad mūšiai atviraime lauke nėra itin rezultatyvūs, todėl daugiau dėmesio imta skirti tvirtovių karams.

Breitenfeldo mūšis. Tai buvo vienas didžiausių trečiajame Trisdešimtmecio karo (Švedijos ir Saksonijos) etape vykusių mūšių (žr. 7.5 pav.). Nuo 1630 m. birželio Šiaurės Vokietijos dislokuota švedų kariuomenė kėlė didelę politinę ir karinę grėsmę Vokietijos imperatoriaus valdoms ir valdžiai. Švedijos karalius Gustavas II Adolfas ne tik sustiprino Pomeranijos operatyvinę bazę, bet ir su-



Breitenfeldo mūšis

⁶ Kaperiai – laivai ir jų šeimnininkai, turėję legalų statusą: jie galėjo kariauti tik su nurodytos šalies laivynu, bet už tai jiems buvo leidžiama naudotis šalies uostais ir oficialia valstybės parama. Grobis likdavo kaperių rankose.

vienijo protestantų jėgas. Šiam procesui labai pasitarnavo Vokietijos imperijos kariuomenės vado Johano Čerklo de Tilio (*Tilly*) surengta protestantų miesto Magdeburgo apgula, pasibaigusi žiauriomis jų skerdynėmis.

Gustavo II Adolfo pajėgas pagal atskirą sutartį finansavo Prancūzija. Jas sudarė Švedijos pajėgos, kuriose buvo nemažai samdinių, ir Saksonijos kariuomenė. 1631 m. vasarą švedų (protestantų) kariuomenė manevravo Šiaurės Vokietijoje, siekdama užsitikrinti kuo geresnes pozicijas ir laukdama papildymo – Saksonijos ir Brandenburgo kurfiurstų (elektorių) pajėgų. Tilio pajėgos iki gegužės vis dar šturmavo Magdeburgą, o kai jis buvo paimtas, manevravo Vidurio Vokietijoje. Sprendžiant iš švedų veiksmų, taip pat buvo laukiama papildymo iš Pietų Vokietijos. Paaiškėjus, kad daugiau pagalbos tikėtis neverta, Gustavas II nusprendė stoti į mūšį, nes tolesnis delsimas – Saksonijos pagalba darėsi vis labiau nepatikima – tik blogino jo kariuomenės padėtį. Karo taryboje 1631 m. gegužės 15 d. buvo nutarta kautis.

Jungtinę švedų ir saksų kariuomenę sudarė apie 39 000, o imperatoriaus ir Katalikų lygos pajėgas – 36 000 karių. Švedai turėjo gausesnę kavaleriją ir 75 patrankas, Tilio kariuomenė – 26, tačiau buvo geriau pasirengusi, kas ypač pasitebima lyginant ją su naujais Saksonijos daliniais, kurie sudarė didesnę pusę protestantų pajėgų (16 000 karių).

Apsisprendęs Tilius išžygiavo iš Leipcigo ir savo pajėgas išdėstė atviroje pozicijoje, kurią Lobero upelis skyrė į dvi dalis, sudarydamas rimtą kliūtį atakuojančiai kariuomenei. Pozicija visiškai nedengė sparnų, tačiau Vokietijos imperijos kariuomenei, išrikiuotai giliomis tercijomis, tai nebuvo būtina. Protestantų kariuomenė ryžosi priartėti prie išsirikiavusių imperijos karių, rizikuodama prarasti savo rikiuotės stabilumą, aiškiai taikydama į kairįjį Tilio pajėgų sparną. Tačiau ši rizika buvo pamatuota – švedai buvo gerai parengti tokiems manevrams. Jų kovos rikiuotę sudarė ne gremėzdiškos tercijos, o manevringesni ir ugnies priemonės geriau naudoti įgudę batalionai (pusbrigadės), švediškai vadinti „firfenlainais“. J. de Tilius praleido puikią progą atakuoti atžygiuojančius protestantus, kai dalis jų kėlėsi per upelį, tikėdamasis sėkmingai panaudoti savo artileriją. Kairysis Tilio kariuomenės sparnas, kuriam vadovavo generolas Papenheimas, nusprendė užkirsti kelią supamajam švedų manevrui ir patraukė savąsias pajėgas kairiau, tačiau dėl to atsiskyrė nuo pagrindinių pajėgų. Vienas kitą apeiti siekiantys sparnai stojo į kovą. Neatsilikio ir pagrindinės pajėgos: į kovą įsitraukus gausesnei protestantų artilerijai, iš karto padidėjo nuostoliai, todėl dešinysis Vokietijos imperijos kariuomenės sparnas perėjo į puolimą, užgriūdamas saksų pajėgas keturiomis galingomis tercijomis. O tuo metu prieš pagrindines švedų pajėgas dėl susidariusios spragos praktiškai nebuvo priešų. Tilio apskaičiavimai buvo teisingi: neparengta saksų kariuomenė smūgio neatlaikė ir pasitraukė, atidengdama švedų kariuomenės kairįjį sparną. Švedijos pajėgos buvo atakuotos iš abiejų sparnų, o Fiurstenbergo (*Fürstenberg*) kavalerijos pulkas netgi įsiveržė į švedų užnugarį.

Švedijos pajėgoms grėsė mirtinas pavojus: 25 000 švedų iš visų pusių puolė 36 000 vokiečių. Tačiau juos išgelbėjo vadų lankstumas ir ryžtas. Papienheimo sparnas, kurį daugiausiai sudarė kavalerija, buvo sustabdytas dar prieš saksams pasitraukiant iš mūšio lauko. Prisileidę juos arčiau, švedų muškietininkai paleido mirtiną salvę, po kurios kavalerija veržliai atakavo priešą šaltaisiais ginklais. Į užnugarį išėjusius Fiurstenbergo raitelius puolė antroji švedų linija, suardydama jų rikiuotę ir galų gale priversdama skubiai trauktis link Papienheimo pajėgų. Tačiau lemiamą kovą užvirė kairiajame švedų sparne, kur po sėkmingo smūgio pakartotiniam puolimui rengėsi keturios vokiečių tercijios. Pastebėjęs, kad saksai pasitraukė iš mūšio lauko, Gustavas II Adolfas iš antrosios linijos ėmė skubiai netikėtai atsivėrusiame savo kairiajame sparne formuoti kovos rikiuotę. Ją sudarė dvi pėstininkų brigados ir kavalerijos pulkas, kurie savo pagrindinį smūgį nukreipė į vokiečių kavaleriją. Vėl kartu smogė muškietininkų salvė ir kavalerija. Vokietijos imperijos kavalerija, sudaryta iš penkių raitelių pulkų, buvo dezorganizuota ir toliau kovoti nebegalėjo. Toks smūgis galėjo būti sėkmingas tik todėl, kad vokiečių pėstininkai labai ilgai rikiavosi prieš keisdami smūgio kryptį, be to, dėl dulkių, sukeltų kovos metu, labai pablogėjo pėstininkų tercijų matomumas. Vienos tercijos kariai iš viso nesuprato, kas darosi, o kitos trys buvo ryžtingai atakuotos iš visų pusių ir priverstos gintis. Kadangi Papienheimo sparnas tapo nebepavojingas, kovoti veržėsi išsilaisvinusios pagrindinės švedų pėstininkų pajėgos, kurios negaišdamos nužygiavo link narsiai besiginančių nuo imperijos kavalerijos tercijų ir pradėjo jas naikinti darnia muškietininkų ir dalinių pabūklų ugnimi: į vokiečių pėstininkų masę šaudyti nebuvo sunku, todėl ugnies poveikis buvo triuškinamas. Dešinysis Tilio sparnas buvo sunaikintas, tačiau Papienheimo pajėgos dar galėjo kautis iki pat mūšio pabaigos.

Mūšį vertinti gana keblu, nes sumanymą – išvesti iš rikiuotės saksų kariuomenę – Tiliui pavyko įgyvendinti, pakako energijos ir Papienheimo kavalerijai, tačiau Vokietijos imperijos pajėgoms pritrūko dviejų dalykų: pėstininkų ugnies ir dalinių sąveikos. Gausios pėstininkų pajėgos negalėjo šaudyti taip, kaip švedų kariuomenė, tercijos viena kitai mažai padėjo, o imperijos pėstininkai ir kavalerija veikė atskirai, todėl Papienheimo kavalerijos sparnas nesugebėjo savo puolimo paremti ugnimi ir turėjo sustoti prieš raitelius ir muškietininkams darniai puolant. Vokiečių pėstininkų pajėgos buvo priverstos rūpintis savigyna ir dėl to praleido progą sutriuškinti švedų kariuomenę puldamos iš abiejų sparnų. Tili galėjo pasitelkti tik Papienheimo raitelius, vieną terciją, nedalyvavusią antrajame puolime, ir pasitraukusius Fiurstenbergo raitelius, nes trys į beviltišką padėtį patekusios pėstininkų tercijos pasidavė ir perėjo į švedų pusę. Taip Gustavas II tapo neginčijamu nugalėtoju.

Šiame mūšyje išryškėjo Švedijos kariuomenės mokymo ir taktinio pasirengimo privalumai, rodantys neabejotiną linijinės taktikos pranašumą, palyginti

su senosiomis pėstininkų tercijomis. Ne mažiau svarbi buvo ir moralė, dvasinis veiksnys: švedų kariuomenė galėjo tiesiog palūžti tą akimirką, kai sąjungininkai pasitraukė, o priešai ją spaudė iš visų pusių, tačiau ji tikėjo savo karaliumi, savo jėgomis ir laimėjo.

Jūrų karyboje permainos vyko iki pat XIX a. vidurio. Laivyną „užkariavo“ artileriniai buriniai laivai. XVI a. viduryje daugiausia buvo stiprinami Viduržemio jūros galerų laivynai, kurie 1571 m. Lepanto mūšyje buvo pagrindinė jėga. Tobulėjant jūrų karo priemonėms neišvengiamai artėjo didesnės grimzlės burinių laivų era.

Lepanto mūšis. Šiame 1571 m. spalio 7 d. įvykusiame jūrų mūšyje (žr. 7.6 pav.) susidūrė krikščionių ir musulmonų laivynai. Sultono Suleimano sūnus Selimas pradėjo stumti venecijiečius iš paskutinių bazių Kipro saloje, todėl jie kreipėsi pagalbos į visas krikščioniškas valstybes. Buvo kaunamasi ne tik dėl dominavimo Viduržemio jūroje, bet ir dėl krikščionybės likimo Pietų Europoje. Krikščionių laivyną sudarė jungtinės Ispanijos, popiežiaus valstybės ir Venecijos, taip pat kitų krikščioniškų valstybių, išskyrus Prancūziją, pajėgos, vadovaujamos Chuano Austro (*Don Juan de Austria*). Jis buvo nesantuokinis Vokietijos imperatoriaus Karolio V sūnus, net nesukakęs 25 metų, tačiau politiškai visiškai tinkama figūra, susijęs su visomis kovojančiomis valstybėmis. Dalyvavo ir daugiau vadų, kurie vadovavo savarankiškomis flotilėms: ispanas donas Alvaras de Bazanas, markizas Santa Krusas (*Santa-Cruz*), genujietis Džovani Andrėja Dorija (*Andrea Doria*) ir popiežiaus pajėgų vadas Markas Antonijus Kolona (*Colonna*) bei venecijietis Sebastianas Veniera. Krikščionių pajėgose tarnavo ir žymus Ispanijos rašytojas Migelis Servantesas.

Italijos miestų laivynai ir jų vadai nebuvo linkę gerai sutarti, nes nuo seno konkuravo prekiaudami su Rytais, tačiau juos vienijo didėjanti musulmonų grės-



Lepanto mūšis

mė Rytų ir Pietų Viduržemio jūros pakrantėse bei popiežiaus Pijaus V pastangos. Mesinos (*Messina*) sąsiauryje susitelkusių pajėgų – apie 300 laivų – du trečdalius sudarė karališkosios galeros, į kurias buvo sodinama po 100 pėstininkų. Ispanijos kontingentas buvo didžiausias – apie 100 laivų, 21 000 karių. Venecijos laivyną sudarė dvi dalys: apie 100 prastai parengtų kovai galerų ir keletas artilerijai pritaikytų galeasų (tristiebių su įstrižomis burėmis galeros tipo karo laivų), kuriuose konstruktoriaus Frančesko Bresano (*Bressano*) rūpesčiu buvo įrengtos sukiojamosios patrankos, įtvirtintos panašiai kaip ir šiuolaikinės. Galeasų priekyje buvo įrengti galingi taranai, laivų bortai, ypač ten, kur sėdėjo irklotojai, geriau apsaugoti, nes kovotojams skirtas denis buvo gerokai didesnis už galerų denius. Skyrėsi ir irklai: jie buvo kur kas patogesni. Irklus vienu metu ir traukė, ir stūmė irklotojai. Iš viso krikščionys turėjo apie 80 000 karių ir apie 50 000 irkluotojų – vergų ir savanorių. Admirolas nustatė signalų sistemą ir išdėstė savo planą, kaip reikėtų laivynui kovoti susidūrus su priešu.

Turkijos laivynui vadovavo Ali Paša (*Āli Paša*). Šias pajėgas taip pat sudarė apie 300 laivų. Palaipsniui stiprindamos savo įtaką, jos manevravo prie Graikijos salų Jonijos jūroje. Krikščionims palikus Mesinos sąsiaurį, po mėnesio plaukiojimo sužinota, kad musulmonų laivynas bazuojasi Korinto įlankoje, Lepanto užutėkyje. Karo taryboje buvo nutarta stoti į kovą, nes trintis tarp sąjungininkų buvo tokia, kad bet kurią akimirką galėjo kilti atviras karas. Laimei, buvo gauta žinia apie paskutinės

Kipro saloje Famagustos tvirtovės užėmimą ir žiaurų susidorojimą su venecijiečių gynėjais. Tai suvienijo eskadrą. Netrukus sužinota, kad prie Ali Pašos pajėgų prisijungė savo žygiais pagarsėjęs Alžyro korsaras Uluchas Ali, turintis grėsmingo priešo reputaciją, bet jau nebebuvo galima net galvoti apie atsitraukimą.

Kaip ir daugumoje ankstyvųjų jūrų mūšių, laivynai taikė pėstininkų taktiką dėl to, kad vadai buvo įpratę kovoti sausumoje, kita vertus, dar nebuvo bendrų jūrų karo tradicijų. Rikiuotė buvo nelanksti, laivai virto plaukiojančiomis platformomis sausumos pajėgų generolams ir kareiviams.

Prieš pat mūšį Chuanas Austras įsakė nuimti geležinius taranus ir pradėti šaudyti tik tada, kai bus priartėta prie pat „nedraugiško“ laivyno, „kad prieš kraujas galėtų aptaškyti šaudantįjį“. Taigi pasirinkta taktika, kurios sėkmę turėjo užtikrinti arkebuzų gausa ir ispanų pėstininkų šarvai. Kairįjį krikščionių sparną, kuris jungė laivyną su sausuma, sudarė Augustino Barbarigo vadovaujami venecijiečiai, Džovani Dorija su genujiečiais ir popiežiaus laivai – dešinįjį sparną, centrą – ispanai, vadovaujami paties Chuano Austro, Kolonos ir Venieros, rezervą – 35 likę laivai, vadovaujami Santa Kruso. 6 Venecijos galeasai buvo išrikiuoti priešais pajėgas kairiajame sparne. Admirolas prieš mūšį greitai laiveliu apiplaukė visą daugiau nei tris mylias nusitęsusią kovos rikiuotę, drąsindamas savąsias pajėgas. Tai suteikė jėgų kariams, sustiprino jų pasitikėjimą savo vadu.

Turkų laivynas buvo suskirstytas į keletą dalių: paties Ali Pašos vadovaujamą centrą, kairįjį sparną, kuriam vadovavo Uluchas Ali, ir dešinįjį sparną, vadovaujamą Mahometo Siroko (*Sirocco*). Mūšyje dalyvavo ir garsus taktikas Hasanas, žymaus korsaro Barbarosos sūnus.

Grįžus admirolui, vėjas pasikeitė ir tapo palankus krikščionių laivynui. Tada buvo duotas ženklas pulti. Iš karto nuostolių turkų laivynui padarė galeasų artilerija, neprisileidusi priešo arti ir nuskandinusi kelis laivus. Galeasų ugnis suskaldė turkų laivyną – abu sparnai atsiskyrė nuo pagrindinių pajėgų. Tuo pasinaudodamas Uluchas Ali pabandė iš pietų pusės apiplaukti krikščionių laivyno dešinįjį sparną ir smogti jam į šoną, tą patį padarė ir Siroko dešinysis turkų laivyno sparnas. Centrinės turkų pajėgos, vengdamos galeasų ugnies, pamėgino susiremti su Chuano Austro laivais. Apie vidurdienį visi priešininkai vienu metu pradėjo aršiai kautis artimajame mūšyje, čia šaunamuosius ginklus greitai pakeitė kardai ir skydai. Dešinysis turkų sparnas, kurio vadas geriau pažinojo pakrantę, sugebėjo apeiti vanecijiečius iš kranto pusės, nukovė sparno vadą Barbarigą, tačiau į pagalbą pasiūstas krikščionių rezervas stabilizavo padėtį, nuskandino Siroko laivą. Sirokas įkrito į vandenį, nes buvo sužeistas, o ištrauktas iš vandens – nužudytas. Uluchui Ali nepavyko apeiti sąjungininkų sparno, tada jis smogė į tarpą, atsiradusį tarp dešiniojo krikščionių sparno ir centro, ir pradėjo skandinti centre buvusius Chuano Austro laivus atakuodamas iš sparno ir užnugario. Šiuo kritišku momentu buvo mestas į mūšį visas Santa Kruso rezervas, kuris išgelbėjo į pavojų patekusius ir iš dalies kapituliavusius krikščionių laivus. Visi šie lemiami įvykiai vyko rikiuotės centre. Chuano Austro įsakymas nuimti taranus iš pradžių atrodė kainuosiąs eskadrai gyvybę, nes turkų laivai įsirėžė į krikščionių laivyną, tačiau vėliau paaiškėjo, kad dėl to aukštesni turkų laivai nebesugeba panaudoti savo pabūklų, o žemesni krikščionių laivai gali šaudyti tiesiog į priešo laivų vaterliniją. Gerai įrengtoje ispanų laivų priekinėje dalyje susitelkę arkebuzininkai galėjo taikliai šaudyti, galų gale buvo duotas ženklas atlikti abordažą. Nors pirmosios atakos buvo atremtos, trečioji buvo sėkminga. Pasiduodančiųjų niekas nesigailėjo, nukirsta Ali Pašos galva netrukus džiugino pergalingus ispanų kareivius labiau už Rytų turtus. Tuo metu paaiškėjo, kad dešiniojo krikščionių sparno padėtis beveik beviltiška: keli laivai liko be įgulų, kai kurie buvo smarkiai apgadinti. Ulucho Ali kovotojai alžyriečiai, sugebėję pasipriešinti juos persekiojusiems laivams, laiku pasislėpė už Lepanto fortų sienų.

Žuvo 8 000 krikščionių karių, antra tiek buvo sužeista. Musulmonai prarado tris kartus daugiau kovotojų. Buvo išvaduoti 20 000 krikščionių vergų.

Tai buvo paskutinis tipiškas senųjų laikų jūrų mūšis, kuriame savo privalumus atskleidė naujosios ugnies priemonės. Nors pabūklų ugnis nuskandino pirmuosius laivus, tačiau pergalę vis dėlto lėmė karių drąsa, ištvermė ir vyriškumas – senosios viduramžių dorybės.

1588 m. Nenugalimosios armados operacija. Ispanų karvedys Aleksandras Farnezė, Parmos kunigaikštis, sugebėjo suduoti Nyderlandams ne vieną skaudų smūgį ir tik su Anglijos pagalba atlaikė maištingų Jungtinių Provincijų pasipriešinimą. Katalikės Škotijos karalienės Marijos nužudymas 1787 m. vasario mėn. tapo paskutiniu lašu, kuris perpildė Ispanijos kantrybės taure. Jau tais pačiais metais buvo sumanyta neregėto masto jungtinė sausumos ir jūrų operacija. Lemiamas vaidmuo joje buvo skirtas Parmos kariams, tačiau, norint juos perkelti per Pa de Kalė (*Pas-de-Calais*) sąsiaurį, reikėjo išstumti Anglijos ir Nyderlandų laivynus. Šiam tikslui Lisabonos ir Kadiso (*Cadiz*) uostuose buvo pradėtas formuoti laivynas, kuriam vadovauti po Chuano Austro mirties ėmėsi buvęs Lepanto mūšio rezervo vadas markizas de Santa Kruzas.

Anglija pastebėjo, kad ispanai rengiasi kariauti. Jiems sutrukdyti tai padaryti buvo pasiūstas žymus piratas ir atradėjas Fransis Dreikas (*Drake*). Jis ėmėsi ižūlios veiklos: netikėtai įsiveržęs į Ispanijos uostą Kadisą, nuskandino 37 karo laivus, po to, užėmęs placdarmą San Visentės (*San Vicente*) kyšulyje, nuolat puldinėjo laivus, aprūpinančius Lisabonoje dislokuotą eskadrą. Šie jo veiksmai ne tik sutrukdė ispanams įgyvendinti savo planą, bet ir davė didžiulį pelną, kuris vėliau paskatino anglus atakuoti „lobių galeonus“ ir stabdė ispanų užjūrio imperijos plėtrą (žr. 7.7 pav.).

1587–1588 m. žiemą A. Farnezė parengė persikėlimo bazę, užėmęs Sleiso (*Sluis*) tvirtovę, tačiau mirė laivyno vadas markizas Santa Kruzas. Į jo vietą buvo paskirtas jūrininkystės neišmanantis didikas donas Alonsas de Gusmanas el Buenas, Medinos-Sidonijos kunigaikštis. Ispanai žinojo, kad jų armados kariai narsiai kausis, jei prie priešo pasiseks priartėti per muškietos šūvį arba pereiti į abordažą, tačiau jeigu anglams pavyks laikytis per patrankos šūvį, o tam jie turėjo pakankamai greitų laivų ir geriau išmanė jūrininkystę, ispanų laivynas galėjo būti triuškinamai apšaudytas. Ispanijos laivyną sudarė 20 galeonų, burinių arti-



Nenugalimoji armada

lerinių karo laivų, 44 ginkluoti transporto laivai, 4 dideli galeasai ir 4 galeros bei 23 transporto laivai, kuriuose buvo 19 000 kareivių ir 8 000 jūreivių.

Žygis neprasidėjo taip, kaip tikėjosi ispanai. Nepalankūs vėjai trukdė laiku išplaukti, o vėliau, palikus Lisaboną, teko sugaišti, ir ispanų laivynas buvo priverstas užsukti į Korunjos (*La Coruna*) uostą papildyti atsargų. Britų admiralas F. Dreikas pabandė pakartoti Kadiso operaciją, tačiau ir jam teko savo planą atsisakyti dėl netinkamo oro ir ribotų plaukiojimo galimybių bei amunicijos stygiaus. Dėl visų šių trukdžių tik liepos 29 d. anglų patruliai pastebėjo artėjančią Ispanijos armadą. Ispanų tikslas buvo ne nugalėti Anglijos laivyną, o tik parengti placdarmą Parmos kariuomenei išsilaipinti. Buvo svarstomi įvairūs planai: nubloškus Anglijos laivyną įplaukti į Temzę ir smogti Londonui arba užimti tik Vaito (*Wight*) salą. Ispanijos armada išsidėstė kryžiaus formos rikiuote: priekyje plaukė karo laivų avangardas, sparnuose – karo laivų saugomi nedideli transporto laivai. Centre buvo išrikiuoti patys didžiausi laivai, ariergardą sudarė mažesnės karavelės. Laivynas buvo valdomas ne pagal taktinį išsidėstymą, o pagal laivų kategorijas. Visa armada buvo daugiau laivų grupė, o ne gerai suderintas karo mechanizmas. Anglijos laivyno vyriausiuoju vadu karalienė Elžbieta I (*Elizabeth I*) paskyrė admiralą lordą Čarlzą Hovardą (*Howard*), pirmąjį Notingemo perą, daugiau dėmesio skirdama jo prestižui ir titulams nei turimai patirčiai. Jo laivyną sudarė patyrusių vadų vadovaujamos flotilės, galinčios veikti tiek kartu, tiek savarankiškai. Anglų laivai, kurių buvo tik apie 50, buvo mažesni. Tačiau, nevaržomi transportavimo funkcijos, jie galėjo taikyti puolamąją taktiką. Laivynų artilerija taip pat buvo skirtinga. Ispanai galėjo pasigirti sunkiaisiais pabūklais, labiau tinkamais tvirtovių apguloms rengti, ir nedideliais pabūklais, kurie buvo naudojami artimojoje kovoje, t. y. priartėjus prie pat priešų laivų. O Anglijos laivų pagrindiniai ginklai buvo vidutinio kalibro toliašaudės ilgavamzdės kulevrinos.

Pirmasis liepos 31 d. įvykęs susidūrimas neturėjo reikšmingesnių padarinių. Anglų bandymas pulti Ispanijos laivyną iš sparnų nebuvo labai naudingas, nes ispanai paskubėjo pereiti į artimąją kovą, todėl puolantieji turėjo pasitraukti. Kitomis dienomis laivynai laukė tinkamo meto pradėti mūšį: anglai, pasidaliję į flotiles, bandė išnaudoti kiekvieną progą, kad galėtų atakuoti iš didesnio atstumo, o ispanai, pasinaudoję jų klaidomis, siekė „prispausti“ anglus prie kranto, priversti stoti į artimąją kovą ir jos metu atskleisti savo privalumus. Tačiau iš pradžių abu laivynai palengva slinko sąsiauriu aukštyn, kol, pasiekusi Kalė uostą žemyne, ispanų armada išmetė inkarus, laukdama Farnezės karių. Dėl techninių ir kitų priežasčių karių įlaidinimas užtruko – tam turėjo įtakos ir per didelė ispanų laivų grimzlė, ir Nyderlandų laivynas, galėjęs plaukioti sekliuose vandenyse. Kad ir kaip ten būtų, stovintys ispanų laivai tapo puikiu taikiniu anglų branderiams – laivams, prikrautiems degių medžiagų ir galintiems padegti priešų laivyną, jeigu tam tiktų srovės ar vėjas. Kol to neįvyko, panikos apimtos ispanų laivų įgulos

nukirto inkarų lynus ir skubiai traukėsi nuo pavojaus, tačiau kita jo dalis liko savo pozicijose. Pasinaudoję sumaištimi, anglai puolė likusius laivus ir būtų laimėję, jei ne prasidėjęs lietus, leidęs ispanams pertvarkyti savo kovos rikiuotę. Šiaurės vėjas netikėtai pasikeitė į pietų ir buvo toks stiprus, kad, norėdami išvengti katastrofos, ispanai turėjo išplaukti iš Pa de Kalė sąsiaurio, tačiau dėl to jie ne tik atsitraukė nuo priešo, bet ir prarado ryšį su Farnezės daliniais. Taip sumanymas žlugo. Iš 68 Medinos-Sidonijos laivų 55 sėkmingai grįžo namo.

Ši didelė operacija nepavyko daugiausiai dėl gamtos sąlygų, prastai suderintų sausumos ir jūrų pajėgų veiksmų bei ispanų laivyno nesugebėjimo išlaikyti vadovaujamų pozicijų jūroje dėl savo lėtumo ir nedidelio artilerijos šaudymo nuotolio. Apskritai tai buvo svarbus įvykis, nuo kurio prasidėjo artilerinių burlaivių era. Tada artimoji kova tapo atsitiktiniu reiškiniu, o abordažas retai buvo taikomas – viską lemdavo gebėjimas užimti tinkamą poziciją atsižvelgiant į kranto ypatumus ir vėją ir veiksmingai naudoti artileriją. Prasidėjęs plaukiojamųjų „medinių pylimų“ laikotarpis truko iki XIX a. vidurio, kol artilerinius burlaivius palengva išstūmė garlaiviai metaliniais korpusais.

Mūsų regiono ypatumai

Permanos šiame regione susijusios su trimis valdovais ir jų įdiegtomis karybos naujovėmis, kurios buvo taikomos per 1558–1582 m. Livonijos, 1600–1629 m. Abiejų Tautų Respublikos ir Švedijos karus, taip pat 1632–1634 m. Smolensko – Abiejų Tautų Respublikos ir Rusijos (Maskvos) – karą.

Maskvos kariuomenė už daugelį to meto kariuomenių buvo didesnė, tačiau ne tokia pajėgi, todėl Ivanas IV Rūstusis, siekdamas prieiti prie Baltijos jūros (kartu turėti galimybę palaikyti ryšius su Vokietijos imperija ir kitomis Europos valstybėmis), stengėsi ją patobulinti – pertvarkyti tiek karinę administraciją, steigdamas ministerijų tarnybas (rus. *приказы*), tiek pačias pajėgas, kurdamas pusiau reguliarius šaulių (rus. *стрельцы*) pėstininkų dalinius. Šie kariai nebuvo samdomi, tačiau už tarnybą gaudavo žemės ir kitų apdovanojimų. Daug dėmesio buvo skiriama artilerijai ir tvirtovėms, kurios buvo statomos remiantis ne bastionų sistema, bet tobulinant senąją mūrinių sienų statybos praktiką: tiesiog sienos buvo mūrijamos storesnės, įrengiamos naujos šaudymo angos. Geriausias tokios statybos pavyzdys galėtų būti Smolensko tvirtovė, baigta statyti XVI–XVII a. sandūroje. Vakarų karybos patirties, ten keliamų idėjų kopijavimas, kai kartu nepertvarkoma pačios valstybės infrastruktūra, ekonomika, nekeičiamos tradicijos, tapo Maskvos, o vėliau ir visos Rusijos išskirtiniu bruožu.

Švedijos kariuomenė turėjo nemažai privalumų: sutapo šios valstybės valdančiosios dinastijos ir visuomenės tikslai, todėl remiantis vietos ištekliais buvo sukurta akivaizdžiai imli naujovėms, techniška kariuomenė, išugdytos puikios individualios pėstininkų savybės. Švedijos laivynas sugebėjo pranokti savo konkurentus ir Baltijos jūros regione tapti lemiama jėga. Tačiau riboti valstybės ištekliai neleido išlaikyti didelių pajėgų ir teritorijų. Iki Gustavo II Adolfo reformų Švedija neturėjo tinkamos kavalerijos, tačiau XVII a. antrąjį ketvirtį jos kariuomenė tapo viena geriausių, jei ne pati geriausia, Europoje. Švedijos kariuomenę netikslinga laikyti būdingu Vakarų Europos karybos pavyzdžiu, nors idėjų perimamumas akivaizdus – tai buvo savita Šiaurės Europos karybos kultūra, dariusi įtaką ir visos Europos karybos raidai. XVI–XVII a. viduryje Baltijos jūros regionas buvo įtrauktas į bendrąjį Europos karybos pasaulį, Vakarų patirtį ir idėjas stengėsi perimti Rytai, o Rytų – Vakarai, todėl kai kurie šio regiono mūšiai gali būti tiriami kaip visai Europai būdingi reiškiniai. Skirstyti Europą į Centrinę ir provinciją nevisiškai tikslu. Visą šį laikotarpį labai svarbus Europos pasienyje išliko Ukrainos ir Krymo stepių karo veiksmų teatras, ribojęs regiono kariuomenių pajėgas ir turėjęs įtakos tiek Maskvos, tiek LDK bei Lenkijos kariuomenių pajėgų raidai.

Livonijos karas pagreitino Lietuvos ir Lenkijos valstybių suartėjimo ir modernėjimo, ypač Lietuvos, procesą. Valakų reforma sudarė sąlygas samdomajai kariuomenei Lietuvoje įsigalėti. Tam reikėjo ne tik daugiau lėšų, bet ir žmonių, kurie galėtų tarnauti samdomais pėstininkais. Samdiniai daugiausiai buvo lenkai, o nuo Stepono Batoro laikų – vokiečiai ir vengrai. Ši samdomoji kariuomenė buvo nedidelė, tačiau labai reikalinga tvirtovių kare. Artimi šalių prekybiniai ir giminytės ryšiai leido Lietuvos didikams perimti daugelį vakarietiško gudrybių kuriant savo privačias kariuomenes ir statant bastionines tvirtoves (iš pradžių tokio tipo kaip Italijoje, vėliau – kaip Nyderlanduose) tiek rytinėse, tiek šiaurinėse žemėse. Tradiciškai stipri kavalerija išlaikė savo kovines savybes: husarų daliniai galėjo pralaužti priešo rikiuotę, o lengvoji kazokų ir totorių kavalerija – atlikti persekiojimo ir niokojimo užduotis plačiose Rytų Europos stepėse.

Vertos dėmesio ir atskirai nagrinėtinos Ivano IV ir Stepono Batoro reformos ir kova. Ivanas IV Rūstusis (Jonas IV Žiaurusis) buvo ekscentriškas valdovas, bet savo valstybėje įgyvendino svarbias politines ir karines reformas, turėjusias didelę įtaką Rusijos valstybinių ir karinių tradicijų raidai. Jis pirmasis pradėjo Maskvos didžiosios kunigaikštystės „vesternizaciją“ siekdamas užmegzti ryšius su Vokietijos ir kitų kraštų artilerijos ir karybos



Ivanas IV Rūstusis

specialistais, keisdamas senąjį bojarinų valdomos valstybės modelį absoliutinės despotinės valstybės, kurios pagrindas buvo administracinis „prikazu“ aparatas, modeliu, suformavo naujo tipo šaulių, kurie turėjo atlikti tik karo prievolę, dalinius, kūrė karo pramonę, pradėjo Sibiro kolonizaciją. Visos šios priemonės gerokai sustiprino Maskvos valstybę, ir ji tapo neabejotina regiono lydere. Vidutiniai jos plėtros rezultatai aiškintini per didelę Rusijos izoliaciją, per plačiais užmojais ir kitais kliuvimais, tarp kurių minėtina ir Stepono Batoro veikla.

Steponas Batoras (*Batory*) – ilgametis Transilvanijos vaivada, iš tikrųjų vykdęs buferinės žemės tarp Turkijos ir Austrijos valdytojo funkcijas, 1576 m. rinkimų būdu išrinktas Lenkijos ir Lietuvos valstybės valdovu. Jam, pasižyminčiam taktu ir nuoseklumu, autoritetingam žmogui, pavyko įtikinti Lenkijos ir Lietuvos bajoriją taikos su Maskva siekti ne derantis, kas akivaizdžiai buvo bevaisis darbas, o sėkmingais žygiais. Visa tai leido Abiejų Tautų Respublikos pajėgoms surengti tris sėkmingus žygius (žr. 7.8 pav.): 1579 m. išvaduoti 1562 m. užimtą Polocką, o 1580 m. – Maskvos pasienio tvirtovę Velikije Luki, 1581 m. po labai sunkios Pskovo apgulios ir diversinio Mikalojaus Radvilos Perkūno reido priversti Ivaną IV Rūstųjį sėsti prie derybų stalo ir pripažinti Livoniją Lenkijos ir Lietuvos valda. Steponas Batoras paskatino Abiejų Tautų Respubliką, ypač Lietuvą, dažniau naudotis samdomų landsknechtų ir vengrų daliniais, organizavo didelio masto artilerijos pajėgų mobilizaciją, naudojo žemėlapius, pasitelkė upių transportą sunkiems kroviniams gabenti, padėjo registrinių kazokų, kaip Respublikos karinių pajėgų dalies, tradicijų pagrindus. Skatino karių iniciatyvumą, diegė Centrinės Europos karybos tradicijas, jas derindamas su Lenkijos ir Lietuvos tradicijomis, nemažai naudojo klaidinamųjų veiksmų, karinių gudrybių, nuosekliai siekė strateginių tikslų. Jo valdymo laikais Lenkijos ir Lietuvos valstybė išliko tarp reikšmingų politinių jėgų. Jos karinės pajėgos visiškai atitiko geografinės padėties keliamus reikalvumus (žr. 7.9 pav.).



Steponas Batoras

Žygimanto Vazos laikais daug dėmesio buvo skiriama ir laivynui – svarbiausiam įrankiui ilgamečiuose karuose su Švedija dėl viešpatavimo Baltijos jūroje. Tačiau šioje kovoje, nepaisant kai kurių Gdansko laivyno laimėjimų, nugalėjo Švedija, turinti daugiau materialinių galimybių, stabilesnę politinę sistemą, se-

nesnes jūrininkystės tradicijas, daugiau laisvų žmonių. XVII a. pirmoji pusė – itin spartaus Abiejų Tautų Respublikos vakarėjimo, karo meno idėjų klestėjimo ir tarpusavio sąveikos naujųjų amžių istorijos laikotarpiu etapas, kurio pabaigoje jau aiškiai buvo matyti nieko gera nežadančios tendencijos: nespėjama įgyvendinti sumanymų, dalinių reformų, vyrauja konservatyvios idėjos, kurios XVII a. viduryje paskatino šios valstybės didžiąją krizę.

Smolensko karas Abiejų Tautų Respublikos istorijoje – paskutinė prieš Rusiją laimėta pergalė. Pasinaudodama Zigmanto Vazos mirtimi, Michailo Romanovo vadovaujama Maskva užpuolė Smolenską, tačiau ši tvirtovė, palaikoma Kristupo II Radvilos lietuvių, sugebėjo ilgai priešintis. Pagaliau po visų rinkimo procedūrų Vladislovas Vaza su didele kariuomene sugebėjo nutraukti tvirtovės blokadą. Pasinaudodamas Nyderlandų apgulos pamokomis, jis apsupo Rusijos kariuomenę ir privertė ją kapituliuoti. Tiek viena, tiek kita šalis bandė sueuropinti savo kariuomenes, tačiau Vladislovui tai pavyko geriau: jo kariuomenė buvo suskirstyta į tautinius ir svetimšalių dalinius, imta daugiau remtis dragūnais, sukurta geresnė artilerijos administravimo sistema.

Abiejų Tautų Respublikos kariuomenė vis dar galėjo kovoti su visais savo priešais, tačiau tie priešai padarė didelę pažangą, o esminių permainų nei valstybės valdymo sistemoje, nei ekonomikoje, nei karyboje neįvyko. Aptariamojo laikotarpio pabaigoje Abiejų Tautų Respublika buvo vidinių prieštaravimų draskomas kraštas, daugiau priklausantis barbariškiems Rytams nei civilizuotiems Vakarams.



Smolensko tvirtovė

KLAUSIMAI

- Ar pasiteisino Nyderlandų karo teoretikų ir praktikų bandymai romėnų taktiką taikyti šaunamojo ginklo epochoje?
- Kokios valstybės ir tautos savybės XVI–XVII a. leido tobulėti švedų karybai?
- Kaip suprantamas jūrų karybos terminas „mediniai pylimai“?
- Kokios priežastys lėmė lietuvių pergalės kovoje su švedais ir maskvėnais XVII a. pradžioje?

LITERATŪRA

Cooper J. P. **The New Cambridge Modern History. T. IV. The Decline of Spain and the Thirty Years War 1609–48/59.** Cambridge, 1970.

Duffy Ch. **Siege Warfare. The Fortress in the Early Modern World, 1494–1660.** Routledge&Kegan Paul, London, 1987.

Frere-Cook G., Macksey K. **The Guinness History of Sea Warfare.** Great Britain, 1975.

Jorgensen Ch., Pavkovic M. F., Rice R. S., Schneid F. C., Scott Ch. L. **Fighting Techniques of the Early Modern World AD 1500-AD 1763.** London, 2005 (vertimas į rusų k., Maskva, 2006).

Parker G. **The Military Revolution. Military Innovation and the Rise of the West 1500–1800.** Cambridge, 1988.

Turnbull S. **Wojny złotego wieku. Od upadku Konstantynopola do wojny trzydziestoletniej** („The Art of Renaissance Warfare“ vertimas į lenkų k.). Bellona, Warszawa, 2007.

Warner O. **Great Sea Battles.** London, New York, Sydney, Toronto, 1972.

VIII

Kabinetiniai

1648–1776 m.

karai

Bendras apibūdinimas

Kabinetinių karų pavadinimas atsirado po didžiųjų karų XVII a. pirmoje pusėje. Jų metu įvairių samdinių kariuomenės buvo labai prastai aprūpinamos, todėl negailestingai plėšdavo kraštą, kuriame atsidurdavo. Karių drausmė pašlijo, kariuomenės tapo sunkiai valdomos ir neatlikdavo pavestų užduočių. Religinis veiksnys, toks svarbus XVI–XVII a. pirmos pusės karuose, neteko ankstesnės reikšmės, nes pačios valstybės keitė frontus, rėmė kitatikius, o samdomi daliniai pereidavo iš vienos kariuomenės į kitą. Tokia padėtis netenkino stiprėjančių valdovų, juo labiau neatitiko ekonominių Europos poreikių. Karas darėsi nenaudingas, žadantis tik nuostolius ir griuvėsius. Daugiausiai laimėjo šalys, kurių kaimynai tarpusavyje kariavo, arba tos, kurios tik kurstė šalia siautėjančią karo gaisrą. Reikėjo naujos, patikimos, aprūpintos ir profesionalios



kariuomenės, kuri būtų patogus viešpataujančio valdovo įrankis.

Po Trisdešimtmečio karo Europoje (žr. 8.1 pav.) susiklostė nauja geopolitinė situacija. Vokietijos imperija buvo suskaldyta ir praktiškai išstumta iš didžiųjų valstybių tarpo. Iš kilo Prancūzija, kurią tuo metu valdė absoliutizmo pradininkas, šios epochos klasikas Liudvikas XIV. Šis valdovas pasižymėjo įvairiose srityse, taip pat ir karyboje. Jam pavyko pritraukti daug gabių žmonių, sudaryti sąlygas jiems kuo naudingiau veikti. Liudvikas XIV ir jo aplinka ir ėmėsi kurti naujo pavyzdžio kariuomenę. Tam reikėjo išspręsti keletą uždavinių: sukurti patikimą finansavimo sistemą, užtikrinančią kariuomenės išlaikymą, drausmingą, profesionalią ir veiksmingą kariuomenę ir jos aprūpinimo sistemą, kuri apsaugotų kariaujančių valstybių ūkį nuo kareivių plėšikavimo. O visuomenė tiesiogiai neturėjo kištis į šią sritį: kariauti galėjo tik valdovai ir jų kariuomenės.

Prancūzijos finansų sistemos kūrėjas Žano Batisto Kolbero (*Jan-Baptiste Colbert*), vieno iš trijų Siaurosios tarybos narių, nuopelnai Liudviko XIV absoliutinės monarchijos valstybei buvo didžiuliai. Tęsdamas dar kardinolo Rišeljė (*Richelieu*) pradėtą merkantinę politiką, jis ėmė plėsti Prancūzijos eksportą ir mažinti importą, kūrė šalies pramonę ir daug prisidėjo centralizuodamas biurokratinę sistemą, kuri tapo visos Liudviko XIV valstybės atrama. Šios priemonės pavertė Prancūziją turtinga valstybe, kuri sudarė palankias sąlygas kurti nuolatinę kariuomenę.

Tvarkyti kariuomenę buvo patikėta antrajam Siaurosios tarybos nariui, valstybės sekretoriui Fransua Luvua (*François Michel Le Tellier de Louvois*). Iš pradžių jis pasuko biurokratine kryptimi, tačiau tai nedavė laukiamų rezultatų: atsirado įvairiausių valdybų ir net ministerijų, kurios nesugebėjo tarpusavyje sutarti, – kiekvienai jų rūpėjo tik savi interesai. Buvo sukurtos atskiros artilerijos ir fortifika-



Liudvikas XIV



Žanas Batistas Kolberas

cijos ministerijos, kurios rengė savo srities specialistus ir aprūpindavo kariuomenę reikalingais ginklais ir priemonėmis, tačiau ir čia labai trūko sąveikos. Kiek geriau sekėsi kuriant kariuomenės aprūpinimo sistemą: vietoj senųjų komisarų, kurie tradiciškai kaupė savo turtą grobstydami, buvo paskirti civiliai intendantai. Jie tapo vyriausiais pasienio sričių ir okupuotų teritorijų valdytojais, patys nustatydamo mokesčius ir juos rinkdavo. Šie valdytojai turėjo išlaikyti savo teritorijose dislokuotus dalinius ir tai sugebėdavo padaryti.

Dėl Prancūzijos ir jos pavyzdžiu sekusių valstybių reformų susidarė palankesnės sąlygos nuolatinėms kariuomenėms formuotis. Nuolatinė kariuomenė – tai profesionalios karinės pajėgos, valstybės išlai-



Fransua Luvua

komos tiek karo, tiek taikos metu. Pagrindiniai tokios kariuomenės privalumai – profesionalumas, lojalumas, patikimumas, didžiausi trūkumai – brangumas, atotrūkis nuo visuomenės ir tai, kad ji karo metu negalėjo būti didinama.

Šiuo laikotarpiu burinis karinis laivynas galutinai atsiskyrė nuo prekybos laivyno ir įgijo tik jam būdingų bruožų. Palaipsniui pakrančių karai virto karais dėl viešpatavimo jūroje ir užjūrio teritorijų.

Karybos pobūdis

XVII a. antroje pusėje karai nebeįsipleksdavo Centrinėje Europoje. Pagrindinės kovos – Europos kariuomenių ir Turkijos, Švedijos, Rusijos ir Abiejų Tautų Respublikos – vyko kolonijose. Čia iš esmės niekas nepasikeitė nuo amžiaus pradžios. Tik Prancūzijoje, vėliau Vokietijos žemėse vyko kokybinė gynybos sistemų pertvarka.

Kabinetinių karų laikotarpio specifiką lėmė absoliutinių valstybių politikos ypatybės. Karas jau nebebuvo šventa kova dėl tikėjimo ar kitų aukštų idealų. Visiems buvo aišku, kad tai – valdovo reikalas, darbas, jog kiekvienas karalius siekia išplėsti savo valdas kito sąskaita, o kariuomenė yra paklusnus įrankis jo rankose. Karas prarado moralinę reikšmę. Jis buvo tiesiog karininkų amatas ir iš žemesniųjų sluoksnių kilusių kareivių, kurių visa idėjinė programa – ištikimybė valdovui ir priesaikai, – gyvenimo būdas. Dėl tokio požiūrio karininkai taikos metu galėjo,

gavę valdovo sutikimą, pereiti tarnauti į kitą kariuomenę, jeigu ten buvo geresnės karjeros galimybės. Ne vienas XVII–XVIII a. karvedys, pavyzdžiui, Sebastjanas Vobanas (*Sebastien Le Prestre, Marshal Vauban*), Henrikas Tiurenas (*Henri de La Tour d’Auvergne*), maršalas Mauricijus Saksas (*de Saxe*), savo karjerą pradėjo kariaudamas su valdovais, kuriems paskui visą gyvenimą tarnavo.

Nuolatinė kariuomenė taikos metu buvo rengiama ilgai. Seni kareiviai ir puskarininkiai brangiai kainavo, todėl stoti į mūšį ir prarasti visą šį turtą nevertėjo. Reikėjo kariauti taupiai, į mūšį stoti tik tada, kai nebėra kitos išeities arba esant tikriems dėl pergalės.

Sukūrus veiksmingą aprūpinimo („penkių žygių“) sistemą, kariuomenės darėsi priklausomos nuo sandėlių (magazinų), duonos kepyklų ir buvo labai susijusios su savo komunikacijomis, todėl dažniausiai kovojančios šalys nuo jų siekė atkirsti priešininką, manevruodamos užimti patogesnes pozicijas ir teritorijas. Susiformavo kordoninės strategijos, dažniausiai taikytos lauko mūšiuose iki Napoleono epochos, bruožai.

Dėl kareivių brangumo ir nesugebėjimo patyrusios nuostolių kariuomenės papildyti mūšių buvo vengiama, tačiau jie ir toliau vyko, ypač nuožmūs – valdant Švedijos karaliui Karoliui XII (*Karl XII*) Šiaurės (1700–1721 m.) ir Septynerių metų (1756–1763 m.) karų metu.



Sebastjanas Vobanas



Henrikas Tiurenas

Kariuomenės

Palaipsniui senojo tipo pajėgas pakeitė nuolatinės kariuomenės. Praktiškai XVII a. antroje pusėje kariavo tik tam tikrai kampanijai surinktos kuopos ir regimentai, įvairūs tam tikram regionui būdingi junginiai: turkų janyčarų, Rusijos šaulių, Ukrainos kazokų ar „nemirtingųjų“ Švedijos pėstininkų būriai. Tačiau

jau amžiaus pabaigoje buvo pradėtos kurti nuolatinės kariuomenės, kurios iki XVIII a. 3-iojo dešimtmečio išstūmė visas kitas karinių pajėgų formas. Jos buvo pertvarkomos pagal vieną standartą: XVII a. pabaigoje tas standartas buvo Prancūzijos kariuomenė, XVIII a. pirmoje pusėje trumpai „sublizgėjo“ austrai, amžiaus viduryje visos valstybės stengėsi kopijuoti Prūsijos karaliaus Frydricho II (*Friedrich II*) sprendimus.

Karininkai buvo rengiami kadetų ir pažų korpusuose, vidurinėse mokyklose, kuriose vaikai ir jaunuoliai mokėsi bendrojo lavinimo dalykų, dažniausiai kalbų ir tikslųjų mokslų, ir tuo pačiu metu gaudavo karo mokslų teorinių žinių, įgydavo praktinių rikiuotės, muštro ir manevravimo mūšio lauke įgūdžių. Be to, šie jaunuoliai būdavo kviečiami saugoti valdovo valstybinių iškilmingų posėdžių metu, kad būtų jam lojalūs, susipažintų su rūmų gyvenimu ir politika. Sunkiausiais mokomaisiais dalykais laikyta fortifikacija ir artilerija: šioms specialybėms buvo skiriamos specialios mokyklos, kai kurios iš jų turėjo aukštesnį statusą ir sulaukdavo užsieniečių dėmesio. Toliau studijas turtingesni ar gablesni jaunuoliai tęsdavo gerą reputaciją turinčiose kariuomenėse, kuriose jie turėdavo stebėtojų ar tiesiog jaunesniųjų karininkų statusą. Jie stengdavosi perimti patirtį, gauti kapitono ar majoro laipsnį ir grįždavo tobulinti savo krašto kariuomenės, o jeigu ten nebūdavo tinkamos vietos, papildydavo karininkų profesionalų, laukiančių kokio nors karo ar kariuomenės plėtros, eiles. Svetimšalių karininkų trečiųjų šalių, tokių kaip Abiejų Tautų Respublika ir Rusija, kariuomenėse buvo nemažai. Tai taip pat buvo vienas iš kariuomenės modernizavimo ir standartizavimo įrankių. Svarbus karybos teorijos šaltinis, kaip ir anksčiau, buvo specialūs traktatai ir karų aprašymai.

Kareivių padėtis beveik nesiskyrė nuo valstiečių ir miestiečių. XVII a. viduryje kariauti ėjo daugiausiai savanoriai ar kokiam nors bajorui patinkantys, lojalūs pavaldiniai, o amžiaus pabaigoje kareiviais tapdavo beteisiai, dažnai prievarta į kariuomenę surinkti žmonės, iš kurių sąmoningumo niekas nesitikėjo, – tiesiog buvo sudarytos tokios sąlygos, kad jie neturėtų kitos išeities (ypač sunku tarnauti buvo XVIII a. viduryje, kai pradėta „kopijuoti“ Prūsijos kariuomenės struktūra). XVII a. antroje pusėje tarnyba trukdavo keletą metų, tačiau vėliau kareivis praktiškai tarnaudavo visą savo gyvenimą. Kariuomenė tapo jo namais. Atsirado kareivių, kaip profesinės, etinės ir socialinės grupės, sluoksnis, kuris buvo atskirtas nuo visuomenės ir tapo patikima absoliutinės valdžios ir valdovo atrama.

Karių rengimui buvo skiriamas ypatingas dėmesys. Naujokas individualiai buvo mokomas šaudyti, žygiuoti į koją, paklusti komandoms, vėliau – padalinio sudėtyje atlikti paprasčiausius sukinius, atakuoti ir trauktis. Kelias savaites per metus vykdavo mokymai daliniuose, o kartą per keletą metų – visos kariuomenės manevrai.

Komplektuojant kariuomenę taikytos įvairios sistemos. Pati geriausia buvo „laisvojo būgno“ sistema, kai į kariuomenę stodavo savanoriai. Deja, savanorišku-

mas buvo sąlygiškas, nes verbuotojai imdavosi visokių gudrybių: persirengdavo gražiomis uniformomis, pasakodavo nebūtus dalykus, verbuojamuosius nugirdydavo, duodavo jiems rankpinigių, tačiau būtent tokiu būdu užverbuoti žmonės būdavo itin ištikimi daliniui, padarydavo karjerą. Tačiau šis kariuomenės komplektavimo būdas netiko ten, kur nebuvo pakankamai laisvų žmonių, todėl XVIII a. pradžioje beveik visur pradėtos taikyti kitos kariuomenės komplektavimo sistemos. Pavyzdžiui, Rusijos dvarininkai buvo priversti pristatyti reikiamą skaičių rekrūtų. Jų tarnyba trukdavo 25 metus. Prūsijoje pradėta taikyti vadinamoji kan-



XVII a. II pusės Prancūzijos karių uniformos

tonų sistema, kai daliniai buvo formuojami iš tam tikro regiono gyventojų. Kareiviui žuvus ar kitaip pasitraukus iš kariuomenės, kantonas turėdavo atsiųsti kitą. Į visas kariuomenes, ypač Prūsijos, aktyviai verbuoti svetimšaliai: kito krašto žmonės neturėdavo kur dezertyruoti, jų mirtis nekėlė visuomenei nepasitenkinimo, šie samdiniai turtingesnėse valstybėse sutikdavo tarnauti už nedidelį atlygį.

Apskritai karinei organizacijai buvo būdingas sistemiškumas ir reguliarumas. Pagrindiniu organizaciniu vienetu tapo pulkas, koviniu – batalionas. Keli pulkai sudarė brigadą, kelios brigados – diviziją. Pulkų organizacinė struktūra pasidarė vienoda, todėl jie lengvai galėjo būti jungiami į brigadas ar divizijas. Kavalerijos dalinių struktūra mažai kuo skyrėsi nuo pėstininkų, tik karių buvo mažiau, tačiau daugiau amatininkų (kalvių, balnių) tarnavo štabe. XVII a. antroje pusėje artilerija tapo reguliaria, savarankiška kariuomenės rūšimi (atskira uniforma, laipsniai,

generolai). Iš pradžių priklausiusi artilerijai, atskira kariuomenės rūšimi tapo ir karo inžinerija. Artilerijos ir inžinerijos korpusai karo metu buvo skaidomi į pulkus, batalionus ir kuopas ir priskiriami veikiančios kariuomenės junginiams. 1660 m. Liudvikas XIV pirmą kartą patvirtino nuolatinės kariuomenės statusą. 1667–1690 m. buvo patvirtinta standartizuota kariuomenės uniforma, iki tol vienodą uniformą turėjo tik atskiri daliniai.

Svarbios permainos vyko ir logistikos srityje. Pasienio tvirtovėse buvo įrengti sandėliai – magazina. Taip buvo pradėta kurti magazinų sistema, atsirado naujas požiūris į kariuomenės aprūpinimą. Siekiant aprūpinti veikiančią kariuomenę reikalingomis atsargomis žygio metu, buvo sukurta vadinamoji „penkių perėjimų“ (penkių etapų) sistema. Jos esmė – nuosekli maisto ruošimo seka. Kariuomenės lauko kepyklose buvo iškepama duonos 5 dienoms (dėl to toks sistemos pavadinimas). Trijų dienų atsargas kareiviai nešdavosi savo maišeliuose, pulko gurguolė gabendavo 6 dienų duonos, o visa kariuomenės gurguolė – 9 dienų miltų atsargas. Taigi visa kariuomenė turėjo produktų 18 dienų, o iškeptos duonos – 9 dienoms. Kepykloms įrengti ir duonai iškepti reikėjo 3–4 dienų, taigi po 5 dienų žygio kariuomenė turėdavo sustoti kepti duonos, o dešimtąją vėl galėdavo traukti toliau, bet ne daugiau kaip per du perėjimus, nes baigdavosi pulko atsargos. Kepyklos buvo įrengiamos tokiu atstumu, kad kariuomenę būtų galima pasiekti per dvi, o magaziną – per tris žygio dienas. Taigi, norint paimti savo duonos davinį, reikėdavo dvi dienas keliauti iki kepyklos, viena diena buvo skiriama poilsiui ir atsargoms susidėti ir dvi dienos žygiui atgal. Ši sistema galėjo garantuoti tinkamą aprūpinimą, apsaugoti vietos gyventojus nuo plėšikavimo ir chaoso, tačiau kariuomenės padarė labai priklausomas nuo magazinų, nuo kurių jos negalėjo nutolti toliau kaip per 100–125 km. Dėl to karvedžiai nebegalėjo netikėtai ir išradingai manevruoti, lanksčiai naudoti įvairius strategijos būdus.

Taikos metais atsiradę magazina ir būtinybė juos saugoti didino tvirtovių, kaip karinių, administracinių ir logistinių centrų, reikšmę. Kariuomenė tapo „sėsli“, tvirtovėse buvo įkuriamos kareivinės, ligininės, ištisi kariniai miesteliai, kuriuose vėliau gyveno ne viena karininkų karta.

Šiek tiek pasikeitė ir ginkluotė. Pagrindinė permaina, padariusi didelę įtaką pėstininkų taktikai ir organizacijai, buvo tai, kad imtos naudoti titnaginių šautuvų spynos ir durtuvai. Titnaginės šautuvų spynos, kurios Prancūzijos kariuomenėje pasirodė 1666 m., didino šaudymo patikimumą ir greitašaudą, o durtuvai leido atsakyti pikininkų paslaugų. Durtuvo „protėvį“ – bajonetą, kurį baigus šaudyti reikėdavo įkišti į vamzdį, Prancūzijos kariuomenės muškietininkai į rankas paėmė dar 1646 m., tačiau muškietai ir durtuvai negalėjo būti naudojami vienu metu. Tik 1684 m. pradėti naudoti durtuvai, kurie leido vienu metu ir šaudyti, ir durti. Šios permainos kitose valstybėse ir savarankiškose valdose pradėjo vykti pasku-

tiniais XVII a. dešimtmečiais. Apie 1710 m. pertvarka ir abiejų pėstininkų sistemų koegzistencija baigėsi. XVIII a. pirmos pusės pėstininkai buvo ginkluoti flintomis (angl. *flintlock* – šautuvas su titnagine spyna), arba fuzėjomis, ir vadinami fuzilieriais. Puskarininkiai vietoj šautuvo nešiojo spon-toną (pranc. *esponon*; it. *sponton* – šaltojo ginklo rūšis, XVI-XVIII a. karininko skiriamasis ženklas) arba partizanę (isp. *partesana*; pranc. *pertuisane*; it. *partigiana*) – gražų paradinį duriamąjį ginklą, turintį daugiau prestižo nei kari-nę reikšmę, karininkai – pistoletą. Visi kariai turėjo špagas savigynai. XVIII a. viduryje jos buvo paliktos tik karininkams, kiti kariai ėmė nešioti tiesų duriamąjį ir kertamąjį kardą – palašą. Kaip tik tuo laikotarpiu madingi tapo grena-dieriai, be kitų ginklų, turėję ran-kinių granatų. Tai buvo rinktiniai vyrai, kurie ir liko išskirtiniai net atsisakius nepatikimų granatų. Kavalerijos svarbiausias ginklas, kaip ir anksčiau, buvo pistoletas, tačiau kartu naudoti trumpa-vamzdžiai šautuvai – karabinai (daugiausiai dragūnų daliniuose) ir šaltieji ginklai: palašai, XVIII a. dažniau kardai, lengvosios kava-lerijos daliniuose – ietys. Šarvus raiteliai vis rečiau dėvėdavo, tik kirasyrų ir kai kuriuose kituose kavalerijos daliniuose jie išliko kaip apsaugos priemonė. Iki XVI-II a. vidurio artilerijos ginkluotė

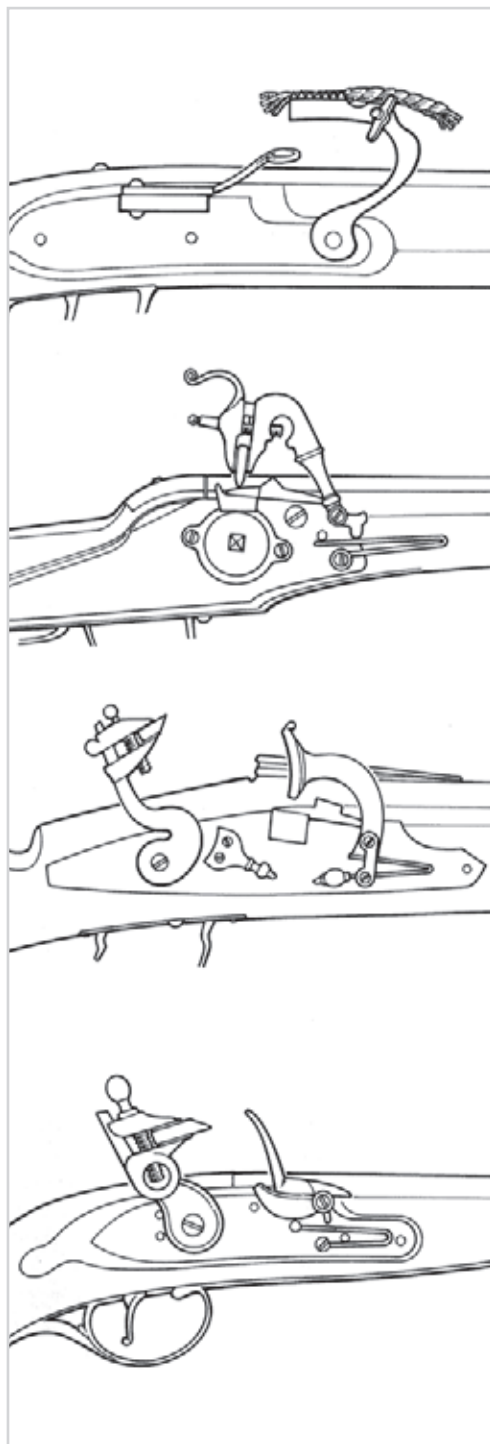

Dagtinė ir titnaginės šautuvų spynos

mažai keitėsi, ją sudarė apgulos, lauko ir regimentų arba dalinių pabūklai. Amžiaus viduryje buvo bandoma kurti raitąją artileriją, tačiau tam reikėjo tobulinti techniką, todėl ši artilerijos rūšis susiformavo tik jo pabaigoje. Buvo naudojami ir netradiciniai pabūklai: vienaragiai, Šuvalovo pabūklai, vargonėliai ir kt., bet visa tai iš esmės nekeitė karybos priemonių. Manoma, kad gali egzistuoti ideali karyba, pasiekta jos pažangos viršūnė. Ir gyvenimas XVIII a. šį teiginį patvirtino – viskas, ką buvo galima pasiekti muštru, titnaginiais šautuvais ir lygiavamzdėmis patrankomis, senojo režimo laikais ir buvo pasiekta.

Kitų regionų karybos raida vyko ne taip sparčiai. Atotrūkis tarp Europos ir Azijos bei Afrikos valstybių ir tautų karybos metodų darėsi vis labiau pastebimas. Tai greitai paaiškėjo sparčiai formuojantis kolonijinėms sistemoms. Tik Turkijos imperijoje nežmoniškais represijomis pavyko kariuomenėje nors trumpam įvesti drausmę ir tvarką ir vėl grasinti pačiai Vokietijos imperijos sostinei Vienai. Tačiau tai buvo jau paskutinis senosios sistemos bandymas prasiiveržti prie Europos širdies. Japonijos valstybė ilgam atsitvėrė nuo pasaulio, palikdama tik mažus vartelius Portugalijos pirkliais. Šaunamieji ginklai buvo palikti tik nedideliam imperatoriaus apsaugos būriui, kiti kariai jo atsisakė kaip žalingo išradimo, nesuderinamo su samurajų garbės kodeksu. Taip dar keliems amžiams buvo grįžta į viduramžius.



XVIII a. Prūsijos grenadierius

Fortifikacijos raida

Tuo metu, kai vadinamoji naujoji Nyderlandų sistema inžinierių toliau buvo tobulinama, XVII a. antroje pusėje iškilo vienas žymiausių fortifikacijos ir karo inžinerijos patriarchų – Prancūzijos maršalas markizas Sebastjanas Vobanas (1633–1707 m.), sukūręs ir tobulinęs prancūziškąją fortifikacijos mokyklą, kurios metodai vyravo iki XIX a. vidurio ir tapo bastioninės fortifikacijos pažangos rodikliu. Per savo turiningą kario gyvenimą Vobanas pastatė 33 ir modernizavo daugiau kaip 200 tvirtovių. Jam priskiriama 3 tvirtovių statybos sistemų (būdų, stilių), rikošetinio apšaudymo bei tvirtovių inžinerinės atakos metodo autorystė.

S. Vobano tvirtovių statybos mokykla tarpusavyje susiejo keletą principų ir puikiai juos pritaikė esamomis sąlygomis: gynybos faso ilgį lėmė muškietos šūvio nuotolis, supilti flankai turėjo būti statmeni ginamam fasui, dideli bastionai ir ravelinai – pastatyti kiek įmanoma toliau prieigose, juose įrengti redutai, kurtinos – dengiamos tenalio (pranc. *tenaille*), kuris buvo puiki pėstininkų, apšaudančių gynybinį griovį frontaliaja ugnimi, pozicija ir kartu nuo glasio viršaus paleidžiamos ugnies saugantis pylimas. Vobanas vėl siūlė daryti mūrinį kiautą, kuris dengtų apatinę eskarpo ir kontreskarpo dalį. Pirmasis jo statybos būdas turėjo ir trūkumų: nepakankamai dėmesio buvo skiriama išpuolių organizavimo sistemai, įrengiamas per žemas eskarpas, prasta fortifikacinių statinių (verkų) apsauga nuo rikošetinės ugnies. Antroji Vobano sistema suteikė galimybę išvengti rikošetinės ugnies, šaudymo būdo, išrasto to paties Vobano, trūkumų ir keliamo pavojaus. Trečioji sistema – Vobano meistriškumo viršūnė – buvo ideali, ją įgyvendinant pastatyta tik viena Naujojo Brisako (*Nieuve Breisach*) tvirtovė dabartinės Belgijos teritorijoje. Vobanas davė daug naudingų patarimų, kaip rengtis tvirtovės gynybai, ją organizuoti ir veikti priešui priartėjus prie statinių.

Taisyklingos atakos taktika – racionaliai ir logiškai apgalvotų tvirtovės puolimo veiksmų visuma – sukurta derinant teorines žinias ir praktinę tvirtovių puolimo patirtį. Pirmą kartą ši taktika buvo pritaikyta 1673 m. puolant Maastrichto (*Maastricht*) tvirtovę. Anot Vobano, būtina taisyklingo tvirtovės puolimo sąlyga – dviejų armijų, atakuojančiosios ir dengiančiosios savo kraštą nuo priešo kontrapuolimo, veikimas ir sąveika bei sutelktos reikalingos aprūpinimo priemonės: reikėjo įrengti atsargų sandėlius maistui, pašarams ir amunicijai bei inžinerinėms priemonėms saugoti, taip pat turėti 80 pabūklų tvirtovės fortifikaciniams įrenginiams griauti ir dar 48–55 kitokius pabūklus, 15–16 000 bombų, 40 000 granatų, o žemės darbams atlikti – 15–18 000 valstiečių ir darbininkų bei 2–4 000 vežimų. Parengus būtinas priemones, turėjo būti pasiūstos 4–5 000 raitelių pajėgos, kad tvirtovę visiškai izoliuotų, atkirstų nuo galimos pagalbos tiek iš

vidaus, tiek iš išorės, kad blokuotų visus kelius dieną per patrankos, naktį – per muškietes šūvį. Šis kordonas turėjo puolėjus apsaugoti nuo galimų nuostolių. Po to reikėjo atlikti rekognoskuotę ir pažymėti plane ir vietovėje, kur turi būti *kontr-* ir *circumlinijos*, statomi sandėliai ir stovyklos. Visi šie darbai, atsižvelgiant į numanomą pavojų, turėjo būti dengiami gynybinių įrenginių – griovio ir pylimo (2,5–5,5 m pločio, 1,5–2 m gylio/ aukščio), kurių statyba trukdavo 2–7 dienas. Šiuo parengiamuoju laikotarpiu kareiviai turėjo daryti žabinius ir kuolus, artileristai – parengti savo pabūklus ir kitą įrangą, o vadas – numatyti puolimo strategiją, parinkti atakos vietas. Pasirengus buvo galima pradėti I etapo apgulos darbus: kasti aprošus (siaurus ir gilius vingiuotus griovius, kuriais atakuojantieji prisiartindavo prie apgultos tvirtovės, – dabar atitinka apkasų jungiamąsias tranšėjas) tokiu kampu, kad priešoji artilerija negalėtų jų apšaudyti išilgai, nustatyti atstumą nuo priešoji tvirtovės išorinių statinių įrengti artilerijos placdarmą – vadinamąsias lygiagretes (gr. *parallēlos* – lygiagretus). Tai buvo gilus ir platus griovys, apkasas, kuriame galėjo slėptis puolėjai ir būti laikoma reikalinga įranga. Pirmoji lygiagretė buvo įrengiama ne toliau kaip už 600 m nuo priešoji išorinių statinių, ji atlikdavo *kontrlinijos* funkciją, saugojo puolėjų stovyklas ir sandėlius bei toliašaudžius pabūklus, kurių pagrindinis uždavinys buvo nutildyti gynėjų artileriją ir pridengti toliau vykstančias statybas bei jau įrengtas pozicijas. Antroji įrengiama 240–300 m atstumu nuo pirmosios. Čia buvo išdėstomos ardamosios baterijos (lenk. *baterie burzqce*), kurios turėjo griauti tvirtovės statinius tiesiogine ugnimi arba rikošetu, dažnai jas sudarydavo mirtos tipo pabūklai. Trečioji lygiagretė turėjo būti šturmo kariuomenės priedangos, jos susitelkimo ir baterijų, skirtų pralaužoms gilinti ir šturmui palaikyti, išdėstymo vieta. Ji dažniausiai būdavo įrengiama palei glasio kraštą. Iš čia pėstininkai šturmuodavo tvirtovę, o jei priešas vis dar išlikdavo stiprus, buvo rengiama ketvirtoji, papildoma, paralelė, jau ties pačiu dengtuoju keliu.

Vobanas daug dėmesio skyrė baterijų įrangos menui. Jis pabrėždavo, kad svarbiausia – ne pabūklų skaičius, bet gebėjimas tinkamai juos panaudoti, labiau vertino ne frontaliąją, o sparninę ugnį, protingą apskaičiavimą, o ne veržlią ataką.

II etape reikėjo užimti tvirtovės išorės ir vidaus statinius: gynybinius griovius – *fosas*, bastionus, kuriuos buvo rekomenduojama įveikti surengus minų ataką, padarius pralaužą, dengiant trečiosios lygiagretės arba ant glasio keteros pastatytais pabūklams, kad gynėjai negalėtų jos užtaisyti. Vadovaujantis Vobano metodais buvo galima ne tik kiek įmanoma greičiau užimti tvirtovę, bet ir sumažinti puoliančių karių ir materialinius nuostolius, kartu ir išlaidas. Vobanas patarė „to, ką galima pasiekti pasitelkus meną ir mokslą, nebandyti pasiekti jėga“, taip pat apgulai organizuoti skirti patyrusį tiesiogiai vadui pavaldų inžinierių, kuriam turėjo būti pavesti visi fortifikavimo ir minavimo darbai bei suteikta teisė duoti nurodymus artileristams.

Karinė doktrina

XVII a. antroje pusėje Vakarų Europoje karai vyko nuolat, tačiau jie neturėjo didelio poveikio agrarinei kultūrai, ekonomikai, visuomeniniam gyvenimui. Ši pusiausrva padėjo išlaikyti anksčiau minėtą „idealos karybos įvaizdį“, netgi stiprino valstybių pramonę. Rytų Europoje, priešinantis Turkijos agresijai, vyko aktyvūs gynybiniai karai. Jų kulminacija laikomos 1683 m. Vienos kautynės. Vakarų Europoje karų mastas ir tikslai buvo gana riboti, o Rytų Europoje buvo sprendžiamas valstybių ir vertybių likimas. Kaip tik tuo metu paskutinį kartą vėl sustiprėjo kryžiaus karų dvasia ir karių motyvacija. Dėl šių priešasčių vykdavo ribotos apimties karinės operacijos Vakaruose ir didžiulės kautynės Rytuose. Kai Turkijai ėmė nesisekti, karo veiksmai tapo ne tokie intensyvūs. Prasidėjo karalių ir kitų valdovų kova dėl įtakos sričių.

Nuo XVIII a. pradžios labai padidėjo valdovų – karo vadų – reikšmė. Tokiems valdovams priskirtini Švedijos karalius Karolis XII, Rusijos caras, vėliau imperatorius Petras I, Prūsijos karaliai Vilhelmas Frydrichas I ir Frydrichas II. Jiems pergale mūšio lauke buvo svarbiausias gyvenimo tikslas, o visi kiti uždaviniai – tik priemonės šiam tikslui pasiekti. Šie valdovai dažniausiai rengdavo puolamuosius karus ir taip pažeisdavo jėgų pusiausvyrą Europoje. Agresyvūs valdovų, karo vadų, veiksmai priversdavo ir kitas valstybes atitinkamai reaguoti, dažniausiai siekiant neleisti per daug sustiprėti naujosioms valstybėms „išsišokėlėms“. Tačiau, išskyrus Švediją, kuri po Šiaurės karo prarado savo, kaip didžiosios valstybės, statusą Baltijos jūros ir visos Europos regione, ir Rusija, ir Prūsija sugebėjo tapti didžiosiomis valstybėmis, o šalys, kurių santvarka tolima absoliutizmui arba kurių valdovai neturėjo visų



Švedijos karalius Karolis XII



Petras I

svertų savo rankose, buvo pajungtos didžiųjų valstybių politikai įgyvendinti ir tapo istorijos objektais, o ne subjektais.

Turinčios bendrų interesų Europos valstybės ne kartą įsitikino, kad po vieną nieko nepasieks. Visi XVII–XVIII a. vidurio karai iš esmės buvo koaliciniai, dažnai keisdavosi sąjungininkai, todėl jie nebuvo intensyvūs ir visuotiniai (didelio masto). Buvo tik keletas esminių interesų konfliktų, kurie per visą šį laikotarpį mažai keitėsi: tai Anglijos ir Prancūzijos kova dėl dominavimo pasaulyje ir Europoje, prasidėjusi 1689 m., kai Jungtinės Provincijos (Olandija) tapo nuolatine Anglijos sąjungininke, o Prancūzija ėmėsi aktyvios kolonijinės politikos, bei Prūsijos ir Austrijos grumtynės dėl įtakos Vokietijos imperijoje, kuri ypač reiškėsi XVIII a. viduryje. Šios valstybės bet kuriame kare remdavo skirtingas šalis, ne kartą stėjo viena prieš kitą mūšio lauke. Pradėjęs silpti Turkijai, konkuruojančiais jos „duobkasiais“ tapo Rusija ir Austrija.

Strategija

Strategija taip pat buvo pasirenkama atsižvelgiant į doktrinos ir siekiamų tikslų svarbą. Kadangi dažniausiai buvo stengiamasi užimti tam tikrą teritoriją, svarbias pozicijas, o ne sunaikinti priešą, šiuo laikotarpiu vyravo kordoninė strategija. Siekiant sutvirtinti pozicijas, reikėjo ypatingą dėmesį skirti atramos punktam, tiltams, sandėliams ir gebėjimui apsaugoti savo kariuomenės komunikacijas ir atsitraukimo kelius. Kordoninės strategijos esmė – išlaikant patogią poziciją siekti, kad priešui tektų nepatogioji, sukelti pavojų jo komunikacijoms ir taip priversti be mūšio užleisti reikiamą teritoriją. Žygis, o ne mūšis buvo pagrindinis veiklos metodas, nors kariaujant su didesniu arba silpnai koalicijos ryšiais susaisytu priešu buvo siekiama jį sunaikinti dalimis ir taip atkurti jėgų pusiausvyrą.

Toliau apžvelgsime 1757 m. Frydricho II kampaniją prieš jį puolančių valstybių koaliciją.

1757 m. Frydricho II kampanija. Antraisiais Septynerių metų karo metais (žr. 8.2 pav.) Frydrichas II turėjo visais požiūriais gerai kampanijai parengtą 200 000 kariuomenę. Nors Prūsijos priešininkai buvo sutelkę gerokai daugiau – 500 000 – karių, jis optimistiškai vertino situaciją tikėdamasis, kad jo greita kariuomenė aplenkis priešininkus ir privers kiekvieną koalicijos narę stoti į kovą atskirai. Tuo metu kovai pasirengusi buvo tik pagrindinė Frydricho II priešininkė – Austrija. Rusija, Švedija, Prancūzija ir Vokietijos imperijos rinktinė armija, sudaryta iš nedidelių Vokietijos kunigaikštysčių pajėgų, jai tik ruošėsi, todėl Frydrichas II nusprendė pasinaudoti situacija ir sumušti austrus. Tačiau ir austrų feldmaršalas Braunas buvo pasirengęs veikti greitai. Austrų kariuomenė buvo

sutelkta atskirais korpusais prie Bohemijos⁷ ir Saksonijos⁸ sienos. Braunas tikėjosi pirmai progai pasitaikius iniciatyvą perimti į savo rankas. Frydrichas II nusprendė tuo pasinaudoti: paskleidęs gandus, kad laukia austrų puolimo, palikęs 50 000 karių korpusus kautis su prancūzais ir Vokietijos imperijos kariais, taip pat švedais ir rusais, sutelkė pusę savo kariuomenės prieš austrus ir slapta pasiuntė ją Bohemijos link.

Austrijos imperatorė Marija Teresė nebuvo patenkinta Brauno veiksmais. Jai atrodė, kad reikia palaukti visų sąjungininkų, todėl šis vadas buvo pakeistas atsargesniu – Karoliu Aleksandru Lotaringu, kuris nusprendė kariuomenę sutelkti prie Prahos. Tuo metu Prūsijos kariuomenė keturiomis kolonomis įsiveržė į Bohemiją.

Atskiri korpusai (daugiau kaip 100 000 karių prieš 61 000 Karolio Aleksandro Lotaringo pajėgas) palyginti lengvai įveikė visas kliūtis ir iš šiaurės rytų pusės priartėjo prie Prahos. Negaišdamas laiko žvalgybai, Frydrichas II su 64 000 karių staigiai puolė pasirengusius gynybai austrus ir sugebėjo juos sumušti. Ši pergalė, nors ir pasiekta didelių aukų kaina, vis dėlto nebuvo galutinė: 40 000 karių užsidarė Prahos mieste-tvirtovėje, kiti prisijungė prie feldmaršalo Leopoldo fon Dauno korpuso. Taip tiek Bohemijos sostinė, tiek Austrijos lauko kariuomenė atsilaukė. Tada Frydrichas II įsakė atvežti apgulos pabūklus. O tuo metu feldmaršalas L. Daunas neskubėdamas telkė pajėgas, leisdamas Frydrichui pradėti miestą bombarduoti. Tai buvo labai veiksminga ir kartu žiauru, nes miestas nebuvo pasirengęs tokiai apgulai. Tačiau tuo metu laikas buvo austrų sąjungininkas, nes šimtatūkstantinės pasirengusios prancūzų ir rusų pajėgos grasino užgriūti pačios Prūsijos teritoriją. Feldmaršalas Daunas taip pat pradėjo veikti. Pirmiausia jis atakavo observacinį Prūsijos korpusą, skirtą priedangai nuo netikėtų austrų veiksmų užtikrinti. Šį korpusą išgelbėjo tik generolo Cyteno laiku perimtas pranešimas. Prūsijos kariuomenė ėmė trauktis, o pats karalius, palikęs tęsti apgulą kitiems, nužygiavo link Dauno pajėgų, tikėdamasis sunaikinti šį korpusą ir tokiu būdu atimti paskutinę Prahos įgulos viltį. Tuo metu Dauno korpusas buvo du kar-



Frydrichas II

⁷Bohemija – Čekijos karalystės dalis su sostine Praha, dabartinės Čekijos vakarinė dalis.

⁸Saksonija – Vokietijos imperijai priklausanti rytinė kunigaikštystė, valdoma kurfiursto – kunigaikščio, turinčio teisę rinkti imperatorių. 1696–1763 m. Saksonijos kurfiurstai kartu buvo Lenkijos ir Lietuvos valdovai. 1757 m. Saksonija buvo okupuota Prūsijos, jos valdovas pasitraukė į Lenkiją.

tus didesnis už pajėgas, kurias prūsai galėjo skirti jam sutriuškinti: prieš 34 000 prūsų Daunas galėjo pasiūsti 54 000 austrų, be to, jo kariuomenė buvo užėmusi gana neblogas pozicijas. Prūsų puolimas prie Kolyno (*Kolin*) baigėsi nesėkmingai: Frydricho II kariuomenė nesugebėjo palaužti austrų gynybos, todėl jos strateginė padėtis labai pablogėjo. Prūsijos karalius sunkiai išgyveno savo pirmąjį pralaimėjimą, tačiau netrukus atgavo pasitikėjimą ir ėmėsi nepopuliarių, tačiau būtinų veiksmų: Prahos apgula buvo nutraukta, o kariuomenė gavo užduotį nuniokoti šiaurines Bohemijos apylinkes, kad austrai neturėtų logistinės galimybės veržtis į Saksoniją, ir pradėjo ruošti atsargas, t. y. rengtis tolesniems karo veiksams Bohemijoje.

Austrai ilgai delsė, kol išdrįso imtis kovos veiksmų prieš Frydricho II brolių Vilhelmą. Jiems pavyko nustumti avanpostą ir užimti pagrindinę korpuso bazę – Citau (*Zittau*). Privertę prūsų korpusą atsitraukti link Saksonijos ir sužlugdę visus jų planus pasilikti Bohemijoje, austrai supykė Frydrichą II, kuris dar nebuvo atsigavęs po motinos mirties, ir jo brolių. Karaliaus dvasinė būseną buvo tokia bloga, kad visai nedaug trūko iki savižudybės. Austrai laimėjo svarbią pergalę – jie, kovodami su pagrindinėmis Prūsijos pajėgomis, sugebėjo vieni apsiginti.

Tuo metu Prūsijos priešai sudarė bendrą veiksmų planą. Prieš Prūsiją buvo sutelkta maršalo Lui d'Estrė (*d'Estree*) vadovaujama 100 000 prancūzų kariuomenė, turėjusi įsiveržti į Frydricho II sąjungininkės Anglijos Hanoverį (*Hannover*)⁹. Kita Prancūzijos kariuomenė, vadovaujama princo gen. ltn. Šarlio Subizo de Rogano (24 000 karių), turėjo susijungti su Vokietijos imperijos pašauktine kariuomene, vadovaujama princo Chiloburghauzeno (60 000 karių), ir įsiveržti į Prūsijos valdas iš vakarų. Tuo metu į Rytų Prūsiją įsiveržė 100 000 Rusijos karių korpusas, vadovaujamas Stepano Fiodorovičiaus Apraksino. Jis įkūrė bazę Kaune, formaliai neutralios, tačiau iš tikrųjų Rusijos protektoratui priklausančios Abiejų Tautų Respublikos teritorijoje. Tačiau pagrindiniu priešu reikėjo laikyti pergalės paragavusį 110 000 Austrijos korpusą, turėjusį visas teises atgauti Sileziją ir kitas prūsų užimtas provincijas. Sąjungininkai turėjo tik vieną trūkumą – jų interesai gerokai skyrėsi, ypač kai reikėjo spręsti, kokią provinciją pulti pirmiausiai ar kam paklusti, o Prūsijos padėčiai vis sunkėjant šie prieštaravimai tik stiprėjo. Tuo ir nusprendė pasinaudoti Frydrichas. Palikęs su didžiąja kariuomenės dalimi Brevo (*Braives*) hercogą saugoti Silezijos, jis su 12 000 karių korpusu patraukė į žygį, tikėdamasis nutraukti pavojingus Prancūzijos kariuomenės veiksmus. Austrai sugebėjo sėkmingai atakuoti prūsus, nustumti juos nuo sieną dengiančių perkėlų ir veržtis Breslau (dab. Vroclavas, Lenkija) linkme. Nepaisydamas pavojaus signalų, Frydrichas II skubėjo gelbėti savosios karalystės vakarinių teritorijų, nes iš Anglijos ir Hanoverio karių sudarytas 56 000 korpusas, vadovaujamas

⁹ Hanoveris – Vakarų Vokietijos kunigaikštystė, kurios valdovai buvo ir Anglijos karaliai, veikė išvien su Prūsija.

Kamberlando (*Cumberland*) hercogo, po pirmojo susidūrimo ištirpo, o jo likučiai, pasirašius separatinę taiką, pasitraukė į savo salą. Jau vien Frydricho II atvykimas privertė prancūzus kiek atsitraukti. Tuo pasinaudodami prūsai įkūrė savo bazę Erfurte. Negalėdamas stoti į kovą dėl nepaprastai didelio jėgų skirtumo, Frydrichas savo silpnumą slėpė tyčia keisdamas pulkų pavadinimus, liepdamas kariams nuolat judėti ir kitaip dezinformuodamas priešą. Šie veiksmai ilgai sulaukė prancūzus, tačiau galų gale jie pabandė paimti prasitai dengiamą Gotą (*Gotha*). Miestą prūsai užleido, tačiau pasitraukė netoli ir naktį, kai prancūzai šventė pergalę, juos užklupo. Nors turėjo tik kavalerijos pajėgas, imituodamas pėstininkų ir kavalerijos ataką, Gotos komendantas Zeidlicas sugebėjo prancūzams įvaryti siaubo ir atkurti miesto kariuomenės pasitikėjimą savo jėgomis. O prancūzų generolą Rišeljė (*de Rischelieu*) pavyko papirkti, kad jis pasitrauktų iš Tiuringijos. Tuo metu pasiekė žinia, kad Austrijos kroatų diversinis būrys gali paimti visiškai neapsaugotą Berlyną, todėl dalį pajėgų teko pasiųsti sostinės vaduoti. Rusai veržėsi į Klaipėdą, austrai – į Sileziją, švedai, nors ir nerangiai, rengė operacijas Pomeranijos pajūryje – atrodė, kad Prūsijai atėjo galas. Reikėjo kažką daryti, ir Frydrichas II nusprendė pirmiausiai susidoroti su princu Subizu, kuris įsiveržė į Saksoniją ir artėjo prie Leipcigo. Tuo metu Prūsijos karalius turėjo tik 41 000 karių. Lapkričio 5 d. mūšyje prie Rosbacho Frydrichas II galėjo vadovauti tik 23 000, kitus teko pasiųsti Berlyno pridengti nuo artėjančių rusų. Tačiau taktiniai karaliaus sugebėjimai ir prancūzų pasitikėjimas savo jėgomis atnešė taip ilgai lauktą pergalę, kuri iš esmės pakeitė situaciją: Anglijos parlamentas atsisakė ratifikuoti separatinę taiką, Prancūzija buvo priversta laikinai pasitraukti iš aktyvių karo veiksmų, Vokietijos imperijos kariuomenė nustojo egzistuoti, o Frydrichas II tiesiog imtas laikyti dievu.

Kovoti su likusia d'Estre vadovaujama prancūzų kariuomene užteko palikti Heseno ir Hanoverio kariuomenes, pats karalius nužygiavo į pagalbą Brevo hercogui, kuris buvo priverstas atiduoti Breslau. Atžygiavęs Frydrichas sutelkė visas laisvas pajėgas ir Loiteno (*Leuthen*) mūšyje sutriuškino Austrijos kariuomenę. Taip per vieną kampaniją Frydricho II kariuomenė išgyveno visišką krizę, pasiekė keletą triuškinamų pergalių ir galų gale sugebėjo išvaduoti beveik visą Prūsijos teritoriją nuo priešų. Ši kampanija parodė tokius Frydricho II, vertai vadinto Didžiuoju, sugebėjimus, jog net ir pralaimėjimas Septynerių metų kare nesugebėjo sumenkinti šio vieno žymiausių karvedžių šlovės, jo nuvainikuoti.

Šios kampanijos analizė teikė įkvėpimo ir jėgų sunkiomis minutėmis ne vienai Prūsijos ir Vokietijos karininkų kartai. Žinoma, kad ir Adolfas Hitleris ne kartą savo sunkią padėtį 1945 m. lygino su Frydricho II situacija ir sėmėsi iš jo stiprybės.

Taktika

Vadinamųjų kabinetinių karų laikotarpiu kariuomenių taktikos pokyčius lėmė jų galimybės tinkamai atlikti sudėtingus sukinius ir manevrus, matematiškai tiksliai įgyvendinti karvedžių valią. Tuo metu karyba tapo daugiau mokslu nei menu, tačiau ši tendencija netrukdė iškilti ir veikti didiesiems karvedžiams, generolams. Kariuomenės rūšys tarsi viena nuo kitos atsiskyrė, siekiantys karjeros karininkai pasirinkdavo vieną iš jų, todėl tikslinga kalbėti apie kiekvieną kariuomenės rūšį atskirai.

Pėstininkų taktikos pagrindas buvo siauros linijinės rikiuotės, leidusios kiek įmanoma geriau išnaudoti šaunamojo ginklo galimybes. Pradėję naudoti titnaginės spynas ir durtuvus pėstininkai tapo itin veiksminga jėga, o jie Vakarų Europos kariuomenėse sudarė apie 80 ir daugiau procentų. Pėstininkų rengimui buvo skiriama daug dėmesio. Tai buvo puskarininkių ir karininkų darbas. Kaip tik šiuo laikotarpiu suklestėjo muštras, ir pėstininkai tapo „žmonėmis mašinomis“, aklai vykdančiomis valdovų valią. Geležinis muštras, kasdienė bukinimo rutina paversdavo kareivius bedvasiais mechanizmais, tačiau nuolatinėse pėstininkų kariuomenėse buvo palaikoma griežta drausmė, kurią užtikrindavo ne tiek sąmoningai vykdomi reguliamųjų ir artikulų reikalavimai, kiek visuotinė kontrolės sistema. Trys elementai: drausmė, muštras ir nuolatinė alga, užtikrinusi kareiviams gyvenimą be didelių rūpesčių keletą, keliolika ar net keliasdešimt metų, leido pėstininkus priversti daryti dalykus, net neišivaizduojamus ankstesnėje epochoje: šie kareiviai, nepaisydami gresiančio pavojaus, užtaisydavo ginklus labai arti priešų pozicijų, šaltakraujiškai pagal komandas šaudydavo, atlikdavo pavojingus manevrus ar puldavo į durtuvų ataką. Profesionalių kariuomenių, ypač rinktinių gvardijos pulkų, kareiviai iš tikrųjų kovojo puikiai, todėl mūšiai buvo ypač žiaurūs ir kruvini.

Kavalerija, kaip ir ankstesniu laikotarpiu, vaidino ne pagrindinį vaidmenį, tačiau kartais, ypač vadovaujant gabesniems karvedžiams, šios kariuomenės rūšies veiksmai buvo labai svarbūs. Tai galima pasakyti apie Oliverio Kromvelio (*Cromwell*) „geležinšonius“ (angl. *iron-*



Oliveris Kromvelis

sides), princo Kondė (*de Conde*) kavaleriją Rokrua (*Rocroi*) mūšyje ir Prūsijos kariuomenės Zeidlico (*Seidlitz*) raitelius. Žymiausių kavalerijos vadų pajėgos pasižymėjo neprilygstama energija, ryžtu ir greičiu – tradiciniais kavalerijos privolumais. Nors kavalerijai vis dažniau tekdavo atlikti ugnies palaikymo funkcijas, atakos šaltaisiais ginklais ir toliau buvo svarbi jos funkcija. XVII a. antroje pusėje vis didesnę reikšmę turėjo dragūnai, kurių skaičius išaugo. Tai lėmė ne tik šių karių universalumas, bet ir palyginti nedidelė jų parengimo kaina. Kitos kavalerijos rūšys, kaip ir dragūnai, išlaikė savo tradicijas, pavadinimus ir būdingus atributus. Tai pasakytina ir apie muškietininkus, karabinierius, reitarus, arkebuzininkus bei žandarus. Bandymai sukurti labai specifines kavalerijos rūšis – graižtvinius ginklus naudojančių raitųjų grenadierių ir raitelių – nebuvo labai sėkmingi, nes jos negalėjo pakeisti tradicinės kavalerijos. Veikiau tai buvo valdovų eksperimentai, apie kuriuos kariai daug diskutuodavo. Sunkioji kavalerija – kirasyrai – tebebuvo naudojama, tačiau jos išlaikymo kainos ir teikiamos naudos santykis buvo gana nenaudingas, todėl pamažu ji užleido vietą vidutinei kavalerijai. Lengvoji kavalerija XVIII a. viduryje tapo labai populiari, tarsi atgimė, ypač po Austrijos įpėdinystės karo, kuriame puikiai pasirodė austrų pusėje kovoję Lietuvos totoriai, vadinti ulonais, ir kitos lengvosios kavalerijos rūšys. Prūsijos bandymai iki Septynerių metų karo sukurti jiems atsvarą – prūsų husarų dalinius – tik iš dalies buvo sėkmingi, tačiau šioje pėstininkų dominavimo epochoje užtikrino kavalerijai, kuri negalėjo viena lemti mūšio baigties, tačiau vis dėlto buvo nepakeičiama, tvirtas pozicijas.



XVIII a. vidurio kavaleristai persekioja bėgančius pėstininkus

Jūrų karyboje didelę reikšmę turėjo Anglijos–Olandijos karai (Pirmasis – 1652–1654 m., Antrasis – 1665–1667 m., Trečiasis – 1672–1678 m.), vykę jūrose ir kolonijose. Kadangi kariavo gana panašaus potencialo valstybės, šie karai padarė didelę įtaką laivų standartų, karinio jūrų laivyno taktikos, signalų, ceremonialo ir tarptautinės jūrų teisės raidai. Specialūs karo laivai buvo pradėti skirstyti rangais, klasėmis, taip pat pagal paskirtį. Pagal tonažą ir patrankų skaičių laivai buvo skirstomi į 6 rangus. Pirmųjų 3 rangų laivai buvo vadinami linijiniais, 4–5-ojo – fregatomis, 6-ojo – pranešimų perdavimo ir transporto – galiotais. Linijiniai (I rango – trijų denių) laivai buvo skirti eskadriniam mūšiu. Jie sudarė laivyno pagrindą, todėl ir jų skaičius rodė jūrų pajėgų galią. Fregatos buvo skirtos žvalgybai ir įvairioms savarankiškomis užduotims atlikti: jos, nors ir mažesnės vandentalpos bei turėdamos mažiau patrankų, pasižymėjo manevringumu ir už linijinius laivus galėjo greičiau plaukti. Atskirą klasę sudarė branderiai – laivai, skirti prieš laivynui padegti. Prikrauti degių medžiagų, jie, priartėjus prie priešos eskadros, buvo paleidžiami, kad padegtų didžiuosius jo laivus.

Taktiniu požiūriu laivai, kurių tiek Anglija, tiek Nyderlandai turėjo daugiau nei šimtą, buvo skirstomi į eskadras (jos atlikdavo savarankiškas užduotis), eskadros – į divizionus: avangardą, pagrindines pajėgas ir ariergardą. Nors flagmano laivo techniniai duomenys ir taktinės savybės nedaug skyrėsi nuo kitų laivų parametrų, jis vis dar atlikdavo labai svarbias funkcijas, todėl buvo stengiamasi turėti keletą labai didelių laivų, kurie būtų vadovaujančio laivynui admirolo štabas ir pagrindinis kovos vienetas.

Plaukiojant vien buriniais laivais, kovojant sekliose, dėl daugybės seklumų pavojingose vietose, kur nuolat tvyrojo rūkas, tobulėjo jūreivių ir jų vadų profesionalumas. Buvo kuriamos jūrų karininkų ir puskarininkų rengimo sistemos, siekiantiems aukštesnio laipsnio rengiami egzaminai, įkurta institucija, atsakinga už vadų kvalifikaciją ir bendrą laivyno parengtį – admiralitetas. Anglijos ir Nyderlandų kapitonai, keliems šimtmečiams užtikrinę šių jūrų valstybių vadovaujamas pozicijas, buvo garsūs visame pasaulyje.

Taktines Anglijos laivyno veikimo formas lėmė trys pagrindiniai dalykai: 1. **linijinė rikiuotė**, paplitusi po 1652 m. Duvro (Doverio) mūšio; 2. **kovos instrukcijos**, sukurtos kapitono Roberto Bleiko (*Blake*) 1653 m., kuriose nurodytos sąlygos, kada galima, o kada ne stoti į mūšį, pateikti tam tikri įprastomis sąlygomis rekomenduotini standartiniai sprendimai, kas leido laivynui tiksliau įvykdyti vado valią, tačiau labai varžė jo paties veiksmus; 3. **karo artikulai**, parengti taip pat R. Bleiko, apibrėžė gerokai platesnes eskadros vado, iki tol vadinto vyriausiuoju kapitonu, teises ir pareigas: šis vadas, vadinamas admiralu, tapo vyriausiuoju vadu (kaip ir sausumoje generolas), o lordas admiralas sau pasiliko tik laivyno rengimo, aprūpinimo ir administravimo funkcijas. Eskadros laivai žygio metu rikiuodavosi trimis kolonomis, kad nepamestų vieni kitų rūke ar siaučiant

audrai ir nesusidurtų kartu atlikdami manevrus, taip pat galėtų išsiskleisti į admirolo nurodytą kovos rikiuotę. Kovos laivai dažniausiai plaukdavo kilvaterio rikiuote, nes taip geriausiai buvo galima panaudoti laivų artilerijos galią, tačiau kartu buvo naudojamos ir kitos rikiuotės formos, atsižvelgiant į specifines oro ir gamtines sąlygas, taip pat karo veiksmus, pavyzdžiui, traukiantis iš mūšio po patirto pralaimėjimo. Labai daug reiškė admirolo geba prisitaikyti prie sunkių sąlygų, įvertinti vėjo teikiamas galimybes ir savosios eskadros privalumus.

Žymiausiais šio laikotarpio admirolais reikėtų laikyti anglą Robertą Bleiką, olandą Martiną Trompą (*Martin Happertzoon Tromp*) ir ypač Michaelį Riujiterį (*Ruyter Michiel Adriaansoon*), kurio vadovaujamas laivynas sugebėjo ilgai priešintis pranašesniai už jį Anglijos laivynui.



Jūrų mūšis prie Tekselio

Šiame skyriuje aptarsime 1673 m. mūšį prie Tekselio (*Texel*).

1673 m. jūrų mūšis prie Tekselio. Šis susirėmimas įvyko trečiaisiais Trečiojo Anglijos–Olandijos karo metais. Anglams pavyko sutelkti stiprias koalicines pajėgas prieš savo ilgamečius priešus, kurie puolė juos tiek jūroje, tiek sausumoje: iš pietų – Prancūzijos kariuomenė, iš šiaurės – Švedijos korpusas, iš rytų – kelių Vokietijos kunigaikštysčių pajėgos, o iš jūros – jungtinis Anglijos ir Prancūzijos laivynas. Anglijos laivynas, kurio parengtimi rūpinosi princas Rupertas (Reinietis), vokiečių karininkas Britų taryboje, karaliaus Karolio I giminaitis, rojalistų karvedys ir admirolas, buvo didelis ir techniškai gerai parengtas, tačiau jam trūko patyrusių karininkų, ypač jūrų; dalį komandų sudarė karinio rengimo mokslų mažai ragavę kę tik nuo Amerikos krantų grįžusio konvojaus jūreiviai. Be to, laivuose buvo ir desanto karių, kuriuos reikėjo išlaipinti pasitaikius patogiai progai. Prancūzų eskadra, vadovaujama admirolo d'Estre, buvo silpnesnė, tačiau galėjo kovoti su nemažomis Nyderlandų pajėgomis. Sąjungininkai dėl savo pajėgų kiekybinio pranašumo tikėjosi sumušti Olandijos ir Zelandijos pinigais parengtą

laivyną, išlaipinti desantą ir taip galutinai palaužti sausumos ir jūrų gynybą. Taigi karas vyko dėl Jungtinių Provincijų valstybės išlikimo.

Nyderlandų jūrų pajėgoms vadovavo garsusis admirolas M. Riujiteris. Respublikos padėtis buvo bloga, todėl reikėjo sukaupti visas jėgas, tačiau tai kartu garantavo kaip reta darnų admirolo, provincijų atstovų ir Nyderlandų žemių valdytojo Statholderio (*Stadtholder*) bendradarbiavimą. Nors laivų skaičiumi M. Riujiteris nusileido sąjungininkams, tačiau komandos parengimu, laivų įrangos kokybe juos lenkė, ypač prancūzus, be to, ir olandų motyvacija buvo kur kas didesnė.

Admirolas M. Riujiteris pasirinko patogią gynybos poziciją – Schoneveldės (nyderl. *Schoonevelde*, *Schoenevelde*) reidą, nuo jūros skiriamą sekumos, kurioje buvo patogus laivakelis. Užnugaryje – saugus uostas, įrengta laivų remonto infrastruktūra. Tad M. Riujiteris galėjo pats pasirinkti laiką, kada stoti į kovą, nes po to turėjo kur grįžti ir rengtis tolesniems veiksams. Be to, ši pozicija buvo toli išsikišusi į jūrą, todėl buvo galima greitai pasiekti reikiamą mūšio vietą. Iš čia jis birželio 7 d. stojo į mūšį su Rupertu.

Schoneveldės mūšis baigėsi abiem pusėms patyrus nedaug nuostolių, tačiau strateginis anglų uždavinys – sumušti Nyderlandų laivyną ir išlaipinti desantą – nebuvo įvykdytas, tad M. Riujiteris ir toliau buvo padėties šeimininkas. Panašiai baigėsi ir birželio 12 d. bandymas – šį kartą jau M. Riujiterio – pulti sąjungininkus pasinaudojus patogia situacija: Nyderlandų laivynas po paskutinio mūšio vėl



Linijinis laivas

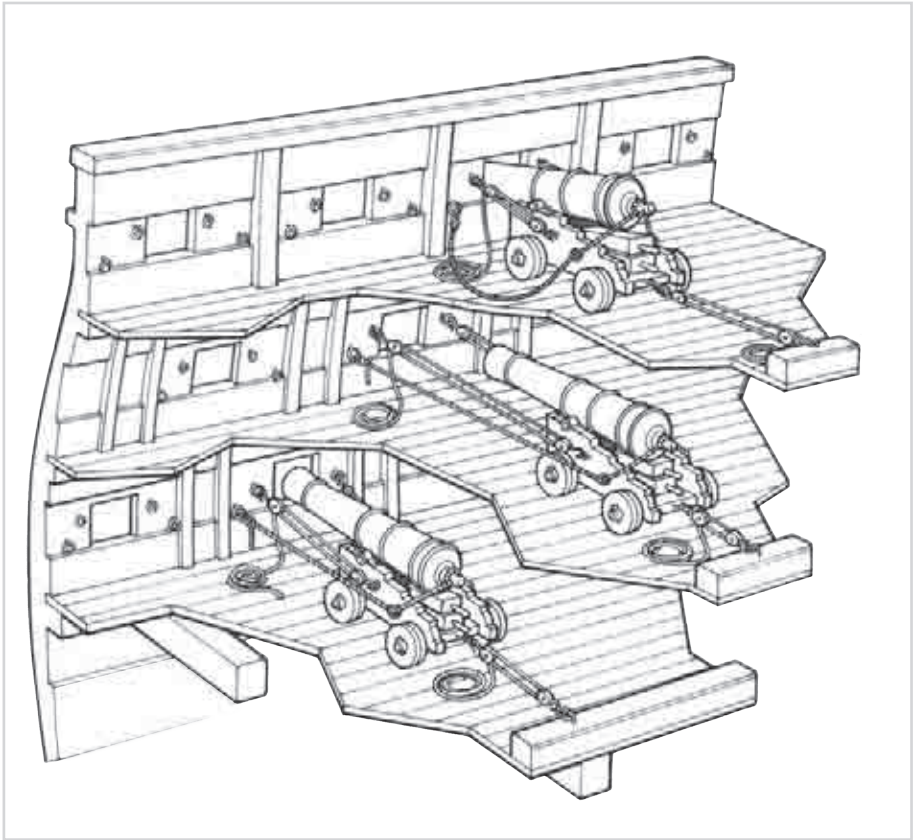

Pabūklų išdėstymas 3 denių karo laive

buvo pasirengęs kovoti, o anglų – dar ne. Šiame mūšyje taip pat išvengta didelių nuostolių, tačiau jėgų pusiausvyrą buvo naudingesnė olandams, kurie turėjo gintis. Tik žinia apie artėjančią strategiškai svarbų konvojų, nuo kurio priklausė respublikos galimybės išlikti, privertė admirolą M. Riujiterį palikti saugią poziciją ir ignoruojant nepalankų jėgų santykį vėl stoti į kovą.

Sąjungininkai turėjo 90 linijinių laivų ir fregatų, kurių trečdalis priklausė Prancūzijai, 30 branderių, 25 transporto laivus, 7 000 įgulos, prie Temzės žiočių laukė pasirengęs 30 000 desantas. Ypač didelį pavojų kėlė 6 linijiniai trijų denių anglų laivai, ginkluoti daugiau nei 90 pabūklų. Riujiterio pajėgas sudarė 75 linijiniai laivai ir fregatos, t. y. 15 laivų mažiau. Branderių ir kitų laivų buvo maždaug po lygiai.

Rugpjūčio 21 d. 8 val. ryto pajėgos susidūrė. Naktį sekliuose pakrantės vandenyse Nyderlandų eskadrai pavyko užimti pavėjinę padėtį, kas leido jai lengvai manevruoti, o priešais veiksmas buvo labai riboti. Sąjungininkų avangardui vadovavo prancūzų admirolas d'Estre (*d'Estre*), centrai – pats princas Rupertas, arier-

gardui – admirolas Spragė (*Spragge*), Nyderlandų laivyno avangardui – admirolas Adrianas Bankertas (*Adriaen van Trappen Banckert*), turėjęs tik 12 kovos laivų, kuriems reikėjo susigrumti su 30 prancūzų laivų, centrui – pats Riujiteris, ariergardui – admirolas M. Trompas. Abi eskadros stojo į mūšį laikydamosi lygiagretaus kurso ir abiejų rikiuotės suiro pasidalydamos į avangardą, centrą ir ariergardą. Tada prasidėjo trys mūšiai. Avangardų mūšyje prancūzų admirolas, išnaudodamas savo pajėgų persvarą, bandė apsupti priešininkų rikiuotę iš abiejų pusių, tačiau Bankertas perprato sumanymą, leidosi pavėjui, kirto prancūzų rikiuotę ir pasuko pagrindinių pajėgų link. Tuo metu prancūzai jo nepersekiojo, nes taisė nestipriai apgadintus laivus, ir prie savųjų pajėgų grįžo tik 7 val. vakaro. Taip kovojančių pajėgų santykis pasikeitė Riujiterio naudai.

Abiejų eskadrų centrai ilgą laiką vengė artimojo mūšio, nes Rupertas siekė atitraukti Nyderlandų laivus nuo kranto, o šie visai to nenorėjo, bijodami prarasti patogią poziciją ir stengdamiesi išlaikyti ryšį su savo pajėgomis, todėl aršesnis susirėmimas prasidėjo tik prisijungus ariergardui. Turėdamas persvarą – 42 laivus (o Rupertas 30 laivų) – Riujiteris pabandė perkirsti anglų eskadrą ir jos branduolį apglėbti kryžmine ugnimi. Nors šis manevras iš esmės pavyko, anglams pasisėkė iš apglėbio ištrūkti, ir centai atsiskyrė.

Ariergardai įnirtingai susigrūmė jau pačioje mūšio pradžioje, tačiau tai buvo daugiau dvikovos, o ne kova eskadros sudėtyje: pavyzdį parodė patys admirolai, kova tarp flagmanų vyko tris su puse valandos. Abu admirolai buvo priversti pakeisti savo laivus. Kovos pobūdį lėmė asmeninės admirolų sąskaitos: Spragė pažadėjo Anglijos karaliui pristatyti M. Trompą gyvą ar mirusį arba pats žūti. Tam pasitaikė tinkama proga: keliantis jau į antrąjį flagmano laivą, sviedinys pataikė į admirolo Spragė valtį, ir jis nuskendo. Be admirolo likusio anglų ariergardo padėtis buvo labai prasta, kol į pagalbą atskubėjo pagrindinės pajėgos. 5 valandą kova tarp centrų ir ariergardų vėl užvirė, tačiau pasirodžius jau minėtam prancūzų avangardui M. Riujiteris nusprendė iš mūšio pasitraukti. Nors nė vienas laivas mūšio metu nenuskendo, didesni buvo anglų nuostoliai (nukautas 1 admirolas, 7 kapitonai ir 2 000 karių), labiau nukentėjo ir jų laivai, 12 iš jų atrodė apgailėtinais, todėl taktiniu požiūriu laimėjo Nyderlandų laivynas. Strateginė pergalė buvo dar svarbesnė: Anglijos laivynas buvo priverstas grįžti į savo bazes, atsisakyti desanto idėjos, o Nyderlandų konvojus sėkmingai pasiekė uostą.

1757 m. Loiteno mūšis. Prūsijos karalius Frydrichas II dėl savo agresyvios politikos per Septynerių metų karą turėjo kovoti su koalicija, kurią sudarė Austrija¹⁰, Rusijos imperija, Prancūzija, Saksonija ir kai kurios kitos Vokietijos

¹⁰ Austrija (vok. Österreich – Rytų žemė) XVII a. pab.–XVIII a. imtos vadinti Habsburgams pavaldžios žemės, kurias sudarė rytų vokiečių tautos Šventosios Romos imperijos valstybės ir Vengrijos karalystė.

¹¹ Silezija (dab. Lenkijos Šlionskas) buvo sena Habsburgams priklausiusios Čekijos karalystės provincija, kurią Frydrichas II neteisėtai užėmė Silezijos karų metu 1740–1748 m.

žemės. Prūsiją palaikė tik Anglija ir to paties monarcho valdomas Hanoveris. Negalėdamas lygintis su savo priešais karių skaičiumi, Frydrichas II naudojosi tuo, kad jo pajėgos galėjo judėti greitai, ir, kai jėgų santykis nebūdavo toks nepalankus Prūsijai, stengėsi stoti į kovą su kiekvienu jų atskirai. Šiuo požiūriu 1757 m. kampanija išsiskyrė iš kitų, nes Karolio Aleksandro Lotaringo vadovaujami austrai, pasinaudodami tuo, kad Frydrichas II, sutelkęs pagrindines pajėgas, kovojo su Prancūzija, įsiveržė į Sileziją¹¹, užėmė Švidnico (*Schwidnitz*, *Schweidnitz*, dab. Lenkijos Świdnica) ir sostinės Breslau (dab. Wrocławas) tvirtoves ir toliau stiprino savo pozicijas šiame krašte. Suprasdamas, kad rizikuoja Prūsijos valdžia Silezijoje, Frydrichas nusprendė staigiu smūgiu pakeisti sau nepalankią situaciją, nors ir nebuvo tam sutelkęs pakankamai pajėgų: jis pats turėjo tik 13 000 karių, tačiau, prisijungus Hanso Cyteno (*Hans Joachim von Zieten*) korpusui, prūsų jau buvo daugiau kaip 32 000, o jų ugnies arsenalą sudarė 71 pabūklas. Daug karių buvo pavargę po žygio, kiti – demoralizuoti pralaimėjimu, tačiau stovykloje prie Kacbacho (*Katzbach*) upės Frydrichui pavyko pakelti savo kariuomenės nuotaiką. Tuo metu 90 000 austrų, turėdami 300 pabūklų, tarp jų ir atimtų iš prūsų, užimtose tvirtovėse jautėsi saugūs. Nors Frydricho kariuomenė buvo mažesnė, jis jautė savo pajėgų kokybinį pranašumą: dalį jų sudarė Rosbacho mūšyje pergale laimėję kariai, kurie tikėjo ypatingais savo valdovo gebėjimais ir privertė tuo patikėti visą korpusą. Be to, apskritai visos jo kariuomenės pasirėngimas buvo geresnis. Ypač prūsų ūpą pakėlė atvykęs pastiprinimas (dabar Frydricho II kariuomenę sudarė 40 000 karių ir 167 pabūklai) bei karaliaus kalba generolams, pasakyta išvykimo iš stovyklos (gruodžio 4 d.) išvakarėse, po kurios Prūsijos kariai jau galėjo stoti į kovą su gausesniu priešu, įsikūrusiu įtvirtintoje stovykloje prie Breslau. Išgirdęs, kad Frydricho II pajėgos artėja, Karolis su 66 000 karių, kurie gabenoti 300 pabūklų, paliko stovyklą, nužygiavo jam priešpriešais ir gruodžio 5 d. užėmė pozicijas prie Loiteno (*Leuthen*) kaimo (žr. 8.3 pav.). Austrų pozicija atitiko to meto tradicijas: ją sudarė dvi linijos, suskirstytos į centrą, kairįjį ir dešinįjį sparnus. Už kairiojo sparno, kurį dažniausiai puldavo Frydrichas II, austrų karvedys išdėstė rezervą. Pozicijos priedangą sudarė kavalerijos avangardas. Skirtingai nei tikėjosi austrai, prūsų žygio kolonos pasirodė ne ties kairiuoju, o ties dešiniuoju sparnu. Keturios kolonos žygiavo taip, kad centre būtų dvi pės-tininkų kolonos, o sparnuose – raiteliai. Raiteliai sudarė ir avangardą, kuris prie Borna kaimo susidūrė su austrų avangardu, jį per ketvirtį valandos sumušė, tikėdamiesi, kad tai dešiniojo sparno kavalerija, tačiau užkopus ant kalvos paaiškėjo, kad sumuštas tik avanpostas¹². Tačiau tuo pat metu pastebėta, kad avangardų susidūrimas austrų buvo palaikytas rimtu puolimu, ir rezervas iš kairiojo austrų sparno buvo permestas į dešinįjį. Frydrichas suprato visą šio judėjimo naudą:

¹² Avanpostas – priešakinis kariuomenės dalinys, sargybos postas.

iš tikrųjų jis mieliau puldavo kairįjį priešų sparną, o kalvelės, kurios skyrė prūsus nuo austrų, buvo patogios pėstininkams slapta pergrupuoti priešais kairįjį austrų sparną, tuo metu kavalerijai dešiniajame atliekant demonstratyvius veiksmus. Manevras pavyko, vidurdienį austrai beveik visas geriausias pajėgas sutelkė savo dešiniajame sparne, palikdami prieš prūsus tik Bavarijos ir Viurtembergo (*Württemberg*) pėstininkus. Taip Frydricho II pajėgos įgijo ir kiekybinį, ir kokybinį pranašumą. Tada Prūsijos karalius pirmą kartą panaudojo rikiuotės manevrą, t. y. išskleidė savo pėstininkus, išrikiavo etapais, arba „laiptais“, tarp batalionų palikdamas 35 žingsnių tarpus, pačiame tolimiausiame ir labiausiai į priešą išsikišusiame sparne sutelkė stipriausius dalinius – gvardiją ir grenadierius. Dabar priešų linijos buvo priverstos stoti į kovą ne vienu metu ir negalėjo panaudoti visų savo pajėgų. Be to, tokiu būdu austrai buvo supami iš sparno. To meto karyboje tai buvo naujas dalykas, nors ir žinomas kaip Aleksandro Makedoniečio Gaugamelų (*Arbelos*) mūšyje taikytas būdas, kai jis pajėgas išdėstė tokia rikiuote. Pasiekę numatytą ribą, prūsai atliko pusę sukinių į kairę ir įprastu būdu dviem linijomis smogė Karolio sąjungininkams į sparną. Bavarai ir viurtembergiečiai dar bandė persirikiuoti, kai į juos salvę paleido prūsų artilerija. Smūgis buvo toks stiprus, kad kariai metė ginklus ir pasileido bėgti, pakeliui sumaištį keldami jiems į pagalbą pasiūstuose daliniuose. Priartėjusius prie Loiteno bėglius salvė pasitiko neatpažinę jų uniformų sąjungininkai. Kilus visuotiniam chaosui kairiajame austrų sparne į kovą buvo pasiūsta ir prūsų kavalerijos dalis, vadovaujama H. Cyteno. Prasidėjo persekiojimas, kuris baigėsi tik pačiame Loiteno miestelyje, kur austrams priedangą atstojo mūrinės sienos. Susidarė sudėtinga



Prūsų pėstininkai atakuoja austrus Loiteno miestelyje 1757 m.

situacija, tačiau energingo vyresniojo kapitono Miulendorfo vadovaujamas grenadierių batalionas ryžtingai šturmuodamas įveikė vartus ir pasklido po gatves, jo pavyzdžiu sekė kiti prūsų batalionai, ir miestelis buvo užimtas. Tačiau Karolis Aleksandras Lotaringas vis dar nesirengė pripažinti pralaimėjimo ir už Loite-no išrikiavo savo pajėgas kautis. Prūsijos artilerija ėmė smarkiai šaudyti į tirštą austrų karių masę, tačiau šie nepabūgo – jų dešiniojo sparno kavalerija, kurios sudėtyje buvo ir keturi kirasyrų pulkai, smogė kairiajam prūsų sparnui, tačiau jų pačių sparną atakavo nedaug mūšyje kovojusi kairiojo Prūsijos pajėgų sparno kavalerija. Iš visų pusių ant puolančios austrų kavalerijos pasipylė tikra kulku kruša. Ne tik juos, bet ir kitus austrų kareivius, į kuriuos pasuko raiteliai, apėmė panika. Jie ėmė trauktis – bėgti Lisos miestelio link. Nors ir pavargę, Prūsijos kavaleristai kartu su karaliumi persekiojo besitraukiančiuosius iki pat Lisos, o vėlai naktį šiame miestelyje, pilaitėje, Frydrichas II pats asmeniškai į nelaisvę paėmė ir austrų pajėgų štabą. Šiuo atveju buvo galimybė suimti ir patį Frydrichą, tačiau jis veikė taip šaltakraujiškai, kad austrai iš pradžių nesuprato, kad su karaliumi tik menka palyda, o vėliau atskubėjo daugiau prūsų karininkų.

Šiame mūšyje didžiausią reikšmę turėjo teisingas padėties įvertinimas, vykęs manevras, užmaskuotas demonstruojamaisiais veiksmais, nauja pajėgas sutelkianti rikiuotė, įvairių kariuomenės rūšių bendradarbiavimas ir ryžtingi elitinių dali-nių veiksmai. Tačiau didžiausi nuopelnai priskirtini karaliui, kuris sugebėjo mūšio metu visą laiką valdyti savo kariuomenę, kad ji atliktų numatytus veiksmus.

Mūšyje žuvo 6 750 austrų, į nelaisvę pateko 21 000 karių ir 3 generolai. Dar 2 000 austrų buvo sugauti kitą dieną. Jie prarado 200 pabūklų (iš jų 124 atiteko prūsams).

Prūsijos kariuomenė neteko 5 000–6 500 karių. Tuoj po mūšio prūsai siekė pasinaudoti pergaleis vaisiais ir atakavo Breslau tvirtovę. Nors įgula nenorėjo pasiduoti, taiklus artilerijos šūvis viename iš bastionų sukėlė sprogmą, kuris kainavo 800 gyvybių. Po jo Breslau įgula kartu su 12 000 sveikų ir 5 000 sužeistų karių kapituliuavo. Frydrichas atgavo ne tik visas dar prieš austrų okupaciją tvirtovėje buvusias patrankas, bet ir pasiėmė dar 82 papildomai atvežtas. Užėmus Lignicos (dab. Lenkijoje Legnica) tvirtovę, visa Silezija, išskyrus Švidnico tvirtovę, buvo atsiimta. Šis „nepriekaištingas“ mūšis buvo vertinamas ir vėlesniais laikais. Napoleonas yra pasakęs, kad vien už šį mūšį Frydrichas II gali būti vadinamas Didžiuoju.

Mūsų regiono ypatumai

Lenkijos ir Lietuvos valstybės karyba aptariamuoju laikotarpiu išgyveno didžiausią nuosmukį. Dėl visų bajoriškosios demokratijos bėdų: *liberum*

veto, pavietų separatizmo, valdovų elekcijos – negalėjo atsirasti vienvaldžio valdovo, kuris, kaip Rusijos caras Petras I, Prūsijos ir kitų valstybių valdovai, būtų suvienijęs visas valstybės jėgas užsienio ir vidaus problemoms spręsti. Tik labai didelės nelaimės (1654–1667 m. karas su Rusija ir 1655–1660 m. su Švedija) leido padidinti mokesčius, bet tai buvo padaryta tik tada, kai dalis valstybės teritorijos jau buvo prarasta. Netrukus beveik visa Abiejų Tautų Respublikos teritorija buvo užimta priešų. Po šio tvano, atrodytų, žmonės turėjo atsipeikėti ir imtis reformų. Deja. Buvo padaryta išvada, kad buvo per mažai respublikoniškų reformų, džiaugsmingai priimtos A. M. Fredra (*Fredro*) idėjos ir manoma, kad vis dėlto pavyko apsiginti, nesuvokiant, jog pagalba buvo suteikta dėl švedų bandymo užimti Daniją ir Nyderlandų paramos Danijai, o ne dėl pačios Abiejų Tautų Respublikos pergalių. Kitaip sakant, tuo metu, kai Europoje, taip pat ir Rytų, vyko kariuomenių pertvarka, Abiejų Tautų Respublikos pajėgos, sugebėjusios atremti Turkijos pavojų 1666–1699 m., Šiaurės karo išvakarėse buvo tokios pat bejėgės kaip ir 1648–1654 m. Prie išorės pavojų prisidėjo ir vidaus karas Lietuvoje tarp Sapiegų ir jų priešininkų Valkininkų konfederatų, todėl Abiejų Tautų Respublika, nors ir remiama Saksonijos kariuomenės, vėl buvo okupuota. Nuo Švedijos satelitinės valstybės likimo ją išgelbėjo tik Rusijos pergalė prie Poltavos, tačiau ji įtvirtino viešpataujančią regiono valstybę – Rusiją, kuri, naudodamasi Abiejų Tautų Respublikos vidaus prieštaravimais, pradėjo kištis į jos reikalus ir palengva, padedama Prūsijos, pajungė ją savo valiai. Nors 1717 m. Abiejų Tautų Respublikos kariuomenė įgijo nuolatinį pajėgų statusą, liko daug organizacinių spragų: nebuvo numatyta karininkų etatų, didelę kariuomenės dalį vis dar sudarė senojo tipo tuo metu jau praradusi savo reikšmę kavalerija. Respublikos kariuomenė sustingo, nebesiplėtė, o kaimyninių valstybių, visų pirma Rusijos, Prūsijos ir Austrijos, karinių pajėgų, tuo metu stiprinamų ir tobulinamų, daroma pažanga buvo akivaizdi. Abiejų Tautų Respublika tapo svetimų kariuomenių komplektavimo, aprūpinimo rajonu, „niekieno žeme“, o jos kariuomenė, kurią sudarė vos 16–18 000 karių, atrodė juokinga, palyginti su 200–350 000 kaimynų pajėgomis.

KLAUSIMAI

- *Kokiais privalumais pasižymėjo nuolatinės kariuomenės?*
- *Kaip tarpusavyje susijusi karyba, ekonomika ir valstybės valdymo forma (santvarka)?*
- *Kokius privalumus kariuomenei teikia valdovas: karvedžio asmeninis dalyvavimas karo veiksmuose?*
- *Kokią reikšmę turi gerai parengtos karinės jūrų pajėgos valstybei siekiant viešpatauti?*

LITERATŪRA /

*Jorgensen Ch., Pavkovic M. F., Rice R. S., Schneid F. C., Scott Ch. L. **Fighting Techniques of the Early Modern World AD 1500-AD 1763.** London, 2005 (vertimas į rusų k., Maskva, 2006).*

*Ненахов Ю. Ю. **Войны и кампании Фридриха Великого.** Минск, 2002.*

*Штенцель А. **История воин на море с древнейших времен до конца XIX века.** Т. I-II. Москва, 2002.*

IX

Revoliuciniai

1776–1850 m.

karai

Bendras apibūdinimas

Revoliucinių karų laikotarpį žymi keletas datų: dažniausiai kaip jų pabaiga nurodomi 1815-ieji, tačiau net iki 1850 m. tebebuvo naudojama revoliucinių karų metu taikyta sausumos ir jūrų pajėgų taktika. Po JAV nepriklausomybės karo, T. Kosciuškos sukilimo, Didžiosios Prancūzijos revoliucijos ir Napoleono karų pasaulyje atsirado daug kokybiškai naujų reiškinių, kurie išjudino „klasikinio“ XVIII a. aksiomas ir pradėjo pažangesnį karybos raidos laikotarpį. Visuotinė karo prievolė, didžiulės kariuomenės, naujos ir ambicingos strateginės idėjos operatyvinio meno ir taktikos srityje jai darė didelę įtaką iki pat Pirmojo pasaulinio karo, suformavo savitą politinę imperijų sistemą, atvėrė vartus romantizmui, nacionalizmui, technikos naujovėms ir daugeliui kitų pažangių reiškinių. Revoliucijos vyko ne tik pasaulyje, bet ir karyboje.

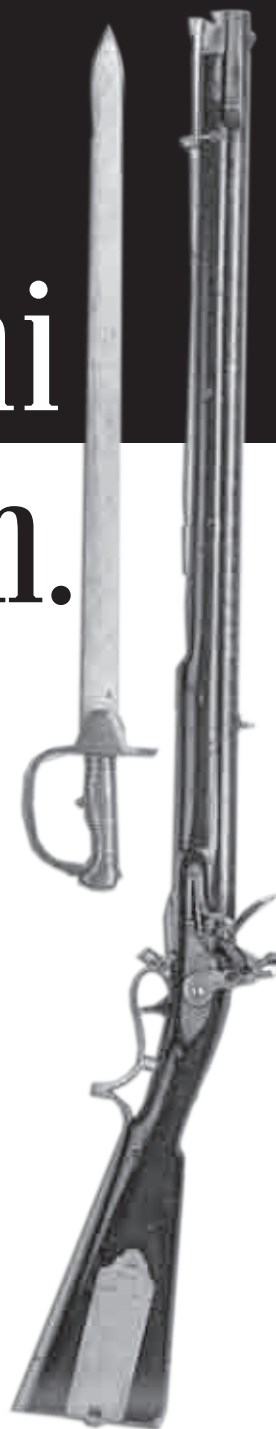

Amerikos gyventojų nacionalizmą pažadino suvokimas, kas yra lojalumas valstybei, kad revoliucija yra jų pačių kūriny. Amerikos kolonijos nebuvo vieningos net nepriklausomybės klausimu: iš pradžių nepriklausomybininkai sudarė kolonistų mažumą, tačiau griežta torių politika ir sėkmė mūšio lauke situaciją pakeitė iš esmės. Kongresas sugebėjo sukaupti pakankamai lėšų, kurios leido atsilaukti ilgo karo metu, ilgainiui stiprėjo Džordžo Vašingtono (*G. Washington*) sausumos kariuomenė, atsirado sąjungininkų. Šios aplinkybės buvo palankios Jungtinėms Amerikos Valstijoms susikurti.

Didžioji Prancūzijos revoliucija kilo dėl to, kad Liudviko XV valdymo metodai neatitiko išskirtinio Prancūzijos valstybės išsivystymo lygio: karaliaus sprendimams turėjo įtakos jo meilužės ir dvaro intrigantai, nebuvo gerai apgalvotos strategijos ir tinkamos finansų politikos. Tačiau šių problemų naujasis valdovas Liudvikas XVI negalėjo išspręsti be Parlamento pagalbos. Visa tai stūmė valstybę į bankrotą, išjudino nuo valstybės valdymo nušalintus gyventojų sluoksnius, padėtis tapo nebevaldoma, prasidėjo revoliucija, kuri daug ką sunaikino, tačiau kartu sudarė sąlygas įgyvendinti naujas idėjas. Napoleono valstybė įsiveržė į karybos pasaulį su senojo režimo artilerija, įkvėpta revoliucijos ir turėdama genialų vadovą.

Napoleono karų išjudinta politinė sistema jau nebegalėjo būti tokia, kaip anksčiau, nors laimėjo revoliucinių permainų priešininkai: Lotynų Amerikos šalys, buvusios Portugalijos ir Ispanijos kolonijos, karų Europoje metu praradusios ryšį su metropolija, nebenorėjo grįžti atgal. Jos matė JAV pavyzdį, todėl išsivaduojamoji kova pakeitė naujojo pasaulio žemėlapi, tačiau karybos istorijos itin nepraturtino naujovėmis. 1830–1831 m. kovoms Lenkijoje ir Lietuvoje, 1848 m. Vengrijos revoliucijai turėjo įtakos su tautiniu Europos tautų sąjūdžiu, atgimimu ir visuomenės demokratėjimo procesu nesuderinama Vienos kongreso sukurta sistema.

Karybos pobūdis

Linijinių Europos kariuomenių trūkumai išryškėjo jau per Septynerių metų Karą, kuris vyko Amerikos karo veiksmų teatre. Ilgą laiką kovojusios Europoje, perkeltos į menkai civilizuotą ir gamtinių sąlygų stipriai veikiamą karą teatrą, Prancūzijos ir Didžiosios Britanijos kariuomenės buvo priverstos remtis indėnais ir kolonistais, prašyti jų pagalbos, nes pačios galėjo kovoti tik viena su kita, bet ne su organizuotu senųjų gyventojų indėnų ir spėjusių čia prisitaikyti baltųjų kolonistų pasipriešinimu, nors formaliai karas buvo panašus į kitas tuo metu Europoje vykusias kovas. Situacija ėmė keistis didėjant prieštaravimams tarp Didžiosios Britanijos ir vietos kolonistų anglų. Nevienoda kovojančių šalių

padėtis ir susidariusi prieštaringa situacija, kai lauko mūšyje britai liko stipriausia jėga, tačiau negalėjo sumušti reguliariųjų ir nereguliariųjų amerikiečių pajėgų, nes jos visada turėjo galimybę pasitraukti ar įsimaišyti tarp vietos gyventojų, privertė Didžiąją Britaniją, tradicinę senojo pasaulio valstybę, pažabojus savo užgautas ambicijas, keisti požiūrį į kolonijinę sistemą ir kolonistus ir prisitaikyti prie naujojo pasaulio, kurio kontūrai jau pradėjo ryškėti.



Amerikos kolonistai



Indėnai anglų ir prancūzų tarnyboje

JAV nepriklausomybės karas vyko to meto civilizuoto pasaulio pakraštyje, o Didžioji Prancūzijos revoliucija kilo labiausiai civilizuotoje Europos valstybėje, kuriai buvo būdingi visi absoliutinės monarchijos privalumai ir trūkumai. Prancūzijos visuomenė, per ilgai buvusi priklausoma tik nuo valdovo valios ir pavargusi nuo skandalų ir neracionalios užsienio bei finansų politikos, ėmėsi atnaujinti įvairias savo ūkio sritis. Iš pradžių dėl radikalizmo bei beprotiško kūrybingumo tiesiog buvo naikinama senoji sistema, tačiau netrukus užsienio okupacijos pavojus privertė greičiau suformuluoti svarbiausias idėjas, o grėsmė prarasti laisvę ir revoliucijos metu išsikovotas pozicijas – plačiau suvokti gynybos reikalus, lengviau spręsti kadru problemą ir rasti kitų revoliucinių sprendimų, kurie sustabarėjusios XVIII a. karybos atstovus paskatino vėl prisiminti improvizaciją, karybos mokslui suteikiančią menui būdingų bruožų. Napoleono valdymo laikai buvo svarbūs kaip naujų idėjų tobulinimo ir praktinio taikymo metas, o nuo antikos laikų nepaprastai paspartėjusi Prancūzijos „karo mašinos“ raida privertė peržiūrėti daugelį lyg ir neiginčiamų postulatų, priimti keletą nepopuliarių, tačiau neišvengiamų sprendimų. Vienu iš svarbiausių Prancūzijos revoliucijos „kūdikų“ reikėtų laikyti „ginkluotos tautos“ kariuomenę – naują reiškinį, kurį numatė, tiksliau – nujautė, filosofai jau gerokai anksčiau. Nuo pusiau feodalinės milicijos ir miestų savigynos būrių ginkluota tauta skyrėsi savo morale ir nepriklausoma jėga.

Tado Kosciuškos (lenk. *Tadeusz Andrzej Bonawentura Kościuszko*) sukilimas buvo daugiau vietinės reikšmės, tačiau kartu ir konvencinio tradicinių valstybių karo, XIX a. sukilimų bei revoliucijų, kurių dalyviai bandė pakeisti po 1815 m. Vienos kongreso nusistovėjusią tvarką, jungiamoji grandis. Tradicinė karyba buvo papildyta laikinomis improvizuotomis priemonėmis, kurios ją, anksčiau uždaro karių luomo veiklos sritį, vėl grąžino visuomenei. Tai tarsi pateisino didesnes civilių aukas ir nuostolius, kurie ne tik prilygo iki Vestfalio viešpatavusiai netvarkai, bet ir gerokai juos pranoko. Karas vėl įgijo idėjinį pagrindą, ir nors religija nebebuvo tokia svarbi, antireliginio ir antiklerikalinio pobūdžio karai darė didelę įtaką teroro ir karo mastui, kuris ir toliau didėjo. Pasikeitė netgi Rusijos imperijos karyba: Aleksandro Suvorovo dėka svarbus tapo kareivis, jo nuostatos, idėjinė motyvacija, kovos dvasia.



Tadas Kosciūška

Po visą Europą apėmusių Napoleono karų Senajame žemyne prasidėjo palyginti taikus laikotarpis, o Lotynų Amerikoje ir kitose pasaulio vietose – karo veiksmai. Tik Graikijos nepriklausomybės karas ir 1830–1831 m. bei 1848 m. revoliucijos šiek tiek drumstė šią ramybę iki pat amžiaus vidurio. Nors tuo metu didelių karų nevyko, sparčiai tobulėjo karo technologijos. Jos darė įtaką karo meno formoms, tačiau tik kariuomenių vadai tam teikė didesnę reikšmę. XIX a. 3–5 dešimtmečiai – karybos nuosmukio laikotarpis (kaip tam tikra reakcija į per daug sukarintą ankstesnių metų gyvenimą), tarptautinių institucijų klestėjimo ir ribotos karybos laikai, kai karo veiksmai daugiausiai buvo vietiniai: jie dažniausiai vykdavo palyginti ribotoje erdvėje, t. y. tam tikrame rajone, tam tikrą laiką – dažniausiai užtekdamo vienos dviejų kampanijų.

Lotynų Amerikos karuose (žr. 9.7 pav.) daugiausiai kovojo baltieji kreolai, kurie kopijavo Napoleono karų taktiką, naudojo tuos pačius ginklus. Tačiau karo veiksmų teatras buvo visiškai kitoks, idėjiniai vadai turėjo per silpną socialinį pagrindą, todėl greitai pradėtos kurti dviejų tipų kariuomenės: europinio pavyzdžio – kaip valstybės organizacijos, vienijamos tam tikros idėjos, ir vietinių vadų, besiremiančių vien karine jėga, pajėgos, kurios XIX a. pirmoje pusėje Centrinėje Amerikoje ir laimėjo.

Europos revoliucinės pajėgos negalėjo konkuruoti su imperijomis: jos neturėjo pakankamai jėgų, tarp revoliucionierių nebuvo glaudaus ryšio, o senosios imperijos, kurių „karo mašinos“ buvo išbandytos ir nuolat tobulinamos, tarpusavyje nekariavo, o viena kitą rėmė ir sugebėjo išlaikyti Vienos kongreso sistemą iki pat aptariamojo laikotarpio pabaigos.

Kariuomenės

XVIII a. antroje pusėje sukilusios Šiaurės Amerikos kolonijos karinių pajėgų praktiškai neturėjo, nors buvo daug žmonių, gebančių naudoti ginklą tiek medžioklei, tiek savigynai. JAV karines pajėgas nuo pat pradžių, kai jos pradėtos formuoti, sudarė dvi dalys: reguliarioji *Kontinentinė armija* (jos kūrėju pagrįstai laikomas generolas Džordžas Vašingtonas, vėliau tapęs pirmuoju JAV prezidentu) ir milicija. Taip suskirstyta ji buvo ir seniau, kai kraštą valdė angļai.

Tebevyksta diskusijos, kuri kariuomenė labiau nusipelnė JAV, tačiau greičiausiai abi, nes nė viena iš jų savarankiškai nebuvo pajėgi laimėti.

Reguliariosios kariuomenės pagrindas buvo pradėtas kurti 1776 m., Kongresui paskelbus, kad nuo šiol vyrai bus samdomi trejiems metams. Realūs darbo vaisiai pasirodė tik 1778 m. Tikruoju kariuomenės kūrėju laikomas vokie-tis generolas Stoibenas (*Steuben*). Jo 10 000 karių reguliarusis korpusas tapo

būtina, nors ir nepakankama pergalės sąlyga.

Nereguliosios kariuomenės pagrindas – kolonijų milicija – buvo sukurtas dar anglų kolonizacijos pradžioje. Karų su indėnais ir Septynerių metų karo metu vietinės kolonijų milicijos pajėgos mažai prisidėjo: karo veiksmuose dalyvavo labai vangiai, dažniausiai tik tada, kai jie buvo tiesiogiai susiję su kolonijos ar pavienių kolonistų interesais. Pagrindinis milicijos pranašumas buvo mokėjimas naudoti graižtvinius ginklus, kurie turėjo ne tik privalumų, bet ir trūkumų: šiems ginklams užtaisyti reikėjo labai daug laiko, be to, prie jų nebuvo tvirtinami durtuvai. 1778 m. Bruklino Aukštumos (*Brooklin Height*) mūšyje graižtviniais šautuvais gin-



Prancūzijos nacionalinė gvardija su vėliava

kluoti kariai buvo anglų subadyti durtuvais. Geriausių rezultatų pasiekta derinant štucerus ir paprastas lygiavamzdes muškietas, prie kurių buvo tvirtinami durtuvai. Šis atradimas buvo pritaikytas ir Europos karo teatre.

Naujas karo teatras pakeitė ir dvasinius karybos elementus. Kartu su revoliucija į karybą įsiveržė ir ideologija, kuri leido priešams priskirti kuo daugiau neigiamų savybių, o tai pajudino nusistovėjusio garbės kodekso pamatus. Dingo pagarba uniformai – „munduro garbė“, labai nukentėjo karo belaisvių ir civilių teisės. Jis buvo sunku nepažeisti, ypač kai tekdavo kovoti su neuniformuotais kolonistais ar juo labiau indėnais, apie kurių priklausymą reguliariosioms pajėgoms bylojo ne uniforma, o veido ir kūno spalva. Universalias taisykles keitė konstitucijos moralė, pagal kurią valstybės interesai laikomi svarbesniais už džentelmeniškus susitarimus.

Tai turėjo įtakos ir britų parlamentarams, kurie, bijodami paprastų žmonių nepasitenkinimo, ėmėsi persvarstyti nusistovėjusių normų taikymo sąlygas. Britai kovojo senomis priemonėmis – samdė vokiečius, kurie sudarė didžiąją jų pajė-

gų Amerikoje dalį (18 000). Nors britams apskritai nesišėkė, jų politinei vadovybei – pirmiesiems ministrams Pitams – Vyresniajam ir Jaunesniajam – pavyko išsaugoti anglų pasitikėjimą, nes šis karas vyko toli ir mažai kuo skyrėsi nuo dinastijų karų, vykusių amžiaus pradžioje.

XVIII a. pab.–XIX a. pr. susiklostė palankios techninės sąlygos „ginkluotos tautos“ kariuomenei kurti. Visų pir-

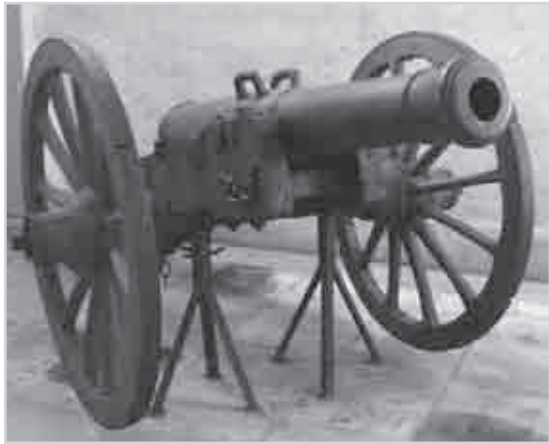

Gribovalio pabūklas

ma tam turėjo įtakos artilerija, sukurta garsiojo artilerijos inspektoriaus generolo Žano Batisto de Gribovalio (*de Gribeauval Jean-Baptiste*), kuris 1763 m. ją reorganizavo, tobulino pabūklų ir kitų artilerijos priemonių, techninės įrangos parką. XV–XVI a. sandūroje ir XVI a. pirmoje pusėje buvo bandoma suvienodinti artilerijos pabūklų kalibrus, tačiau lafetus ir kitą papildomą taikymo ir transportavimo įrangą darė paprasti meistrai. Ž. Gribovalio rūpesčiu atskiros detalės buvo pradėtos gaminti pagal bendrus standartus. Tad buvo galima sudaryti atsarginių dalių komplektus, tinkančius daugeliui artilerijos įrangos mechanizmų ir net vežimų, be to, lafetų ir vežimų ašys buvo gaminamos lengvesnės. Visa tai gerokai padidino pabūklų judrumą: padidėjo vežimų greitis, todėl atsirado galimybė įveikti didelius atstumus. Antroji palanki sąlyga – pakankamai geri keliai, kanalai, kas leido kariuomenės korpusus ar ištisas armijas greitai perdislokuoti keičiant vieną žygio kryptį kita. Prancūzijos kariuomenė buvo garsi ir tuo, kad čia tarnavo daug matematikos, inžinerijos ir kartografijos specialistų. Tačiau lemiamą reikšmę turėjo ne vien techninės sąlygos.

Prancūzijos senoji kariuomenė turėjo savo problemų. Karininkija buvo parengta gerai, tačiau generalitetas „sirgo“ sunkiomis ligomis: per didelis generolų skaičius ir dažnai labai abejotina jų kompetencija nuvertino pačią sąvoką „generolas“, kareiviai netikėjo jų gebėjimais, vyko kova tarp karininkų, kurie iškilę dėl savo gebėjimų, ir tų, kurių paskyrimui turėjo reikšmės kilmė ir protekcija. Kareiviai buvo daugiausiai miestiečiai, o kaimiečiai patekdavo į milicijos batalionus ir buvo atskirti nuo likusios kariuomenės. Karininkai į šiuos dalinius žiūrėjo iš aukšto. Nauji Prancūzijos kariuomenės daliniai buvo sudaryti iš miestų varguomenės ir pakluso vietos revoliucinei valdžiai, karinio rengimo praktiškai nebuvo. Iki 1792 m. kariuomenė buvo pavaldi karaliui ir paskirtiems ministrams. 1792–1793 m. vyko įvairios permainos, vadais buvo skiriami kareiviai ir puskarininkiai, tačiau Karo ministeriją perėmus

karo inžinieriui Sadi Karno (*Carnot*), kariuomenės raida tapo kryptinga. Pagrindiniai Karno nuopelnai: buvo įvesta bent elementari tvarka, pristabdytas švais-tymas, pradėtos formuoti nuolatinės sudėties divizijos, vadinamoji amalgama¹³, senojo ir naujojo režimo kariuomenių daliniai susiliejo į vieną tobulesnę junginį. Šis procesas užtruko 6 metus. Jo nurodymu vietoj senųjų pulkų buvo formuojamos pusbrigadės, kurias sudarė vienas senosios kariuomenės batalionas ir du savanorių batalionai. Karininkų rinkimo paprotys, klestėjęs pirmaisiais jakobinų diktatūros metais, buvo gerokai apribotas. Taip pat problema tapo naujosios kariuomenės aprūpinimas. Senoji Prancūzijos karo mašina buvo apskaičiuota 200 000 karių, dalis jos karuose buvo sunaikinta, taigi teko daug nuveikti gaivinant karo pramonę. Tai vyko revoliuciniais metodais, privaloma tvarka steigiant mokyklas, salietros gamyklas, skatinant tobulinti individualias gamybos priemones. Pasikeitė karininkų ir kareivių tarpusavio santykiai: kitų kariuomenių karininkai turėjo daugybę privilegijų, pavyzdžiui, galimybę gabenti didesnę bagažą, pėstininkų karininkai – joti, o prancūzų jaunesnieji karininkai viską turėjo neštis krepšiuose ant nugarų, ir, kaip parodė praktika, tai kariuomenei išėjo tik į naudą. Visos šios priemonės 1794 m. Prancūzijos kariuomenę pavertė kovinga organizacija, ir jau Fleriuso (*Fleurus*) mūšyje (1794 m. birželio 26 d.) prancūzai sugebėjo nugalėti gausesnę Austrijos kariuomenę.

Kiekybinė pajėgų persvara ir sutelktasis smūgis buvo esminiai naujojo karo meno bruožai. Tai sunkiai galėjo pasiekti priešininkai tiek dėl idėjinių nuostatų, tiek dėl skirtingų valstybių socialinių santykių: Austrijos, Prūsijos ir kitų Prancūzijos priešininkų vadai ilgai nenorėjo suprasti ir pripažinti, kad šioje „maištininkų samplaikoje“ esama pažangių idėjų ir patirties, to-



Fleriuso mūšio fragmentas

dėl nesėkmės buvo aiškinamos nepalankiomis aplinkybėmis ir konkrečių vadų konkrečiomis klaidomis. Tačiau jau Napoleono laikų prancūzų pergalės buvo tokios akivaizdžios, kad jas teko pripažinti ir keisti savo požiūrį į kareivius, taktiką ir karybą apskritai.

Būdama gerokai didesnė už iki tol buvusias kariuomenes ir priversta kovoti keliais frontais, ši kariuomenė nebegalėjo tenkintis didele pagrindine armija

¹³ Taip vadinta fantastinė alchemikų siekiama išgauti medžiaga, iš kurios esą galima pagaminti auksą.



JAV kariuomenės kariai bivakuose. Dail. Karlas Bodmesas (1833 m.)

ir improvizuotais pagalbiniais, observaciniais bei kitokiais korpusais, kurių sudėtis buvo labai marga. Reikėjo stabilesnių organizacinių elementų. Tokiais elementais tapo divizijos, panašios sudėties junginiai, sudaryti iš visų kariuomenės rūšių dalinių: diviziją sudarė 2 pėstininkų brigados (6 batalionai), 2 kavalerijos pulkai (8 eskadronai) ir 2 artilerijos baterijos, kurių viena buvo rai-toji. Tokia divizija galėjo savarankiškai spręsti beveik visus ūkinius ir karinius uždavinius net susidūrusi su gausesniu priešu. Ji galėjo kurį laiką laikytis, kol atvyks pagalba, ar trauktis, stabdydama priešo puolimą. Kita vertus, divizijai buvo lengviau judėti, maitintis, kažkur įsikurti. Divizijų sudėčiai nedaug keičiantis, padidėjo vadovybės, karių kolektyvo darnos reikšmė. Tačiau aprūpi-

nimas gerokai suprastėjo: tik rengiant didesnę žygį buvo kuriami magazinai, rūpinamasi karių maitinimu jo metu. Kareiviai, kaip ir XVI–XVII a., vėl buvo priversti badauti ir plėšikauti, tačiau tai leido atsisakyti penkių perėjimų sistemos, laisviau judėti prieš atžvilgiu. Tačiau karo vadų sprendimai pasidarė sunkiau prognozuojami, komunikacijos gerokai pailgėjo. Smarkiai pablogėjo ir karių gyvenimo sąlygos: visi Prūsijos kareiviai turėjo palapines, o prancūzams jų nebuvo skirta, todėl tekdavo miegoti gyvenvietėse, o jų nesant – atvirose stovyklavietėse – bivakuose. Prancūzai kareiviai tapo sunkia našta gyventojams ir okupuotose šalyse greitai užsitraukdavo neapykantą. Trūkumus turėjo atsverti kovinga karių dvasia, palaikoma propaganda ir kitomis priemonėmis, tačiau kai kuriais atvejais tai buvo mažai veiksminga, ypač 1812 m. žygio metu.

Svarbia Prancūzijos kariuomenės savybe tapo jos profesionalumas. Nors kariuomenė buvo pašauktinė, kariai greitai tapo profesionalais. Prancūzija aukštai vertino jų žinias ir gebėjimus, kurie tapo svarbiausiais kriterijais, lemiančiais sėkmingą karjerą ir apdovanojimus. Teisingai pasirinkus prioritetus buvo galima kūrybiškai organizuoti karinį rengimą: kariai buvo mokomi kovoti ne tik dalinio sudėtyje, bet ir individualiai, pasikeitė ir drausmės samprata, kuri kariuomenėje buvo įtvirtinama visais lygiais. Žinoma, drausmė – labai svarbu, tačiau vienintelis sėkmę garantuojantis būdas – išugdyti idėjišką kovotoją, ir čia botagas ar lazda mažai buvo naudingi.

Atsisakius luominių užtvarų, susiklostė palankios sąlygos rengti aukšto lygio profesionalius karininkus, ir ne tik pradinio lygio. 1795 m. buvo įkurta politechnikos mokykla, 1802 m. – karo koledžų, aukštoji Sen Siro (*Saint-Cyr*) mokykla. Napoleono karų metu panašių mokyklų atsirado ir Didžiojoje Britanijoje, pavyzdžiui, Sandhers-to (*Sandhurst*), JAV – Vest Pointo (*West Point*).



Vest Pointas

Napoleonas buvo unikaliuos atminties ir nepaprasto darbštumo vadas. Jam nereikėjo didelio štabo. Tai buvo, ko gero, paskutinis didysis karvedys, pats vedęs karius į pergalę, tačiau labai svarbų vaidmenį suvaidino ir jo artimiausi bendražygiai, kurie, turėdami nemažą veiksmų laisvę, kartais savarankiškai laimėdavo

svarbius mūšius. Vadinamųjų Napoleono maršalų gebėjimai aiškiniami veiksminga atrankos sistema: karjerą padarydavo gabūs žmonės – tiek senosios kariuomenės generaliteto pareigūnai, tiek paprasti kareiviai ir jaunesnieji karininkai.

Po Napoleono karų Europos valstybių kariuomenių raida vyko tam tikrais etapais, kuriuos skyrė revoliucijos, valstybinės reformos ir kiti svarbūs procesai, tačiau kiekviena jų turėjo nueiti gana savitą kelią, todėl pravartu šių valstybių ypatumus aptarti atskirai.

Prancūzijos kariuomenei reikėjo atgauti jėgas, o naujai suformuotam monarchiniam Burbonų režimui – gebėjimą valdyti ir gyventojų pasitikėjimą. Tuo metu visuotinė karo prievolė buvo panaikinta, o iš profesionalų sudaryti lojalūs gvardijos ir kiti daliniai, tačiau jau labai greitai, pradėjus ilgtis šlovės, taip neseniai stebinusi visą Europą Prancūzijos kariuomenė vėl buvo atkurta. Šio darinio architektu tapo Prancūzijos karo ministras Sen Siras (*Gouvian St. Cyr*). Svarbiausias jo rūpestis buvo padidinti kariuomenę iki 240 000 karių ir pasiekti, kad ją daugiausiai sudarytų profesionalai, vėliau – kasmet pradėti imti po 40 000 šauktinių (karo prievolinkų buvo 300 000). Šauktinius atrinkdavo traukiant burtus: ištraukusieji „teigiamą“ burtą dar galėjo išsipirkti, taigi kasmet iš tikrųjų buvo pašaukiama apie 23 000 naujokų.

Anglija ir Rusija grįžo prie savo tradicinių sistemų: angļai manė, kad 70–75 000 nuolatinės sausumos kariuomenės karių visiškai pakanka saviems interesams užtikrinti. Rusija taip pat laikėsi rekrūtų prievolės sistemos, tiesa, retkarčiais kareiviams suteikdavo atostogas, kas leido šiek tiek sutaupyti lėšų ir karo metu surinkti gausią kariuomenę. Turkijos kariuomenėje įvyko janyčarų sukilimas, pasibaigęs visišku šių pulkų sunaikinimu. Taigi Turkijos kariuomenė palaipsniui perėmė vis daugiau europinių karybos formų. O tai skatino nuolatinę draugystę su Prancūzija ir Didžiąja Britanija.

Prūsijos karalystė sugebėjo išlaikyti savo pašauktinę kariuomenę, kuri buvo sukurta po 1806–1807 m. patirto pralaimėjimo. 1807–1811 m. Prūsijoje buvo panaikinta baudžiava, tuo metu vyko ir kariuomenės reformos, siejamos su generolo Šarnhorsto (*Scharnhorst*), jo padėjėjo Gneizenau (*Gneisenau*), Bojeno (*Boyen*) ir Grėlmano (*Grölmann*) pavardėmis. Pirmiausiai buvo sukurta teritorinė rezervinė (antros eilės karo prievolinkų) ka-



Gerhardas Šarnhorstas

riuomenė – landveras (vok. *Landwehr* – krašto ar žemės kariuomenė), vėliau kariuomenės reformatoriai įvedė visuotinę privalomąją karo prievolę (1814 m.), buvo pertvarkytas Generalinis štabas, panaikintas draudimas nekilmingiems asmenims tarnauti karininkais, kariuomenėje uždraustos fizinės baudmės. Nuo karo prievolės negalėjo atsipirkti niekas, net ir kilmingieji. Tikroji karo tarnyba trukdavo 5 metus, iš jų 3-ejus – tikroji tarnyba po vėliavomis, 2-ejus – aktyviajame rezerve. Atitarnavę kariai buvo perkelti į landverą: iš pradžių 1-ojo šaukimo (25–32 metų), paskui – 2-ojo (32–39 metų). Šioms kategorijoms nepriskirti vyrai iki 49 metų priklausė tik karo metu mobilizuojamam junginiui – landšturmui (vok. *Lands-turm*), kuriam buvo patikėtos ir jaunimo rengimo kariuomenei funkcijos. Jau 1813–1814 m. landverą sudarė 120 000 karių.



Landvero kariai

1830 m. revoliucijų banga mažai pakeitė Prancūzijos kariuomenę: valdžios žvilgsnis vis labiau krypo į kolonijas, kurios buvo perspektyvios saviems interesams įgyvendinti, o neramumų laikais įkurtos nacionalinės gvardijos turėjo trumpalaikį ir daugiau neigiamą poveikį – reguliarieji daliniai palyginti lengvai šiuos neramumus numalšino. 1832 m. įvesta konskripcija (kariuomenės komplektavimo karo prievolės pagrindu sistema, leidžianti pavaduoti šaukiamąjį arba išsipirkti nuo šaukimo) išliko iki pat Napoleono III valdymo pradžios, jo iniciatyva buvo tiesiog padidintas prievolinkų skaičius, kuris Krymo karo išvakarėse siekė 600 000. Britanijos kariuomenė senais metodais galėjo išlaikyti 120–150 000 karių. Rusijoje viskam trukdė baudžiava, tačiau Nikolajaus I laikais šioje srityje pokyčių nebuvo. Turkijos kariuomenė taip pat buvo komplektuojama iš rekrūtų, tarnyba trukdavo 12 metų, iš jų 5-erius reguliariuosiuose ir 7-erius rezervo daliniuose. Tai leido kariaujant disponuoti 400 000 karių pajėgomis, tačiau karininkų korpusas buvo labai prastas, ir tai turėjo įtakos pajėgų kovingumui visų karų su Rusija metu.

Karinė doktrina

JAV nepriklausomybės karo metu sukilėliai, siekdami išlaikyti teritorijos kontrolę, daugiausiai gynėsi, tačiau netrūko ir kitokio pobūdžio veiksmai: tolimų žygių turint ribotus išteklius, įtvirtintų punktų gynybinių ir netgi lauko mūšių.

Prancūzų revoliucionieriai siekė kontroliuoti svarbiausius rajonus, kovos veiksmus perkelti į kitų valstybių teritorijas ir taip internacionalizuoti revoliucijos idėjas. Dėl to jiems pavyko laimėti netgi kariaujančių valstybių kariuomenių simpatijas. Tačiau šie dvasiniai dalykai greitai prarasdavo reikšmę visiškai ignoruojant kitų tautų teises ir interesus, todėl palaipsniui lozungo „Laisvė, lygybė, vienybė!“ kerai išsisklaidė, o vietos gyventojų nepasitenkinimas virto partizaniniu karu, kuris žlugdė prancūzų moralę. Prancūzai pažadino vokiečių, ispanų, lenkų ir italų tautinius jausmus. Nuo 1812 m. Prancūzijai teko kariauti gynybinį karą, kurio metu vėl atgavo deramą reikšmę tvirtovės ir senosios kordoninės strategijos taisyklės.

Napoleono laikais išradimų buvo mažai. Imperatorius labai nepatikliai vertino naujoves, tačiau jo didžiausias nuopelnas buvo rimtas požiūris į karo meną, ypač strategiją, todėl revoliucinių karų epocha turtinga neįprastų sprendimų, improvizacijų, skirtingų karybos formų sąveikos pavyzdžių.

Strategija

JAV nepriklausomybės karas buvo laimėtas strategiškai. Anglijos pajėgos, vykdydamos desantines operacijas ar aprūpindamos savo dalinius, galėjo laisvai manevruoti tik pakrantėse, nes veržtis į krašto gilumą be vietos gyventojų palaikymo



Malta

buvo labai rizikinga. Kiekviena anglų nesėkmė virsdavo katastrofa, o pralaimėję kolonistai pasitraukdavo į reguliariajai kariuomenei netinkamas vietas, persirikiuodavo ir vėl tęsdavo savo veiklą. Operacijos buvo silpnai remiamos politiškai, net D. Britanijos Parlamente veikė amerikiečių šalininkai. Politinės valdžios decentralizacija neleido anglams laimėti net ir užėmus to meto JAV sostinę Filadelfiją, nes ji nebuvo svarbus simbolis. Tad visos geriausios anglų savybės nepadėjo pasiekti geidžiamo rezultato. Laikas buvo kolonistų sąjungininkas, nes, pasinaudojusios susidariusia situacija, Prancūzija ir Ispanija paskelbė Didžiąjai Britanijai karą, o Džordžo Vašingtono Kontinentinė armija vis labiau stiprėjo. Didelę reikšmę turėjo Prancūzijos pagalba: kolonistų pajėgos sugebėjo atsilaikyti, o prancūzai padėjo pasiekti pergalę. Britams nepavyko izoliuoti amerikiečių, nes jie buvo priversti rūpintis savo vandenų apsauga nuo didelio prancūzų ir ispanų laivyno. Karo pabaigoje Prancūzijos laivynas neleido Kornvalio (*Cornwall*) britų korpusui suteikti pagalbos ir dėl to privertė jį kapituliuoti. Tik Šventųjų mūšyje britams jūroje pavyko atgauti lyderių pozicijas, bet tai jau lėmė jėgų santykį po karo.

Britai viešpatavo jūroje ne tik dėl to, kad turėjo daug linijinių ir kitų laivų ir mokėjo juos tinkamai naudoti. Nemažą reikšmę taip pat turėjo bazių, leidžiančių britams rengti operacijas toli nuo tėvynės esančiuose vandenyse, skaičius. Gibraltaras ir Malta buvo tie uostai-tvirtovės, kurie sukaustė tiek Prancūzijos, tiek Ispanijos karines pajėgas ir garantavo britų viešpatavimą, tačiau jis nebuvo jau toks nepažeidžiamas. Anglų pirmavimui kildavo grėsmė, kai Ispanija ir Prancūzija savo pajėgas sujungdavo. Tokiais atvejais jie pasirinkdavo aktyvią strategiją ir ryžtingai stodavo į kovą. Tais metais, kai turėjo būti nulemta karo baigtis, būta ne vieno jūrų mūšio. Nilo, Trafalgaro strateginiai mūšiai iš esmės pakeitė jėgų pusiausvyrą ir privertė Prancūziją tenkintis kovomis Europoje. Tiek sausumos, tiek jūrų strategijoje pagrindinis vaidmuo teko ne manevrui, o mūšiams.

Prancūzijos revoliucinės kariuomenės strategijos sėkmės formulės pagrindu tapo karių skaičius ir bendras tikslas. Napoleono strategija buvo pranašesnė už priešininkų dėl to, kad jis nebuvo suvaržytas nei logistikos, nei šampū, nei būtinybės savo veiksmus su kuo nors derinti. Jo strategijos formulė buvo gana paprasta: įžengti į priešų teritoriją, stoti į generalinį mūšį, jame įveikti priešą, užimti sostinę ir iškelti kapituliacijos sąlygas. Tai įgyvendinama buvo taip originaliai, kad priešas nejučia leisdavo jam perimti iniciatyvą ir netrukdomam veikti. Dažniausiai Napoleonas siekė priešų pajėgas suskaidyti ir sumušti dalimis, tačiau nevengdavo ir kitų modelių – dėl to buvo nenusipėjamas. Tik „nenormalūs“ veiksmai priversdavo Napoleoną nervintis ir pralaimėti: taip buvo traukiantis rusams ir austrams 1805 m. bei 1812 m. kampanijų metu, rusams pritaikius savo strategiją. Šiais atvejais prancūzai buvo bejėgiai, nes jų logistikos mirażas įgijo lemiamą reikšmę.

Napoleono strategijai iliustruoti pasirinkome dvi jo kampanijas: 1806–1807 m. Prūsijoje ir 1812 m. Rusijoje.

1806 m. kampanija

Prūsijoje. Po 1805 m. gruodžio pergalės Austerlice (*Austerlitz*) Europos politinis žemėlapis buvo gerokai „patikslintas“ dalį panaikintos Vokietijos imperijos žemių pertvarkant į Napoleono protektoratui priklausančią Reino sąjungą, o Vienai pavaldžias žemes pavadinant Austrijos imperija, iš kurios buvo atimtos visos Italijos žemės (žr. 9.1 pav.). Toks perdalijimas negalėjo vykti nepažeidžiant Prūsijos interesų, todėl su ja buvo sudaryta gynybinė sąjunga, pažadant atiduoti Anglijai priklausiusį Hanoverį. Tokiu būdu iš Anglijos buvo atimta jos tradicinė sąjungininkė – Prūsija.



Prūsijos kariai

Iš pradžių Anglija paskelbė karą Prūsijai. Kaip Anglijos sąjungininkė dalyvavo ir Švedija. Prasidėjo Napoleono taikos derybos su Anglija ir Rusija, tačiau vėliau britų diplomatams pavyko Prūsiją ir Napoleoną sukiršinti, nes prancūzai derybose su Anglija manipuliavo Prūsijai atiduotu Hanoveriu. Supykusi Prūsijos vadovybė perėjo į Prancūzijos priešų pusę. Taip gimė IV koalicija, kurią sudarė Anglija, žadėjusi duoti pinigų, Prūsija, Rusija ir Švedija. Pagal atskirą sutartį Prūsijos sąjungininkė turėjo tapti Saksonija. Svarbiausias vaidmuo buvo numatytas Prūsijos kariuomenei, kuri tikėjosi Europoje atkurti jėgų pusiausvyrą ir vokiškų žemių savarankiškumą.

To meto Prūsijos kariuomenė – tiek jos taktika, tiek strategija, tiek vadovybės sudėtis – nuo 1787 m. mirusio Frydricho II laikų buvo mažai pasikeitusi. Prieš pat kampaniją buvo suformuotos Prūsijos kariuomenės divizijos, tebegaliojo penkių perėjimų logistinė magazinų sistema, karininkai turėjo teisę gabentis didelį asmeninį bagažą. Dėl to gerokai sumažėjo kariuomenės judrumas. Prūsija buvo sudariusi du planus: gynybinį, pagal kurį reikėjo atsitraukti už Elbės ir laukti rusų pagalbos, ir puolamąjį, kuriuo vadovaudamasi ji turėjo nieko nelaukdama pulti prancūzų dalinius Bavarijoje, juos sumušti, išvyti į Prancūziją ir savo veiksmus kuriam laikui nutraukti. Būtent šį variantą pasirinko Prūsijos vadovybė. Ji kariuomenę suskirstė į keturis korpusus: 1-ąjį – pagrindinį (60 000) ir 2-ąjį (63 000), kuriems atitinkamai vadovavo Braunšveigo (*Braunschweig*) hercogas ir kunigaikštis F. L. Hohenlohė (*Hohenlohe*), – jie turėjo atakuoti į Saksoniją žygiuojančius prancūzus, 3-įjį (27 000) – jam vadovavo gen. ltn. Erns-

tas Riūchelis (*Ernst von Ruchel*), kuris privalėjo dengti dešinią sparną ir Heseno kunigaikštystę, ir 4-ąjį (25 000), kuriam vadovavo Eugenijus Viurtembergietis¹⁴ (dislokuotam Prūsijoje, užimtoje Lenkijos dalyje ir Silezijoje). Iš viso Prūsijos kariuomenėje tarnavo 180 000 karių. Tuo metu buvo pradėta plati propagandinė akcija kariuomenės dvasiai pakelti.



Napoleonas Prūsijoje

Napoleono pajėgas, dislokuotas Bavarijoje, sudarė apie 200 000 karių. Napoleonas nenorėjo laukti Prūsijos kariuomenės veiksmų, todėl pirmas įsakė kariuomenei žygiuoti į Saksoniją apeinant Prūsijos kariuomenės kairiąją sparną ir tokiu būdu priversti prūsus stoti į kovą kitu, nei šie tikėjosi, frontu. Spalio 8 d. buvo duoti reikalingi įsakymai. Jau pirmieji avangardų susidūrimai parodė kokybinį prancūzų pranašumą, o pagrindinio korpuso apėjimas sukėlė pavojų jo komunikacijoms. Tai priverstė prūsus greitai trauktis link Jėnos (*Jena*) ir Veimaro. Jau šio traukimosi metu pradėjo ryškėti Prūsijos kariuomenės žlugimo ženklai. Siekdamas sumušti pagrindines pajėgas, kurios, Napoleono manymu, buvo prie Jėnos, jis pasiuntė Luji Nikolos Davu (*Louis Nicolas Davout*) ir Žano Bernadoto (*Bernadotte Jan Baptiste Jules*) korpusus, kad, atlikę apėjimo manevrą, jie atkirstų Prūsijos armijai atsitraukimo kelią link Berlyno. Pajutę pavojų savo komunikacijoms, prūsai nusprendė trauktis link Merzeburgo (*Merseburg*), kur tikėjosi tarp Elbės ir Zalės (*Saale*) upių stoti į generalines kautynes. Pagrindinį korpusą sudarė 53 000 Braunšveigo karių, prie kurių turėjo prisijungti Viurtembergiečio 4-asis korpusas. Šį atsitraukimą turėjo pridengti Jėnoje dislokuotas 38 000 Hohenlohės korpusas ir Veimare įsikūręs 3-iasis Riūchelio korpusas, kurį sudarė 15 000 karių. Tuo metu Davu ir Bernadoto korpusai atliko apeinamąjį manevrą ir užėmė Naumburgo miestą. Taip tarp Prūsijos pagrindinių pajėgų ir ariergardo įsiterpė prancūzai. Be kovos užėmęs Jėną, Napoleonas pamatė Hohenlohės korpusą ir per naktį pasirengė mūšiai, kaip manė, su pagrindinėmis pajėgomis. Visiškai netikėtai Hohenlohės korpusas ryte pasijuto apsuptas iš fronto ir sparnų ir stojo į kovą

¹⁴ Eugenijus Viurtembergietis 1792 m. Abiejų Tautų Respublikos ir Rusijos karo metu buvo paskirtas Lietuvos kariuomenės vadu, tačiau paaiškėjus, kad neleistinai susirašinėja su Sankt Peterburgu ir visai vilkina Lietuvos kariuomenės veiksmus, buvo atleistas iš pareigų, sudarant sąlygas pasitraukti „dėl sveikatos silpnumo“.

su gerokai gausesniu priešū, tikėdamasis Riūchelio pagalbos, bet kai ji atskubėjo, jau buvo per vėlu: kariuomenė bėgo, prasidėjo žiaurios žudynės. Tik tada Napoleonas suprato, kad sumušta ne visa kariuomenė, o tik jos ariergardas.

Tuo metu pagrindinės prūsų pajėgos, spalio 14 d. išžygiavusios savųjų pozicijų link, visiškai netikėtai susidūrė su Davu korpusu, kuriam iš Naumburgo Napoleonas įsakė žygiuoti į prūsų pagrindinio korpuso užnugarį ir užimti Kezeno tiltą per Zalės upę. Nepaisydamas ryžtingų Prūsijos kavalerijos, o vėliau ir pėstininkų atakų, Davu korpusas, kurį sudarė 26 000 karių, sugebėjo atsilaikyti prieš 70 000 prūsų ir netgi pereiti į puolimą. Prūsijos kariuomenės nesėkmę galima paaiškinti tuo, kad ji linijine rikiuote puolė kaime įsitvirtinusių prancūzus ir patyrė nemažai nuostolių, tačiau nieko negalėjo padaryti. Po abiejų mūšių bėgliai susimaišė, o tai labai pablogino padėtį – pagrindiniai korpusai buvo sunaikinti. Spalio 17 d. Bernadoto pajėgoms pavyko sumušti Eugenijaus Viurtembergiečio korpusą, o lapkričio 7 d. Liubeke (*Lübeck*) kapituliavo ir iš Aueršteto (*Auerstedt*) mūšio pasitraukęs gen. Gerhardas Lėberichtas fon Bliucheris (*Blücher*). Kariuomenės katastrofa paskatino pasiduoti ir tvirtovės: be jokios apgulos leidosi užimamas Magdeburgas (24 000), Štetenas (*Stedten*) (5 000 karių) ir kitos tvirtovės.

Prancūzų kariuomenės strategijos pagrindu tapo greitis: apėjimo manevrai ir pasiaukojama kova mūšio metu destabilizavo Prūsijos kariuomenės veiksmus. Pastarajai buvo būdingas metodiškumas ir nesugebėjimas suvokti situacijos, kuri, nepaisant vadų įsakymų, klostėsi visai kitaip. Prūsijos kariuomenė vis dar rengėsi kovoti su XVIII a. priešū, o ją triuškino pajėgos, kurios naudojo XIX a. šaulių ugnies ir manevro derinį ir operacijas baigdavo gerai organizuotu persekiojimu.

1812 m. kampanija. Napoleono žygis į Maskvą. 1812 m. kampaniją (žr. 9.2 pav.). Napoleonas rengė jau seniai, tiek telkdamas pajėgas, tiek studijuodamas Karolio XII žygių aprašymus. Jis tikriausiai padarė išvadą, kad Švedijos karaliui nepasisėkė dėl to, kad jo pajėgos buvo per mažos, todėl ypač daug



Napoleonas

dėmesio skyrė karių skaičiui. Tai padaryti nebuvo taip lengva, nes didelė dalis Napoleono kariuomenės kovojo su Ispanijos sukilėliais. Vis dėlto jam pavyko surinkti pačią didžiausią nuo antikos laikų Europoje kariuomenę. Tai buvo tikros šio regiono tautų pajėgos, nes jose prancūzai sudarė mažumą. Napoleonas tikėjosi stoti į didžiulį mūšį tuoj įžengęs į Rusijos valdomą Lietuvą ir pirmiausiai sumušti I Rusijos armiją, vadovaujamą karo ministro Barklajaus de Tolio (*Tolly*), kuri buvo išdėstyta palei Nemuną. Šiame mūšyje būtų sunaikinta didžiausia Rusijos caro Aleksandro I armija, kol dar nespėjo susijungti su Gruzijos kunigaikščio Piotro Bagrationo vadovaujama II armija, kuri dengė Rusijos pasienį ties Volkovysku ir Slonimu. III armija buvo dislokuota toliau: ji dengė pietinį, kairįjį, Rusijos gynybos sparną. Tarp I ir II armijų išsidėstė Platovo kazokų korpusas. Rusijos pajėgų išdėstymas atitiko kordinės strategijos principus, kurių trūkumu – būtinybe suskaidyti pajėgas – ir tikėjosi pasinaudoti Napoleonas. Pagrindiniu sėkmės garantu turėjo tapti netikėtumo efektas, todėl Didžioji armija pasislėpė Suvalkijos miškuose, o rusams pasirodydavo tik Varšuvos kunigaikštystės patruliai. Jeigu planą būtų pavykę įgyvendinti, Didžioji armija būtų turėjusi atvirą kelią iki Sankt Peterburgo ir Maskvos. Budrumui susilpninti vyko derybos dėl taikaus nesutarimų sprendimo.

Birželio 24 d. Napoleono armija trimis pontoniniais tiltais forsavo Nemuną ties Kaunu, dabartiniais Šančiais, ir per tris perėjimus pasiekė Vilnių. Rusijos pajėgų vyriausioji vadovybė iš pradžių dar tikėjosi kontrataka atremti priešo ataką ir pati pereiti į puolimą, tačiau tai buvo beveik neįmanoma. I armijos sutelkimo punktas buvo pakeistas. Barklajui de Toliui buvo įsakyta trauktis į specialiai parengtą įtvirtintą Drisos (*Drissa*) stovyklą, kuri pagal prieškarinį planą buvo strateginis objektas. Tokiu būdu Napoleonui pasisekė pasiekti netikėtumo efektą, perimti iniciatyvą į savo rankas, nustumti I armiją toliau nuo II į šiaurės rytus, tačiau rusai traukėsi taip greitai, kad jam nepavyko įgyvendinti pagrindinio tikslo – apsupti ir sunaikinti I armijos. Praradę sąlytį su greitai besitraukiančiais rusų korpusais, prancūzai buvo priversti savo kariuomenę suskirstyti dalimis: Žermas Bonapartas gavo užduotį blokuoti į šiaurės rytus besitraukiančią II armiją, kuri siekė susijungti su I armija. Makdonaldo prūsų pajėgos buvo pasiūstos Rygos ir Mintaujos (Jelgavos) link, atskiri kavalerijos korpusai ėmė spausti rusus. Priversti nenumatyta staigiai atsitraukti, rusai liko be sandėlių ir visos logistikos sistemos, dėl to pradėjo plėšikauti, juos ėmė persekioti ir kitos bėdos. Tokios įvykių eigos nesitikėjo ir prancūzai, kurie buvo priversti laukti savosios gurguolės. Pašlijus drausmei, jie pradėjo elgtis kaip 30 metų kareivos, todėl neatsitiktinai Lietuvos gyventojai, pasitikę Napoleono karius kaip išvaduotojus, perėjo į priešų stovyklą. Didžiosios armijos užnugaryje prasidėjo sabotažas, kuris palengva virto neorganizuotu pasipriešinimo karu. Imperatorius buvo priverstas kariuomenę sustabdyti, iš naujo įvertinti situaciją ir parengti kitą veiksmų planą.

Buvo nuspręsta pasinaudoti toli pažengusių dalinių, skirtų abiem Rusijos ar-

mijoms atskirti, sėkme ir apsupti II Bagrationo armiją, kurią, pasitraukus dviem korpusams į Volynę, sudarė 40 000 karių.

Bagrationą medžioti ėmė beveik 100 000 karių, tačiau jam nuo besusiglaudžiančių „žnyplių“ pavyko pasprukti kartais stojant į ariergardų kautynes. Rusijos armijų vadai, greitai traukdami, supainiojo Napoleono planus, tačiau tai nebuvo apgalvota strategija, o tik bandymas išsigelbėti. Aleksandras I labai išgyveno dėl prarastų teritorijų ir prestižo ir ragino savo generolus kaip nors stabdyti šį traukimąsi, tačiau nė vieno jų nepaskyrė vyriausiuoju vadu, taip trukdydamas nors šiek tiek koordinuoti veiksmus.

Nepavykus „pagauti“ II armijos, Napoleonas po 18 dienų, praleistų Vilniuje, patraukė link Drisos stovyklos, kurioje slėpėsi I armija. Ją jau buvo pradėjusios blokuoti Joachimo Miurato (*Murat*), Napoleono maršalo Nikolo Čarlio Udino (*Nikolas Charles Oudinot*) ir Mišelio Nėjaus (*Ney*) kavalerijos pajėgos. Napoleonas nesitikėjo, kad stovykloje esančios Rusijos pajėgos leisis apsupamos be kovos, bet, pasitelkęs gvardiją ir du pėstininkų korpusus, vylėsi priversti pasitraukti I armiją link Pskovo arba stoti į generalinį mūšį, tačiau rusai vėl spėjo pirmi pasitraukti. Liepos 21 d. Napoleonas gavo pranešimą, kad I armija jau pasitraukė į Polocką, o 23 priešakiniai jos daliniai pasiekė Vitebską, kur tikėjosi susijungti su II armija ir stoti į generalinį mūšį. Dėl to buvo pasiūstas specialus Ostermano-Tolstojaus korpusas, turėjęs padėti šioms armijoms susijungti, tačiau netoli nužygiavus į pietus jam teko stoti į kovą su J. Miurato pajėgomis. Užvirė ganėtinai įnirtingas mūšis, leidęs Napoleonui spėti, kad Barklajus de Tolis ryšis stoti į kovą prie Vitebsko. O tai ir buvo svarbiausias strateginis tikslas. Kai kuriems II armijos daliniams buvo leista prasiveržti ir susijungti. Tačiau jėgos vis dar buvo labai nelygios (75 000 prieš 150 000). Bagrationui nepavyko prasiveržti ties Mogiljavu, ir Barklajus de Tolis nusprendė trauktis iki Smolensko. Liepos 27 d. prancūzai numanomoje armijos pozicijoje rado tik degančius laužus. Generalinis mūšis ties Lučosa neįvyko. Rugpjūčio 1 d. Rusijos I Vakarų armija pasiekė senąją Smolensko tvirtovę, o rugpjūčio 3-iąją prie jos prisijungė ir II Vakarų armija. Rusijos armijų atskirai sumušti nepavyko. Napoleonas taip pat nusprendė ilgesniam laikui apsistoti Vitebske, Suraže ir Mogiljave, kad kariuomenė galėtų pailsėti ir atkurti logistikos sistemą.

Atėjo labai sunkus apsisprendimo metas. Rusijos reguliariosios kariuomenės karių skaičius siekė 110 000, tačiau Napoleono pajėgos taip pat buvo nemažos – apie 250 000 karių. Rusams pereiti į kontrpuolimą neužteko jėgų. O Napoleono puolimas darėsi vis rizikingesnis, kadangi komunikacijų linijos nuo pasienio ištįso iki 480 km. Taikant kordoninę strategiją buvo pasiekta puiki pergalė – be didelių mūšių per mėnesį užimta visa buvusios Lietuvos teritorija, todėl pradinis Napoleono sprendimas buvo baigti kampaniją ir paversti Lietuvą 1813 m. kampanijos, kurios metu jau būtų galima galvoti apie Maskvą, bazę. Tačiau Rusijos

pajėgoms turėjo pasitarnauti ir Smolenskas, kad ir sena mūrinė Smolensko pilis (pagrindiniai statybos darbai atlikti dar XVII a. pradžioje, vėliau – tik nedidelis remontas), kitos kampanijos metu galinti tapti gerai fortifikuota tvirtove, kurios būtų neįmanoma saugiai apeiti neišbrendamais Rusijos keliais. Tikėtasi, kad rusai stos į kovą, todėl juos sumušus karas galėjo baigtis dar tais pačiais metais, kas būtų buvę labai pageidautina. Juo labiau kad Rusijai pavyko į savo pusę patraukti Švediją ir su Turkija pasirašyti taikos sutartį. Tai vertė daugiau dėmesio skirti sparnų priedangai, todėl pagrindinė Napoleono armija sumažėjo – ją sudarė tik 185 000 karių. Žinant, kad Rusijos pajėgas sudarė apie 110 000 reguliariosios kariuomenės karių ir 12 000 liaudies kariuomenės pašauktinių (rus. *ополченцы*), buvo galima tikėtis ryžtingų jų veiksmų. Ir Napoleonas ryžosi tęsti puolimą.

Tuo metu rusų stovykloje vyko diskusijos. Barklajus de Tolis manė, kad stoti į mūšį vis dar anksti, o Bagrationas ir dauguma kitų karo vadų, kuriuos veikė kareivių noras galų gale pradėti kautis, siūlė pereiti į aktyvų puolimą. Tai padaryti ir buvo nuspręsta. Netikri žvalgybos signalai ir baimė prarasti komunikacijas pavertė puolimą beprasmiškais žygiais pirmyn ir atgal. P. Bagrationas, formaliai nepavaldus Barklajui de Toliui, nusprendė pasitraukti į Smolenską. Tuo metu rusai paliko prastai dengiamą pietinį Dniepro krantą ir iš Oršos į Smolenską juo einantį Krasno (rus. *Красный*) kelią, kuriuo ir pasinaudojo pagrindinės Napoleono pajėgos. Tik Krasno kaime dislokuotų priedangos pajėgų didvyriškomis pastangomis prancūzų apėjimo manevras buvo pristabdytas. 15 000 karių korpusas pasirengė gynybai, o pagrindinės Rusijos pajėgos pajudėjo Smolensko link. Rugpjūčio 16 d. Napoleono kariuomenės priešakiniai daliniai atakavo vos spėtą sustiprinti Smolensko miestą. Užvirė įnirtingas mūšis. Jis tęsėsi dvi dienas. Po to paaiškėjo, kad nė viena kariuomenė nepasiekė pageidaujamo rezultato. Rusai kovėsi nepaprastai aršiai. Jie iš prancūzų atėmė viltį pasiekti lengvą pergalę, tačiau ir patys daug neteko: nebuvo pasirengę prarasti Smolensko, todėl ten suvežė savo sužeistuosius, kurių neturėjo kada išgabenti, buvo priversti susprogdinti parako sandėlius ir pasitraukti iš miesto – atiduoti Napoleonui tiek strategiškai, tiek taktiškai svarbią tvirtovę. Smolenskas buvo paskutinis svarbus fortifikuotas punktas, kuris galėjo turėti įtakos visos kampanijos eigai. Prancūzams kelias į Maskvą buvo atviras, tačiau jų pajėgas sudarė tik 140 000 karių.



Michailas Kutuzovas

Pasiekus šią pergalę buvo galima sustoti, užimtos pozicijos pasirodė esančios dar geresnės nei prie Vitebsko. Tačiau tai įvyko rugpjūčio viduryje, o laikas nebuvo Napoleono sąjungininkas – kariuomenė tirpo, prieš partizanų ir apskritai nepatenkintųjų daugėjo, taip pat daugėjo ir problemų kitose imperijos vietose. Tad buvo nuspręsta žengti paskutinius žingsnius iki galutinės pergalės.

Tuo metu Rusijos kariuomenės abiejų armijų vadai pradėjo atvirai konfrontuoti, sukeldami aistras net tarp kareivių. Barklajus vis dar manė, kad stoti į kovą per anksti, o Bagrationas nekantravo kautis. Jį palaikė dauguma kareivių ir karininkų. Rugpjūčio 20 d. Rusijos kariuomenės vadu buvo paskirtas Michailas Kutuzovas, senosios kartos karvedys, kuriam Aleksandras I nejautė palankumo. Tai labai pakėlė Rusijos kariuomenės, kuri tikėjosi kito vadovavimo stiliaus ir ryžtingesnių veiksmų, ūpą. Tačiau naujasis vadas nesutiko kautis: jis išpeikė poziciją ir tikėjosi sulaukti rezervinės armijos, formuojamos Maskvoje, pagalbos. Ir iš tikrųjų, pagalba atvyko, tik ne 100 000 kareivių, o apie 40 000 rekrūtų ir pašauktinių. Priešininkų



Borodino mūšis

kariuomenės savo dydžiu teoriškai susilygino, tačiau Napoleono pajėgos kokybiškai buvo pranašesnės. Kutuzovas savo pažiūromis buvo artimas Barklajui de Toliui. Jis pats 1805 m. traukdamasis apsinkino Napoleono padėtį, tačiau reikėjo atsižvelgti į kariuomenės ir caro nuotaikas. Rusijos kariuomenė turėjo kautis. M. Kutuzovas ilgai ieškojo tinkamos pozicijos, kol galų gale tokią, atitinkančią Rusijos kariuomenės dydį ir poreikius, rado. Napoleono kariuomenė praktiškai negalėjo jos apeiti ir turėjo pulti frontu.

Borodino mūšis, vykęs rugsėjo 6–7 dienomis, baigėsi prancūzų pergale. Rusija neteko pusės kariuomenės ir nebegalėjo iš esmės nepersitvarkiusi tęsti savo plano ir net riboti prancūzų veiksmų. Ji atsitraukė toliau nuo pagrindinių karo veiksmų teatro. Prancūzijos kariuomenė neteko 47 generolų ir keliasdešimties tūkstančių kareivių, kurie buvo nukauti arba sužeisti. Per visą Napoleono karjerą tai buvo pats kruviniausias mūšis. Nesutikęs pasipriešinimo, jis rugsėjo 9 d. užėmė Možaiską, o jau rugsėjo 13-ąją įžengė į Maskvą, tačiau nesulaukė jokių kapituliacijos ženklų. Situacija buvo keista ir labai pavojinga. Jos fiziškai niekas negalėjo pakeisti. Senoji Rusijos sostinė buvo užimta, tačiau to neužteko, kad būtų galima priversti kapituliuoti Aleksandrą I. Nebuvo jokio kito punkto, kurio užėmimas būtų pakeitęs situaciją, nebent naujoji sostinė Sankt Peterburgas, tačiau jis buvo beveik už tūkstančio kilometrų ir 1812 m. nebuvo jokios galimybės jį pasiekti. Nematydamas kitos išeities, Napoleonas pats pasiūlė taikos derybas, bet į tai rusai neatsiliepė. Maskvą prancūzai plėšė, o gaisras, kurį sukėlė pati miesto valdžia, neleido tikėtis čia ilgai išsilaikyti. Ir tuo metu laikas nebuvo prancūzų sąjungininkas: nepasitenkinimas okupacija vis labiau augo, Rusijos armijos likučiai, sugebėję pabėgti į Tarutino kaimą, dvasiškai sustiprėjo, o pajėgos padidėjo. Per mėnesį, kurį Napoleono kariai praleido Maskvoje, Kutuzovo pajėgos įgijo kiekybinę persvarą: jis jau turėjo 120 000 karių, 2 kartus daugiau pabūklų ir 3,5 karto daugiau kavalerijos, aplink Maskvą veikė apie 100 000 ginkluotų pašauktinių, pradėjusių „mažąjį karą“. O Napoleonas „strategiškai išseko“.

Rusijos kariuomenė palengva perėmė iniciatyvą. Jos vadovybė parengė naują planą. Napoleono generalinių kautynių strategijai Kutuzovas priešpriešino kitą strategiją, kurią sudarė nedideli mūšiai, gilūs reidai į užimtos teritorijos gilumą, aktyvi, pereinanti į kontrataką gynyba. Kad ši strategija yra pavojinga, prancūzai patyrė kovodami Ispanijoje, tačiau Maskvoje situacija buvo kur kas pavojingesnė. Stiprėjanti reguliarioji Rusijos kariuomenė ir nereguliarūs daliniai, trukdę priešui kariuomenei plėsti apylinkes ir visa, kas reikalinga, tiekti vieninteliu Smolensko keliu, vis didėjantis maisto ir ypač pašarų trūkumas galėjo priversti Prancūzijos kariuomenę kapituliuoti, todėl Napoleono sprendimas pasitraukti iš Maskvos buvo skaudus, tačiau vienintelis strategiškai įmanomas.

Atsitraukti buvo galima trimis keliais: pietiniu, einančiu per dar nenuniokotas teritorijas, kad būtų galima susijungti su pietine Didžiosios armijos grupuote,



Tarutino mūšis 1812 m. Dail. Peteris Hesas

dengiančia komunikacijas iš pietų, šiauriniu, einančiu šiauriau Smolensko palei Dauguvą, norint susitikti su Udino, Sen Siro ir Makdonaldo (*McDonald*) pajėgomis, blokuojančiomis Rygą, ir tiesiausiu keliu, kuriuo atžygiavo prancūzai ir palei kurį jie buvo įsirengę ar ateityje galėjo įsirengti savo sandėlius (magazinus). Tiesa, apylinkės jau buvo nuniokotos, tačiau traukiantis 90 000 karių armijai pasitikėti vietos ištekliais buvo rizikinga, ypač žinant rusų tradicinius karo metodus, kai siekiant pakenkti priešui nebuvo gailimasi naikinti net savo pačių gėrybių, todėl Napoleono sprendimas trauktis Smolensko keliu link Vilniaus buvo visiškai logiškas. Tačiau imperatorius nenorėjo gėdingai bėgti, todėl pavadino šį manevrą atsitraukimu į žiemos stovyklas, kad kitais metais būtų galima tęsti karą. Šiuo tikslu buvo parengtas planas, pagal kurį prancūzai turėjo greitai pasiekti Kalugą, perimti Kutuzovo sukauptas maisto ir amunicijos atsargas, tada smogti Tulai, svarbiausiam Rusijos ginkluotės gamybos centrui, po to atsitraukti į Dniepro ir Dauguvos tarpupį, iš pietų pusės atskirtą Polesės pelkių. Kad ši operacija pavyktų, buvo paskelbta dezinformuojančių pareiškimų, imtasi demonstratyviųjų veiksmų. Link Tarutino stovyklos pasiūstas J. Miurato korpusas turėjo atitraukti Rusijos kariuomenės dėmesį nuo tikrųjų prancūzų veiksmų, tačiau netikėtai buvo atakuotas didelę persvarą turinčių Rusijos pajėgų ir atsitraukė. Nepaisant gana sudėtingos situacijos, buvo padaryta daug pareiškimų, kad po žygio prancūzai grįš į Maskvą, tačiau niekas tuo jau netikėjo.

Nors ir buvo imtasi dezinformuojamųjų priemonių, žygis į Kalugą Kutuzovo žvalgų neliko nepastebėtas. Rusijos pajėgos buvo pasiūstos užkirsti Napoleono ka-

riuomenei kelio. Malojaroslavece įvyko pasitiktinis mūšis, kurio metu vienas paskui kitą atvykstantys daliniai keisdavo šio mažo miestelio šeimininką. Jo pabaigoje miestas liko prancūzų rankose, o rusai patikimai blokavo kelią į Kalugą. Napoleonas atsisakė generalinių kautynių, aiškiai suvokdamas, kad pergalė nepakeis situacijos, o pralaimėjus galima prarasti viską, todėl buvo nuspręsta pasitraukti į senąjį Kalugos kelią ir judėti Smolensko link. Inicijatyva perėjo į rusų rankas.

Tačiau Napoleonas nesijautė sutriuškintas. Jis tebeturėjo didžiulę kariuomenę, kurią sudarė pagrindinis 110 000 karių korpusas, grįžtantis į Smolenską, 110 000 karių, dengiančių žygio sparnus šiaurės ir pietų kryptimis, dar 50 000 buvo dislokuoti įgulose tarp Vilniaus ir Smolensko. Taigi iš viso ketvirtis milijono karių, išdėstytų plačiame karo veiksmų teatre. Napoleonas tiesiog įgyvendino savo plano paskutinę dalį, tačiau kariuomenė, apsunkusi nuo prisiplėšto grobio, buvo nedrausminga, prarado motyvaciją kautis ir galvojo tik apie tai, kaip viską saugiai pargabenti namo. Maskvos turtai padarė daugiau nei kariuomenės daliniai. Napoleono kariai nebuvo riterių ordino broliai: juos valdė paprastos žemiškos silpnybės, ir jie, gavę proga jas patenkinti, pamiršo kario pareigą, prarado kovos dvasią.

Vis dėlto dalis karių liko kariais ir dirbo savo darbą – kovėsi ariergardų mūšiuose. Tuo metu Napoleono užduotis buvo atsiplėšti nuo Rusijos pajėgų, kad kariuomenė galėtų atgauti jėgas ir sustiprėti moraliai, o Kutuzovo – neleisti to padaryti. Dėl to į priekį, kad trikdytų prancūzų veiksmus iš šiaurės, buvo pasiųsti Platovo kazokai. Kiti pusiau reguliarūs daliniai turėjo veikti sparnuose, o pagrindinė kariuomenė – apeiti prancūzų koloną ir smogti į avangardą – sutrukdyti priešui toliau žygiuoti. Tačiau didžiausią žalą padarė organizuoti partizanų būriai, kurie visur, kur tik buvo galima, turėjo kenkti prancūzams puldinėdami iš pasalų, atakuodami miegančius karius, naikindami atsargas ir atskleisdami vietas, kur būtų saugu pasislėpti. Taip kareivių kasdienybė, kurią vis labiau veikė prastėjantys orai, tiesiog tapo nepakeliamu pragaru. Jau prie Viazmos prasidėjo badas, ėmė trūkti pašaro, pradėti valgyti arkliai, o tai mažino ir taip negausią kavaleriją, t. y. kėlė grėsmę kariuomenės mobilumui. Smolenską iš 110 000 karių pasiekė tik 60 000. Bet kariuomenė dar nebuvo palūžusi – ji tiesiog tikėjosi šį sunkų metą, ko ir anksčiau Napoleono kariams pasitaikydavo, išgyventi. Tačiau ir lapkričio 7 d. Smolenską pasiekę kariai nerado to, ko tikėjosi – ramybės ir atsargų. Atsargas sunaudojo pražygiavę batalionai, o sparnus dengusios armijos, neišlaikiusios pozicijų, pasitraukė iš Polocko ir Vitebsko. Didžiosios armijos komunikacijoms kilo rimtas pavojus. Napoleono planas trauktis iki žiemos stovykloms įrengti tinkamo Dauguvos ir Dniepro tarpupio darėsi nerealus. Reikėjo gelbėtis iš apsupties, tuo labiau kad oras atšalo ir kilo nušalimų grėsmė.

Lapkričio 14 d. Didžioji armija iš Smolensko patraukė link Krasno kaimo. Nebeturėdami pakankamai raitelių, prancūzai nebegalėjo tinkamai organizuoti sparnų gynybos. Visi kavalerijos daliniai buvo skirti avangardui sustiprinti, to-

dėl rusų išpuoliai darėsi vis veiksmingesni. Dėl šalčio, maisto stokos ir nervinės įtampos vienas po kito ėmė kristi kariai, kelią iš Smolensko nuklojo mirštantieji ir mirusieji. Tuo metu lapkričio 16 d. rusų pajėgoms Krasne pavyko atkirsti prancūzams kelią nukovus 1 500 karių įgulą. Napoleono kariuomenė buvo priversta stoti į kovą sutelkus geriausius išlikusius dalinius. Mūšis prie Krasno gerokai susilpnino Eženo Boharnė (*Eugène de Beauharnais*) italų korpusą, tačiau nuo visiško sunaikinimo Napoleono pajėgas išgelbėjo aktyvūs gvardijos veiksmai. Rusų karių buvo visur, tačiau jie nesugebėdavo sutelkti smūgių, greitai reaguoti į besikeičiančią situaciją, dėl to Napoleonas, nors ir patirdamas daug nuostolių, galėjo toliau tęsti žygį. Ypač sunki užduotis buvo duota Nėjaus ariergardui. Napoleonas jo dalinius praktiškai paaukojo. Nėjui pavyko ištrūkti iš apsuptyes, per ploną ledą pereiti Dnieprą ir prisijungti prie Napoleono kariuomenės ties Orša. Mūšis prie Krasno kaimo neprivertė prancūzų pasiduoti, bet jų traukimasis vis labiau panašėjo į bėgimą.

Tuo metu Rusijos kariuomenė rengėsi galutinai apsupti prancūzų pajėgas, į pagalbą pasitelkusi Piotro Vitgenšteino ir Čičiagovo armijas, blokuojančias prancūzų strateginius sparnus. Tam tinkama vieta buvo Berezinos upė, tekanti iš šiaurės į pietus, ir per ją įrengtos perkėlos. Tačiau Rusijos kariuomenė taip pat kentė dėl šiltų drabužių trūkumo ir bado, kuris kilo paskui dalinius nespėjant gurguolėms. Šią nenumatytai atsiradusią „pertrauką“ Napoleonas išnaudojo kariuomenei pertvarkyti – likusius kareivius sugrupavo į dalinius. Taip kai kurie korpusai buvo performuoti į kelis batalionus. Tai sustiprino kariuomenę. Prisijungus



Prancūzai Rusijoje

N. Udino ir Klaudijaus Viktoro Perino (*Claude-Victor Perrin*) korpusams, Napoleonas turėjo apie 40 000 kovingų karių ir 35 000 besivelkančių likučių. Su šiomis pajėgomis jam reikėjo prasiveržti pro Rusijos karius, kurie atkirto atsitraukimo kelius ir užėmė parengtus sandėlius. Apsupties žiedas vis labiau siaurėjo. Napoleonas nusprendė rizikuoti ir forsuoti Bereziną ties Studenkos kaimu, kur buvo brasta. Lapkričio 26–29 d. persikėlimas per Bereziną tapo kritišku visos atsitraukimo operacijos momentu. Prancūzams pavyko suklaidinti Rusijos pajėgas dėl perkėlos vietos, pavieniai rusų korpusai bijojo kautis, laukė pagalbos. Tai ir išgelbėjo pagrindines Napoleono pajėgas, tačiau jų nuostoliai vis tiek buvo didžiuliai. 10 000 karių buvo sąmoningai palikti kitoje upės pusėje padegus tiltus, nes bijota, kad jais pasinaudos Rusijos pėstininkai. Nepaisant nuostolių, geriausia kariuomenės dalis buvo išsaugota, o Napoleonas dar kartą parodė karvedžio talentą. Kovos veiksmų prie Berezinos pabaigą rusai vertino kaip pralaimėjimą. Pasiiektas dalinis rezultatas labai skyrėsi nuo puoselėtų vilčių.

Persikėlus per Bereziną prasidėjo tikri žiemos šalčiai, kurie labiau nei priešas žudė žmones. Kronikininko Segiuro skaičiavimais, kelyje tarp Berezinos ir Vilniaus žuvo 40 000 prancūzų karių. Nemažai jų mirė mieste, kurį taip skubėjo pasiekti, nes čia turėjo baigtis visi vargai. Rusijos kariuomenė Vilnių pasiekė dviem trečdaliais sumažėjusi. Dabar ją sudarė tik 27 000 karių, labai mažai raitelių ir 200 pabūklų. Iš 610 000 karių, įžengusių į Rusiją vasarą, už Vyslos susirinko tik 23 000 prancūzų ir 35 000 vokiečių. Nuostoliai siekė 552 000 karių.

1812 m. kampanija – viena sunkiausių ir sudėtingiausių strateginių operacijų, kada nors įvykdytų Europos kariuomenės. Neįprastas karo veiksmų teatras, netikėta priešo strategija, prastas aprūpinimas – tai veiksniai, dėl kurių susidarė situacija, kai tiek Napoleonui, tiek Rusijos karvedžiams liko tik vienas teisingas sprendimas, tačiau begalinis užsispyrimas, kuris visas kovojančias šalis skatino ieškoti naujų sprendimų ir siekti pergalės arba tiesiog išlikti, šią kampaniją nepaprastai išgarsino, todėl ji XIX ir XX a. buvo nuodugniai studijuojama.

Taktika

Per JAV nepriklausomybės karą svarbus vaidmuo teko nereguliarioms šaulių grupėms, kurios mažojo karo sąlygomis sugebėjo anglams padaryti daug nuostolių.



Džordžas Vašingtonas



Džordžas Vašingtonas su savo štabo karininkais

Reguliarioji Džordžo Vašingtono (*George Washington*) kariuomenė siekė perprasti linijinės taktikos meną, nes kavalerija buvo mažai naudinga miškingoje ir nelygioje vietovėje. Panašios kilmės anglų ir amerikiečių kolonistų pajėgų taktiniai skirtumai nebuvo labai dideli, tačiau maištininkų jėga buvo graižtvinais šautuvais ginkluoti nereguliarūs kariai. Reguliarioji D. Vašingtono kariuomenė, parengta pagal linijinės kariuomenės standartus, buvo mažesnė – mažesnės buvo tiek kavalerijos, tiek artilerijos pajėgos. Kariuomenės kovėsi tik dviem linijomis, dažnai neturėdamos rezervo. Nepagrindiniuose karo veiksmų teatruose buvo daug mišrios sudėties rinktinių, kurios ir neleido anglams vietovėje šeiminkauti.

Prancūzijos revoliucijos kariuomenė formaliai tebesilaikė linijinės taktikos, kaip buvo nurodyta 1791 m. Žako Žibero (*Comte Jacques de Guibert*) kovos statute, kuriame rašoma ir apie galimybę rikiuotis kolonomis. Itin svarbus vaidmuo buvo skiriamas šaulių rikiuotei. Ji nevaržė karių, leido jiems laisvai, tik laikantis bendrosios rikiuotės, judėti mūšio lauke, geriau išnaudoti individualaus šaudymo privalumus. Pėstininkų rikiuotę sudarė šios sudedamosios dalys, skirtos skirtingoms funkcijoms atlikti: šaulių rikiuotė buvo naudojama prieš glaudžiomis gretomis išsirikiavusį priešą – liniją; rengiant ataką linija buvo reikalinga šauliams palaikyti ir prirėkus apginti nuo kavalerijos ar greitai atakuojančių linijos pėstininkų, o kolona turėjo energingu smūgiu pralaužti šaulių susilpnintą liniją sutelktuoju ugnies smūgiu ir durtuvais. Prancūzų kariai nesugebėjo laikytis linijos, nes po „amalgamos“ tai padaryti buvo nerealu, todėl šaulių ir pėstininkų kolonos dažniausiai veikdavo kartu. Taip pat iškilo kita didelė problema: priedangos besislapstantiems prancūzų kareiviams padėjo išsaugoti gyvybes, tačiau, kita vertus,

su tokia kariuomene pasidarė sunku vykdyti numatytas užduotis. Labai svarbi tapo individuali kario motyvacija, kad jis išdrįstų palikti savo priedangą.

Iki 1797 m., kai buvo atnaujinti rikiuotės mokymai, prancūzai su dainomis ir šūkais žygiuodavo pirmyn, tačiau susidūrę su didesniu pasipriešinimu išsiskleisdavo, išsiskirstydavo grandimis ir palengva atsitraukdavo – dažnai šis



Žemepo mūšis

atsitraukimas virsdavo bėgimu. Šiuos bėglius karininkai gaudydavo, rikiuodavo į kolonas ir įsakydavo ryžtingai pulti, tik tada kariai jausdavosi drąsesni ir galingesni. Šias kolonas buvo galima sutelkti, nukreipti pasirinkta atakos kryptimi. Taip smūgio vietoje prancūzai įgydavo didelį pranašumą: ugnies taktiką vėl pradėjo keisti smūgio taktika, ypač pastebima po Šarlio Fransua Diumurjė (*C. F. Dumouriez*) 1792 m. laimėto Žemepo (*Jemeppe*) mūšio. Tačiau kolonų taktiką taikydavo ne tik šaulių ir smūginės kolonos, svarbus vaidmuo teko ir artilerijai. Revoliucijos metu padidinus karių skaičių, santykinis artilerijos priemonių skaičius sumažėjo nuo 3 iki 1 pabūklo tūkstančiui karių, tačiau tuo metu artilerija jau buvo profesionalesnė, pažangesnė, galingesnė, ypač Napoleono laikais. Artileristus imta sodinti ant žirgų, mokyti staigiai persigrupuoti ir išsiskleisti tiesiai prieš pasirinktą taikinį. Kartais artilerija tik išsiskleidusi pradėdavo ataką karteče. Artilerijos manevras buvo dar vienas veiksnys, leidžiantis prancūzams lemiamą akimirką įgyti ugnies ir smūgio persvarą. Atsiradus raitajai artilerijai, neberekėjo Gustavo II Adolfo įkurtų padalinių – pulkų arba batalionų – artilerijos ir ji greitai išnyko.

Tačiau apskritai kavalerijos vaidmuo vis dar buvo labai svarbus. Po Septynerių metų karo daugelis valstybių perėmė Prūsijos kavalerijos organizavimo principus: rikiuodavo ją dviem eilėmis, daugiausia dėmesio skyrė atakai šaltaisiais ginklais, nors ji turėjo ir šaudyti, taip pat lengvosios kavalerijos, puikiai užsirekomendavusios Austrijos kariuomenės tarnyboje, tobulinimui, tačiau arklių ekipuotė liko sunki, o tai itin mažino jos judrumą. Didžiąją Prancūzijos kariuomenės kavalerijos dalį sudarė sunkioji kavalerija (prieš revoliuciją iš 24 000 žirgų 13 000 priklausė sunkiajai kavalerijai), labai veiksminga laikantis linijinės kovos taktikos. Prasidėjus revoliucijai, sunkioji ir vidutinė kavalerija liko tokio pat dydžio, bet lengvoji buvo toliau sėkmingai plečiama ir tobulina-



Raitieji grenadierai. 1807 m. Jelou mūšis

ma. Ypač veiksmingi pasirodė raitieji šauliai, naudingi kariuomenei tiek mūšyje, tiek kasdienėje tarnyboje. Iš pradžių visa kavalerija buvo priskirta divizionams, tačiau gen. Lazaras Hošas (*Hoche*), Sambro (*Sambre*) ir Maso (*Maas*) armijų vadas, husarus, dragūnus ir raituosius šaulius vėl ėmė rikiuoti divizionais ir taip grąžino kavalerijai savarankiškos kariuomenės rūšies statusą. Ėmus plačiai naudoti raitąją artileriją, atskirosioms arba rezervinėms kavalerijos divizionams pradėta skirti specialioji artilerija, kas gerokai padidino jos savarankiškumą ir suteikė galimybę rengti labai gilius reidus.

Napoleonas kavalerijai teikė labai didelę reikšmę: kadangi prancūzų kava-

lerijos pajėgos nebuvo reguliarios, skirtingai nei jų priešų, ypatingas dėmesys skirtas sunkiajai kavalerijai, iš kurios buvo sudaromos brigados, divizijos ir korpusai. Jiems vadovauti Napoleonas paskyrė savo geriausius padėjėjus Luji Nikolą Davu ir Joachimą Miuratą. Sunkiosios kavalerijos korpusai buvo naudojami kaip lemiamą jėgą triuškinant jau pažeistus sparnus, ypač gerai veikdavo kirasyrai. Napoleonas gebėjo puikiai suderinti skirtingų kavalerijos rūšių savybes, kartais raitelius jungdavo su pėstininkais: pirmąją liniją sudarė lengvoji kavalerija, antrąją – pėstininkų kolonos arba karė (pranc. *carré* – tuščiavidurio kvadrato formos kovos rikiuotė), rezervą – sunkioji kavalerija. Paskui sunkiąją kavaleriją atakos metu eidavo lengvoji kavalerija, kad iš karto galėtų pradėti priešą persekioti.

Toliau aptarsime Saratogos (JAV nepriklausomybės karas), Raclaviccės (T. Kosciuškos sukilimas Lenkijoje ir Lietuvoje), Žemepo, Austerlico ir Vaterlo mūšius, žyminčius skirtingus Prancūzijos revoliucijos ir Napoleono karų etapus. Visi minėti mūšiai šiame karybos raidos etape buvo labai svarbūs.

Saratogos mūšis (1777 m. rugsėjo 19–spalio 7 d.). Trečiaisiais JAV nepriklausomybės karo metais D. Britanijos pajėgų vadas gen. ltn. Džonas Borgoinas (*Borgoyn*) sudarė strateginį planą, kurį įgyvendinęs tikėjosi izoliuoti maištingiausią Naujosios Anglijos koloniją. Šiai užduočiai atlikti link pagrindinio tikslo – Olbanio (*Albany*) miesto prie Hudzono (*Hudson*) upės – turėjo išvykti trys savarankiški korpusai: iš šiaurės Hudzonu turėjo



Saratogos mūšis

būti plukdomos paties Borgoino pajėgos, iš šiaurės rytų, nuo Ontario ežero pusės, Mohauko upės slėniu žygiuoti plk. Bario Senlegero (*St. Leger*) žmonės, nuo Niujorko pusės – gen. Ričardo Hau (*Howe*) pajėgos. Kaip vėliau paaiškėjo, 1 500 B. Senlegero karių nesugebėjo įvykdyti užduoties: jie buvo sustabdyti 193 km nuo Olbanio, prie Stanvikso forto (*Fort Stanwix*), ir turėjo grįžti, o gen. R. Hau nusprendė, kad jo anksčiau pradėtas vykdyti uždavinys – persekioti D. Vašingtono Kontinentinę armiją – yra pats svarbiausias, ir į pagalbą vyriausiajam vadui pasiuntė tik plk. Henri Klintoną (*Clinton*). Taigi šioje operacijoje aktyviai dalyvavo tik D. Borgoino pajėgos, kurias sudarė 6 pėstininkų brigados, 400 žvalgų ir 250 kolonistų. Ant 200 plaustų, kuriais buvo plaukiama upe žemyn, tilpo 8 000 karių ir 138 pabūklai.

D. Borgoino pajėgos sumaniai įveikė amerikiečių pasienio gynybos sistemą ir sėkmingai užėmė Tikoderogos tvirtovę (*Fort Ticonderoga*). Amerikiečiai neįvertino reljefo ypatumų ir leido anglams užimti apylinkėje išsiskiriančią Cukraus kalvą. Dėl to tvirtovės gynyba nebeturėjo prasmės, tačiau toliau situacija ėmė blogėti: du pulkus teko palikti Tikoderogai ir jos apylinkėms saugoti, 800 žmonių komanda, pasiūsta ieškoti maisto, buvo sunaikinta kolonistų, ariergardą nuolat spaudė brg. gen. Freizerio (*Fraser*) lengvosios pajėgos, todėl, pasiekusi 40 km į šiaurę nuo Olbanio amerikiečių įrengtą poziciją, Borgoino kariuomenė jau buvo sumažėjusi 15 proc. ir netekusi vilties sulaukti pastiprinimo. Amerikiečio gen. Horacijaus Geitso (*Gates*) gynybos poziciją sudarė upėje įrengtos kliūtys ir lauko fortifikacijos įrenginiai sausumoje. Čia gynėsi 7 000 karių, tarp jų ir 500 atsiųstų Vašingtono ir plk. Danielio Morgano (*Morgan*) vadovaujamų rinktinių šaulių, kurie turėjo 22 pabūklus.

Mūšis prasidėjo (žr. 9.3 pav.) rugsėjo 19 d., kai 10 val. ryto anglai trimis kolonomis pajudėjo Olbanio link: dešiniajame sparne žygiavo 2 500 pėstininkų, centre – 1 400 Borgoino karių, o keliu – barono Frydricho fon Rydezelio (*Riedesel*) vadovaujama artilerija ir ją dengiantys vokiečiai. 13 val. ties Frimeno (*Freeman*) ferma įvyko pirmasis susidūrimas su amerikiečiais. Anglai buvo atmušti. Vėl perėjusius į puolimą, juos sustabdė brg. gen. Freizeris. Ferma, kurioje buvo įsitvirtinę 900 amerikiečių ir stovėjo 4 6 svarų pabūklai, sugebėjo atremti 6 šturmus. Tik vokiečiams surengus durtuvų ataką amerikiečiai iš ten buvo išstumti.

Įvertinę susidariusią situaciją, anglai nusprendė nutraukti tolesnį žygį ir palaukti kitų pajėgų. Jie davė nurodymą plk. H. Klintonui prie Hudzono upės rengti diversijas, o patys tuo metu įsitvirtino. Buvo įrengtos trys gynybos linijos su 4 redutais. Tačiau nesulaukus jokių žinių, sudarius stiprų žvalgybos būrį, pradėta aktyviau žvalgyti. Spalio 7 d. gen. H. Geitsas nusprendė pasinaudoti susidariusia situacija ir pereiti į puolimą. Pirmiausia norėta sunaikinti žvalgybos padalinį: amerikiečiai tankiu mišku turėjo prieiti prie žvalgybos būrio sparno ir užnugario. Šis kontrpuolimas nepavyko: anglai gabaus vado dėka sugebėjo išvengti apsupties, o puldami žvalgybos būrio centrą amerikiečiai patyrė daug nuostolių, žuvo brg. gen.

Freizeris. Bandytas kautis su kariais įtvirtintose pozicijose anglams taip pat nebuvo sėkmingas: mūšyje žuvo 600 anglų ir 200 amerikiečių. Matydamas, kad kelias į Olbanį gerai ginamas, o pagalbos tikėtis neverta, D. Borgoinas nusprendė grįžti į Tikoderogą net ir palikęs visą artileriją, nes jos prieš srovę parplukdyti buvo neįmanoma. Tačiau ir šis planas žlugo, nes amerikiečiai atkirto anglų komunikacijas įsitvirtindami Saratogos kaime. Spalio 17 d. anglai kapituliavo.

Šis mūšis turėjo strateginę reikšmę. Iki tol galimybė lygiaverčiai kovoti su anglais mažai kas tikėjo. Po jo kolonistai dvasiškai sustiprėjo, o užsienio valstybės Prancūzija ir Ispanija nusprendė paskelbti Didžiajai Britanijai karą ir suteikti kolonistams svarią pagalbą (ypač Prancūzija) – pasiūsti karių, laivyną ir atsargų, kas iš esmės keitė situaciją. Nors anglai vis dar buvo stipresni, bandymai kautis atviraime lauke nedavė rezultatų, tik mažojo karo metodai, gynyba inžineriškai gerai įrengtose pozicijose ir anglų nesugebėjimas apsaugoti savo komunikacijų leido priešui pasiekti trokštamą pergalę.

Raclavicės mūšis (1794 m. balandžio 4 d.). Prasidėjus sukilimui Lenkijoje, Tadas Kosciuška sutiko jam vadovauti. Jis atvyko į Krokuvą ir balandžio 1 d. prisiekė. Turėdamas nedidelę iš 2 pėstininkų batalionų sudarytą diviziją, 2–4 raitelių eskadronų ir 12 pabūklų, jis išvyko iš Krokuvos ir nusprendė žygiuoti link Varšuvos, prisijungdamas atvykstančius Lenkijos kariuomenės dalinius. Netrukus jau turėjo 3 500 pėstininkų (5,5 bataliono), kelis šimtus neparengtų Silezijos



Raclavicės mūšis

rekrūtų, 20 kavalerijos eskadronų ir artilerijos kuopą. Rekrūtams vadovauti buvo paskirti karininkai, kurie laisvu laiku pradėjo juos mokyti kautis.

Rusijos pajėgos, vadovaujamos gen. mjr. Fiodoro Denisovo, stengėsi blokuoti T. Kosciuškos pajėgas Krokuvos, o nepavykus pradiniam planui – Sandomiero (Sandomiro) apylinkėse. Tuo tikslu jo vadovaujamas korpusas buvo padalytas į mažesnius dalinius, kad galėtų Lenkijos karius apsupti, įtraukti į kautynes ir, sulaukęs pagalbos, sunaikinti. Pagal šį planą buvo galima sumušti Rusijos pajėgas dalimis, tačiau reikėjo labai greitai veikti.

T. Kosciūška taip pat norėjo stoti į mūšį, kad sutrukdytų priešui sutelkti pajėgas ir išgarsintų sukilimą. Rusijos pajėgos turėjo daugiau ugnies priemonių, todėl T. Kosciūška tikėjosi greitai pereiti į artimąjį mūšį ir panaudoti rekrūtus dalgininkus. Tai buvo įmanoma padaryti tik gynybinio mūšio metu ir tik tam tikroje vietovėje, kur dėl miškų ir vietovės reljefo susidarė palankios sąlygos netikėtai kontratakuoti. Tokią poziciją T. Kosciūška rado prie Raclavicės (*Raclawice*). Lenkijos pajėgos išsidėstė tarp upelio atšakų esančioje nedidelėje aukštumoje, nuo kurios buvo galima puikiai stebėti priešo veiksmus ir atakuoti iš viršaus. Silpnoji pozicijos pusė – kairiajame sparne stūksantis miškelis ir per jį einantis kelias, kuriuo buvo galima netikėtai apeiti lenkus iš sparno. T. Kosciuškos pajėgos išsirikiavo klasikiniu būdu: centre – reguliarieji pėstininkai (5,5 bataliono), artilerija (2 baterijos po 3 pabūklus), sparnuose – kavalerija (dešiniajame sparne 20 eskadronų), o dalgininkai liko rezerve, įsiterpė tarp išsidėsčiusių dalinių ir stovyklos.

Rusai manė, kad susikau tik su lenkų avangardu, todėl tikėjosi lengvai laimėti. Tiesa, jie neturėjo pranašumo: Rusijos pajėgas sudarė tik 2,5 pėstininkų bataliono, 6 kavalerijos eskadronai, 10 pabūklų ir pulkas kazokų. Pasitarus jos buvo padalytos į dvi grupes: frontaliają ir apeinamąją. Frontalioji grupė turėjo smogti lenkų rikiuotei ir atitraukti jos dėmesį, o apeinamoji (pėstininkų batalionas ir 100 kazokų) – keliu per miškelį išėiti prieš kairįjį lenkų sparną ir apsupti T. Kosciuškos karių.

Frontalioji Rusijos pajėgų grupė smogė taip, kad neišlaikė 2-oji Tautinės kavalerijos brigada (2 eskadronai ėmė bėgti). Ji pradėjo naikinti pėstininkus, tačiau lenkų artilerijos ugnis šiek tiek stabilizavo padėtį. Netikėtai aptikta rusų supamoji grupė bandyta atakuoti Didžiosios Lenkijos tautinės kavalerijos brigados pajėgomis, tačiau ši brigada pavestos užduoties neįvykdė, todėl teko kontratakuoti pėstininkams.

Rusijos pajėgų vadai suprato, kad prieš juos – visas Kosciuškos korpusas, todėl nusprendė sustiprinti savo dešiniojo sparno grupę plk. Muromcevo raiteliais, iki tol sėkmingai kovojusiais kairiajame sparne. Tuo metu pasirodė F. Denisovo divizija, sudaryta iš 2 vengrų kuopų, 9 Smolensko dragūnų eskadronų ir 5 pabūklų. Kosciūškai reikėjo paskubėti. Jis matė, kad Rusijos frontaliai veikiančios pajėgos yra šiek tiek susilpnėjusios, nes visą dėmesį skyrė puolimui, todėl nu-

sprendė staigiai kotratakuoti jų priešakinę grupę, kuri prastai saugojo pabūklus. Atakai buvo parengta 350 dalgininkų, kuriuos kiekviename sparne rėmė po reguliariąją pėstininkų kuopą. Dar viena pėstininkų kuopa liko kontratakai paremti arba atsitraukimui pridengti, kitos pajėgos turėjo siekti, kad abi Rusijos pajėgų grupės nesusijungtų. Rusijos kariai gerokai nustebo, pamatę link jų besileidžiančius dalgininkus, net artilerija nespėjo nė karto iššauti. Trys 12 svarų pabūklai buvo paimti, o daliniams, paskirtiems jų saugoti, kad sparno grupė neateitų į pagalbą, pavyko sustabdyti Muromcevo kavaleriją. Pasirengusios kovoti Kosciuškos pajėgos persirikiavo kairiajame sparne. Atvykusi F. Denisovo divizija, nors ir buvo netoli mūšio lauko, negalėjo tuoj pat atskubėti į pagalbą, nes rusų karius nuo lenkų skyrė upelis. Taigi galėjo juos remti tik ugnimi iš didelio atstumo. Tuo metu Kosciuškos pėstininkai, nepereidami į durtuvų kautynes, atakavo likusius Tormasovo karius. Suprasdamas, kad prieš pajėgos gali persirikiuoti, Kosciūška pats asmeniškai nuvedė kelias kuopas į durtuvų kautynes ir taip galutinai palaužė rusų pasipriešinimą. Buvo sumušti stipriausi jų žymiausių vadų ir vengrų daliniai. Tuo metu F. Denisovo kariai priartėjo tiek, kad kilo pavojus prarasti iniciatyvą. Laimė, naktį Kosciuškos pajėgos galėjo saugiai pasitraukti ir tęsti žygį Varšuvos link. Rusijos pajėgų nuostoliai – 600 žuvusiųjų ir sužeistųjų, 12 prarastų pabūklų, Lenkijos – 100 žuvusiųjų ir tiek pat sužeistųjų. Aišku, tai buvo pergalė, tokia reikalinga sukilimo pradžioje.

Mūšio metu abi kariuomenės, pernelyg nepasitikėdamos savo persvara, ieškojo tinkamos gynybos pozicijos. Apie dalgininkų ataką ir T. Kosciuškos drąsą buvo sukurta legenda, kuri prisidėjo prie Varšuvos ir Lietuvos sukilimų sėkmės. Buvo pritaikyta nauja kovos taktika, turėjusi įtakos net XIX a. sukilimams. Lenkijos kavalerija pasirodė labai prastai, todėl svarbiausia sukilimo jėga tapo pėstininkai – naujovė tradicinėje Lenkijos karyboje.



Austerlicio mūšis. Dail. Fransua Žeraras

Austerlico (Austerlitz) mūšis. 1805 m. gruodžio 2 d. admirolui Nelsonui sunaikinus jungtinį Anglijos ir Ispanijos laivyną, o Austrijai ir Rusijai (3-ioji koalicija) paskelbus karą, strateginė situacija pasikeitė. Napoleonas turėjo galvoti ne apie desantą į Angliją, o apie savo žemių gynybą. Pirmiausia netoli Ulmo 200 000 karių turinčiai Prancūzijos kariuomenei pavyko apsupti 60 000 Austrijos kariuomenę, po to jėgos buvo sutelktos prieš jungtinę Rusijos armiją, vadovaujamą Michailo Kutuzovo. Suprasdamas pavojų, M. Kutuzovas pradėjo trauktis į rytus, link Vienos, prie jo prisijungė gen. ltn. Frydricho Bukshaudeno (*Friedrich Wilhelm Buxhowden*) austrų korpusas. Tačiau Kutuzovas ir toliau laikėsi atsitraukimo strategijos. Jo pajėgos nedaug nusileido Prancūzijos kariuomenei, kuri dėl šio sąjungininkų atsitraukimo buvo priversta vis labiau plėsti komunikacijas ir tolti nuo bazių (960 km), dėl ko gerokai padidėjo dezertyrų skaičius. Olomouce (*Olomouc*) jungtinę Rusijos ir Austrijos kariuomenę sudarė 89 000 karių, ji turėjo 278 pabūklus, o Prancūzijos pajėgos „sutirpo“ iki 55 000.

Situacija buvo sudėtinga: Napoleonas negalėjo grįžti palikęs nesumuštą priešą, tačiau ir toliau žygiuoti buvo rizikinga, nes lapkričio pabaiga žieminių drabužių neturintiems kareiviams nebuvo tinkamas metas kautis. Neliko nieko kita, kaip tik išprovokuoti priešo puolimą prancūzams patogioje pozicijoje. Šiuo tikslu buvo siunčiamos komandos, kurios, vos pamačiusios sąjungininkus, imdavo paniškai bėgti. Jos nesugebėjo išlaikyti svarbių kalvų. Net buvo prabilta apie galimą taiką Rusijos ir Austrijos nustatytomis sąlygomis. Šios priemonės susilpnino atvykusių Rusijos ir Austrijos imperatorių dėmesį, jie iš tikrųjų pradėjo galvoti, kad Prancūzijos pajėgų padėtis yra beviltiška, užėmė Pracų (*Pratzen*) aukštumas ir ėmė elgtis pagal Napoleono planą. Tuo metu Napoleonas sulaukė pastiprinimo: atvyko maršalo Žano Bernadoto korpusas, o vakare galima buvo tikėtis sulaukti 3-iojo Luji Nikolos Davu korpuso. Rusai ir austrai apie naujų prancūzų pajėgų atvykimą neturėjo patikimų žinių.

Kalvotose Austerlico (dabar Slavkovas) apylinkėse (žr. 9.4 pav.) buvo galima nepastebimai perdislokuoti kariuomenę, atlikti apėjimą. Napoleono kariuomenė išsidėstė 8 km pločio pozicijose taip, kad pagrindinės pajėgos buvo sutelktos gynybos gilumoje, centre ir kairiajame sparne. Tikėtasi, kad priešas, norėdamas apeiti abu sparnus ar kurį nors vieną iš jų, susilpnins savo centrą, kuriam buvo neseniai atiduotos Pracų aukštumos. Jas užėmus, buvo galima tikėtis „perkirsti“ sąjungininkų pajėgas per pusę. Tuo metu sąjungininkų vadovybės požiūris į tolesnius veiksmus išsiskyrė: M. Kutuzovas primygtinai siūlė į mūšį nestoti, o abu jauni imperatoriai, per daug pasitikėdami savo pajėgų pranašumu, neižvelgė priešasčių delsti. Dėl šių nesutarimų Kutuzovas faktiškai buvo nušalintas nuo valdžios, nors formaliai ir toliau ėjo vyriausiojo vado pareigas. Aleksandro I mėgstamam austrų gen. Fransui Veirotieriui (*Weyrother*) buvo pavesta parengti veiksmų planą. Jis numatė su 50 000 gen. ltn. F. V. Bukshaudeno karių pradėti

prancūzų pajėgų apėjimo kairiajame sąjungininkų sparne manevrą, smogti tarp centro ir prancūzų dešiniojo sparno ir atkirsti pagrindinėms Napoleono pajėgoms atsitraukimo kelius; tuo metu likusios sąjungininkų pajėgos turėjo pulti fortifikuotas kalvas kairiajame prancūzų sparne ir sugniuždyti pagrindines Napoleono pajėgas.

Jau iš pat pradžių kilo nesusipratimų: vyriausiajam pajėgų vadui M. Kutuzovui niekas neišvertė priimto plano, todėl išsikeidęs jis atsisakė atlikti supamąjį manevrą kairiajame sparne. Reikėjo daug pastangų, kad jis nesuardytų viso pajėgų išdėstymo plano. Pirmoji F. V. Bukshaudeno ataka buvo atremta, prancūzų maršalas L. Davu perėjo į kontrataką, todėl sąjungininkai smogiamajai grupei skyrė daugiau dalinių, atitraukdami juos iš centro ir taip nesąmoningai vykdydami Napoleono planą. 8 val. 30 min. Napoleonas nusprendė, kad atėjo laikas smogti centrui. Šis maršalo N. Sulto (*Soult*) 4-ojo korpuso pajėgų puolimas buvo sėkmingas. Ant kalvų buvo užvilktos patrankos, iš jų imta šaudyti į dešinįjį sąjungininkų sparną. Tuo metu Rusijos pajėgos dešiniajame sparne bandė įgyvendinti senąjį planą, puldamos įtvirtintą Santono kalvą. Kad išsaugotų poziciją, prancūzams teko mesti 5-ąjį Žano Lano (*Lannes*) ir 1-ąjį J. B. J. Bernadoto korpusus bei Miurato raitelius. Sėkmei centre užtikrinti Bernadoto korpusas gavo nurodymą užimti Blasovico (*Blasowitz*) kaimą, dėl kurio vyko žūtbūtinė kova su dar kartą bandžiusiais paimti Santono kalvą sąjungininkais. Bernadoto korpusui buvo duota dar viena užduotis – atkirsti sąjungininkų dešinįjį sparną nuo centro. Ir tai jam pagaliau pavyko padaryti. Dešiniajam sąjungininkų sparnui vadovavęs gen. Piotras Bagrationas po tiek sunkių atakų ir kontratakų buvo priverstas trauktis. Tuo metu Rusijos pajėgos bandė bet kokia kaina atgauti Pracų aukštumas. Atakoje dalyvavo ir Rusijos imperatoriaus gvardija. Puolimas buvo toks veržlus, tad Napoleonas buvo priverstas į mūšį pasiųsti savo svarbiausią rezervą – imperatoriaus gvardiją. Gvardijų mūšyje pergalę išplėšė prancūzai.

14 val. 30 min. pagrindinės aukštumos buvo prancūzų rankose. Jie galutinai perėmė iniciatyvą ir ėmė supti F. V. Bukshaudeno pajėgas. Beviltiškoje padėtyje atsidūrę austrai ir rusai bandė gelbėtis bėgdami, tačiau nedaugeliui tai pavyko: daug karių žuvo, kiti paskendo ežeriukuose, nemažai kapituliavo. Apie 16 val. 30 min., sutemus ir ėmus snigti, kova baigėsi.

Iš viso šiame mūšyje žuvo 27 000 sąjungininkų, daug garsių vadų ir karininkų, buvo prarasta nemažai garbingų vėliavų ir pabūklų. Prancūzijos pajėgos patyrė 8 000 karių nuostolį ir visiškai sumušė 3-iąją koaliciją: austrai paprašė taikos sąlygų, o rusai pasitraukė. Napoleonas iškovėjo pergalę taikydamas karines gudrybes. Jis pasirinko gerą poziciją, sutelkė jėgas ir sugebėjo tęsti puolimą į priešų gynybos gilumą.

Vaterlo (Waterloo) mūšis (1815 m. birželio 18 d.). Visoms Europos tautoms susivienijus, Napoleono kariuomenė buvo priversta kapituluoti, tačiau tam tikromis sąlygomis: buvusiam imperatoriui su tūkstančiu ištikimų gvardiečių



Vaterlo mūšis

buvo leista pasitraukti į Elbos salą Viduržemio jūroje. Iš patikimų žmonių gavęs žinią, kad sąjungininkų į Prancūzijos sostą pasodintas Liudvikas XVIII ir jo aplinka nepopuliarūs krašte, o patys sąjungininkai niekaip negali pasidalyti Europos, Napoleonas nusprendė grįžti į valdžią. Ir jam tai be didelio vargo pavyko. Tačiau Napoleono priešai nenorėjo su tuo taikytis. Jie tuoj pat paskelbė Napoleonui karą ir parengė planą, pagal kurį prieš Prancūziją turėjo būti mestos 700 000 Europos karinės pajėgos (pirmasis ešelonas) ir dar 300 000 karių (antrasis ešelonas). Visos kariuomenės turėjo veikti glaudžiai bendradarbiaudamos, kad Napoleonas negalėtų pasinaudoti operatyvinių vidaus linijų privalumais. Silpnesnė atrodė Belgijos grupuotė, kurią sudarė Anglijos ir Prūsijos armijos: anglų didiko Velingtono (*Wellington*) vadovaujama „Blogoji armija“ – 85 000 britų, olandų, belgų, Hanoverio ir Braunšveigo (*Braunschweig*) karių, ir Prūsijos feldmaršalo Gerharo Lėberechto fon Bliucherio pajėgos – 113 000 prūsų, tarp kurių nemažai buvo ką tik pašauktų naujokų. Dalyvavo dar Austrijos ir Rusijos armijos, sudarančios Reino grupuotė. Tačiau pirmutinis Napoleono uždavinys buvo sumušti abi Belgijoje dislokuotas armijas dalimis, kol jos nesusijungė. Jo rankose buvo tik 200 000 karių. Prancūzijos kariuomenė nebuvo gausi, tačiau ją sudarė ne naujokai: Napoleonas mobilizavo patyrusius veteranus, ir tik nedidelę pajėgų dalį sudarė 1815 m. šauktiniai.

Nieko nelaukdamas Napoleonas imitavo puolimą Reino kryptimi (veikė Mozelio ir Reino armijos), o pats su 124 000 karių (pajėgos turėjo 344 pabūklus) birželio 15 d. įžengė į Belgiją ir nužygiavo Briuselio link. Pirmiausia jis ties Šarlerua (*Charleroi*) susidūrė su G. L. Bliucherio armija, ir jai buvo suduotas stiprus smūgis. Prūsijos armija pasitraukė, tačiau išsaugojo pagrindinius dalinius. Nelaukdamas, kol prūsai susijungs su Velingtono pajėgomis, Napoleonas su 63 000 karių nužygiavo paskui Bliucherį, likusius karius palikęs maršalui Nėjui. Birželio 16 d. Linji (*Ligny*) mūšyje Napoleonui pavyko pralaužti Prūsijos kariuomenės centrą, tačiau štabo viršininko Augusto Gneizenau (*Gneisenau*) įsakymu laiku atliktas atsitraukimas išgelbėjo Prūsijos pajėgas. Prancūzai buvo pavargę, todėl prūsų tuoj pat nepersekiojo ir leido jiems persigrupuoti. Įsitikinęs, kad prūsai pasuko į rytus, Lježo (*Liege*) link, t. y. į priešingą pusę nei buvo britų kariuomenė, Napoleonas nusprendė, kad jie jau nebėra „svarbi figūra šachmatų lentoje“, ir paliko juos persekioti maršalui Emanueliui Gruši (*Grouchy Emmanuel*). Jam skyrė 33 000 karių, o pats su kitais daliniais prisijungė prie Nėjaus, kuris kovojo, kaip vėliau paaiškėjo, su britų avangardu ties Kvatro Bra (*Quatre Bras*). Tuo metu Prūsijos kariuomenė, nors ir netekusi 17 000 karių, kurie buvo nukauti arba sužeisti, bei dar 8 000, kurie pabėgo, tebebuvo kovinga, o atvykęs gen. Ditricho Biulovo (*Bülow Dietrich Adam Heinrich*) korpusas padėjo visiškai atkurti pajėgas. Sužinojęs apie prūsų atsitraukimą, Velingtonas atitraukė savo kariuomenę prie Vaterlo stūksančių Sen Žano (*Saint-Jean*) kalvų, užėmė gynybos poziciją ir čia nusprendė laukti, kol prisijungs Prūsijos armija. Mūšio pradžioje Napoleonas turėjo apie 72 000 karių ir 243 pabūklus, Velingtonas – 68 000 karių ir 156 pabūklus. Napoleonas tikėjosi sulaukti E. Gruši korpuso (33 000 karių), o Velingtonas – G. L. Bliucherio prūsų pajėgų (40 000).

Naktį iš birželio 17-osios į 18-ąją siautė audra, negailestingai plakdama abiejų kariuomenių karius. Birželio 18 d. ryte jau buvo aiškiai matyti anglų pasirinkta pozicija (žr. 9.5 pav.). Abu anglų kariuomenės priešakinių postų linijos sparnus dengė įtvirtinti punktai: inžinerinėmis priemonėmis tvirtovėmis paverstos Hugomono (*Hougomont*) pilis ir Le Sen Hajė (*Le Saint-Haye*) ferma. Už jų stūksojo nedidelės kalvos, kur buvo pagrindinė anglų pozicija, toliau – pasislėpęs rezervas. Pagrindinis anglų tikslas buvo apsiginti pozicijose, kol bus sulaukta prūsų pagalbos. Jie labiausiai tikėjosi prancūzų puolimo savo dešiniajame sparne. 15 000 karių blokavo kelią į Briuselį ir Monsą. Napoleono plane nebuvo numatyta prūsų pajėgų. Prancūzijos karvedys tikėjosi klaidinamaisiais smūgiais į sparnus išretinti Anglijos pajėgų centrą ir leliamam smūgiui sutriuškinti Velingtono kariuomenę. Laikas buvo anglų sąjungininkas, tačiau anksti ryte pulti nebuvo jokių galimybių dėl pažliugusio dirvožemio – artilerija visiškai negalėjo manevruoti. 11 val. prancūzų vadai gavo reikalingus nurodymus. Po valandos prasidėjo mūšis. Jį pradėjo kairiajame sparne išrikiuota jaunesniojo Napoleono brolio kunigaikščio Žeromo Bonaparto kavale-

rija, kuri su Reilio korpusu nuvijo olandų šaulius, tačiau, pasiekusi Hugomono pilį, už mūro sienos rado įsitvirtinusius lengvuosius pėstininkus ir gvardiečius. Nors ir girdėjosi pagalbos šauksmų, gerai pažįstantis Napoleoną ir nemėgstantis daryti išankstinių išvadų Velingtonas neskubėjo remti savųjų. Taigi kova vyko sutelkus turimas jėgas. Mūšis dėl pilies, sutraukęs nemenkas priešininkų pajėgas, nebuvo labai svarbus, tačiau nuožmus ir įnirtingas. Prasidėjo dešiniojo Prancūzijos pajėgų sparno artilerijos kanonada, turėjusi nukreipti Velingtono dėmesį nuo anglų kairiajame sparne ir centre rengiamo puolimo. Tačiau jos poveikis buvo nedidelis. Tuo metu tolumoje pasirodė neatpažįstama kariuomenė. Kas tai – prūsų ar E. Gruši kariai? Šis klausimas abiem karvedžiams keletą minučių nedavė ramybės.

13 val. 30 min. prancūzų pusėje pasigirdo būgnai, kviečiantys pėstininkus į ataką. 16 000 pėstininkų puolė Le Sen Hajė ir Paploto (*Pappelote*) gyvenvietes, dengusias anglų kariuomenės kairįjį sparną. Nuo sunaikinimo gyvenviečių įgulą išgelbėjo Tomo Piktono (*Picton*) pėstininkų kontrataka. Naudodamasis šiočia tokia sumaištimi, Velingtonas pasiuntė į ataką du sunkiosios kavalerijos pulkus, vėliau – Jungtinę brigadą (*The Union Brigade*), kurioje buvo škotų ir 92-asis Aukštikalnių pulkas (*Highlander Regiment*). Prancūzams anglų ugnis padarė daug nuostolių: kolonos tik iš dalies galėjo išnaudoti savo galimybes, nes kariai buvo aiškus taikinys, todėl jos turėjo atsitraukti. Prancūzų artilerija buvo per toli ir negalėjo ugnimi remti savo karių. Anglų daliniai taip pat stojo į kovą, suardė rikiuotę ir buvo sunaikinti prancūzų pėstininkų ir jiems padėti atsiųstų ulonų. Tada Napoleonas nusprendė pagrindinį smūgį nukreipti į Anglijos pajėgų centrą ir dešinįjį sparną. Į mūšį pajudėjo d'Erlono divizijos. Tuo metu galutinai paaiškėjo, kad pasirodžiusioji kariuomenė – Bliucherio prūsų kariai. Napoleonas labai nenusiminė. Jis manė, kad paskui prūsus, kurių neturėjo būti labai daug, žygiuoja Gruši pajėgos. Skubiai buvo duoti nurodymai: pasirengti sutikti prūsus, tam skirti 10 000 karių Žoržo Lobau (*Georges Morton comte de Lobau*) korpusą ir dalį Jaunosios gvardijos. Paploto gyvenvietėje įsitvirtino Diurato divizija, turėjusi neleisti Velingtono ir Bliucherio armijoms susijungti. Prancūzų vadavietė atsitraukė toliau nuo priešakinių linijų, tačiau į tokią vietą, iš kurios buvo galima vadovauti abiejų frontų veiksmams.

15 val. 30 min. d'Erlono pajėgos pagaliau užėmė Le Sen Hajė fermą. Tuo metu Napoleonas prastai jautėsi, todėl laikinai kariuomenei vadovauti pavedė maršalui Nėjui, kuris nusprendė, kad pats metas smogti lemiamą smūgį, ir į Anglijos kariuomenės centrą nukreipė didžiules 40 eskadronų sunkiosios kavalerijos kolonas, paskui kurias sekė ulonai ir raitieji šauliai, iš viso 9 000 raitelių. Prancūzų kirasyrai puolė neturėdami pėstininkų ir artilerijos paramos. Jie kairiau Briuselio kelio, kalvos viršūnėje, pamatė nenumatytą kliūtį – kelių metrų įduboje esantį kelią, kuris kirto jų puolimo kryptį. Kirasyrai jau nebegalėjo sustoti – jie tiesiog užvertė sužeistaisiais ir lavonais šį „gynybinį griovį“ – vien šioje vietoje žuvo

1 500 raitelių ir 2 000 žirgų. Kitoje kalvos pusėje jie rado anglų pėstininkus, išsirikavusius batalionų karė rikiuotėmis, kurioms jie nedaug ką galėjo padaryti. Kelios karė „dėžutės“ buvo tiesiog nušluotos nuo žemės paviršiaus, tačiau kiti daliniai atsilaukė, o nesulaukę ugnies paramos kirasyrai buvo apšaudyti ir turėjo atsiraukti. Vis dėlto anglų jėgos seko. Iš visų pusių girdėdamas pagalbos prašymus, Velingtonas piktai pasakė: „Tegu jie visi miršta. Aš jau nebeturiu rezervų!“ Vėl į mūšio lauką grįžęs Napoleonas pamatė, kad padėtis staiga pablogėjo. Dabar jau reikėjo skubėti, todėl jis, pasirūpinęs apsauga nuo prūsų, su kitomis pajėgomis puolė labai nusilpusius anglus, tačiau šie vis dar turėjo vilties atremti priešą ir net nesiruošė pasiduoti. Generolai prašė į mūšį įtraukti gvardiją, vienintelius likusius rezervo karius: 8 Senosios ir 6 Vidurinės gvardijų pėstininkų batalionus.

20 val. dar buvo šviesu, tačiau padėtis vis labiau blogėjo: Lobau korpusas nebegalėjo sulaukyti prūsų, Jaunoji gvardija nepajėgė sutrukdyti priešininkų armijoms susijungti. Galų gale Napoleonas ryžosi. 11 gvardijos pėstininkų batalionų, vadovaujamų paties imperatoriaus, apsupto maršalų ir generolų, smogė anglams, tačiau šių artilerijos ugnis buvo tokia taikli, kad kariai krito šimtais. Pasiekus kalvos viršūnę, galima buvo pamatyti, kaip už jos išrikiuota anglų gvardija pirma salve nukovė kelis šimtus žmonių, o po to iššovė antrą ir trečią kartą. Prancūzijos pajėgų gretos pradėjo irti. Tuo metu jėgų santykis jau buvo ne prancūzų naudai. Prūsijos pėstininkai nustumė pasiūstus priedangos dalinius, o kavalerija puolė dešinįjį prancūzų sparną ir grasino atkirsti atsitraukimo kelius. Deja, prancūzai jau nebeturėjo sunkiosios kavalerijos, kuri kontratakuodama galėjo nuvyti prūsus. Galų gale gvardija neišlaikė, ir tai buvo galas: prancūzai ėmė bėgti, juos persekiojo anglų husarai ir dragūnai. Napoleoną iš mūšio lauko teko tiesiog išnešti. Jis puikiai žinojo, kad antros tokios progos nebebus. Tiesa, iš pradžių energingai, kaip jam buvo būdinga, ėmė kurti planus, kaip atsigausti, patyrus tiek nuostolių, tačiau juo jau niekas nebetikėjo. Manoma, kad tuo metu Napoleonas mūšio lauke tiesiog norėjo numirti. Kambrono gvardijos pulko batalionas buvo apsuptas, ir anglai pasiūlė pasiduoti. Tuomet kažkuris eilinis karys sušuko: „Eikit velniop! Gvardija žūsta, bet nepasiduoda!“ Po tokio atsakymo visi gvardiečiai buvo nušluoti kartečės ugnimi. Apsuptas 3-iojo grenadierių pulko 2-asis batalionas, dėl kartečės iš stačiakampio virtęs trikampiu, puolė į durtuvų kautynes. Per jas visi kariai žuvo. Organizuotai pasitraukė tik 1-asis grenadierių pulkas su kitų gvardijos dalinių likučiais ir dalis šaulių.

Mūšis buvo pralaimėtas. Napoleono kariuomenė dvasiškai palūžo, ji tiesiog nustojo egzistuoti: žuvo 25 000, į nelaisvę pateko 7 000 prancūzų, buvo prarasta visa artilerija. Sąjungininkų nuostoliai – 22 000 žuvusiųjų, daugiausiai Velingtono armijos karių (15 000). Be taktikos klaidų (nebuvo tinkamai palaikomi ryšiai, sunkiosios kavalerijos ataka rengta neužsitikrinus paramos, prasta žvalgyba, už 24 km buvusio Gruši korpuso neatsakingumas: girdėjo kanoną, tačiau nesi-

ėmė tokiais atvejais būtinų priemonių, paskutinę mūšio akimirką pritrūko ryžto), buvo padaryta dar viena didelė klaida – Napoleonas deramai neįvertino savo priešininkų sugebėjimų. Velingtonas perprato Napoleono sumanymą ir iki mūšio pabaigos išlaikė stiprų centrą, nepasiduodamas provokacijoms, Bliucheris sugebėjo pabėgti nuo persekiojančių prancūzų ir suklaidinti Gruši korpusą.

Sąjungininkų kariai kovojo sutelkę visas jėgas, pasiaukojamai, ne blogiau, o gal net geriau, už prancūzus. Šis mūšis parodė, kad Europos tautos išmoko Prancūzijos revoliucijos pamokas, todėl didysis karo meno mokytojas Napoleonas tapo nebereikalingas, tačiau paskutinio mūšio scenos, dramatiškas pasiaukojimas, gvardijos ataka ir tragiška baigtis tik sustiprino Napoleono kariuomenės legendą, kuri Prancūzijos kariuomenei ir prancūzų tautai leidžia didžiuotis revoliucinių karų herojumi – imperatoriumi Napoleonu Bonapartu.

Kaip ir ankstesnėje epochoje, jūrų mūšiuose lemiamas vaidmuo tekdavo eskadroms, išrikiuotoms kilvaterio rikiuotės kolonomis. Šios srities genijumi pagrįstai laikomas britų admirolas Horacijus Nelsonas, XVIII–XIX a. sandūroje laimėjęs tris didžiausius mūšius: 1798 m. – Nilo (Abu Kyro), 1801 m. – Kopenhagos ir 1805 m. – Trafalgaro. Nilo mūšis paralyžiavo Napoleono kampaniją Egipte, Kopenhagos mūšio metu buvo sunaikintas Danijos laivynas, galėjęs patekti į prancūzų rankas, o Trafalgaro – išgelbėjo D. Britaniją nuo prancūzų ir ispanų desanto ir sudarė jai sąlygas dar ilgai viešpatauti jūroje.

1805 m. Trafalgaro mūšis. 1802 m. Anglija ir Napoleono Prancūzija sudarė paliaubas. Jas admirolas H. Nelsonas skyrė lemiamoms kautynėms su prancūzais, kurie Bulonės miško stovykloje vis dar rengėsi desantui į Angliją, pasirengti. Tačiau jau 1803 m. karo veiksmai atsinaujino. Britai blokavo visus Prancūzijos ir Ispanijos uostus, tikėdamiesi išvilioti priešininką į kovą. Numatytam 100 000 karių desantui prancūzai nors trumpam turėjo sudaryti sąlygas įsitvirtinti Pa de Kalė sąsiauryje. Sąjungininkai, surinkę visus laivus, tikėjosi sutelkti pakankamai pajėgų desantui pridengti, tačiau kad būtų pasiekta pergalė, reikėjo į kovą stoti su dalimi D. Britanijos laivyno. Prancūzams pavyko perplaukti Gibraltaro



Admirolas Nelsonas



Trafalgaro mūšis

sąsiaurį, Nelsonui beviltiškai tikintis pakartotinės ekspedicijos į Egiptą, tačiau Ispanijos laivynas tam dar nebuvo pasirengęs, todėl sąjungininkai pasislėpė Kadiso (*Cadiz*) uoste, kur juos „prižiūrėjo“ specialiai tam skirtas admirolo Henrio Blakvudo (*Blackwood Henry*) divizionas. H. Nelsonas, kuris per dvejus metus vos daugiau kaip dvidešimt dienų pabuvo krante, aistringai diskutavo apie savo sumanymą kautis atsisakant tradicinės kilvaterio kolonos, rikiuojantis lygiagrečiai su priešininku, tikėdamasis, kaip Nilo mūšyje, kirsti prieš linijas ir iš pradžių pulti flagmaną ir kitus stipriausius laivus, o po to – likusias pajėgas, t. y. visą prieš laivyną sumušti dalimis. Tam buvo numatyta suformuoti dvi pajėgas linijinių laivų kolonas, kurios turėjo prieš pajėgas suskaldyti į avangardą, centrą ir ariergardą, o trečioji lengvųjų laivų kolona, atsižvelgdama į situaciją, – stoti į kovą ten, kur daugiausiai reikia pagalbos. Pagal planą pirmoji vyriausiojo vado pavaduotojo kolona turėjo atkirsti ariergardą (apie 20 prieš laivų), po to paties vado vadovaujama antroji kolona – centrą nuo avangardo taip, kad avangardas dėl vėjo negalėtų greitai atplaukti į pagalbą. O kai jam tai pavyktų, prieš centras jau būtų gerokai susilpnintas ir pagrindinė anglų kolona galėtų sutrukdyti atskubančiam avangardui, leisdama pavaduotojui sutriuškinti ariergardą. Kadangi anglai turėjo mažiau laivų (dėl admiraliteto vadovybės, kuri nesugebėjo 1802–1804 m. pasirūpinti, kad būtų sutaisyti esami laivai ir pastatytas bent vienas naujas laivas, kaltės), o ir tie patys buvo labai seni (dauguma pastatyti dar per Septynerių metų karą), Nelsonas laikėsi nuo kranto toliau, kad priešas nesužinotų apie savo pranašumą. Jis vis dar tikėjosi turėti daugiau laivų (reikėjo 40-ies). Nelsonas tuo metu galvojo tik apie tai, kaip sunaikinti Prancūzijos laivyną. Admirolas tikėjosi paskandinti mažiausiai 20 prieš laivų. Jo priešininkas prancūzų admirolas Pjeras Vilnevas (*Villeneuve Pierre Charles Jean Baptiste*) taip pat studijavo ankstesnius Nelsono veiksmus ir tikėjosi, kad prieš pajėgos kirs jo kovos liniją. Prancūzų admirolas turėjo duomenų, kurie leido suvokti savo pranašumą, todėl jis vylėsi



Linijinio laivo patrankų denis

įvykdyti Napoleono įsakymą – sudaryti sąlygas pajėgoms laikinai dominuoti sąsiauryje. Nelsonas manė, kad metų laikas pernelyg vėlyvas, todėl prancūzai bandys grįžti per Gibraltarą atgal į Viduržemio jūrą. Ir jis buvo teisus: būtent dėl to prancūzai turėjo keisti savo planus. Spalio 19 d., gavus signalą, kad sąjungininkai pajudėjo, tuojau buvo duotas nurodymas prie Gibralto budinčioms pajėgoms pasirengti.

Spalio 21 d. abu laivynai galėjo įvertinti vienas kitą. Sąjungininkai turėjo 33 laivus (tarp jų 15 buvo ispanų), Nelsonas – 27 linijinius laivus. Tą dieną pūtė šiaurės vakarų vėjas, nestiprus, tačiau, buvo matyti, turintis sustiprėti, idealiai tinkantis Nelsono manevrui atlikti. Britų pavėjinei (kairiajai) kolonai vadovavo pats Nelsonas, priešvėjinei (dešiniajai) – admirolas K. Kolingvudas (*Collingwood Cuthbert*). Norėdamas pagerinti savo laivyno padėtį vėjo atžvilgiu, 8 val. ryto P. Vilnevas pakeitė kursą, tačiau kartu prarado galimybę perplaukti Gibralto sąsiaurį. Britai jau buvo pasiekę strateginę pergalę. Tuo metu lengviesiems dviejų dienų laivams Nelsonas įsakė veikti pagal aplinkybes ir į mūšį stoti tada, kai jų kapitonai nuspręs, nereikalaudamas to daryti pagal oficialią rikiuotės formą. 8 val. 45 min. Nelsonas liepė iškelti jūrų laivyno vėliavas – duoti signalą „Anglija tikisi, kad kiekvienas žmogus atliks savo pareigą“, ir laivai ėmė rikiuotis, kaip buvo numatyta instrukcijoje. Po to jie dviem kolonomis rėžėsi į sąjungininkų centrą. Admirolo K. Kolingvudo dešinioji kolona tai padarė pirmoji apie 12 val. ir kurį laiką kovėsi viena, palaipsniui į kautynes įtraukdama sąjungininkų ariergardą, o 13 val. prisijungė ir Nelsonas su savo flagmanu „Victory“, tačiau išlaikydamas saugų atstumą, kad abi kolonos viena kitos nesunaikintų. Priešo rikiuotė buvo

suskaldyta, kad laivai negalėtų vieni kitiems padėti. Vyko labai artimas mūšis, laivai vienas prie kito priartėjo per 9 m atstumą. Iš vieno geriausiai kovojusių prancūzų laivų „Redoubtable“ 600 narių įgulos žuvo 491 ir buvo sužeistas 81 kovotojas. Po keturių valandų mūšio 18 sąjungininkų laivų buvo priversti pasiduoti, 1 sudegė, į nelaisvę pasidavė admiras P. Vilnevas su savo štabo karininkais. Šios pergalės kaina buvo pats Nelsonas, kurį mūšio pradžioje mirtinai sužeidė muškietos kulka. Sužinojęs apie savo laivyno pergalę, admiras mirė. Anglai neteko 1 700, sąjungininkai – 26 000 karių (6 000 žuvo, 20 000 pateko į nelaisvę). Tik 4 iš pasidavusių laivų buvo nuplukdyti į Gibraltarą, kiti nuskendo kilus štormui (žr. 9.6 pav.).

Britų pergalę lėmė daugelis veiksnių: ir geresnė jūrų laivyno parengtis, ir jo gebėjimas veikti eskadros sudėtyje, ir vieninga vadovybė, tačiau svarbiausia – tinkamai pasirinkta taktika. Nelsonas smūgio taktiką panaudojo prieš ugnies taktiką ir sugebėjo prieš pajėgas sumušti dalimis. Toks manevras buvo sąjungininkų numatytas: jie rikiavosi ne viena, o dviem kilvaterio kolonomis, kurios buvo arti viena kitos. Tačiau nebuvo rasta veiksmingo būdo joms išsaugoti, todėl kovos rikiuotė vis tiek buvo suardyta, o Nelsonui palikta iniciatyvos laisvė. Nelsono manevras pavyko, nors, turėdamas per mažai laivų, jis negalėjo visiškai įvykdyti plano. Pasiekta pergalė galėjo būti dar išpūdingesnė, jei prancūzai būtų rikiavęsi viena kolona ir ne taip atkakliai priešinęsi centre.

Mūsų regiono ypatumai

Po Septynerių metų karo, Abiejų Tautų Respublikoje į valdžią atėjus Stanislovui Augustui Poniatovskiui ir Čartoriskiams, 1765 m. buvo pradėtos dalinės kariuomenės ir išdo reformos: sukurtos Karo ir Išdo komisijos, planuota padidinti kariams algas ir kt. Šių reformų nespėta įgyvendinti, kai krašte 1768 m. prasidėjo vidaus karas, žinomas Baro konfederacijos pavadinimu. Jame aktyviai dalyvavo Rusijos kariuomenė, tuo metu kovojusi ir su Turkija, kuri bandė riboti Rusijos kišimąsi į Lenkijos ir Lietuvos reikalus. Konfederatams į pagalbą atėjo ir Prancūzija, davusi pinigų ir atsiuntusi pulkininką Šarlį Fransua Diumurjė (*C. F. Dumouriez*), kuris bandė suformuoti reguliariąją pėstiniją ir įkurti tvirtovių bazę Mažojoje Lenkijoje. Pasinaudojęs Rusijos sunkumais, Švedijos karalius Gustavas III sugebėjo išsivaduoti iš jos įtakos. Kai kovos baigėsi, Abiejų Tautų Respubliką pirmą kartą pasidalijo Rusija, Prūsija ir Austrija, likusią teritorijos dalį sėkmingai kontroliavo Rusija, pasitelkusi Nuolatinę tarybą – tarp seimų veikusį organą. Ši sistema sudarė sąlygas Lenkijos ir Lietuvos kariuomenėms tobulėti. Daugiau nuveikta buvo Lenkijos kariuomenėje: išdas pilnėjo, ir lenkai palaipsniui didino savo pajėgas. 1788–1792 m., pasinaudoję nauju Rusijos ir Turkijos karu, Lenkijos

ir Lietuvos reformatoriai Ketverių metų seime nutarė kariuomenę padidinti nuo 22 000 iki 100 000 karių. Tuo metu reformos vyko ir kitose srityse: renkant mokesčius, suteikiant tam tikrų teisių miestiečiams ir reformuojant valstybės valdymo sistemą. Kariuomenę spėta padidinti iki 65 000 karių ir kelių tūkstančių rekrūtų, kai 1792 m. gegužę Rusijos kariuomenė, laimėjusi karą su Turkija ir sugebėjusi nuo švedų apginti Sankt Peterburgą, įsiveržė į kraštą ir per keletą mėnesių užėmė visą Lietuvą bei nemažą dalį Lenkijos. Nors kariuomenė dar nebuvo praradusi savo pajėgumų, valdovas Stanislovas Augustas Poniatovskis kapituliavo ir perėjo į Rusijos statytinių Torgovicos konfederatų pusę. Karui pasibaigus, Abiejų Tautų Respubliką antrą kartą pasidalijo Rusija ir buvusi Lenkijos bei Lietuvos sąjungininkė Prūsija. Tad kraštas faktiškai buvo okupuotas Rusijos kariuomenės. 1794 m. dėl tokios padėties kilo T. Kosciuškos sukilimas, kurio metu buvo naudojami revoliuciniai kovos metodai. Kuriant kariuomenę buvo paskelbtas bajorų šaukimas, pasitelkta miestiečių milicija, regioninių vadų – paviėtų generolų majorų – vadovaujamos teritorinės paviėtų kariuomenės. Valstiečiai papildė reguliariusius ir atskiruosius ietininkų ir dalgininkų dalinius. Visos šios priemonės davė neblogų vaisių – pavyko suburti gausią ir galinčią kovoti su priešo reguliariaisiais daliniais kariuomenę, tačiau dėl to, kad Prūsija stojo Rusijos pusėn, ir menkos užsienio valstybių pagalbos (turėjo įtakos įvykiai Prancūzijoje) galų gale sukilimas pralaimėjo, o valstybė trečią kartą buvo padalyta ir kaip savarankiškas politikos subjektas nustojo egzistuoti. O Švedija, XVIII a. viduryje taip pat tapusi priklausoma nuo Rusijos, pasinaudodama Rusijos karais su Abiejų Tautų Respublika ir Turkija, sugebėjo išsikovoti nepriklausomybę ir likti savarankiška valstybe.



Varšuvos priemiesčio Pragos skerdynės

Rusijos imperatorės Jekaterinos II kariuomenė, ypač pėstija ir artilerija, XVIII a. antroje pusėje išgyveno pakilimą. Vadų sluoksnį sudarė imperijai ištikimi karininkai valdininkai, daugiausia – vidutinybės, tačiau buvo ir gabių vadų, tarp kurių išsiskyrė Aleksandras Suvorovas. Šie karvedžiai gerai išmanė kareivių psichologiją, buvo ryžtingi, gebėjo žaibiškai veikti, dėl to Baro konfederacijos metais su 700 karių, neturėdami gurguolių, Stolovičiuose sumušė Lietuvos kariuomenę (1771 m.), kurią sudarė 3 000 karių. Tvirtovių kare Suvorovas naudojo kraštutinę smūgio taktiką – tvirtoves atakuodavo nevengdamas kraujo, jas užimdavo ryžtingu šturmu. Vienas garsiausių – 1791 m. Izmajilo paėmimas, taip pat 1794 m. Varšuvos priemiesčio Pragos skerdynės, kurių metu buvo išžudyti visi jo gyventojai, ten buvusi Lietuvos kariuomenė ir kai kurie Lenkijos daliniai.

Napoleono kariai mūsų regioną pasiekė 1806–1807 m., prancūzams stojus į kovą su Prūsija. Prancūzų užimtoje teritorijoje (taip pat ir Lietuvoje, Užnemunėje) buvo pradėta kurti Varšuvos kunigaikštystės armija. Joje tarnavo nemažai lietuvių. 1812 m. per Lietuvą Napoleonas nužygiavo į Rusiją. Lietuvoje buvo pradėti formuoti lietuvių pulkai, kurie į kovą įsitraukė tik mūšyje prie Berezinos, jau prancūzams traukiantis. Lietuvos teritorijoje gynybiniai kovos veiksmai daugiausiai rėmėsi ariergardu. Vien čia buvo įkurtos trys tvirtovės: Gdansko, Torunės ir Modlono, pastarojoje ilgai laikėsi ir kai kurie lietuvių pulkai. Napoleono karų metu įvairiuose pulkuose tarnavo nemažai Lietuvos bajorų, kiti dalyvavo karo veiksmuose tarnaudami į Rusijos kariuomenės sudėtį įtrauktuose lietuviškuose pulkuose.

KLAUSIMAI

- Kodėl JAV nepriklausomybės karas priskiriamas revoliucinio laikotarpio karams?
- Kokie veiksniai turėjo įtakos kuriant Prancūzijos revoliucijos kariuomenę?
- Kokia Napoleono strategijos esmė?
- Kodėl Nelsono taktika laikoma pažangia?

LITERATŪRA

Fiedler S. *Kriegswesen und Kriegführung im Zeitalter der Revolutionskriege. Heerwesen der Neuzeit, Abt. III. Koblenz, 1988.*

Goodwin A. *The French Revolution. Great Britain, 1985 (reprint of fifth edition 1970).*

Karlailis T. *Prancūzijos revoliucijos istorija. Vilnius, 1992.*

Ortenburg G. *Waffe und Waffengebrauch im Zeitalter der Revolutionskriege. Heerwesen der Neuzeit. Abt. III. Koblenz, 1988.*

BENDROJI LITERATŪRA

- Black J. (sud.) *Svarbiausi visų laikų mūšiai*. Vilnius: Alma littera, 2006.
- Duffy Ch. *Siege Warfare. The Fortress in the Early Modern World 1494–1660*. London, 1979.
- Gilbert A. *The Encyclopedia of Warfare: From Earliest Times to the Present Day*. Fitzroy Dearborn Publishers, London–Chicago, 2000.
- Grant R. G. *Karai. Lemtingi pasaulio mūšiai, vykę per 5000 metų*. Vilnius: Alma littera, 2006.
- History of War*. Times Books, London, 2003.
- Jones A. *The Art of War in the Western World*. University of Illinois Press, Urbana–Chicago, 1987.
- Jučas M. *Žalgirio mūšis*. V., 1999.
- Keegan J. *Historia wojen*. Warszawa, 1998.
- Kohn G. Ch. *Dictionary of Wars*. Fitzroy Dearborn Publishers, Chicago–London, 1999.
- The Oxford Companion to Military History*. Ed. by Richard Holmes, Oxford University Press, 2001.
- The „Times“ Concise Atlas of World History*. Hammond, New Jersey, first edition, 1982.
- Tsouras P. *The Greenhill Dictionary of Military Quotations (vertimas į rusų k.)* 2002.
- Vikipedija. *Daugiakalbė elektroninė Atviroji enciklopedija (ilustracijos)*.
- Бешанов В. В. *Шестьдесят сражений Наполеона*. Минск, 2000.
- Военный энциклопедический словарь*. Т. 1–2. Москва: БРЭ-Риполь классик, 2001.
- Дюбуи Р. Е., Дюбуи Т. Н. *Всемирная история войн*. Книги 1–4. Санкт-Петербург–Москва: Полигон-АСТ, 2000 (vertimas į rusų k. „The Harper Encyclopedia of Military History“, fourth edition).
- Грин Р. *33 стратегии воны*. Москва: Риполь классик, 2007.
- Лиддел Гарт Б. *Энциклопедия военного искусства. Стратегия непрямых действий*. Москва–Санкт-Петербург: Тэрра фантастика, 1999.
- Разин Е. А. *История военного искусства. XXXI в. до н. э.–VI в. н. э.* Москва–Санкт-Петербург: Полигон-АСТ, 1999.
- Разин Е. А. *История военного искусства. VI–XVI вв.* Москва–Санкт-Петербург: Полигон-АСТ, 1999.
- Разин Е. А. *История военного искусства. XVI–XIX вв.* Москва–Санкт-Петербург: Полигон-АСТ, 1999.
- Йоргенсен К., Павкович М., Райс Р., Шнайд Ф., Скотт К. *Войны и сражения нового времени 1500–1763*. Москва, 2007

ILIUSTRACIJOS



Doc. dr. Valdas Rakutis gimė 1969 m. Kaune. Studijavo Vytauto Didžiojo universiteto Humanitariniame fakultete istoriją. 1996 m. suteiktas magistro laipsnis. 2000 m. apgynė daktaro disertaciją „LDK kariuomenė Ketverių metų seimo laikotarpiu 1788–1792 m.“. Dirbo Lietuvos aviacijos ir Vytauto Didžiojo karo muziejuose. 2000–2003 m. išrinktas Lietuvos karo istorijos draugijos pirmininku. 2001–2009 m. Generolo Jono Žemaičio Lietuvos karo akademijos ir Vytauto Didžiojo universiteto Karo istorijos centro direktorius. Lietuvos karo akademijoje dėsto karo meno istoriją. 2009 m. paskirtas LKA prorektoriumi.