

KRAŠTO APSAUGOS MINISTERIJA

A-50

ARTILERIJOS STATUTAS

I DALIS
RIKIUOTĖ

a) 75 (76 ir 84) mm patranka



KARIUOMENĖS ŠTABAS, SP. IR ŠVIET. SK.

Kaunas 1938



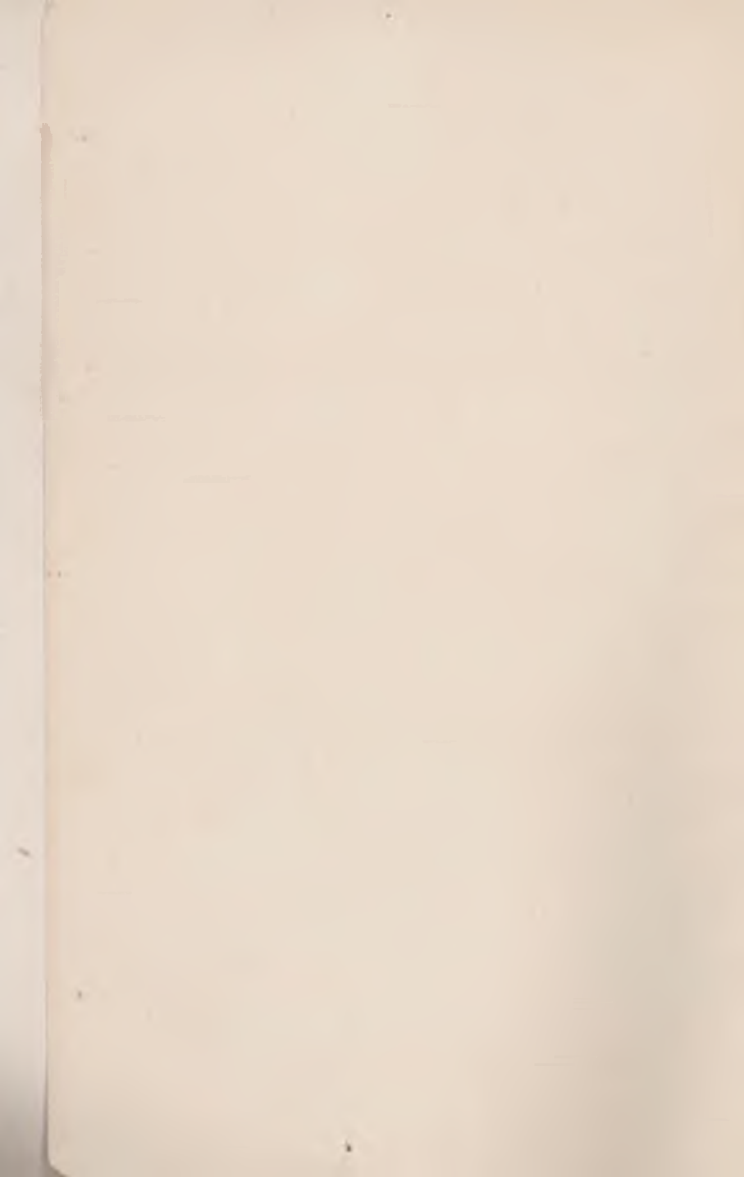

KRAŠTO APSAUGOS MINISTERIJA

1 / 0 0 2 6

A-50

20. VI. 1948

ARTILERIJOS STATUTAS

I DALIS

RIKIUOTĖ

a) 75 (76 ir 84) mm patranka



KARIUOMENĖS ŠTABAS, SP. IR ŠVIET. SK.

Kaunas 1938

358.1

Ar 178

LKA biblioteka



099 00082477 8



58-15.081

lšspausdinta 15.000 egz.

Akc. „Spindulio“ B-vės spaustuveje

KARIUOMENĖS VADAS

Nr. 28

Kaunas, 1938. II. 23.

IŠAKYMAS

Artilerijos statuto I dalį — R i k i u o t ė, a) 75 (76 ir 84) mm patranka — tvirtinu ir įsaku artilerijai juo vadovautis.

Visiškai šis statutą turi būti išmoktas ir gyvenime pritaikytas iki 1939 m. sausio mėn. 1 d.

Nustoją galioję: Artilerijos rikiuotės stat. I ir II dal., Kavalerijos stat. I dal. (artilėrijai) ir Instrukcija važinėjimui su pabūklais.

Pastabas ir paklausimus siųsti artilerijos inspektoriui.

Brigados generolas **S. Raštikis**

I SKYRIUS

BENDROSIOS ŽINIOS

I skirsnis

Sudėtis

Baterija

1. Baterija — ugnies vienetas; kartais ji gali virsti taktiniu vienetu.

Baterijoje būna 4 būriai:

- a) vadovavimo būrys,
- b) 2 ugnies būriai (pirmasis ir antrasis) ir
- c) padedamasis būrys.

2. Vadovavimo būrys renka sekyklas, ugniavietes, traukovietes, sudaro baterijos vidinius ryšius, užmezga ryšius su pėstininkais, dirba topografinius darbus, padeda baterijos vadui rengti šaudymo duomenis, seka priešą, savo šaudymą ir savų pėstininkų veikimą.

Vadovavimo būrys skirstomas į žvalgomąjį skyrių, ryšių skyrių ir ryšių grandį.

Žvalgomasis skyrius: skyrininkas, pirmagalių viršininkas ir žvalgai sekėjai;

skyrininkas kartu yra ir vadovavimo būrio būrininkas.

Ryšių skyrius: skyrininkas, sunkiojo kabelio grandis, lengvojo kabelio grandis ir raitoji lengvojo kabelio grandis.

Ryšių grandis: ryšių puskarininkiai ir ryšių pasiuntiniai.

3. Ugnies būriai sustato pabūklus ir šovinių dėžes ugniavietėje, vykdo ugnies uždavinius, naudoja betarpei ugniavietės apsaugai kulkosvaidžių ir chemijos skyrius; pabūklų ir šovinių dėžių pakinkytus pirmagalius sutalpina traukovietėje.

Pirmajame ugnies būryje 2 ugnies skyriai (1-as ir 2-as) ir kulkosvaidžių skyrius (2 kulkosvaidžiai). 1-mojo ugnies skyriaus skyrininkas kartu yra ir I ugnies būrio būrininkas.

Antrajame ugnies būryje 2 ugnies skyriai (3-as ir 4-as) ir chemijos skyrius. 3-čiojo skyriaus skyrininkas kartu yra ir II ugnies būrio būrininkas. Ugnies būriai numeruojami romėniškai.

Ugnies skyriuje pabūklas ir šovinių dėžė.

Ugnies skyriai (pabūklai ir šovinių dėžės) numeruojami arabiškai nuo 1 ligi 4.

Tokia numeracija pasilieka ir kuriam nors pabūklui ar šovinių dėžei išėjus iš rikiuotės.

Rikiuotėje ugnies būriai arba būriuose ugnies skyriai gali būti ir ne pagal numerių eilę, bet negalima jungti įvairių būrių ugnies skyrių.

Ugnies skyriuje: pabūklininkas, dėžininkas, 6 pabūkliniai, 6 jojėjai ir 6 poros arklių.

skyrininkas kartu yra ir vadovavimo būrio būrininkas.

Ryšiu skyrius: skyrininkas, sunkiojo kabelio grandis, lengvojo kabelio grandis ir raitoji lengvojo kabelio grandis.

Ryšiu grandis: ryšių puskarininkiai ir ryšių pasiuntiniai.

3. Ugnies būriai sustato pabūklus ir šovinių dėžes ugniavietėje, vykdo ugnies uždavinius, naudoja betarpei ugniavietės apsaugai kulkosvaidžių ir chemijos skyrius; pabūklų ir šovinių dėžių pakinkytus pirmagalius sutalpina traukovietėje.

Pirmajame ugnies būryje 2 ugnies skyriai (1-as ir 2-as) ir kulkosvaidžių skyrius (2 kulkosvaidžiai). 1-mojo ugnies skyriaus skyrininkas kartu yra ir I ugnies būrio būrininkas.

Antrajame ugnies būryje 2 ugnies skyriai (3-as ir 4-as) ir chemijos skyrius. 3-čiojo skyriaus skyrininkas kartu yra ir II ugnies būrio būrininkas. Ugnies būriai numeruojami romėniškai.

Ugnies skyriuje pabūklas ir šovinių dėžė.

Ugnies skyriai (pabūklai ir šovinių dėžės) numeruojami arabiškai nuo 1 ligi 4.

Tokia numeracija pasilieka ir kuriam nors pabūklui ar šovinių dėžei išėjus iš rikiuotės.

Rikiuotėje ugnies būriai arba būriuose ugnies skyriai gali būti ir ne pagal numerių eilę, bet negalima jungti įvairių būrių ugnies skyrių.

Ugnies skyriuje: pabūklininkas, dėžininkas, 6 pabūkliniai, 6 jojėjai ir 6 poros arklių.

Pabūkliniai skirstomi taip:

p a b ū k l i n i n k a s (jis ir ugnies skyriaus skyrininkas)	Pk
d ė ž i n i n k a s	Dž
1 — t a i k y t o j a s	Tk
2 — s p y n i n i s	Sp
3 — v a i r i n i s	Vr
4 — u ž t a i s y t o j a s	Už
5 — 1. d e g t u v i n i s	1 Dg
6 — 2. d e g t u v i n i s	2 Dg

Pabūklo arba šovinių dėžės arklių poros vadinamos: pagrindinė, vidurinė ir priešakinė. Kinkinyje kairysis (pabalnotas) poros arklys vadinamas jojamuoju, o dešinysis — vedamuoju.

Jojėjai — pagrindinis, vidurinis ir priešakinis.

Šovinių dėžė kartais gali būti pakeičiama 2 poriniais šovinių vežimais. Šiuo atveju 3 jojėjai ir 3 poros arklių pakeičiami 2 vežėjais ir 2 porom arklių.

4. P a d e d a m a s i s b ū r y s tiekia baterijai maistą ir pašarą, veda baterijos atskaitomybę, taiso įvairų turtą, teikia pirmąją pagalbą susirgusiems ar sužeistiems žmonėms ir arkliams ir rūpinasi jų evakuavimu, kausto baterijos arklius.

Padedamajame būryje yra ūkio, sanitarijos ir veterinarijos pareigūnai.

Ūkvaizdis kartu yra ir padedamojo būrio būrininkas.

5. Prireikus kautynėse baterija gali būti laikinai skirstoma į 2 atskirus būrius. Šiuo atve-

ju tokį atskirą būrį sudaro ugnies būrys, dalis vadovavimo būrio ir kitos priemonės, suskirstytos baterijos vado nuožiūra. Vienam atskiram būriui vadovauja baterijos vadas, o antram — vyresnysis karininkas.

Viršininkų pareigos

6. Baterijos vadas moko, auklėja, rengia bateriją kautynėms ir tvarko baterijos ūkį. Jis gali baterijos karininkams ir puskarininkiams, be tiesioginių, pavesti dar ir antrines įvairių sričių pareigas.

Kautynėse baterijos vadas atsako už baterijos pozicijos tinkamumą, jos apsaugą ir pasirengimą šaudyti. Jis vykdo šaudymą, rūpinasi tiekimu ir nuostolių papildymu.

Šaudymo metu baterijos vadas paprastai būna sekykloje. Jis gali būti ir ugniavietėje, jei ten jo buvimas būtų svarbesnis, negu sekykloje; tada sekykloje baterijos vadas palieka vieną baterijos karininkų, kuriam paveda savarankiškai šaudyti.

7. Vyresnysis karininkas — baterijos vado padėjėjas mokymo, drausmės ir vidaus tvarkos srityse. Šiose srityse jo betarpiškai priklauso visi baterijos būrių vadai.

Vyresnysis karininkas paprastai auklėja, moko ir rengia kautynėms ugnies būrius, o taip pat auklėja ir tikrina kitų būrių mokymą bei pasirengimą.

Kautynėse vyresnysis karininkas atsako už baterijos ugniavietės ir traukovietės tinkamumą, o taip pat ir už jų tinkamą apsaugą bei

įrengimą. Jis sustato ugnies būrius ugniavietėje, laiku parengia juos šaudyti ir vykdo šaudymą pagal sekyklos komandas.

Išėjus iš rikiuotės baterijos vadui, vyresnysis karininkas eina jo pareigas.

8. Ugnies būrių (I ir II) vadai betarpiškai priklauso vyresniojo karininko. Jie moko, auklėja ir rengia kautynėms atitinkamus ugnies būrius.

Kautynėse ugnies būrių vadai paprastai būna prie savo būrių ir betarpiškai jiems vadovauja. Šaudymo metu prireikus kartoja arba pritaiko savo būriui vyresniojo karininko komandas, o ypač prižiūri tų komandų vykdymą.

Vyresniajam karininkui išėjus iš rikiuotės, jo pareigas eina I ugnies būrio vadas.

9. Vadovavimo būrio vadas mokymo, drausmės ir vidaus tvarkos srityse betarpiškai priklauso vyresniojo karininko. Jis moko, auklėja ir rengia kautynėms vadovavimo būrį.

Kautynėse, taktiniu atžvilgiu, vadovavimo būrio vadas betarpiškai priklauso baterijos vado. Pastarojo nurodymais renka baterijos pozicijas, įrengia sekyklas, tvarko sekimą ir rengia šaudymo bei kitus reikalingus baterijos vadui duomenis. Be to, vadovavimo būrio vadas rūpinasi baterijos ryšių veikimu.

10. Bateriai (viršila) mokymo ir drausmės atžvilgiais betarpiškai priklauso vyresniojo karininko, o ūkio ir vidaus tvarkos atžvilgiu — baterijos vado,

Kautynėse baterininkas, paprastai, vadovauja padedamajam būriui ir baterijos vado nurodymais tvarko maisto, pašaro ir kito turto tiekimą.

Artilerijos grupė

11. Artilerijos grupė — pagrindinis taktinis vienetas. Joje yra:

- 1) grupės štabas ir
- 2) 2—3 baterijos.

12. Grupės štabas:

- a) žvalgomasis būrys,
- b) ryšių būrys,
- c) ryšių rinktinė ir
- d) padedamasis būrys.

13. Žvalgomasis būrys renka grupės vado sekyklas, dirba topografinius darbus, parengia grupės vadui šaudymo ir kitus duomenis, seka grupės šaudymą, priešą ir savų pėstininkų veikimą.

Žvalgomajame būryje yra: karininkas žvalgas, karininkas sekėjas ir žvalgai sekėjai.

14. Ryšių būrys laiko grupės vidinius ryšius, o taip pat ir ryšius su lėktuvais. Be to, ryšių būrio priemonės prireikus gali būti skiriamos baterijų vidiniams ryšiams.

Ryšių būryje yra: ryšių karininkas, būrininkas, telefono mechanikas, lengvojo kabelio grandis, centrinių grandis, sunkiojo kabelio grandis, raitoji sunkiojo kabelio grandis, 4

radijo „Duplex“ stotys, radijo imtuvas ir 2 vidutinės vaizdinės stotys (V V S).

15. Ryšių rinktinė laiko ryšius su pėstininkais. Jos sudėtis: rinktinės viršininkas ir raiti bei pėsti pasiuntiniai. Be to, jai gali būti priskiriamos ryšių priemonės ir žmonės iš ryšių būrio.

16. Padedamasis būrys tiekia baterijoms šaudmenis, o grupės štabui maistą ir pašarą; veda grupės turto atskaitomybę, taiso įvairų turtą, teikia pirmąją pagalbą grupės štabo susirgusiems ar sužeistiems žmonėms ir arkliams.

Padedamajame būryje yra: ūkio karininkas, baterininkas, šaudmenų skyrius, ūkio skyrius, sanitarijos ir veterinarijos puskarininkiai.

Viršininkų pareigos

17. Grupės vadas tvarko ir tikrina grupės mokymą ir ūkį, auklėja ir rengia grupę kautynėms. Be to, jis moko grupės karininkus ir puskarininkius.

Kautynėse grupės vadas duoda baterijoms uždavinius, vadovauja grupės šaudymui, tikrina baterijų šaudymus ir rūpinasi šaudmenų tiekimu. Šaudymo metu grupės vadas paprastai būna sekykloje.

18. Karininkas žvalgas paprastai auklėja, moko ir rengia kautynėms žvalgomąjį būrį, o taip pat auklėja ir tikrina kitų grupės štabo būrių mokymą bei parengimą. Be to,

jam gali būti pavedamas baterijų žvalgomųjų skyrių mokymas ir parengimas.

Mokymo, drausmės ir vidaus tvarkos atžvilgiais karininko žvalgo betarpiškai priklauso grupės štabo būrių vadai ir ryšių rinktinės viršininkas.

Kautynėse karininkas žvalgas vadovauja grupės žvalgybai ir topografiniams darbams, rengia grupės vadui šaudymo ir kitus duomenis.

19. Karininkas sekėjas (kautynėse) betarpiškai priklauso karininko žvalgo ir eina žvalgomojo būrio vado pareigas. Karininko žvalgo nurodymais renka grupės vado sekyklas, jas įrengia ir tvarko grupės štabo sekimo tarnybą.

20. Ryšių karininkas (jis ir ryšių būrio vadas) mokymo, drausmės ir vidaus tvarkos atžvilgiais betarpiškai priklauso karininko žvalgo. Jis moko, auklėja ir rengia kautynėms ryšių būrį. Be to, jam gali būti pavedamas baterijų ryšininkų mokymas ir parengimas.

Kautynėse ryšių karininkas taktiniu atžvilgiu betarpiškai priklauso grupės vado. Pastarojo nurodymais jis sudaro grupės vidinius ryšius, o taip pat ryšius su lėktuvais ir atsako už jų įrengimą ir techninį veikimą.

21. Ryšių rinktinės viršininkas betarpiškai priklauso grupės vado. Jis atlieka grupės vado pavedamas pareigas.

Kautynėse grupės vado nurodymais laiko ryšius su atitinkamais pėstininkų vadais.

22. Ūkio karininkas (jis ir padedamojo būrio vadas) mokymo, drausmės ir vidaus tvarkos atžvilgiais betarpiškai priklauso karininko žvalgo, o ūkio — grupės vado.

Jis vadovauja padedamajam būriui.

Ka u t y n ė s e ūkio karininkas grupės vado nurodymais tiekia baterijoms šaudmenis, grupės štabui maistą, pašarą ir kitą turtą.

Artilerijos pulkas

23. Pulke būna:

- 1) pulko būstinė,
- 2) 2 — 3 grupės ir
- 3) ūkio baterija.

24. Pulko būstinė:

- a) štabas (adjudantai, ryšių karininkas, chemijos karininkas, žvalgai sekėjai, centrinių grandis, sunkiojo kabelio grandis, raštininkai);
- b) tarnybos (ūkio skyrius, ginklavimo, sanitarijos ir veterinarijos tarnybos).

25. Ūkio baterija:

- a) apsaugos skyrius,
- b) pulko krautuvė,
- c) maisto ir pašaro (3 skyrių) būrys,
- d) dirbtuvės ir
- e) padedamasis būrys (ūkio skyrius, sanitarijos ir veterinarijos puskarininkiai).

Pulke grupės numeruojamos romėniškai nuo I iki III, o baterijos arabiškai — nuo 1 iki 9.

II skirsnis

Rikiuotės

26. Artilerijoje vartojamos rikiuotės:

- a) artilerinė,
- b) pėstinė ir
- c) raitinė.

Artilerinė rikiuotė

27. Artilerinė rikiuotė yra statuto nustatyta karių, arklių, pabūklų, šovinių dėžių ir vežimų tarpusavio susstatymo tvarka bendriems veiksmams atlikti.

28. Artilerinės rikiuotės būna:

- a) suglaustoji arba pilnoji tiestinė rikiuotė ir
- b) vorų rikiuotė.

29. Suglaustoji tiestinė rikiuotė dažniausiai vartojama susirinkimams, apžiūroms ir iškilmėms (žr. 4 priedėlį).

30. Pilnoji tiestinė rikiuotė dažniausiai vartojama privažiuoti prie ugniaviečių, joms užimti bei iš jų išsikelti ir šaudyti.

Baterijos rikiuotės

31. Baterijoje vartojamos rikiuotės:

- a) suglaustoji arba pilnoji tiestinė rikiuotė ir
- b) baterijos (pabūklų) vora.

Suglaustoji tiestinė rikiuotė

32. Suglaustosios tiestinės rikiuotės tvarka parodyta 1 ir 2 brėž.

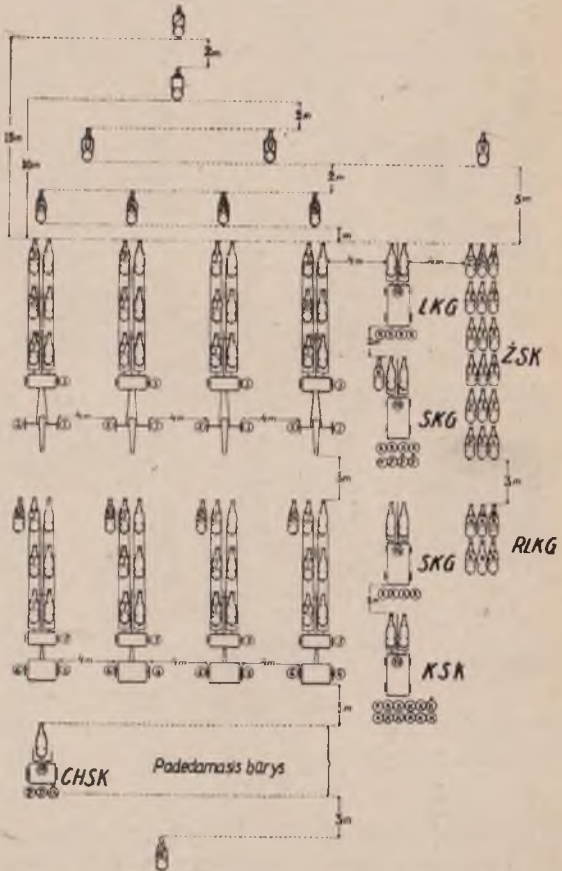

1 brėž.

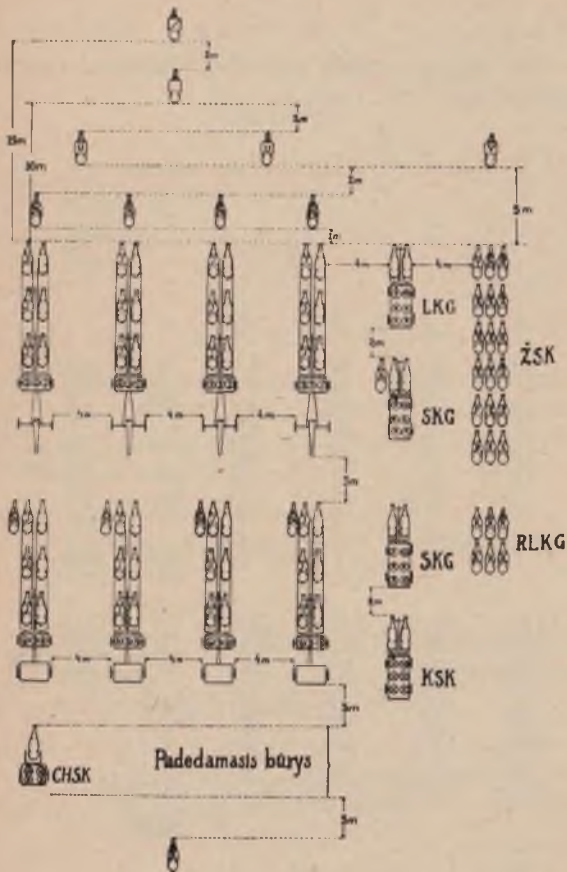

2 brėž.

Brėžinyje nepažymėti ryšių ir kulkosvaidžių skyriaus žmonės sodinami baterijos vado nurodymais.

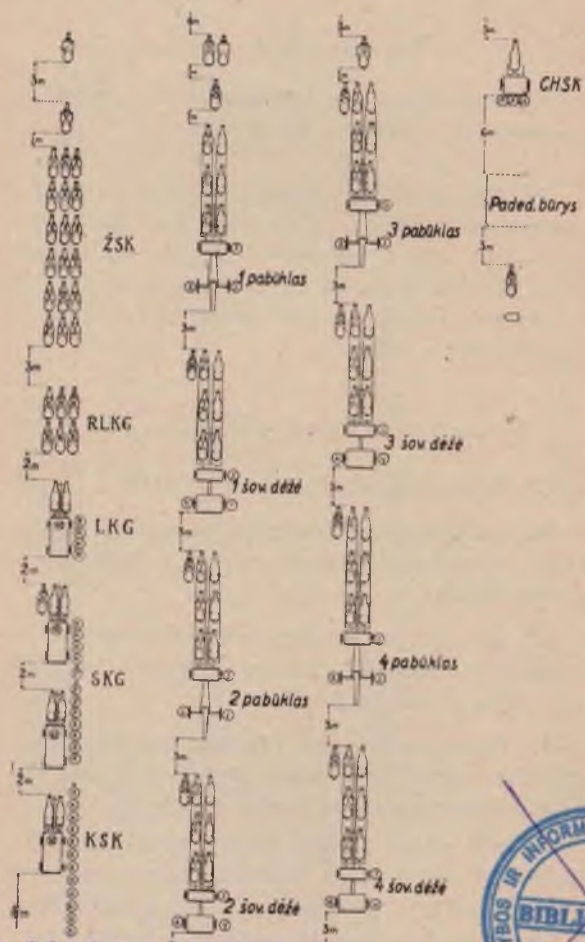

09400082 0458
LKA biblioteka
3 brėz.



Baterijos vora

33. Baterijos vora dažniausiai vartojama žygiuose. Jos tvarka — žr. 3 brėž.

34. Kai baterijos voroje nėra vadovavimo ir padedamojo būrių, tokia vora vadinama pabūklų vora. Pabūklų voroje kulkosvaidžių skyrius žygiuoja vyresniojo karininko nurodymais. Pabūklų vora vartojama žygyje ir ugniavietėms užimti.

Pilnoji tiestinė rikiuotė

35. Rikiuotės tvarka — žr. 4 brėž.

36. Jei pilnojoje tiestinėje rikiuotėje pabūkliniai nusodinami, tai jie užima 1 brėž. nurodytas vietas.

37. Jei tiestinėse rikiuotėse arba vorose jontantieji nusodinami, tai jie atsistoja prie savo arklių iš kairės pusės.

38. Baterijos daliniui veikiant atskirai, jo rikiuočių tvarka lieka tokia pat, kaip ir tam daliniui dalyvaujant baterijos rikiuotėje.

Šovinių dėžės galima statyti greta savų pabūklų, iš kairės arba dešinės pusės, su 2 m tarpu (išskyrus tiestinę rikiuotę suglaustais tarpais) arba priešaky pabūklų 3 m atstume.

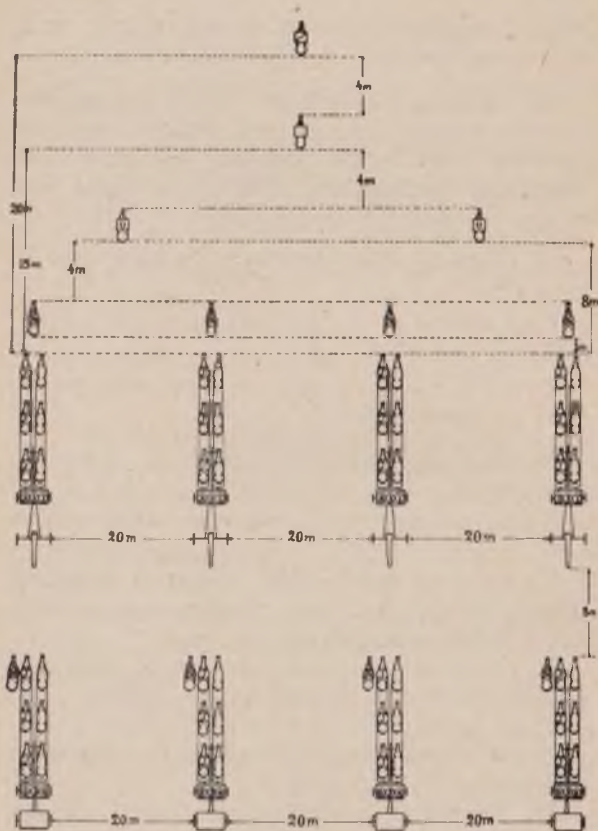

4 brėž.

Pėstinė rikiuotė

39. Pėstinė rikiuotė yra statutinis kovotojų ar dalinių susatymas, kad jie drauge stovėtų,

eitų ir veiktų. Ji būna tankinė ir manevrinė (1)*).

40. Tankinė rikiuotė artilerijoje dažniausiai vartojama baterijos, grupės, pulko žmonėms surinkti (apžiūroms, skundų klausinėjimui, priesaikai, patikrinimui ir t. t.) ir jiems, kur reikia, nuvesti.

41. Tankinė rikiuotė yra rinkimosi ir žygio.

Rinkimosi rikiuotės: eilė, linija, telkinys (masė).

Žygio rikiuotės: virtinė, vora po du, vora po keturis (3).

42. Tankinių rikiuočių apibūdinimas.

Eilė — kovotojai, sustatyti šalia vienas kito.

Virtinė — kovotojai, sustatyti užpakaly vienas kito per 1 žingsnį. Ji gaunama pasukus eilę dešinėn arba kairėn.

Linija — kovotojai, sustatyti užpakaly vienas kito per 1 žingsnį dviem eilėmis.

Eilės vadinamos pirmąja ir antrąja; tie pavadinimai ir rikiuotei pasisukant nesikeičia.

Du kovotojai, kurie linijoje stovi užpakaly vienas kito, vadinami greta. Jeigu už pirmos eilės kovotojo nėra kovotojo antroje eilėje, tai tokia greta vadinama nepilna.

*) Įrašyti (pėstinės rikiuotės skirsnų) skliausteliuose skaltmenys rodo pėstininkų stat. 1 dal. — Rikiuotė — straipsnius.

V o r a p o d u — kovotojų dvejetai (gretos), sustatyti užpakaly vienas kito per 1 žingsnį. Ji gaunama pasukus liniją dešininė arba kairėn.

V o r a p o k e t u r i s — kovotojų ketvertai, sustatyti užpakaly vienas kito per 1 žingsnį. Ji gaunama pasukus liniją dešininė ir sukmandavus: **P o k e t u r i s** — RIKIUOK!

T e l k i n y s — didesnių už bateriją vienetų rikiuotė, kurioje jų sudėtiniai vienetai susstatomi užpakalyje vienas kito dviem, trimis ar keturiomis linijomis (nelygu nurodymai) (4).

43. **M a n e v r i n ė r i k i u o t ė** vartojama priešo įtakos plote, kad galima būtų patogiau slinkti, prireikus vartoti rankinį ginklą ir sumažinti savo nuostolius ir matomumą iš priešo pusės (artėjant prie sekyklų, jas užimant, žvalgant, betarpiškai ginantis ir t. t.).

Tarpai ir atstumai manevrinėse rikiuotėse didesni, negu tankinėse, ir dėl įvairių taktinių aplinkybių gali būti keičiami (5).

M a n e v r i n ė s r i k i u o t ė s i r j ų a p i b ū d i n i m a s

44. **P a g r i n d i n ė s** (pagrindinio vieneto — skyriaus) rikiuotės:

V i l n i s — tinkamiausia savo ugnies priemonėms vartoti rikiuotė, kurioje kovotojai išsisklaidę platumon šalia vienas kito, nežiūrėdami lygiavimo.

V o r e l ě — rikiuotė, kurioje kovotojai išsisklaidę užpakaly vienas kito, nežiūrėdami lygiavimo.

S a u j a — rikiuotė, kurioje kovotojai susitelkę už savo vado įvairiais tarpais ir atstumais (6).

Raitinė rikiuotė

45. Raitinė rikiuotė — žr. šio statuto XII skyriuje.

Rikiuočių sąvokos

46. **F r o n t a s** — rikiuotės šalis, į kurią žiūri žmonės arba į kurią nukreipti arkliai, turėdami dešinįjį sparną dešinėje, o kairįjį — kairėje.

S p a r n a s — rikiuotės fronto kraštutinė atkarpa (dešinioji ar kairioji). Rikiuotei pasisukus, sparnų pavadinimai nesikeičia.

V o r a — vienetai ar daliniai, išrikiuoti užpakaly vienas kito.

V o r o s g a l v a — voros priešakys.

V o r o s u o d e g a — voros užpakalis.

V o r o s g i l u m a s — voros ilgumas nuo galvos iki uodegos.

A t s t u m a s — tarpas į gilumą tarp dviejų vienetų ar dalių (pabūklų, vežimų, arklių, kovotojų ir t. t.). Vienetuose jis matuojamas nuo priekinio vieneto užpakalio iki užpakalinio vieneto priekio.

Daliniuose atstumai matuojami: tarp pabūklų bei šovinių dėžių — nuo vieno pabūklo

arba šovinių dėžės priešakinių porų arklių galvų iki kito (esančio priešaky) pabūklo laibgalio arba kitos (esančios priešaky) šovinių dėžės užpakalinio krašto; tarp vežimų — nuo vieno vežimo arklių galvų iki (esančio jo priešaky) kito vežimo užpakalinio krašto; tarp arklių — nuo arklio galvos iki priešaky esančio arklio uodegos.

Tarpas — atstumas į platumą tarp dviejų vienetų ar dalinių (pabūklų, vežimų, arklių, kovotojų ir t. t.). Tarpas tarp pabūklų, šovinių dėžių ir vežimų matuojamas nuo gretimų ratų, o tarp kitų atskirų dalinių — nuo gretimų žmonių bei arklių.

Judesys — važiavimas, jojimas,ėjimas, bėgimas, šliaužimas ar ropojimas.

Rikiavimas — nustatyta tvarka vykdomi judesiai, kurie reikalingi sudarant arba pakeičiant rikiuotę (8).

III skirsnis

Artilerinės santvarkos

47. Santvarka — artilerinė rikiuotė, kurioje karių, arklių, pabūklų, šovinių dėžių ir vežimų tarpusavio padėtis nustatyta statuto, įsakymu bei komanda ir keičiasi pagal aplinkybes.

Ji vartojama priešo įtakos plote, reikiant palengvinti judesį, ugnies panaudojimą ir sumažinti nuostolius bei matomumą iš priešo pusės.

48. Santvarkos būna:

- a) žygio,
- b) postovio ir
- c) kautynių.

Ž y g i o s a n t v a r k a

49. Žygio santvarkoje vienetai, dėl priešo pavojaus, kiek reikiant susiskaido ir laikosi nustatytų saugumo taisyklių.

50. B a t e r i j a žygio santvarką dažniausiai vartoja baterijos voroje. Artinantis prie ugniavietės, baterija gali judėti ir tiestinėje rikiuotėje.

51. B a t e r i j o s (p a b ū k l ū) v o r o j e baterija gali žygiuoti išsidėsčius, kaip rodo 3 brėžinys, arba kaip, pagal aplinkybes, nurodys baterijos vadas (vyresnysis karininkas).

Tačiau visi baterijos karininkai nėra surišti su šiame brėžinyje nurodytomis vietomis. Jie gali žygio metu savo dalinio ribose būti ten, iš kur patogiau sekti savo dalinį.

Be to, pabūklininkai ir dėžininkai taip pat turi sekti savo kinkinius, kartais praleisdami juos pro save ir vėl grįždami į savo vietas.

Kai būna šoninis vėjas ir dulkėtas kelias, pėstiesiems įsakoma eiti iš tos kelio pusės, iš kur pučia vėjas.

Komanduojuama: PEREITI Į KAIREJĄ (DEŠINEJĄ).

P o s t o v i o s a n t v a r k a

52. Postovyje baterija sustoja tokia tvarka, kuri daugiau tinka tai vietai. Išsidėstymas

postovyje turi laiduoti žmonių, arklių, pabūklų, šovinių dėžių ir vežimų visišką priedangą nuo priešo oro žvalgų ir greitą pasiruošimą žygiui bei kautynėms.

Kautynių santvarka

53. Kautynių santvarka vadinamas artilerijos dalinių suskaidymas vietovėje kautynių uždaviniams atlikti.

Baterija kautynių santvarkoje paprastai būna, kada ji nukabina pabūklus ir šovinių dėžes nuo pirmagalių, sustato juos išrinktoje ugniavietėje, jų pirmagalius sustato traukovietėje, užima sekyklas ir užmezga tarp ugniavietės ir sekyklos ryšį, o ūkio ir kitus vežimus sustato vado nurodytose vietose.

IV skirsnis

Valdymas

54. Vadas savo valią valdiniams perduoda komandomis (statuto nustatytais žodžiais) arba įsakymais.

Komanduoti ir įsakyti galima:

- a) b a l s u — vadui betarpiškai komanduojant bei įsakant per žemesnius vadus, telefonu, radiju ir per pasiuntinius;
- b) v a i z d i n ė m i s p r i e m o n ė m i s — ranka, lazdele, kardu (žr. 6 priedėlį), vėliavėlėmis ir skydeliais;

c) garsinėmis priemonėmis — švilpuku (žr. 6 priedėlį) ir trimitu.

Įsakymai gali būti duodami raštu ir žodžiu. Žodinis įsakymas turi būti trumpas ir nesudėtingas.

Valdymo būdą, pagal reikalą, pasirenka vadai. Valdymo būdas priklauso nuo dalinio dydžio, jo nuotolio ir aplinkybių (9).

55. Komanda dalinama į ruošiamąją ir vykdomąją. Ruošiamoji komanda nusako, kas reikia vykdyti, o vykdomoji — vykdomo pradžia (10 ir 11).

Artilerinėje (raitinėje) rikiuotėje pakinkytiems ir raitiems daliniams ruošiamoji komanda (statute pažymėta didžiosiomis raidėmis suglaustai) tariama trumpai, o vykdomoji (didžiosiomis raidėmis išretintai) — tęsiamai, bet tvirtai ir aiškiai. Kartais komandos gali būti be ruošiamųjų komandų. Tuomet jos tariamos tęsiamai. Pavyzdžiui: Į V I E T A S! arba S Ė S K! Judesyje greičiui sumažinti komanda tariama taip pat tęsiamai. Pavyzdžiui: R I Š Č I A! arba Ž I N G S N I U!

Šaudymo komandos sekykloje ir ugniavietėje neskirstomos į ruošiamąsias ir vykdomąsias. Jos tariamos griežtai, aiškiai ir vienodu balsu. Šaudymo komandos, liečiančios atskirą dalyką (kampį, taikiklį ir t. t.), komanduojamoms neskaldant.

Pėstinėje rikiuotėje ruošiamąją komandą reikia tarti kiek tęsiamai, bet tvir-

tai ir aiškiai ištariant kiekvieną skiemenį. Vykdomoji komanda (pažymėta didžiosiomis raidėmis) tariama garsiai, tvirtai ir kuo trumpiausiai. Vykdomoji komanda vykdoma automatiškai.

Artilerinėje (raitinėje) ir pėstinėje rikiuotėje komanduojuant, balso stiprumą reikia derinti su vieneto didumu ir rikiuotės platumu ir gilumu.

56. Jeigu komanduojama tik vadams, kurie savo ruožtu komandos vykdyti, arba jeigu ir visiems kovotojams, bet tokiam veiksmui, kuriam jie turi dar kiek pasirengti arba vykdyti ne vienu metu, tai komanda baigiama žodžiu: **VYKDYTI!**

Kai komanduoti pradeda kitas asmuo, dalinį jis turi išpėti ruošiamąja komanda: **KLAUSYK MANO KOMANDOS!**

Ši komanda, perduodant komandas iš sekyklos į ugniavietę, nevartojama (12 ir 13).

57. Prireikus pakeisti klaidingą, bet dar neįvykdytą, komandą arba pataisyti netinkamai vykdomą, bet dar nebaigtą veiksmą, komanduojama: **PALIKT!** Ši komanda artilerijos šaudyme nevartojama (14).

58. Žodinių įsakymą vykdytojas pakartoja; teisingai įsakymą pakartojus, vadas sako: **VYKDYTI!** Vykdytojas tuojau vykdo (15).

59. Žygyje vado komandos ir paliepipimai kartojami per vorą nuo kinkinio iki kinkinio. Visi viršininkai voroje turi žiūrėti, kad toji

komanda ar paliepimas nenutrūktų ir būtų teisingai perduota.

Komanduojuant vaizdinėmis priemonėmis, iš pradžių vadas atkreipia visų dėmesį švilpuku. Švilpuką kartoja tik būrių vadai.

Tankinėje pėstinėje rikiuotėje vadas komanduodamas pats būna padėtyje „Ramiai“ (16).

II SKYRIUS

PASIRENGIMAS JUDESIAMS

I s k i r s n i s

Pakinktų uždėjimas ir nuėmimas*)

60. Kiekvienas jojėjas uždeda ir nuima savo poros arklių pakinktus. Uždeda visuomet pradėdamas nuo vedamojo arklio, nuima — nuo jojamojo arklio. Uždedant ir nuimant pakinktus, arkliai turi būti pririšti (grandine arba virve).

61. Uždedant pakinktus, iš pradžių uždėdamas balnas, paskui — plėškės ir kamanos. Nuimant pakinktus, iš pradžių nuimamos kamanos, paskui — plėškės ir balnas.

Balno uždėjimas ir nuėmimas

62. Balną uždėda jojėjas taip:

- a) arklio apdangalą sudeda keturlinkai, lenkdamas jį paeiliui išilgai ir skersai; dešiniąją ranka suima 4 laisvuosius kam-

*) Pakinktų aprašymas—žr. 5 priedėlj.

pus ir juos išlygina, o kairiąja ranka ima per vidurį už 2 sulenkimų krašto; po to dešiniąja ranka ima už priešingo krašto ir vieno sulenkimo kraštą atmeta į save;

- b) prie arklio prieina iš kairės pusės, permesdamas vieno sulenkimo kraštą, nuo savęs, arkliui ant nugaros uždeda apdangalą taip, kad kairioji ranka būtų viršum gogo, o dešinioji viršum nugaros;
- c) stoja prieš arklio krūtinę, abiem rankom ima už apdangalo kraštų ir patikrina, ar jie vienodai nusvirę abipus arklio nugaros; prireikus išlygina kraštus;
- d) grįžta į kairiąją pusę ir apdangalą iš priešakio kiek patraukia į užpakalį, kad susilygintų plaukai;
- e) permetęs per balną pavaržą, kairiąja ranka ima už balno priešakinio lankelio, o dešiniąja — už užpakalinio;
- f) prie arklio prieina iš kairės pusės ir iš lengvo deda arkliui ant nugaros balną taip, kad prieš priešakinį lankelį apdangalo kraštas būtų išsikišęs apie vieno delno plotį; po to su apdangalu balną patraukia į užpakalį, kad lentelių priekiai būtų prie pat menčių;
- g) patikrina, ar apdangale nėra raukšlių ir iš po apdangalo ištraukia karčius;
- i) pralįsdamas pro arklio pakaklę pereina į dešinę pusę, patikrina apdangalo ir balno padėtį ir nuleidžia pavaržą;

- k) grįžta į kairiąją arklio pusę, pasilenkdamas ima kabantį pavaržos galą, patikrina, ar ji, pavarža, nesusisukus; pailiui sega ir lėtai veržia pavaržą.

Balną nuima jojėjas taip:

- a) atsega pavaržą kairėje arklio pusėje; pralįsdamas pro arklio pakaklę pereina į dešinę pusę ir pavaržą permeta per balną;
- b) grįžta į kairiąją pusę, nuima balną ir deda jį į vietą;
- c) abiem rankom ima už apdangalo kraštų viršum arklio nugaros ir, traukdamas į užpakalį, jį nuima;
- d) nuėmęs apdangalą ant balno užmeta taip, kad toji pusė, kuri buvo prigulusi prie arklio nugaros, būtų nukreipta į viršų.

Plėškųjų uždėjimas ir nuėmimas

63. Vedamajam ir jojamajam arkliui plėškės uždėdamos arba nuimamos vienodai.

Plėškę jojėjas uždėda taip:

- a) uždėda juosmens diržą (šlaunų ir kryžmos diržus) ant dešinės rankos, abiem rankom paima už krūtinės diržo galų ties jungiamaisiais viržiais ir krūtinės diržą iškelia aukštyn, o sprando ir kaklo diržai būna nuleisti žemyn;

- b) prieina prie arklio galvos iš kairės pusės, užmauna krūtinės diržą arkliui ant kaklo ir, keldamas antsprandį aukšty, uždėda dešinėje rankoje laikomus diržus ant jo nugaros;
- c) atsega grandinę (atriša virvę), išveria ją iš plėškės ir vėl prisega prie apinasrio (virvę pririša);
- d) užmauna šlaunų diržą (pagrindinei porai), iš po jo ištraukia uodegą ir galutinai sutvarko ir pritaiko plėškę.

Plėškę nuimant veikiama atvirkščia uždėjimo tvarka.

Kamanų uždėjimas ir nuėmimas

64. Kamanas uždėda jojėjas taip:

- a) ima kamanas ir jas žandų ir kaktos diržais užkabina ant kairiosios rankos taip, kad kaktos diržas būtų nukreiptas į alkūnę, o užmaiti pavadžiai kabėtų vienodai nusvirę ant rankos;
- b) prie arklio prieina iš kairės pusės, dešiniąja ranka užmauna pavadžius ant kaklo ir juos patraukia iki gogo; po to atsega apinasrį, jį nuima ir užsega arkliui ant kaklo;
- c) kairiąja ranka ima arkliui už snukio, aukščiau šnervių; dešinėsios rankos nykščiu ima žandų diržus, kamanas pakečia į viršų ir likusiais pirštais atsiremia į arklio pakaušį;
- d) kairiosios rankos delnu įkiša laužiklį į arklio snukį; laužikliu nedaužyti arkliui dantų;

- e) arklio ausis prakiša tarp kaktos ir žandų diržų ir susega pažandžių diržą; ima grandinėle, ją išlygina ir, apjuosdamas apatinį žandikaulį (viršum pavadžių), prikabina prie žaboklių svirties;
- f) uždėjęs kamanas, patikrina ir prireikus jas pritaiko arklio galvai; laužiklis turi gulėti apatinio žandikaulio tarpdantyje ir neveržti lūpų.

K a m a n a s n u i m a j o j ė j a s t a i p :

- a) atkabina grandinėle ir atsega pažandžių diržą;
- b) dešiniąja ranka ima žandų diržus ir juos numauna (iš pradžių pro dešinę ausį);
- c) kairiąja ranka ima už šnervių diržo, jį traukdamas žemyn, nuima kamanas ir jas užmauna ant kairiosios rankos; pavadžius palieka ant kaklo;
- d) prakišdamas iš apačios apinasrį tarp pavadžių, jį uždeda ir užsega; po to nuima pavadžius ir uždeda juos ant kairiosios rankos;
- e) dešiniąja ranka suima žandų diržus ir pavadžius, nuo kairiosios rankos nuima kamanas ir jas pakabina į vietą.

II s k i r s n i s

Jojimas poromis

Surinkimas prie arklidžių

65. Arkliams išvesti iš arklidžių komanduojama: VEST IŠ ARKLIDŽIŲ!

Tąja komanda kiekvienas jojėjas:

- a) kairiąja ranka ima vedamojo, o dešiniąja — jojamojo arklio pavadžių galus, praleisdamas juos pro delnus, atsega apinasrius ir deda į lovius;
- b) atsisuka veidu į arklius, kairiąja ranka ima vedamojo, o dešiniąja — jojamojo, arklio pavadžius per delno platumą nuo arklio snukio, perskirdamas juos rodomuoju pirštu; išstumia atbulus arklius iš pravarinių (praeidamas pro stulpą perima pavadžius) ir pasuka juos išėjimo kryptimi;
- c) išstūmęs, apsisuka aplink, dešiniąja ranka ima vedamojo, o kairiąja — jojamojo, arklio pavadžius per delno platumą nuo arklio snukio, perskirdamas juos rodomuoju pirštu ir laikydamas rankas aukštai ir tvirtai, kad arkliai nešokinėtų, išveda juos iš arklidžių.

Jei arklidžių durys siauros ir negalima išvesti vienu metu poros arklių, tai jojėjas iš dešiniojos rankos paleidžia vedamojo arklio pavadžius, jojamojo arklio pavadžių galus perdeda į kairiąją ranką, o vedamojo arklio pavadžių galus paima į dešiniąją ranką; pratęsia dešiniąją ranką atgal ir pirma pats praeina pro duris su jojamuoju arkliu, o vedamąjį išveda paskui jojamąjį arklį.

66. Arklius išvedus, jojėjai rikiuoja savo poras eilėje su 1 m tarpu ir sustoja. Viršininkui sukomandavus: **LYGIUOK!** jojėjai atsisuka veidu į arklius, ima pavadžius prie arklių snu-

kių (65 str. b p.), patys išsilygiuoja į sukomanduotą sparną (jei komandoje nenurodyta, tai į dešinią), o arklius išlygiuoja taip, kad jų galvos būtų vienoje linijoje. Išlygiavus, tarp porų turi likti tie patys (1 m) tarpai.

Sukomandavus: RAMIAI! jojėjai apsisuka aplink ir stoja į savo vietas.

67. Apsisukti veidu į arklius jojėjui reikia:

- a) paleisti iš rankų pavadžius prie arklio snukio, o laikyti juos tik už galų;
- b) darant žingsnį pirmyn, iškelti kairiąją ranką su vedamojo arklio pavadžiu viršum galvos;
- c) apsisukti pro kairiąją petį aplink, pralendant galva pro vedamojo arklio pavadį, ir paimti trumpai pavadžius į rankas prie arklių snukių.

Apsisukant atgal, jojėjui reikia elgtis taip pat, kaip apsisukant veidu į arklius, tik sukinį daryti pro dešinią petį.

V e d i m a s j o j y k l o n

68. Arkliams iki jojyklos nuvesti komanduojama: IŠ DEŠINĖS (KAIRĖS) POROMIS, PASKUI MANE (TOKIA KRYPTIMI), ŽINGSNIU — M A R Š! Tąja komanda dešiniojo (kairiojo) sparno jojėjas veda iš pradžių savo porą 3 m prieš save (pirmyn), o po to — nurodyta kryptimi. Kiti jojėjai iš eilės veda savo arklius taip pat, kaip sparninis jojėjas, tik žiūri, kad, nekeičiant greičio, voroje būtų tarp porų 1 m atstumas.

Jei jojykla toli nuo surinkimo vietos (arkli-džių), jojėjai susodinami ant arklių ir jojama tokia pat tvarka, kaip ir vedant arklius.

Sėdimas ant arklių

69. Jojėjams susodinti komanduojama: SĖSK! Tąja komanda kiekvienas jojėjas:

- a) pasisuka veidu į arklius;
- b) užmauna vedamajam arkliui pavadžius ant kaklo, kairįjį to arklio pavadį ima į kairiąją ranką, o po to užmauna jojama-jam arkliui pavadžius ant kaklo;
- c) dešiniąją ranka paima jojamojo arklio kairįjį pavadį, pereina į kairiąją to arklio pusę, kairiąją ranka (ją laikydamas po jojamojo arklio kaklu) paduoda vedamo-jo arklio pavadžius į dešiniąją ranką viršum gogo;
- d) tuoj daro žingsnį į dešinę, perimdamas pavadžius į kairiąją ranką, dešiniąją ran-ka numeta nuo balno kilpas ir sėda, kaip šio statuto XII skyriuje nurodoma.

Pavadžio ir botago laikymas

70. Užsėdęs ant arklio, jojėjas ima pava-džius į abi rankas: jojamojo arklio — į kairiąją, vedamojo — į dešiniąją ranką (5 brėž.). Abie-jų rankų nykščiai turi būti nukreipti į vidų.

Botagas laikomas dešinėje rankoje: koto kil-pa užmesta ant riešo, koto galas saujoje (5 brėž.).

Pavadžiai rankose turi būti tiek įtempti, kad jojėjas lengvai jaustų arklių snukius; arklių galvos pastatytos tiesiai.

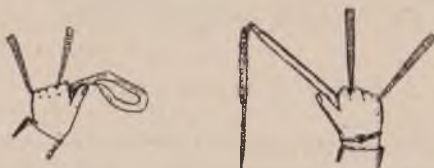

5 brėž.

Pavadžiams išlyginti vienoje kurioje nors rankoje jojėjas padeda sau rodomuoju pirštu ir nykščiu kitos rankos.

Sėdėseną ant arklio

71. Jojėjo sėdėseną turi būti tokia pat, kaip nurodo šio statuto XII skyrius, tik, norint turėti pakankamą atramą, stabdant arklių, balno kilpos pritraukiamos kiek trumpiau.

Arklio valdymas

72. Jojamasis arklys valdomas pavadžiais ir blauzdomis, o vedamasis arklys — pavadžiais ir botagu.

Botagas yra vienintelė priemonė taisyklingai ir vienodai varyti vedamąjį arklių, kurio negalima valdyti blauzdomis. Vartodamas botagą, jojėjas lengvai suduoda juo arkliui. Jei arklys nepaklauso, tai jojėjas arba pakartoja smūgį, arba dar stipriau suduoda botagu jam.

Vartojant botagą, reikia atsižvelgti į arklio ypatybes ir vengti judesių, kuriais arklys galėtų būti karščiuojamas.

Arklį tampyti pavadžiais draudžiama. Prireikus galima arklį paraginti balsu.

A r k l i ų p a s t a t y m a s

73. Arkliai turi stovėti tiesiai, lygiai ant keturių kojų, jų galvos turi būti pakeltos, pavadžiai vienodai ir lengvai įtempti. Abiejų arklių mentės turi būti vienodoje padėtyje.

Jei vedamasis arklys yra atsilikęs, tai jojėjas lengvu ir švelniu judesiu palyti vedamojo arklio kairįjį šoną botago kotu ir juo ragina arklį, iki jis išsilygiuoja.

Jei vedamasis arklys išlenda pirmyn, reikia jį prilaikyti daugiau įtempiant pavadžius.

Jei vedamasis arklys nestovi tiesiai greta jojamojo arklio ir atmeta pasturgalį arba priekį, tai jojėjas jį valdo:

- a) jei atmeta pasturgalį, botagu palyti jo dešinįjį šoną arba sutrumpina dešinįjį pavadį ir pritraukia arklį, nukreipdamas abu pavadžius į kairę;
- b) jei pasturgaliu šliejasi prie jojamojo arklio, palyti botagu jo kairįjį šoną;
- c) jei atmeta priekį, palyti botagu jo dešiniąją mentę arba sutrumpina kairįjį pavadį;
- d) jei priekiu šliejasi prie jojamojo arklio, palyti botagu jo kairiąją mentę.

Judesio pradžia.

74. Judesiui pradėti komanduojama: ŽINGSNIU — MARŠ! Ruošiamąja komonda jojėjas botagą pratęsia į užpakalį ir laiko jį viršum vedamojo arklio nugaros.

Pagal vykdomąją komandą jojėjas suspaudžia blauzdomis jojamąjį arklių, o vedamąjį arklių paragina, veikdamas silpniau ar smarkiau botagu, nelygu arklio jautrumas. Abu arkliai turi pradėti judesį ramiai ir kartu. Pradėti judesį iš pradžių tik jojamuoju arkliu, laukiant, kad vedamasis arklys paseks jojamąjį, neleidžiamą.

Jojimas tiesia kryptimi

75. Jodamas tiesia kryptimi, jojėjas turi taip vesti arklius, kad jie lygiuotųsi ir laikytų tiesiai galvas. Arkliai galvas laiko tiesiai, kai pavadžiai vienodai įtempti.

Jeigu kuris nors arklys sulėtina judesį, jojėjas paragina jį, pavartodamas atitinkamą valdymo priemonę.

Jeigu arklys veržiasi pirmyn arba šokinėja, jojėjas jį prilaiko: jojamąjį — kiek atsilošdamas, suspausdamas blauzdomis ir įtempdamas pavadžius, o vedamąjį — tik įtempdamas pavadžius.

Greičio keitimas

76. Didinant greitį, į riščią pereinama tik iš žingsnio, o į šuolį tik iš riščios. Mažinant greitį, elgiamasi atvirkščiai.

Greičiui padidinti komanduojama: RIŠČIA (ŠUOLIAIS) — M A R Š!

Po tos komandos jojėjas elgiasi taip, kaip pradedant judesį iš vietos (74 str.), iki arkliai pereina į komanduotą greitį.

Jojant šuoliais, nereikia žiūrėti, kuria koja arklys eina šuoliu. Pavadžiai neturi būti per daug atleisti. Jei arkliai sulėtina šuolį, reikia juos paraginti, kaip didinant greitį.

Greičiui sumažinti komanduojama: RIŠČIA arba ŽINGSNIU! Jojėjas prilaiko arklius, iki jie pereina į komanduotą greitį.

P o r o s s u s t a b d y m a s

77. Judesys sustabdomas tik iš žingsnio. Judesiui sustabdyti komanduojama: **S T O K!** Po tos komandos, jojant žingsniu, jojėjas prilaiko arklius taip, kad jie sustotų praėję 3 m.

Jei arkliai eina riščia arba šuoliais, tai po komandos **S T O K!** reikia, palaipsniui greitį mažinant, pereiti į žingsnį ir sustabdyti. Iš riščios reikia sustabdyti praėjus 10 m, iš šuolių — 20 m.

S u k i n i a i j u d e s y j e

78. Darydamas sukinių judesyje, jojėjas su jojamuoju arkliu elgiasi pagal šio statuto XII skyriaus taisykles, o vedamojo arklio daugiau įtempia dešiniąjį arba kairiąjį pavadį, nelygu, į kurią pusę daromas sukinyš. Atliekant sukinių, vidinės pusės arklys turi eiti pasidavęs pirmyn, nes jis daro trumpesnę kelią.

Komanduojant: DEŠINĖN (KAIRĖN) —

M A R Š! visi jojėjai vienu metu suka savo poras į komanduotą pusę; kiekvienas jojėjas, atitinkamai valdydamas arklius, veda juos dviem 4—5 m spindulio lankais į komanduotą pusę. Kiekvienas arklys turi būti valdomas atskirai.

Vidinės pusės arklys, darant sukinių, turi visą laiką eiti pirmykščiu greičiu, o išorinis, kuris praeina ilgesnį kelią, paraginamas, kad eitų greičiau.

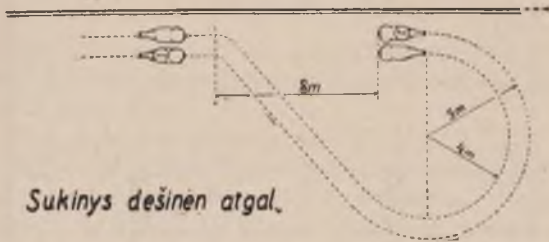

Sukinys dešinėn atgal.

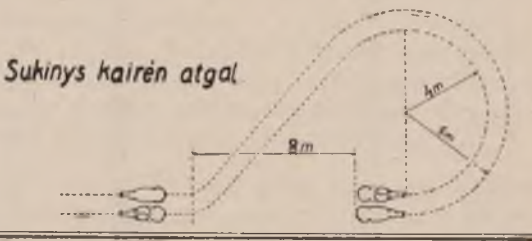

Sukinys kairėn atgal.

brėž. 6

Darant sukinių dešinėn, jojėjas neturi užjoti jojamuoju arkliu ant vedamojo ir jo stumti į sukinių pusę.

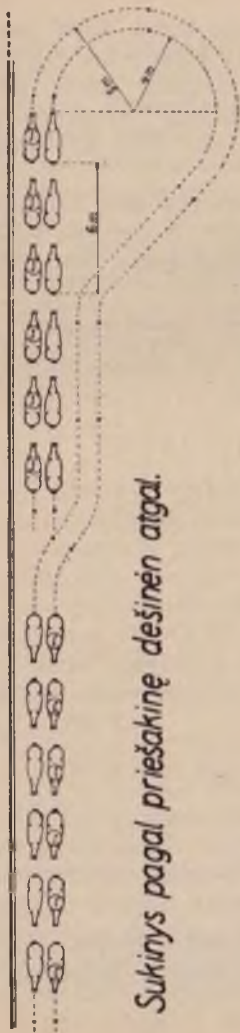

Sukinys pagal priešakinę dešininį atgal.

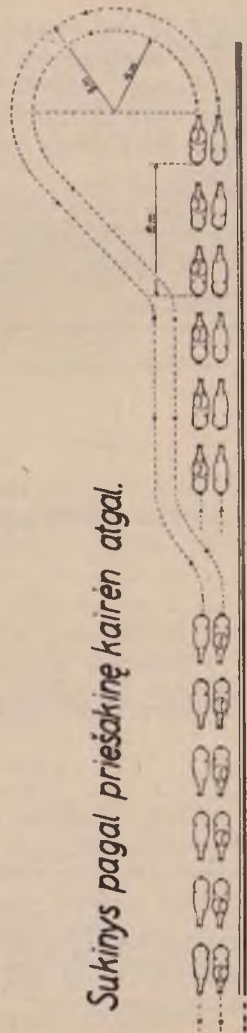

Sukinys pagal priešakinę kairinį atgal.

79. Komanduoiant: DEŠINĖN (KAIRĖN) ATGAL — M A R Š! kiekvienas jojėjas daro sukiniį į komanduotą pusę ir joja priešinga linkme (6 brėž.).

Komanduoiant: PAGAL PRIEŠAKINĘ DEŠINĖN (KAIRĖN) ATGAL — M A R Š! priešakinė pora daro sukiniį, kaip 7 brėžinyje, o kitos poros seka priešakinės poros keliu.

T r a u k i m a s i s

80. Traukiamasi su trumpomis pertraukomis. Pertraukos daromos (stabelėjama) kas 3—4 žingsniai.

Trauktis komanduojama: TRAUKTIS ATGAL — M A R Š! Ruošiamąja komanda jojėjas sutrumpina abiejų arklių pavadžius. Vedamojo arklio dešinįjį pavadiį ima kiek trumpiau, kaip kairįjį, kad arklys neatmestų pasturgalio į dešinę. Be to, dešinės rankos kumštis laikomas kiek dešiniau arklio kaklo, atitinkamai sutrumpinant pavadžius. Vykdomąja komanda jojėjas stipriau atsispiria kilpose, kiek atsilošia, patraukia į save abiejų arklių pavadžius ir švelniai traukia arklius žingsnis po žingsnio, nuolat minkštindamas pavadžius.

81. Jojėjas jojamąjį arklių turi taip valdyti blauzdomis, kad jis pasturgalį ir užpakalines kojas priimtų po savimi. Valdant vedamąjį arklių reikia žiūrėti, kad jis neatmestų pasturgalio į vieną ar kitą pusę. Jei arklys atmeta pasturgalį, reikia daugiau patraukti tos pusės pavadiį, į kurią atmestas pasturgalis. Jei arkliai per smarkiai traukiasi, reikia kiek atleisti pavadžius.

Komanduojuant: **S T O K!** jojėjas sustabdo traukimąsi, veikdamas jojamąjį arklį blauzdomis ir atleisdamas vedamojo arklio pavadžius; sustabdęs vedamąjį arklį išlygiuoja pagal jojamąjį.

Jei trauktis buvo sukomanduota judant, tai jojėjas pirma sustabdo arklius ir tik po to pradeda trauktis; traukimosi metu gali būti komanduojama: **T I E S I O G!** Tąja komanda jojėjas sustabdo traukimąsi ir, kiek atleisdamas pavadžius, ragina arklius, kad jie galimai vienodu laiku pradėtų judesį pirmyn, ir joja tuo greičiu, kuriuo jojo prieš traukimąsi.

P e r t r a u k o s

82. Arkliams ir jojėjams pailsėti daromos pertraukos.

Komanduojuant: **L A I S V A I, P A S I T A I S Y T I!** pirmąja komanda jojėjas atleidžia abejus pavadžius, išleidžia iš delno botago kotą, kad jis kabėtų ant rankos savo kilpa, antrąja komanda jojėjas vedamojo arklio pavadžius perdeda į kairiąją ranką, dešiniąją ranka paglosto arklius, pats pasitaiso ir, jei reikia, pataiso pakinktus.

Komanduojuant: **B A I G T T A I S Y T I S, R A M I A I!** pirmąja komanda jojėjas susitvarko, ima pavadžius ir botagą, kaip prieš tai laikė; antrąja komanda užima padėtį, kaip šio statuto 71 str.

Jodinėjant jojykloje, visos kitos komandos, tvarka, rikiavimai, kryptių pakeitimai, tankinimai ir t. t. atliekami šio statuto XII skyriaus nurodymais.

III skirsnis

Kinkymas

83. Arkliai kinkyti surenkami prieš arklidę 65 ir 66 str. str. nurodymais; pabūklų kinkiniai pirmoje eilėje, dėžių — antroje eilėje per 3 m. Kiekviename kinkinyje pagrindinė pora turi būti iš dešinės, o kairiau jos priešakinė ir vidurinė. Pagrindinėje poroje jojamasis arklys turi būti iš dešinės. Pabūklininkai ir dėžininkai stoja savo kinkinių dešiniajame sparne su 1 m tarpu nuo gretimų porų.

Arkliams vesti prie pabūklų komanduojuama: **IŠ DEŠINĖS (KAIRĖS) KINKINIAI POROMIS, PASKUI MANE (PRIE PABŪKLŲ), ŽINGSNIU — M A R Š!** Tąja komanda pradeda vesti pirmosios eilės dešiniojo (kairiojo) kinkinio jojęjai savo poras iš eilės, kaip buvo išrikiuotos 1 m atstume, paskui pabūklininką: pagrindinę, vidurinę ir priešakinę; atstumai tarp porų 1 m. Kiti kinkiniai pradeda judesį tokia pat tvarka, tik tokiu laiku, kad jie eitų paskui priešakinius kinkinius 3 m atstume. Kinkiniai vedami į kairįjį (dešinįjį) pabūklų sparną. Dėžių kinkiniai eina paskui paskutinio pabūklo kinkinį tokia pat tvarka.

84. Kinkant pabūklai, jei jie buvo pastogėje, išstumiami ir sustatomi suglaustoje tiestinėje rikiuotėje. Šovinių dėžės turi būti užpakalyje pabūklų 10 m atstume (nuo pabūklo laibgalio iki šovinių dėžės rodiklio).

85. Priartėjus priešakiniam kinkiniui prie pabūklų, komanduojuama: **KINKYTI — M A R Š!** Tąja komanda pabūklų kinkiniai

vedami išilgai fronto paliai pabūklų rodiklius, o šovinių dėžių kinkiniai — išilgai fronto paliai dėžių rodiklius. Kinkiniams priėjus prie savo rodiklių, pagrindinis jojėjas užveda arklius abipus rodiklio, pats eidamas su jojamuoju arkliu; po to, kreipdamas arklių galvas į vidų, apsuka arklius ir pastato juos rodiklio kryptimi. Priešakinis, o paskui jo ir vidurinis, jojėjas suka savo poras paliai rodiklio galą į kairę (dešinę) ir sustabdo jas priešaky rodiklio savo vietose.

86. Visų kinkinių arklius pastačius į savo vietas, komanduoja: **K I N K Y K!**

Tąja komanda visi jojėjai apsisuka veidu į arklius ir kinko.

Pagrindinis jojėjas:

- a) uždeda pavadžius arkliams ant kaklo;
- b) pradėdamas nuo jojamojo arklio, prisega kaklo diržo galus prie stabdomojo brankto;
- c) pro vedamojo arklio užpakalį įeina į arklių tarpą iš dešinės rodiklio, prisega vidaus viržius ir vedamojo arklio išorinį viržį prie branktų; prisegęs, patikrina vedamojo arklio pakinkymą;
- d) bėga aplink pabūklą (šovinių dėžę) į kairiąją pusę jojamojo arklio ir prisega išorinį viržį prie brankto; prisegęs, patikrina jojamojo arklio pakinkymą;
- e) numeta nuo balno kilpas, atsistoja prie jojamojo arklio iš kairės ir paima pavadžius į dešinę ranką.

Vidurinis jojėjas atkabina nuo suktukų viržius ir juos permeta per arklio nugarą; pagrindiniam prisėgus išorinį savo vedamojo arklio viržį, prisėga iš eilės visus viržius, eidamas atbulas pro arklių užpakalius prie pagrindinės poros jungiamųjų viržių, pradėdamas nuo vedamojo arklio išorinio viržio ir, numetęs nuo balno kilpas, stoja iš kairės pusės jojamą arklio, paimdamas pavadžius į dešinę ranką.

Priešakinis jojėjas daro taip pat, kaip vidurinis, pastarajam pradėjus segti viržius.

Prieš segdami viržius jojėjai turi juos patempti taip, kad jungiamojo viržio grandis atsiremtų į krūtinės diržo grandį. Segant reikia žiūrėti, kad viržiai nebūtų susukti.

87. Arklius pakinkius, kinkinį reikia pastatyti tiesiai*).

Tam reikalui priešakinis jojėjas, stodamas veidu į savo poros arklius, traukia juos į vieną ar į kitą pusę, iki išlygina kinkinį.

88. Pabūklininkas, įsitikinęs, kad jo pabūklas ir šovinių dėžė tinkamai pakinkyti, praneša: **PIRMAS (ANTRAS...) PAKINKYTAS!**

89. Arkliams nukinkyti komanduojama: **NUKINKYK!**

Tąja komanda visi jojėjai kartu atsega savo porų viržius, priešinga kinkymo tvarka, o pa-

*) Kinkinys stovi tiesiai, kada pirmagalio ašis yra lygiagrečiai pabūklo (šovinių dėžės) ašiai ir visos poros būna viena su rodikliu kryptimi.

grindinis — dar ir kaklo diržą. Balno kilpos permetamos per balną.

Atsegti viržiai sutvarkomi taip: pagrindinės poros užpakalinės viršių dalys prakišamos pro kryžmos užpakalinį diržą, o vidurinės ir priešakinės iš pradžių prakišamos pro krūtinės diržo grandis ir po to prikabinamos prie suktuko (jungiančio priešakinę ir vidurinę viršių dalis) kilpos.

Atkabinęs visas poras, pagrindinis jojėjas praneša: PIRMAS (ANTRAS, TREČIAS, KETVIRTAS) NUKINKYTAS! Pabūklininkas komanduoja: PIRMYN! Visos poros pavedamos 3 m pirmyn.

90. Kada visi kinkiniai nukinkyti ir pavesu į priekį, komanduojama: IŠ DEŠINĖS (KAI RĖS) KINKINIAIS, PASKUI MANE (Į ARKLIDES, IŠVEDŽIOTI), ŽINGSNIU — M A R Š!

Po tos komandos kinkiniai nuvedami nuo pabūklų tokia pat tvarka, kaip atvedant, tik kinkinio poros eina viena paskui kitą, kaip stovėjo nukinkius.

91. Arklius pakinkyti (nukinkyti) jojėjams padeda pabūkliniai:

- a) pabūklo: pagrindiniam jojėjui — Tk, viduriniam — Sp ir priešakiniam — Vr;
- b) šovinių dėžės: pagrindiniam — Už, viduriniam 1 Dg ir priešakiniam — 2 Dg.

Pabūkliniai, išgirdę komandą KINKYK (NUKINKYK), bėga prie savo porų ir arba palaiko arklius, jei jie neramūs kinkant, arba patys kinko (nukinko) vedamuosius arklius.

92. Už gerą taisyklingą poros kinkymą atsakingas tos poros jojėjas, už šovinių dėžes — dėžininkas, o už pabūklo ir šovinių dėžes — pabūklininkas. Ugnies būrių vadai atsako už savo būrių tinkamą pakinkymą.

93. Kinkant ir nukinkant jojėjai ir padedantieji kinkyti pabūkliniai, kiek leidžia aplinkybės, turi būti be karabinų, kad nesužalotų arklių.

III SKYRIUS

KINKINIO VAŽIAVIMAS

I skirsnis

Judesiai ir sukiniai

Judesio pradžia

94. Kinkiniui stovint vietoje, viržiai turi būti laisvi, bet neturi kabėti, kad arkliai negalėtų per juos peržengti.

Kinkinys visuomet pradeda judėti žingsniu. Pradedant judesį iš vietos riščia arba šuoliais, reikia iš pradžių važiuoti žingsniu, o po to pereiti į riščią ir šuolį. Po atitinkamos komandos iš žingsnio į riščią arkliai turi pereiti po 5 m, iš riščios į šuolį — po 10 m.

95. Judesiui pradėti komanduojuama:

1. ŽINGSNIU (RIŠČIA, ŠUOLIAIS)!
2. M A R Š!

Vykdomąja komanda pradeda judintis priešakinė pora ir, kai pastarosios viržiai pradeda temptis, pradeda judėti vidurinė pora, o beveik kartu išsijudina ir pagrindinė pora. Pabūklo išjudinimas turėtų sutapti maždaug su priešakinės poros trečio žingsnio ir vidurinės poros

antro žingsnio pradžia. Labai svarbu, kad visi arkliai pradėtų traukti kartu ir iš lengvo, nes sunkesniame kelyje atskirų arklių trūkčiojimas gali nutraukti viržius.

Arkliai valdomi, kaip jojant poromis. Išjudinti porą reikia pradėti vedamuoju arkliu, nes jojamąjį arklį lengviau išjudinti. Arklių raginimas turi būti ramus ir neūmus.

V a ž i a v i m a s t i e s i a k r y p t i m i

96. Važiuojant reikia stengtis pasiekti didžiausio traukos našumo kiek galint mažiausiu arklių jėgų įtempimu. Todėl jojėjai turi vienodai skirstyti tarp arklių darbą savo poroje, kartu derinti visų porų darbą ir žiūrėti vieno do (tolyginio) greičio ir taisyklingo judesio.

97. Skirstant poroje tarp arklių darbą, reikia atsižvelgti į tai, kad jojamasis arklys neša jojėją, ir todėl jo jėgas reikia kiek galint daugiau taupyti. Derinant darbą tarp porų, reikia žiūrėti, kad visos trys poros kartu, vienu greičiu ir taisyklingai trauktų. Pagrindinės ir vidurinės poros jojėjai derina savo porų judesius su priešakinės poros greičiu.

98. Už priešakyje einančios poros viržių įtempimą (važiuojant tiesia kryptimi) atsako užpakalinės poros jojėjas, o už vienodą abiejų savo poros viržių įtempimą — kiekvienas jojėjas. Todėl jojėjai turi dažniau pasižiūrėti į viržius. Bet reikia atsiminti, kad vienodas viržių įtempimas tikrai parodo tik priešakinės poros darbą. Sekant vidurinės ir pagrindinės porų

darbą, reikia žiūrėti, ar krūtinės diržas glaudžiai prisišliejęs prie arklio krūtinės ir, be to, ar jungiamųjų viršių grandys pakankamai įtempia krūtinės diržą, atsiremdamas į esamas to diržo galuose grandis.

99. Jei priešakinis jojėjas mato, kad jis atsilieka nuo pabūklininko (dėžininko, priešaky einančio kinkinio) arba staiga priartėja, tai jis pusbalsiu kreipiasi prie vidurinės poros jojėjo, o šis prie pagrindinės, tardamas: PAVARYK arba PRILAIKYK. Už priešakinės poros viršių įtempimą atsako užpakalinės poros jojėjas, todėl komanda PRILAIKYK vartojama tik ypatingais atvejais užpakalinių jojėjų dėmesiui sužadinti. Pastarieji neturi laukti paraginimų, bet patys nuolat seka priešakinių porų viršius ir, jiems atsipalaidavus, prilaiko savo arklius. Atsilikus kinkiniui, priešakinės poros jojėjas, norėdamas išlyginti atstumą, neturi raginti (plakti) savo arklių, neišpėjęs kitų kinkinio jojėjų.

100. Poros traukia taisyklingai, jei eina lygiuodamosios į užpakalį vienu keliu, o visų porų viršiai sudaro tiesiąją liniją.

Kiekvienas jojėjas turi pažinti, ar abu jo arkliai vienodai traukia ir kaip traukia. Arklio kvėpavimas, pečių, nugaros ir užpakalinių kojų judesiai rodo, kaip arklys traukia. Sunkiai traukdamas arklys ištempia kaklą, paduoda galvą į priekį ir nuleidžia ją į apačią.

101. Kad pabūklininkui (dėžininkui, jų nesant, priešakiniam jojėjams) lengviau būtų išlaikyti tiesią kryptį, jis turi pasirinkti žygiavi-

mo kryptimi du taškus (du vietos daiktus, vienas apie 60 m, o antras apie 100 m atstume nuo pabūklininko) vienoje linijoje ir, prijojęs prie pirmojo, tuojau ta pačia kryptimi pasirinkti antrą.

Greičio keitimas

102. Greitis neturi būti didinamas ūmai.

Komanduojuant:

1. RIŠČIA (ŠUOLIAIS)!
2. M A R Š!

Jojėjai elgiasi, kaip išjudindami kinkinį iš vietos, iki pereina į reikiamą greitį.

Paprastai be pertraukos negalima važiuoti riščia ilgiau kaip 15 min., o šuoliais — 3 min.

Jei, perėjus į riščią, kuris nors arklys pradėtų šuoliuoti, nereikia jo tampyti pavadžiais ir tuo būdu atpalaiduoti jo viržius, bet reikia atleisti pavadžius, duoti kurį laiką traukti didesniu greičiu, o paskui iš lengvo prilaikyti jį pavadžiais. Ši taisyklė netaikoma neramiems (karštiesiems) arkliams.

103. M a ž i n a n t g r e i t į pagrindinis jojėjas, išgirdęs komandą, savo arklius sulaiko tiek, kad jie nustotų traukę ir po to pradeda kiek stabdyti pabūklą (šovinių dėžę). Vidurinis ir priešakinis jojėjai lengvai sulaiko savo arklius, kad jie netrauktų, o pagrindinis jojėjas galėtų sulaikyti įsiriedėjusį pabūklą (šovinių dėžę). Priešakinis ir vidurinis jojėjai turi

dažniau dairytis atgal (pro dešinią petį) į pagrindinį ir derinti savo judesius su juo, sekdami savo viršių įtempimą.

Pirmutinėm porom pradėjus eiti komanduotu greičiu, pagrindinis jojėjas pavaro savo arklius į priekį, kad jie prisidėtų prie bendro darbo.

K i n k i n i o s t a b d y m a s

104. Pabūklui (šovinių dėžei) sustabdyti komanduojama: S T O K!

Po šios komandos kinkinys sustabdomas pravažiavus atstumą: žingsniu važiuojant — 5 m, riščia — 10 m ir šuoliais — 20 m.

105. Stabdoma taip:

- a) pagrindinis jojėjas, veikdamas kaip mažinant greitį (103 str.), iš lengvo sustabdo pabūklą ir, sustabdęs, paduoda savo arklius kiek į priekį, kad krūtinės diržai lengvai prisišlietų prie arklių krūtinė, o rodiklis būtų nukreiptas tiesiai.
- b) priešakinės ir vidurinės porų jojėjai sulauko savo poras tiek, kad atsipalaiduotų viršiai (bet nekabėtų), ir, palaipsniui mažindami (pereidami iš vieno į kitą) greitį, sustoja, pagrindiniam sustabdžius pabūklą (šovinių dėžę).

106. Jei pagrindinis jojėjas nespėjo per nurodytą atstumą sustabdyti pabūklą, tai jis, vis stengdamasis sulaukyti, kreipia rodiklio galą į vidurinės poros tarpą, o vidurinis ir priešakinis jojėjai pasiduoda į priekį (jei reikia, apeina pabūklininką), iki sustoja pagrindinė pora.

107. Stabdant, ypač iš didesnio greičio, reikia žiūrėti, kad arkliai nesusipainiotų. Todėl vidurinės ir priešakinės porų jojėjai turi dažniau dairytis atgal į savo viržius ir pagrindinę porą. Kinkinį reikia sustabdyti taip, kad rodiklio galas nekiltų į viršų ir pats rodiklis pasiuktų judesio kryptimi.

108. Jei kinkinys netikėtai sutinka kelyje kokią nors kliūtį (pav., priešakinis kinkinys staiga sumažino greitį arba sustojo) ir nėra laiko sustabdyti, kad neįsipainiotų arkliai į viržius, tai priešakinis jojėjas pasuka į šoną aplenkdamas kliūtį, o pagrindinis jojėjas sulauko savo arklius. Kai galima, kinkinys vėl išlyginamas. Jei priešakinės poros negalima pasukti į šoną ir ji turi staiga sustoti, tai pagrindinis jojėjas stabdo visa jėga savo arklius, kreipdamas rodiklį į vidurinės poros arklių tarpą.

109. Jei priešakinės poros arkliai ima nešti, tai tos poros jojėjas stengiasi ją sulaukyti, o kitos poros stabdo mažindamos greitį. Pradėjus nešti pagrindinei arba vidurinei porai, priešaky einančių porų jojėjai neturi duotis lenkti, nes kitaip gali arkliai griūti, bet iš lengvo pasukti į ratą (voltą) ir jį nuolat mažinti, kol pagrindinės poros jojėjas suvaldo ir nurašina savo arklius.

V a ž i a v i m a s r a t u i r s u k i n i a i

110. Važiavimas ratu moko jojėjus derinti visų arklių darbą darant judesius lanku ir turi tikslą parengti juos sukiniams bei perrikiavimams atlikti.

Važiuoti ratu reikia kiek galint mažesniu kinkinių kiekiu, kad tarp jų atstumai būtų kiek galint didesni.

Iš pradžių važiuojama 20 m spindulio ratu. Toks važiavimas daugiau panašus į važiavimą tiesia kryptimi, bet jau turi važiavimo ratu žymių.

Padarius kelis tokius ratus žingsniu, važiuojama riščia, šuoliais ir, pagaliau, keičiama kryptis.

Krypčiai pakeisti komanduojama: KEISK KRYPTĮ — M A R Š!

Po vykdomosios komandos priekinis kinkinys važiuoja per rato vidurį, darydamas du 10 m spindulio pusračius (S raidės pavidalo ke-liu); privažiavęs kitą rato sieną, važiuoja priešinga kryptimi; kiti kinkiniai važiuoja paskui priekinį.

Jojėjams pakankamai įgudus važiuoti dide-liu ratu, jo spindulį reikia palaipsniui ma-žinti.

111. Važiuojant ratu ar darant sukinius, jo-jėjai nejoja vienas paskui kitą, bet kiekvienas savarankiškai nukreipia savo porą tam tikru lanku: priešakinis — didžiausiu, vidurinis — mažesniu, o pagrindinis — mažiausiu. Kad nesulaikytų pagrindinės poros, einančios ma-žiausiu lanku, pirmų dviejų porų jojėjai turi padidinti žingsnį, suderindami sukiniuose ju-desio greitį ir savo porų darbą su pagrindine pora.

112. Važiuojant ratu arba darant sukinių, kurio spindulys 10 arba daugiau metrų, visos trys poros turi traukti. Kai spindulys mažes-

nis kaip 10 m, pabūklą gali vežti tik dvi poros (pagrindinė ir vidurinė). Kai spindulys mažesnis kaip 5 m, pabūklą gali vežti tik viena pagrindinė pora. Netraukiančios poros atpalaiduoti viržiai neturi kabėti.

113. Važiuojant ratu, kiekvienos poros arkliai, kad netrauktų į vidaus pusę užpakalinių arklių, turi būti kreipiami į lauko pusę: vidurinė pora — daugiau, kaip priešakinė, pagrindinė — dar daugiau, kaip vidurinė.

Be to, vidinėje rato pusėje einantį arklių reikia nukreipti maždaug lauko pusėje einančio priešakinės poros arklio uodegos link (8 brėž.).

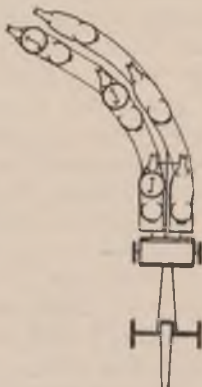

8 brėž.

114. Vidinėje rato pusėje einantis kiekvienos poros arklys turi aplenksti lauko pusėje einantį arklių pusę galvos arba net pusę kaklo,

nelygu, kokio staigumo yra pasisukimas (juo staigesnis pasisukimas, juo didesnis aplenkimas).

Ypač pagrindinis jojėjas turi paraginti vadinėje pusėje esantį arklį.

115. Kad geriau būtų sekti savo viržius ir jie nekliudytų užpakalinių porų judesiui, priešakinis ir vidurinis jojėjai, darant sukinius, turi kuo dažniau pasižiūrėti atgal per dešinią petį.

116. Darant sukinius dešinėn (kairėn) arba atgal (komanduojama, kaip nurodyta šio statuto IV skyriuje), vidurinės ir pagrindinės porų jojėjai šiek tiek praplatina lanką, šiam reikalui padidindami žingsnį ir atpalaiduodami priešakinės poros viržius; sukinio pradžioje pasiduoda apie 1—2 m į lauko pusę (9 brėž.). Priešakinės poros jojėjas, prajojęs pirmą ketvirtį rato, praplatina lanką, pasiduodamas 1—2 m į lauko pusę ir, pavarydamas savo porą, visą laiką (nuo pradžios sukinio) joja su atpalaiduotais viržiais (9 brėž. b ir c). Užbaigęs sukinį, priešakinis jojėjas, dar pajojęs kelis žingsnius lauko pusėje, išeina naujos krypties linijon (9 brėž. d), išlygina arklus ir, kai tik vidurinė pora išeina jam į užpakalį, įtempia viržius ir veža (9 brėž. e).

Vidurinis jojėjas, visą laiką veždamas pabūklą, antroje lanko (sukinio) pusėje irgi pasiduoda 1—2 m į lauką (9 brėž. c), o sukinį užbaigus, išeina priešakinės poros užpakalin (9 brėž. e).

117. Kairėn, dešinėn ir atgal paprastai pasisukama lanku, kurio spindulys lygus 5 m,

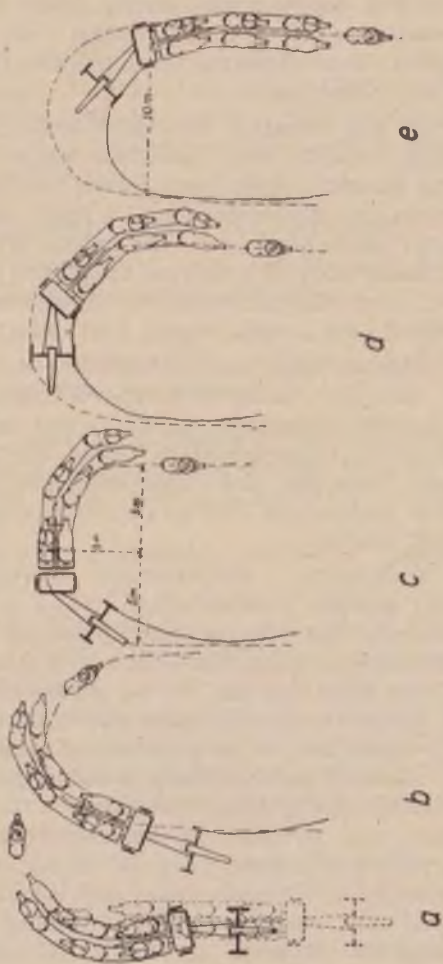

9 břez.

bet prireikus daryti sukiniį lanku, kurio spindulys mažesnis kaip 5 m, taikomos 116 str. taisyklės su tuo skirtumu, kad pabūklą veža viena pagrindinė pora.

118. Jei yra reikalas, kad pirmagalio ratai pasisukant tiksliai eitų nustatyta vaga arba prireikus pasukti į kokią nors siaurą praėjimą, priešakinės ir vidurinės porų jojėjai, patys prajodami pasisukimą, turi kuo arčiau prives-ti pagrindinę porą prie naujos krypties (pasi-sukimo), tada staiga pasisukti ir, atpalaidavus viržius, įjoti į naują kryptį (praėjimą).

119. Darant sukinius klampioje vietoje, sniege, smėlyje, lanko spindulį reikia didinti iki 10, o labai klampioje vietoje — net iki 15 m, kad galėtų visos kinkinio poros dalyvau-ti darbe. Taip pat lanko spindulys gali būti didinamas važiuojant didesniu greičiu (smar-kia riščia, šuoliais).

120. Važiuojant stačiakampio pavidalo jojykloje, kampai pravažiuojami lanku ir vi-soms kinkinio poroms traukiant pabūklą.

Pabūklininkas, prisiartindamas prie kampo gairės, neprijojęs jos per 10 m, užjoja lanku ir, kiek padidinęs greitį, išjoja ant kitos arti-miausios kraštinės 10 m atstume nuo gairės. Jojėjai, sekdami pabūklininką, prisilaiko visų važiavimo lankais (ratais) taisyklų.

Stačiakampio pavidalo jojykloje daromi su-kiniai ir komanduojama, kaip IV ir XII sky-riuose nurodyta, tik pasisukus atgal, kinkiniai įvažiuoja į seną kelią; sukiniai ir atstumų dy-džiai, kaip IV skyriuje nurodoma. APLINK nekomanduojama.

T r a u k i m a s i s

121. Poros traukiasi 80 ir 81 str. str. nurodymais. Pabūklą (šovinių dėžę) traukia atgal tik pagrindinė pora. Vidurinė ir priešakinė poros traukdamos savo judesį derina su pagrindine pora.

Visi jojėjai kartais pasižiūri atgal:

- a) pagrindinis turi matyti, ar pabūklas stumiamas tiesia kryptimi;
- b) vidurinis ir priešakinis turi prisitaikyti prie pagrindinio ir žiūrėti, kad viržiai per daug nekabėtų.

Jei stumiamas pabūklas (šovinių dėžė) nukrypsta nuo tiesiosios linijos, tai pagrindinis jojėjas suka rodiklį į priešingą nukrypimo pusę.

Baigus traukimąsi, kinkinys pastatomas tiesiai.

122. Jei reikia pastumti pabūklą (šovinių dėžę) atgal, į dešinę ar kairę, elgiamasi, kaip traukiantis tiesia kryptimi; tik pagrindinis jojėjas, prieš pradedant traukimąsi, pasuka rodiklį į tą pačią pusę, į kurią stumiamas pabūklas (šovinių dėžė); traukdamasis žiūri, ar traukiamasi reikiama kryptimi ir prireikus atitinkamai pasuka rodiklį.

Jei norima kinkinį paduoti į dešinę ar kairę, kiekvienos poros jojėjas jojamąjį arklį valdo, kaip skersuojant. Vedamojo arklio priekį kreipia į priėmimo pusę, atitinkamai valdydamas pavadžius.

N u o t y k i a i

123. Arkliui perkėlus koją per viržį, to kinkinio jojėjai sustabdo arklius, o artimiausias pabūklinis atkelia arba perkabina viržį. Jei arklys nerimauja, tai jo galva pakeliama į viršų.

Arkliui pargriuvus, jį pakelti jojėjui padeda pabūkliniai. Prireikus atkabina viržius ar kitas pakinktų dalis.

Jei griūdamas arklys užgula jojėją, tai pabūklininkas liepia kuo greičiausia išlaisvinti jojėją ir pakelti arklį. Piaustyti pakinktus bei kirsti viržius galima tik ypatingais atvejais, kai gresia pavojus kieno nors gyvybei.

II s k i r s n i s

Važiavimas įvairiais keliais

V a ž i a v i m a s b l o g a i s k e l i a i s

124. Važiuojant blogais keliais (purvu, sniegu, smėliu ir t. t.), reikia kreipti ypatingą dėmesį, kad judesys būtų tolyginio (vienodo) greičio ir kad kinkinyje tiksliai būtų suderintas visų porų darbas.

125. Jei kelias visai blogas, tai, atsižvelgus į jo stovį, iš anksto reikia atitinkamai padidinti tarp kinkinių atstumus. Kai purvas, gilus sniegas ir t. t., reikia važiuoti išvažinėtomis vėžėmis. Jei kelias neišvažinėtas, bet kietas, tai visi kinkiniai seka užpakalyje priešakinio. Ilgiau žygiuojant tokiais keliais, reikia

pakeisti priešakinį kinkinį kitu. Jei kelias minkštas, tai visi kinkiniai stengiasi važiuoti atskiromis vėžėmis.

Kelyje sutikti kelmai, duobės, dideli akmenys ir t. t., jei jų negalima aplenkti, praleidžiami tarp ratų. Pastaruoju atveju reikia žiūrėti, kad kliūtis nesiektų stovo apačios arba skydo.

126. Kada dulkėtais keliais tenka važiuoti didesniu greičiu (riščia) ir nėra šoninio vėjo, kuris nuneštų dulkes, tai reikia atitinkamai padidinti ir atstumus tarp kinkinių.

V a ž i a v i m a s k l a m p i a v i e t o v e

127. Šis važiavimas sunkus ir pavojingas, todėl, jei tokių vietų negalima aplenkti, reikia rūpestingai išžvalgyti, tiksliai nustatyti kietesnę kelią ir prireikus paženklinti ją gairėmis.

128. Siauras klampias vietas reikia pravažiuoti maža riščia, ypač žiūrint, kad nesustotų arkliai. Turint galvoje, kad ratai išplaka purvą ir tuo padidina klampumą, naudinga kitiems kinkiniams keisti važiavimo kelią.

Plačias klampias vietas reikia pravažiuoti pagreitintu žingsniu su padidintais atstumais, vengiant sustojimų. Įklimpus pabūklui (šovinių dėžei, vežimui), reikia tuoju siųsti į pagalbą pakankamą skaičių žmonių prie ratų, po kuriais tuoju reikia dėti kartis, lentas, šakas ir t. t.

Judinant iš vietos įklimpusį pabūklą (šovinių dėžę), jojėjai neturi kiekvienas atskirai raginti savo arklių mušdami juos botagu, ner-

vindami ir versdami trūkčioti viržius, nes tuo tik galima juos sutraukti.

Tokiais atvejais pabūklininkas įsako iš pradžių atleisti viržius, nuraminti arklius, paskui, jam sukomandavus M A R Š! ramiai, sutartinai ir visi vienu metu įtempia viržius ir varo arklius.

129. Jei ir pabūkliniams padedant įsitikinta, kad arklių pastangos yra nepakankamos, tai, kad nesikamuotų arkliai ir nesutrauktų viržių, geriau prikinkyti vieną bei dvi poras kito kinkinio arklių. Jei kinkinys atsidurtų tokioje klampioje vietoje, kad patys arkliai įklimptų ir negalėtų vienodai traukti, o tik blaškydamiesi trūkčiotų viržius, tai geriau juos tuojau iškinkyti ir išvesti į kietesnę vietą, o pats pabūklas su pirmagaliu ar atskirai išvežamas su žmonių pagalba traukiant už virvių, pririštų prie pabūklo; jei galima, tai traukiančius žmones geriau pastatyti kietesnėje vietoje, o dar geriau kabinti prie virvės laisvą pakinkytą pirmagalį, arba atskirai vieną ar dvi poras arklių.

Važiavimas į kalną ir į pakalnę

130. Važiuojant į kalną reikia tarp kinkinių padidinti atstumus. Pats judesys į kalną turi būti atliekamas gyvu žingsniu ir visoms kinkinio poroms vienodai ir ramiai traukiant; karštesnius arklius prilaikyti, o tinginius raginti.

131. Jei kalno pakila ilga ir stati, tai negalima važiuoti riščia, o ypač šuoliais. Taip pat

negalima versti arklių, kad trauktų, iki jie visai neteks jėgų ir patys sustos; bet svarbu, kad pabūklininkas savo laiku pastebėtų, kada arkliai pradeda silpnėti ir sustabdytų pabūklą, nepamiršęs sukomanduoti priveržti stabdį*): **STOK! STABDĮ!** Vietoje stabdžių galima dėti po ratais ir akmenis. Sustojimai daromi trumpi — nuo $\frac{1}{2}$ iki 1 — $1\frac{1}{2}$ min., atsižvelgiant į bendrą arklių stovį. Dažni nereikalingi sustojimai nenaudingi, nes nervina arklius.

Jei pakila ilga ir stati, tai naudinga, prieš pradedant važiuoti į tokį kalną, padaryti trumpą (kelių minučių) poilsį, o jei pakila ilga, bet ne stati, tai geriau yra jojėjus nusedinti.

Jei pakila neilga, bet stati, tai geriau užvažiuoti išibėgėjus riščia.

132. Kai labai sunki pakila, o arkliai nuvargę, naudinga prikinkyti vieną ar dvi poras iš kitų kinkinių. Prikinkyti daugiau kaip 2 poras nenaudinga.

133. Kad baterija, sunkiau užvažiuodama, per daug neišsitęstų, pasikėlęs į kalną priešakinis kinkinys sustabdomas taip, kad visiems užvažiavus būtų pakankamai vietos sustoti. Važiuoti pirmyn su priešakiniais, nelaukiant užpakalinių, galima tik ypatingais atvejais.

Keliantis į kalną, kaip ir visais kitais atvejais, jei tik kelias (vieta) leidžia, reikia lenkti

*) Stabdį priveržia, o po komandos **ŽINGSNIU!** atleidžia, prie pabūklo Sp.

dėl kurios nors priežasties priešaky sustojusį kinkinį.

134. Leidžiantis pakalnėn, reikia didinti atstumus, nelygu kalno statumas.

Įpratusi baterija, jei nepriveržiami stabdžiai, gali leistis turėdama 3 m atstumo. Leidžiantis, priešakinis ir vidurinis jojėjai sulauko savo poras tiek, kad lengvai atsipalaiduotų viržiai, ir derina savo porų judesius su pagrindine, dažniau pasižiūrėdami užpakalį. Pagrindinis stabdo savo arklius taip, kad jų pasturgaliai nesisuktų į šonus ir kad pabūklas (šovinių dėžė) per daug neiširiedėtų.

Jojėjai, važiuojant pakalnėn, niekuomet nenusodinami.

135. Privažiuojant prie statesnių pakalnių, komanduoti: **STABDĮ!**

Jei nėra pabūklinių, tai sustabdžius pabūklą, stabdį priveržia, o nusileidus — atleidžia, vidurinis jojėjas, kiekvieną kartą nulipdamas nuo arklio.

Stabdžiui priveržti ir atleisti komanduoja pabūklininkas.

Jei nėra pabūklininkų, tai komandas: **STOK! STABDĮ!** arba **ATLEISK STABDĮ!** — **MARŠ!** paduoda pagrindinis jojėjas.

136. Pradėdami leistis, priešakinis ir vidurinis jojėjai turi traukti priveržtą stabdžiu pabūklą iki jo pirmagalys nepereina į polinkį, o po to eina su atpalaiduotais viržiais, prisitinkdami prie pagrindinio ir žiūrėdami, kad vir-

žiai nesiektų žemės. Sutikus kokią nors kliūtį, priešakiniai turi padėti pagrindiniam pervežti per ją pabūklą.

137. Geras, ramus nusileidimas priklauso nuo pagrindinių arklių savumų. Jei tarp pagrindinių yra sunkiai sulaikomi arkliai, tai naudinga skirti pabūklius, kurie, eidami iš šono, prilaikytų juos keldami jiems galvas.

Pagrindinis jojėjas gali su koja paspausti perdaug į viršų besikeliantį rodiklį. Priešakinį pabūklą kiti paveja riščia, iš anksto susodinę tarnybą.

138. Jei polinkis labai didelis, tai galima įsakyti abi priešakines kinkinio poras visai atkabinti ir nusileisti su jais atskirai nuo pabūklo. Kai visiškai staigus nusileidimas, jei jis neilgas, patogiau nukabinti pabūklą nuo pirmagalio ir nuleisti juos atskirai.

Pabūklą nuleidžia (stovas nusileidimo kryptimi) pabūkliniai, prilaikydami virvėmis, o vairu spausdami jo noragą prie žemės.

Tiltų pervažavimas

139. Abejotino stiprumo tiltai turi būti nuodugniai apžiūrimi ir, kur galima, pataisomi.

Jei nepatikimo tilto negalima pataisyti ir apeiti, tai geriau, iškinkius arklius, pabūklus pervežti žmonėmis, net atskirai nuo pirmagalijų. Jei reikia, tai sviediniai iš dėžių išimami ir pernešami atskirai. Jei yra pavojaus, kad

pabūklas su žmonėmis gali įlūžti, tai pabūklas traukiamas virvėmis.

Pontoniniai tiltai pervažiuojami su padidintais atstumais, atkabinus priešakines ir vidurines poras.

Visi tiltai, o ypač ilgi ir mediniai, pervažiuojami žingsniu.

Prieš siaurus ir be atramų tiltus reikia tarnybą pastatyti užpakaly pabūklų.

Pylimų pervažiavimas

140. Pervažiuojant vidutinio statumo pylimus (2—3 m aukščio), reikia važiuoti smulkia riščia ir statmenai.

Perjoję viršūnę, priešakinis ir vidurinis jojėjai atpalaiduoja viržius, o pagrindinis jojėjas leidžiasi nuo pylimo, prilaikydamas arklius.

Griovių pervažiavimas

141. Grioviai pervažiuojami žingsniu ir statmenai taip, kad abu vienos ašies ratai drauge įvažiuotų. Gilius griovius pervažiuojant, reikia griebtis priemonių, kad vamzdžio laibgalys nesiektų griovio krantų (pav., nukasti krantus, užpilti griovius).

Prieš pat griovį vidurinis ir pagrindinis jojėjai pagreitina žingsnį, kad atsileistų vidurinė ir priešakinė porų viržiai.

Įvažiuojant į griovį, pagrindinis jojėjas neturi sulaikyti savo arklių. Kada pirmagalio

ratai jau griovio dugne, priešakinis ir vidurinis jojėjai pagreitina žingsnį, kad išnaudotų pabūklo įsiriedėjimą ir ištrauktų pabūklą iš griovio.

Brastų pervažiavimas

142. Prieš važiuojant brasta, reikia ją išžvalgyti ir iširti. Jei brasta negili, o dugnas kietas ir lygus, tai ji pervažiuojama paprastai, tik šiek tiek padidinus atstumus ir trumpai laikant ir visą laiką raginant arklius, kad kuris nors iš jų neatsigultų.

Jei brasta gili arba dugnas nepatikimas (klampus arba duobėtas), tai reikia leisti atskirais kinkiniais, o prireikus net prikinkyti vieną ar dvi poras.

Kai smarki srovė, reikia važiuoti prieš srovę įžambiai.

Jei brastoje yra pavojingų vietų ir reikia daryti įvairių pasisukimų, tai naudinga kelių brastoje pažymėti gairėmis arba raitais žmonėmis.

Kliūtys kelyje

143. Kelyje sutikus kliūtį (duobę, tilto skylę, didelį akmenį, vielą ir t. t.), komanduoja: PO KOJOM! ir nurodoma kliūtis. Jojėjai stengiasi pastebėti kliūtį ir pasirengia ją atitinkamai pervažiuoti ar apvažiuoti.

Apsisukimas kelyje

144. Apsisukant kelyje (gatvėje), reikia kiek galint pasiduoti į dešinę ir, nukabinus

nuo pirmagalių pabūklą (šovinių dėžę), su pirmagaliais apsisukti, pravažiuoti pro savo pabūklus (šovinių dėžes, o pastaruosius apsukus vėl prikabinti prie pirmagalių. Apsisukti komanduojama pagal 162 str.

Siaurame kelyje, be to, dar reikia atkabinti priešakinę ir vidurinę poras ir jas prikabinti, apsukus pirmagalį ir užkabinus pabūklą (šovinių dėžę).

IV SKYRIUS

BATERIJOS (UGNIES BŪRIO) VAŽIA- VIMAS

I skirsnis

Perrikiavimai ir judesiai

Sėdimas ir nulipimas

145. Kada baterija (ugnies būrys, ugnies skyrius) pakinkyta, žmonėms išrikiuoti ir raitiems ar vežėjams susodinti, komanduoja-
ma:

1. Į VIETAS!
2. S Ė S K!

Pagal pirmąją komandą tarnyba sustoja 1 ir 3 brėžiny nurodytose vietose. Kai nėra dėžių, Už stoja prie pabūklo pirmagalio rato, 1 Dg — už Tk ir 2 Dg — už Sp.

Pagal antrąją komandą visi jojėjai sėda ant arklių, o vežėjai ant vežimų; spyninis pakelia ir pririša pabūklo pirmagalio atramą, o 2 deg-
tuvinis — dėžės pirmagalio; tai atlikę, atsi-
stoja į savo vietas.

146. Norint visos baterijos žmones susodin-
ti ant arklių, pirmagalių ir vežimų, koman-
duojama:

BATERIJA (BŪRY) — S Ė S K!

Tąja komanda raiti sėda ant arklių, pabūkliniai ant pirmagalių, ryšininkai ant vežimų, kaip parodyta 2 brėž.

147. Norint atskirai išrikiuoti pabūklius (jojėjus, ryšininkus ir k.) prie pabūklo (arklių, vežimų) komanduojama: PABŪKLINIAI (JOJĖJAI, RYŠININKAI ir t. t.) Į VIE-TAS! Po šios komandos pabūkliniai (jojėjai, ryšininkai ir k.) atskirai sustoja savo vietose.

148. Pabūkliniams, ryšininkams ir k. atskirai susodinti komanduojama: PABŪKLINIAI (RYŠININKAI ir k.) — S Ė S K!

Tąja komanda p a b ū k l i n i a i (ryšininkai ir k.) susėda, kaip nurodyta 2 brėž.

Kai nėra dėžių, Už, 1 Dg ir 2 Dg sėda baterijos vado nurodymais.

149. Nusodinti pabūkliniams (ryšininkams ir k.) komanduojama: PABŪKLINIAI (RYŠININKAI ir k.) — N U L I P K! Pabūkliniai (ryšininkai ir k.) nušoka nuo pabūklų (šovinių dėžių, vežimų) ir sustoja savo vietose.

150. Visos baterijos (būrio) žmonėms nusodinti komanduojama: N U L I P K! Po šios komandos visi raitieji nulipa nuo arklių; pabūkliniai, ryšininkai ir k., jei sėdėjo, taip pat nušoka ir sustoja savo vietose.

Spyninis pastato pabūklo pirmagalio atramą, 2 Dg — dėžės pirmagalio.

Karininkams nulipus nuo arklių, pabūkliniai bėga palaikyti arklių: pirmojo pabūklo

vairinis — vyresniojo karininko, antrojo pabūklo vairinis — I ugnies būrio vado ir trečiojo pabūklo vairinis — II ugnies būrio vado.

Po komandos SĖSK, dešiniojo (priekinio) pabūklo pabūklininkas suduoda 2 kartus į balną; po antrojo sudavimo, visi, kam buvo skiriama komanda SĖSK, sėda kartu.

Po komandos NULIPK dešiniojo pabūklo Pk iškeltą dešiniąją ranką staiga nuleidžia; pagal šį ženklą visi nulipa kartu.

P a b ū k l i n i ū s ė d i m o i r n u l i p i m o v e i k s m a i

151. Po komandos: PABŪKLINIAI (BATERIJA) — SĖSK! pabūkliniai sėda atitinkamai ant pabūklo ir šovinių dėžės pirmagalio taip:

- a) Vr (1 Dg) sėda pirmas ir pasislenka į vidurį pabūklo (šovinių dėžės) pirmagalio;
- b) paskui jį sėda Tk (Už) į dešiniąjį pabūklo (šovinių dėžės) pirmagalio kraštą;
- c) Sp (2 Dg), pakėlęs pabūklo (šovinių dėžės) atramą, sėda į kairįjį pabūklo (šovinių dėžės) kraštą.

Pabūkliniai sėda iš tos pusės, kurioje stovi po komandos **I VIETAS!**

Sėdant iš dešinės pusės, reikia atsispirti kairiąja koja į ašies pėdelę, kairiąja ranka paimiti už pirmagalio atramos laikiklio ir, pasispyrus dešiniąja koja, šokti ant pirmagalio,

pasisukant ore pro kairįjį petį ir statant dešiniąją koją ant pirmagalio pakojės, apsisukti aplink (veidu į arklius) ir atsistoti į savo vietą.

Sėdant iš kairės pusės, visi veiksmai atliekami taip pat, kaip ir iš dešinės, tik vietoje kairiosios rankos (kojos) naudojama dešinioji ir vietoje dešinėsios — kairioji; sukamasi pro dešinįjį petį.

Susėdę, pabūkliniai karabinus pasikabina ant kaklo, buožes įterpdami tarp kojų.

Po to kraštiniai pabūkliniai išorinėmis rankomis laikosi už pirmagalio atramos laikiklio, o vidurinis už kraštinių pabūklių vidaus rankų.

Po komandos: N U L I P K (PABŪKLINIAI — NULIPK)! pirmieji nulipa Tk ir Sp (Už ir 2 Dg), o po to, pasislinkęs į dešinįjį pirmagalio kraštą, nulipa Vr (1 Dg). Kiekvienas nulipa į savo pusę ir stoja, kaip po komandos: Į VIETAS!

Nulipant į dešiniąją (kairiąją) pusę, reikia, laikantis dešiniąją (kairiąją) ranka už turėklų, o priešinga ranka prilaikant karabiną, pasisvirti dešiniąją (kairiąją) koja ir šokti kuo toliau pirmyn ir į išorinę rato pusę.

V o r o s r i k i a v i m a s

152. Vora rikiuojama iš tiestinių rikiuočių stovint vietoje ir judesy.

153. Iš vietos vora rikiuojama nuo dešiniojo arba kairiojo sparno. Tam reikalui komanduojama:

1. VORON IŠ DEŠINĖS (KAIRĖS),
PASKUI MANE (N KRYPTIMI),
ŽINGSNIU (RIŠČIA, ŠUOLIAIS)!

2. M A R Š!

Baterijos voron, po vykdomosios komandos, komanduotu greičiu ir kryptimi (jei kryptis nebuvo komanduota, tai tiesiai prieš save) iš eilės rikiuojasi: žvalgomasis, ryšių ir kulkosvaidžių skyriai, ugnies būriai (iš dešinės, kairės) ir padedamasis būrys 3 brėžinyje nurodyta tvarka.

Rikiuojant pabūklų voron, iš pradžių eina dešinysis (kairysis) pabūklas, o kiti pabūklai bei kinkiniai iš eilės, artimiausiu keliu važiuoja ir rikiuojasi užpakaly priešakinio kinkinio (3 brėž.).

Kinkiniai lygiuojasi vienas kitam užpakalin.

154. Judesy pabūklų voron rikiuojama arba nuo dešiniojo (kairiojo) sparno arba pasukant dešinę (kairę) (iš pilnų tarpų).

Pirmuoju atveju komanduojama:

1. VORON IŠ DEŠINĖS (KAIRĖS), PAS-
KUI MANE (N KRYPTIMI)!

2. M A R Š!

Po vykdomosios komandos pirmasis pabūklas (dešinysis, kairysis) vyksta tiesiai arba nurodyta kryptimi, o kiti kinkiniai važiuoja artimiausiu keliu didindami žingsnį (riščia)

ir rikiuojasi užpakaly priešakinio kinkinio. Rikiuojant iš suglaustų tarpų, pirmas (dešinysis, kairysis) pabūklas ir kiti, paskui jį išsirikiavę, eina dvigubu greičiu iki visi kinkiniai išsirikiuoja voron, o po to visi pereina į pirmąją greitį.

Antruoju atveju komanduoja:

1. DEŠINĖN (KAIRĖN)!
2. M A R Š!

Po antrosios komandos kiekvienas ugnies skyrius kartu savarankiškai pasisuka į komanduotą pusę ir važiuoja vienas užpakaly kito. Šovinių dėžės pabūklo atžvilgiu savo vietos nekeičia (10 ir 11 brėž).

Iš suglaustosios tiestinės rikiuotės pabūklų voron, pasukant dešinę (kairę), nerikiuojama.

155. Pagal greitį atstumai tarp pabūklininko*) ir priešakinio kinkinio pirmosios poros jojėjo būna:

- a) žingsniu — 1 m,
- b) riščia — 3 m ir
- c) šuoliais — 6 m.

Atstumas tarp kinkinių žygio voroje būna:

- a) žingsniu — 3 m,
- b) riščia — 3 m ir
- c) šuoliais — 6 m.

*) Pabūklų voroje tik priešakinio pabūklo pabūklininkas joja priešaky savo kinkinio, kiti — greta savo kinkinių.

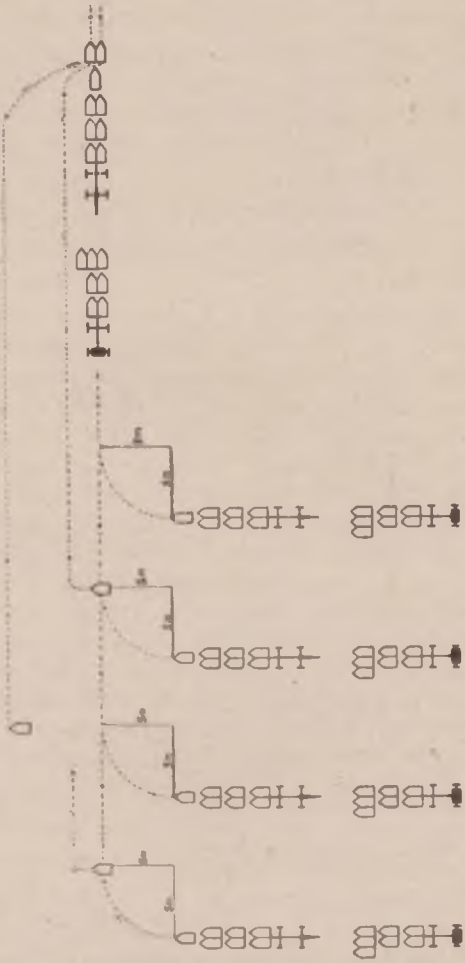

10 brč.

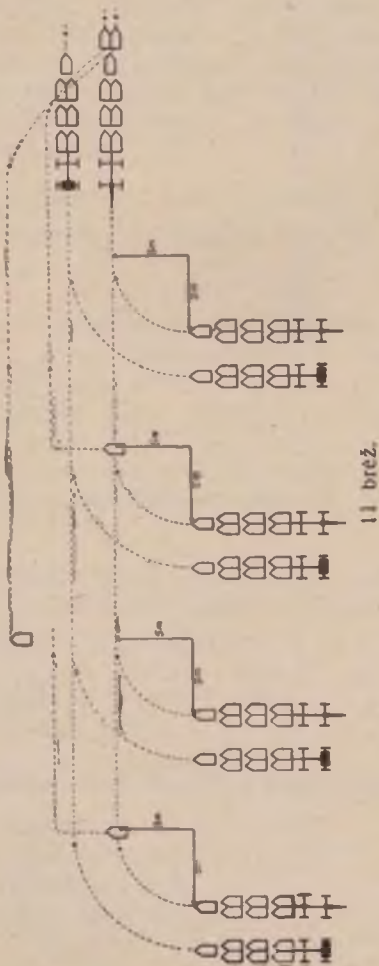

Pabūklininkas, vesdamas savo pabūklą, turi atidžiai žiūrėti vietą, per kurią važiuojama.

156. Norint pakeisti važiuojamą kelio pusę, komanduojama: **PRIIMTI Į KAIREŲ (DEŠINĘ)**! Po šios komandos jojėjai ir vežėjai pasiduoda į nurodytą kelio pusę.

157. Norint sutrumpinti voros ilgį arba kuriam kitam reikalui komanduojama:

1. **DĖŽĖS DEŠINĖN (KAIRĖN)**!

2. **M A R Š!**

3. **PAGRINDINIAI (N m) ATSTUMAI!**
(jei reikia).

Po antrosios komandos pabūklai važiuoja savo greičiu, o šovinių dėžės dvigubu greičiu išvažiuoja į nurodytą pusę ir rikiuojasi greta pabūklų 2 m tarpais, lygiuojant šovinių dėžės pirmagalio ratus su pabūklo pirmagalio ratais. Po 3 komandos užpakaliniai ugnies skyriai dvigubu greičiu priartėja iki 3 m (N m) atstumo.

Norint grąžinti pirmąją padėtį, komanduojama: **PABŪKLAI PIRMYN — M A R Š!** Po šios komandos pabūklai važiuoja dvigubu greičiu, kol išsirikiuoja ir atsistoja į savo vietas dėžės. Visa baterija pereina į pirmąją greitį, paskutinei dėžei užėmus savo vietą.

158. Baterijai (būriui, skyriui) sustabdyti komanduojama:

1. **BATERIJA (BŪRYS, SKYRIUS)**!

2. **S T O K!**

Po antrosios komandos visi karininkai, pabūklininkai ir dėžininkai pakelia į viršų ran-

kas ir tokioje padėtyje laiko, kol sustoja baterija.

Jei prieš komandą S T O K! baterija važiuvo žingsniu, tai ji sustoja pravažiavus 5 m, riščia — 10 m ir šuoliais — 20 m.

Jei žygyje vora išsitiesia, tai, sulaikius voros galvą, kiti voros kinkiniai sustoja tik pasiviję ir paėmę reikalingus atstumus.

159. Pereinant iš žingsnio į riščią, jei pabūkliniai ir ryšininkai ėjo pėsti, tai jie, po komandos RIŠČIA! sėda, kaip nurodyta 2 brėž., o komanda M A R Š! tariama tik žmonėms susėdus.

Pereinant iš riščios (šuolių) į žingsnį ir sukomandavus ŽINGSNIU! visi karininkai, pabūklininkai ir dėžininkai pakelia rankas ir jomis mosikuoja į šonus, kol kinkiniai pereina į žingsnį. Perėjus į žingsnį, pabūkliniai, ryšininkai ir kulkosvaidininkai paprastai nusodinami.

K r y p t i e s k e i t i m a s v o r o j e

160. Važiuojant kryptis keičiama: s u k a n t d e š i n ė n (k a i r ė n), nurodant voros galvai naują kryptį arba pasukant vorą dešinėn (kairėn) atgal.

Sukant dešinėn (kairėn), komanduojama:

1. S U K D E Š I N Ė N (K A I R Ė N)!
2. M A R Š!

Sukinio dydis apibrėžiamas komanda T I E - S I O G!

161. Nurodant voros galvai naują važiavimo kryptį, komanduojama:

1. N KRYPTIMI!
2. M A R Š!

Po antrosios komandos priešakinis kinkinys važiuoja nurodyta kryptimi, o kiti kinkiniai sėka paskui jį.

162. Priešinga kryptimi važiuoti komanduojama:

1. KAIRĖN (DEŠINĖN) ATGAL!
2. M A R Š!

Po komandos M A R Š! visi kinkiniai vienu kartu lygiuodamiesi daro sukinį 5 m spinduliu į nurodytą pusę ir apsisukę važiuoja nauja kryptimi (12 brėž.); žvalgai sekėjai daro sukinį, kaip atskiras kinkinys, nekeisdami tarpusavio vietų, o pėstieji daro sukinį nekeisdami padėties savo kinkinių atžvilgiu.

Vyresnysis karininkas ir II ugnies būrio vadas aplenkia vorą ir atsistoja priešaky 4 pabūklo, o I ugnies būrio vadas — priešaky 2 pabūklo; 1 pabūklo pabūklininkas — greta savo pabūklo priešakinės poros, 4 pabūklo pabūklininkas — priešaky savo pabūklo, o kiti — savo vietose.

Tiestinių rikiuočių rikiavimas

163. Tiestinė rikiuotė iš voros rikiuojama važiavimo arba sparno kryptimi.

164. Išrikiuoti važiavimo kryptimi galima judesy arba sustabdant judesį.



165. Iš baterijos voros paprastai rikiuojama tik suglaustojon tiestinėn rikiuotėn, o iš pabūklų voros — suglaustojon ir pilnojon.

166. Judesy iš baterijos voros perrikiuoti suglaustojon tiestinėn rikiuotėn komanduojama:

1. SUGLAUSTAIS TARPAIS!
2. RIKIUOK DEŠINĖN (KAIRĖN)!
3. M A R Š!

Po vykdomosios komandos žvalgomasis skyrius ir RLKG eina tuo pačiu greičiu ir ta pačia kryptimi. Ryšių skyrius su kulkosvaidžių skyriumi ir pabūklai iš eilės rikiuojasi dvigubu greičiu į nurodytą pusę ir, priešakinėms kinkinių poroms išėjus ant ŽSK pirmojo trejeto linijos, pradeda eiti pirmykščiu greičiu. Padedamasis būrys rikiuojasi užpakaly ugnies būrių. Persirikiuojama 1 brėž. nurodyton tvarkon.

167. Perrikiuoti tiestinėn rikiuotėn, sustabdant baterijos judesį, komanduojama:

1. ŽVALGOMASIS SKYRIUS STOK!
2. SUGLAUSTAIS TARPAIS!
3. RIKIUOK DEŠINĖN (KAIRĖN)!
4. M A R Š!

Po vykdomosios komandos (4) ŽSK ir RLKG sustoja, o visi kiti nekeisdami greičio rikiuojasi į nurodytą sparną, kaip judesy (166 str.), tik priešakinėms kinkinių poroms išėjus ant ŽSK pirmojo trejeto linijos, sustoja.

168. Judesy pilnojon tiestinèn rikiuotèn iš pabūklų voros išrikiuoti važiavimo kryptimi komanduojama:

1. RIKIUOK DEŠINÈN (KAIRÈN)!
2. M A R Š!

Po komandos M A R Š! priešakinis ugnies skyrius važiuoja tiesiai, o kiti dvigubu greičiu, trumpiausiu keliu išvažiuoja 20 m (arba komanduotais) tarpais ir išsilygiavę važiuoja pirmąčiu greičiu (13 brėž.).

169. Judesyje suglaustojon tiestinèn rikiuotèn iš pabūklų voros išrikiuoti komanduojama:

1. SUGLAUSTAIS TARPAIS!
2. RIKIUOK DEŠINÈN (KAIRÈN)!
3. M A R Š!

Po vykdomosios komandos rikiuojamasi tokią pat tvarka, kaip 168 str. nurodyta, bet tik su 4 m tarpais.

Norint judesy pakeisti tiestinės rikiuotės tarpų dydį, komanduojama:

1. PILNAIS (SUGLAUSTAIS, N m)
TARPAIS!
2. DEŠINÈN (KAIRÈN)!
3. M A R Š!

Ugnies skyriai padidintu greičiu, įžambiai važiuodami, keičia tarpus nuo (prie) nurodyto ugnies skyriaus.

o o o o

o v a v a t t	g v a t t	v o v a v a t t	g v a t t	g v a t t	g a t t	o g v a t t	g a t t	g a t t	g a t t	g a t t
<i>(diagonal lines connecting the two rows of text)</i>											
g a v a t t	g a v a t t		g a v a t t	g a v a t t		g a v a t t	g a v a t t		g a v a t t	g a v a t t	
o v a v a t t	g a v a t t		g a v a t t	g a v a t t		g a v a t t	g a v a t t		g a v a t t	g a v a t t	
o v a v a t t	g a v a t t		g a v a t t	g a v a t t		g a v a t t	g a v a t t		g a v a t t	g a v a t t	
g a v a t t	g a v a t t		g a v a t t	g a v a t t		g a v a t t	g a v a t t		g a v a t t	g a v a t t	
o v a v a t t	g a v a t t		g a v a t t	g a v a t t		g a v a t t	g a v a t t		g a v a t t	g a v a t t	
g a v a t t	g a v a t t		g a v a t t	g a v a t t		g a v a t t	g a v a t t		g a v a t t	g a v a t t	
g a v a t t	g a v a t t		g a v a t t	g a v a t t		g a v a t t	g a v a t t		g a v a t t	g a v a t t	
g a v a t t	g a v a t t		g a v a t t	g a v a t t		g a v a t t	g a v a t t		g a v a t t	g a v a t t	
g a v a t t	g a v a t t		g a v a t t	g a v a t t		g a v a t t	g a v a t t		g a v a t t	g a v a t t	
g a v a t t	g a v a t t		g a v a t t	g a v a t t		g a v a t t	g a v a t t		g a v a t t	g a v a t t	

o o o o

170. Sustabdant judesį, iš pabūklų voros tiestinėn rikiuotėn rikiuojama komanduoiant:

1. PIRMAS (KETVIRTAS....) STOK!
2. RIKIUOK DEŠINĖN (KAIRĖN)!
3. M A R Š!

arba

1. PIRMAS (KETVIRTAS....) STOK!
2. SUGLAUSTAIS TARPAIS!
3. RIKIUOK DEŠINĖN (KAIRĖN)!
4. M A R Š!

Po vykdomosios komandos (3 ir 4) pirmas (ketvirtas....) sustoja, o visi kiti rikiuojasi, kaip judesy, tik, išsirikiavę nurodyton pusėn ir išsilygiavę, sustoja.

171. Judesy tiestinei rikiuotei iš pabūklų voros išrikiuoti sparno kryptimi komanduoiant:

1. DEŠINĖN (KAIRĖN)!
2. M A R Š!

Po komandos M A R Š! priešakinis ugnies skyrius (pabūklas) pasuka komanduoton pusėn, o kiti, sukdamė nurodyton pusėn, trumpiausiu keliu išsirikiuoja su 20 m tarpais (14 ir 14a brėž.).

Jeĩ norima išsirikiuoti su kitokiais tarpais, negu 20 m, tai prieš komandą M A R Š! komanduoiant tarpų dydžiai.

172. Persirikiuojant kinkinių (pabūklų, šovinių dėžių) saviųtarpio padėtis be atskiros komandos nesikeičia.

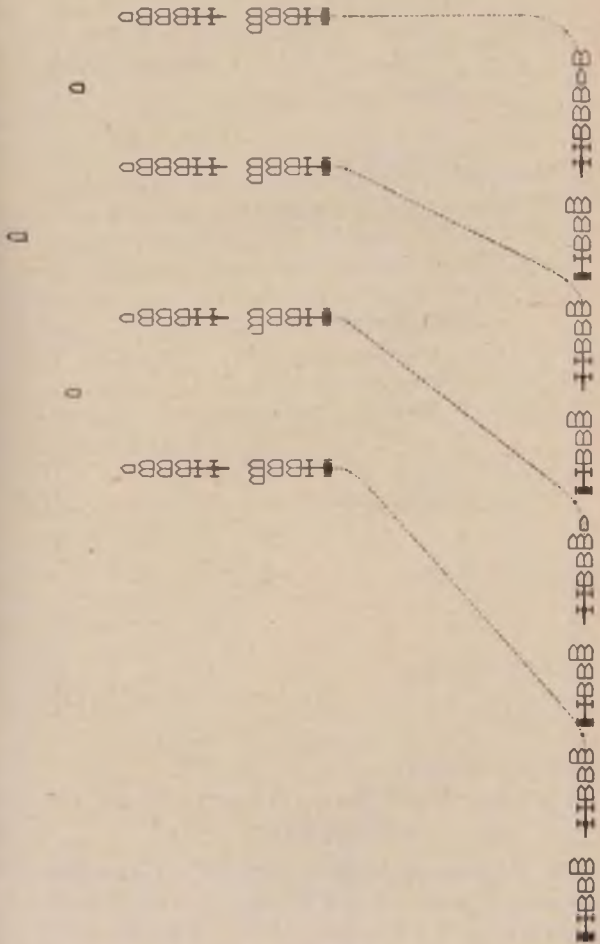

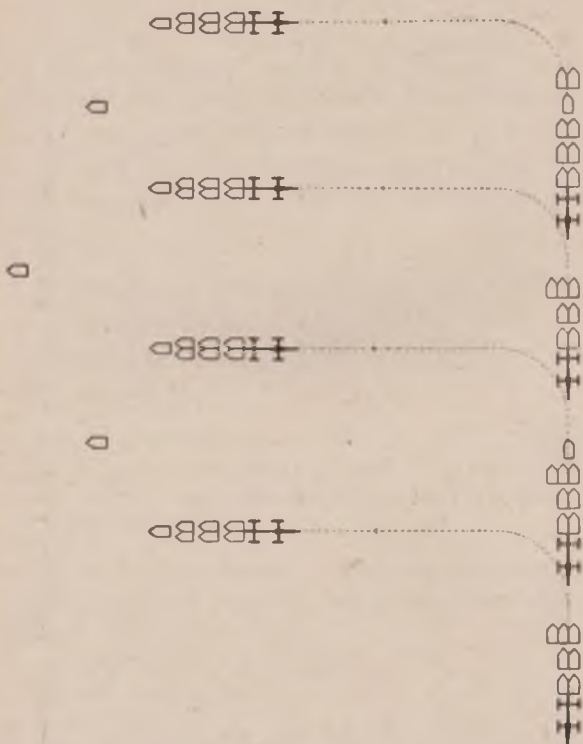

14a brėž.

Krypčių keitimas tiestinėje rikiuotėje

173. Važiavimo kryptis tiestinėje rikiuotėje keičiama: sparno sukimu, pasukant pabūklus dešinin (kairin) atgal ir pagal nurodytą pabūklą į nurodytą daiktą.

174. Krypčiai pakeisti sparno sukimu komanduojuama:

1. SUK KAIREN (DEŠINĖN)!
2. M A R Š!

Antrąja komanda kairysis (dešinysis) ugnies skyrius (pabūklas) suka į nurodytą pusę, nekeisdamas greičio ir darydamas 5 m spindulio lanką. Visi kiti ugnies skyriai suka į tą pačią pusę lankais, laikydami tarpus nuo kairiojo (dešiniojo) ugnies skyriaus.

Dešinysis (kairysis) ugnies skyrius (pabūklas) važiuoja dvigubu greičiu, o kiti prisitaiko, lygiuodamiesi į dešinįjį (kairįjį) sparną (15 brėž.).

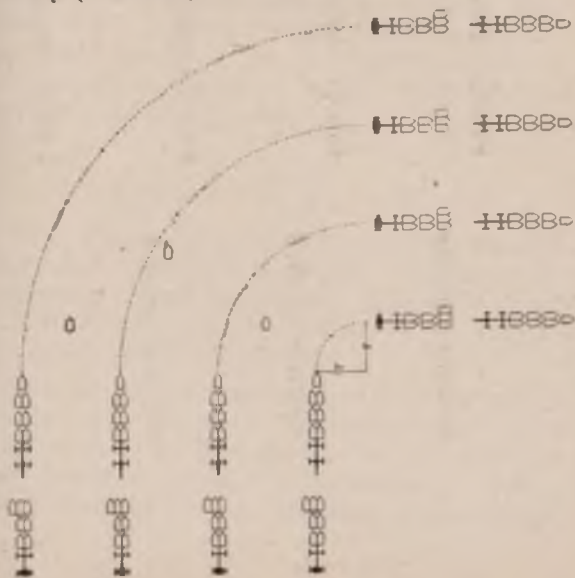

Pasisukus reikiamon kryptin, komanduoja-
ma: T I E S I O G!

Tąja komanda visi ugnies skyriai (pabū-
lai) važiuoja pirmąščiu greičiu tiesia kryp-
timi.

175. Priešingai važiavimo kryptiai paimti
komanduoja:

1. DEŠINĖN (KAIRĖN) ATGAL!

2. M A R Š!

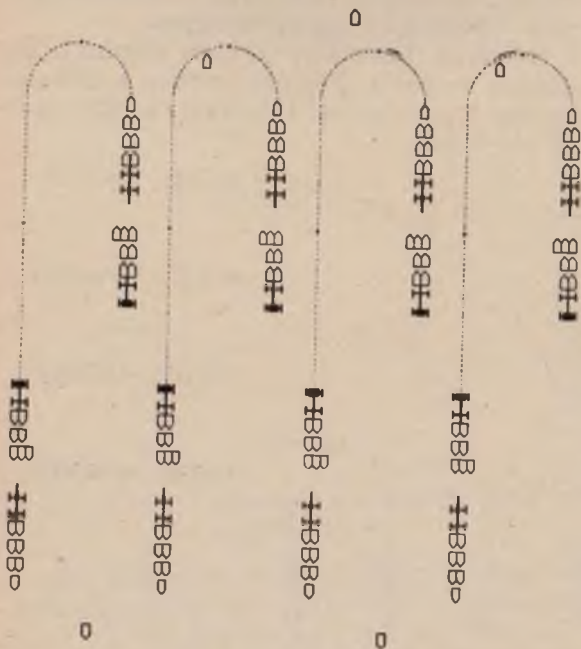

Po antrosios komandos ugnies skyriai (pabūklai) pasisuka dešinėn (kairėn), darydami sukinių 5 m spinduliu, ir apsisukę važiuoja nauja kryptimi (lygiagrečia senai krypčiai) (16 brėž.).

Jei šovinių dėžės važiuoja greta pabūklų su 2 m tarpu, tai jos pasisuka nekeisdamos savo padėties pabūklo atžvilgiu. Suglaustojėje tiesinėje rikiuotėje šis sukiny s nevartojamas.

176. Krypčiai pakeisti pagal nurodytą pabūklą komanduoja ma:

1. N PABŪKLAS Į N DAIKTĄ!

2. M A R Š!

Po antrosios komandos kryptinis pabūklas nekeisdamas greičio važiuoja nurodyta kryptimi, o kiti, į jį lygiuodami, didina arba mažina greitį ir paima nuo jo reikalingus tarpus.

Išsilygiavę važiuoja nauja kryptimi pirmakščiu greičiu (17 brėž.).

Lygiavimas ir judesiai

177. Tiestinėje rikiuotėje ir vorose baterija lygiuojasi dešinėn ir priešakin. Jei kitoks lygiavimas, komanduoja ma: **LYGIAVIMAS KAIRĖN** arba **LYGIAVIMAS Į N PABŪKLĄ** (ŽVALG. SKYRIŲ)!

Stovint vietoje, tiesinėje rikiuotėje baterijai (būriui) išlygiuoti komanduoja ma: **LYGIUOK!** Po šios komandos karininkai ir pabūklininkai išjoja 5 m priešakin ir išsilygiavę sustoja. Po to pabūklai (ugnies sky-



17 brčž.

riai), dešiniajam pabūklininkui sukomandavus: P I R M Y N! prisiartina prie pabūklininkų. Vadovavimo būrys, pabūklams (ugnies skyriams) prisiartinus, po žvalgomojo skyriaus skyrininko komandos: P I R M Y N!

išeina ant pabūklų priešakinių arklių porų linijos.

178. Baterijai važiuojant, visi kinkiniai judesius, sukinius, greičių keitimus, stabdymą ir visus kitus veiksmus atlieka, kaip kinkiniui važiuojant (žr. III skyriuje).

Jei mokant norima padaryti ratą (volta), komanduojama: RATAS DEŠINĖN (KAI-RĖN) — M A R Š! Ugnies skyriai, lygiuodamiesi į priešakinį (dešiniąjį), daro nurodyton pusėn ratą 10 m spinduliu ir, jį padarę, važiuoja ta pačia kryptimi.

II skirsnis

Santvarkų keitimas

1. Persirikiavimas į kautynių santvarką

179. Baterijai persirikiuoti iš žygio santvarkos į kautynių santvarką ir atvirksčiai reikia pabūklus (šovinių dėžes) nuo pirmagalį atkabinti arba prikabinti.

Persirikiavimas iš pabūklų voros

180. Prieš persirikuojant iš pabūklų voros į kautynių santvarką, kai reikia šaudyti dešinėn arba kairėn nuo žygio krypties, dėžės rikiuojamos (157 str.) į priešingą šaudymo krypties pusę (kairėn, jei norima šaudyti dešinėn, ir atvirksčiai).

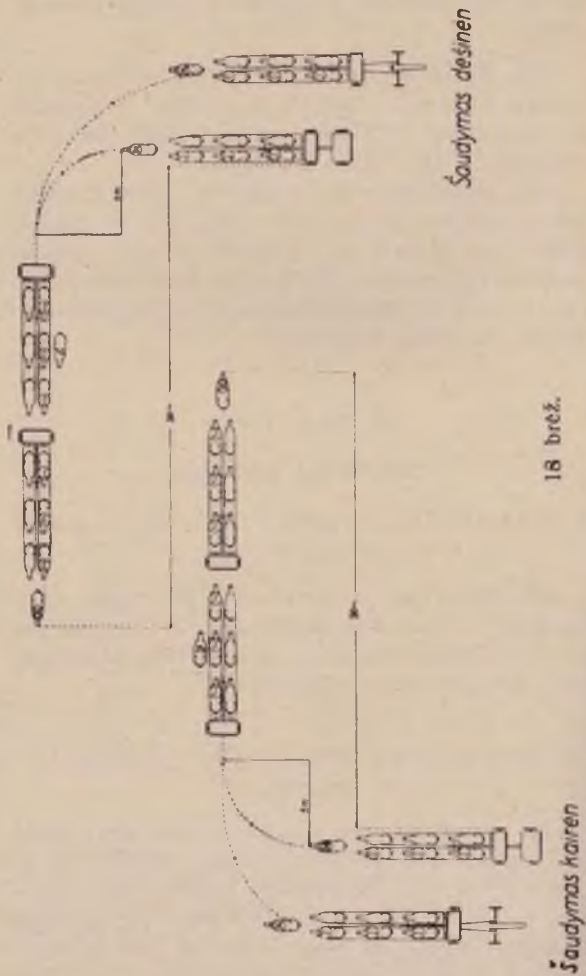

Šaudymas dešinėn

18 brėž.

Šaudymas kairėn

Pabūklams atvažiavus į ugniavietę, komanduojuama:

1. ŠAUDYMAS DEŠINĖN (KAIRĖN)!
2. S T O K!

Po pirmosios komandos:

1) šaudant dešinėn, pabūklas sulėtina, o dėžė pagreitina judesį, kad jos vidurinė pora susilygintų su pabūklo priešakine pora (18 brėž.);

2) šaudant kairėn, dėžė sulėtina, o pabūklas pagreitina judesį, kad jo vidurinė pora susilygintų su dėžės priešakine pora (18 brėž.).

Po antrosios komandos:

a) vyresnysis karininkas nuliapa ir perduoda savo arklių priskirtam iš ŽSK žvalgiui;

b) ugnies būrių vadai, prijoję prie dėžių kinkinių vidurinių porų, perduoda savo arklius tų porų jojėjams taip: I ugnies būrio vadas — pirmosios dėžės, II ugnies būrio vadas — trečiosios dėžės. Perdavę, nuliapa nuo arklių ir prižiūri nukabinimą.

c) Pabūklininkai prijoja ir perduoda savo arklius pabūklų vidurinių porų jojėjams, nuliapa ir prižiūri pabūklinių ir jojėjų darbą nukabinant. Nuėmus nuo pirmagalių visus reikalingus įrankius, komanduojuama:
PIRMAGALIAI PIRMYN!

Po to prižiūri pabūklo ir dėžės pastatymą ugniavietėje.

d) **Dėžininkai**, sustojus kinkiniams, pasisuka į priešingą šaudymo krypties pusę ir, prajoję statmenai frontui 30 m, sustoja. Prisitraukus prie dėžininkų pirmagaliams, jie laukia pirmagalių viršininko komandos (18 brėž.).

e) **Jojėjai** sustabdo kinkinius. Priešakiniai ir viduriniai paleidžia viržius, o pagrindiniai žiūri atgal ir stengiasi palengvinti nukabinimą. Nukabinus pabūklą (šovinių dėžę) ir Vr (Už) pranešus: **NUKABINTA!** pagrindiniai jojėjai komanduoja: **PIRMYN!** Po šios komandos pirmagaliai patraukiami 1 m priekin.

Pabūklininkui sukomandavus: **PIRMAGALIAI PIRMYN!** dėžių pirmagaliai, priešakinių jojėjų vedami, žingsniu prisiartina prie savo dėžininkų ir sustoja, o pabūklų pirmagaliai seka paskui juos ir sustoja 1 m atstume nuo jų (18 brėž.).

Jei ugnies skyriuje nėra šovinių dėžės, po komandos: **PIRMAGALIAI PIRMYN!** pabūklų pirmagaliai, priešakinių jojėjų vedami, pasisuka į priešingą šaudymo krypties pusę ir pavažiuoja statmenai frontui 15 m (19 brėž.).

f) **Pabūkliniai** nušoka (jei sėdėjo) nuo pirmagalių ir, sustojus pabūklui (šovinių dėžei), nukabina taip: Tk ir Sp (1 Dg ir 2 Dg) ima už ratų (20 brėž.), padeda Vr (Už) atkabinti pabūklą (šovinių dėžę) ir pasuka už ratų pabūklo vamzdį (šovinių dėžės rodiklį) šaudymo kryptimi.

Vr (Už) ima kairiąja ranka už pabūklo norago ąsos (šovinių dėžės stovo), dešiniąja atsklendžia pirmagalio kabli, nukabina pabūklą

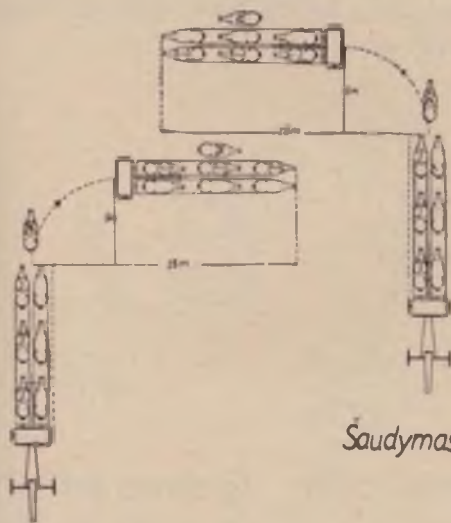

Šaudymas dešinen

Šaudymas kairėn

19 brėž.

(šovinių dėžę) ir praneša: **NUKABINTA!** Patraukus pirmagalius, abiem rankom laikydamas už norago kilpos (stovo), kartu su Tk ir Sp (1 Dg ir 2 Dg) suka pabūklą (šovinių dėžę) šaudymo kryptimi (jei nėra dėžės, Už ir Vr veikia prie norago ąsų, o 1 Dg ir 2 Dg viską nuima nuo pirmagalio).

Pasukus šovinių dėžę, Už pribėga prie kairiosios pabūklo norago pusės ir ima už ąsos. Tk ir Sp, sukdami ratus, o Vr ir Už, traukdami už norago ąsų, pabūklą priveža ir pastato iš dešinės pusės prie dėžės*), kaip 21 brėžinyje nurodyta.

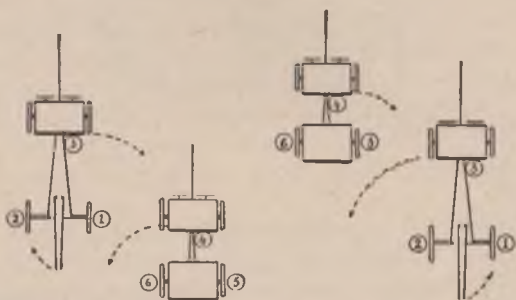

Šaudymas kairėn Šaudymas dešinėn

20 brėž.

1 Dg nuima įrankius nuo pabūklo pirmagalio, o 2 Dg — nuo šovinių dėžės pirmagalio ir juos padeda dešinėje pabūklo pusėje. Po to pabūklo tarnyba stoja į vietas, kaip 21 brėž. nurodyta (veidu šaudymo kryptimi).

*) Dėžė, prikrauta šovinių, sunkesnė už pabūklą ir ji statoma į savo vietą, o pabūklas paprastai privežamas prie jos.

Kai klampus arba smėlėtas ugniavietės dirvožemis, nukabinus pabūklą ir šovinių dėžę, visi pabūkliniai pirma pasuka ir pastato į vietą šovinių dėžę, o paskui — pabūklą.

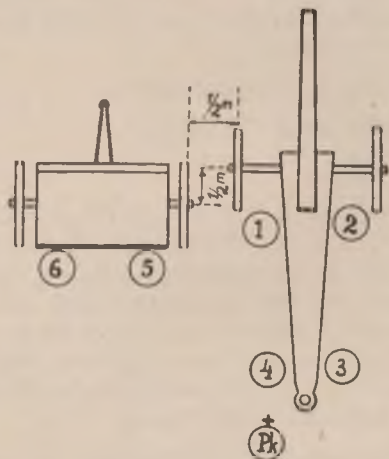

21 brėž.

181. Visiems pirmagaliams išsirikiavus užpakaly savo dėžininkų, pirmagalių viršininkas komanduoja:

1. VORON IŠ DEŠINĖS (KAIRĖS) PASKUI MANE!
2. ŽINGSNIU (RIŠČIA)!

3. M A R Š! ir veda pirmagalius į traukovietę. Nurodyto sparno dėžininkas veda savo pirmagalius paskui pirmagalių viršininką, o kiti dėžininkai su savo pirmagaliais trumpiausiu keliu rikiuojasi voron 2 m atstumais.

Persirikiavimas iš tiestinės rikiuotės

182. Prieš persirikiuojant iš tiestinės rikiuotės į kautynių santvarką, kai reikia šaudyti į priešingą žygiui pusę, šovinių dėžės rikiuojamos į dešinę.

Persirikiavus, komanduoja:

1. ŠAUDYMAS ATGAL!
2. S T O K!

Po komandos S T O K! pabūklas ir šovinių dėžė sustoja kartu. Pabūklai ir šovinių dėžės nukabinami ir pirmagaliai važiuoja 180 str. nurodymais su tuo skirtumu, kad pabūklai n e s u k a m i, dėžininkai nujoja 30 m važiavimo kryptimi, o pirmagaliai prisitraukia, kaip nurodyta 22 brėž. Jei nėra šovinių dėžės, tai pabūklo pirmagalys pavažiuoja 15 m.

183. Persirikiuojant iš tiestinės rikiuotės į kautynių santvarką, norint šaudyti žygio kryptimi, šovinių dėžės išrikiuojamos į dešinę pusę ir komanduoja:

1. DEŠINĖN (KAIRĖN) ATGAL!
2. M A R Š!
3. ŠAUDYMAS ATGAL!
4. S T O K!

Apsisukus atgal, komandos (2 ir 3) vykdomos 182 str. nurodymais.

184. Prireikus šaudyti žygio kryptimi, nesusukant kinkinių į dešinę (kairę)

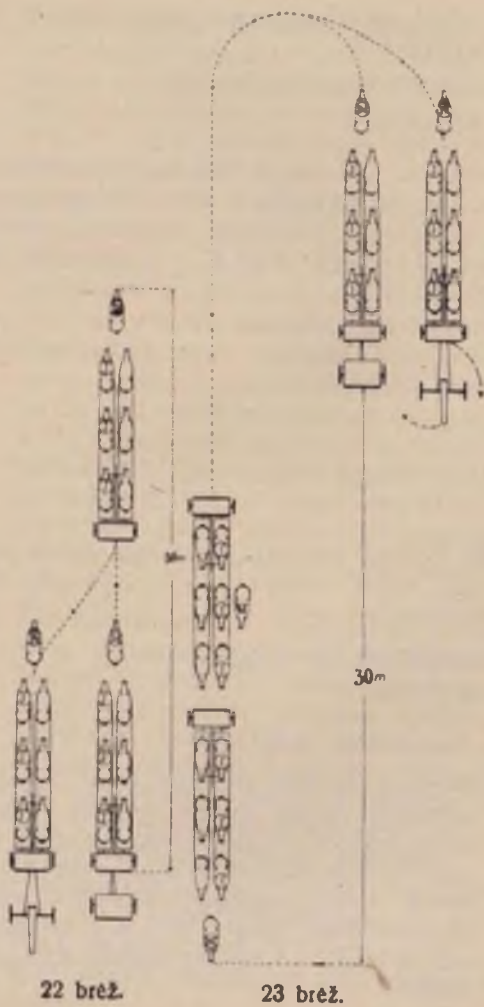

atgal, dėžės išrikiuojamos į kairę pusę ir komanduojuama:

1. ŠAUDYMAS PIRMYN!

2. S T O K!

Komandos vykdomos 182 str. nurodymais; tik, nukabinus pabūklą ir šovinių dėžę, pabūklas pasukamas šaudymo kryptimi, sukant stovą į dešinę atgal, ir statomas šalia šovinių dėžės.

Pirmagaliai pasisuka kairėn atgal ir išsirikiuoja užpakaly savo dėžininko, kaip parodyta 23 brėž.

Persirikiavimas priešui puolant vorą ant kelio

185. Priešui puolant, prireikus staiga šaudyti iš voros žygio kryptimi, komanduojuama:

1. ŠAUDYMAS PIRMYN!

2. S T O K!

Po komandos S T O K!

- a) žvalgai pasisuka dešinėn atgal, nujoja į užpakalį ugnies linijos, nusėda ir, perdavę arklius arkliavedžiams, sugula ugnies linijoje vilnyje ir pagal vadovavimo būrio vado komandą paleidžia ugnį. Arkliavedžiai tuojau nujoja į artimiausią uždangą už ugnies linijos arba išsi-sklaido.

- b) Ryšių vežimai paprastai pasisuka kairėn atgal ir važiuoja į artimiausią uždangą už ugnies linijos arba išsisklaido. Ryšininkai išbėga ant linijos žvalgų vilnies ir sugulę šaudo pagal vadovavimo būrio vado komandą.
- c) Kulkosvaidžių skyrius pasisuka kairėn atgal, ugnies linijoje išima kulkosvaidžius, juos pastato ir šaudo vyresniojo karininko nurodymais; vežimas nuvažiuoja į artimiausią uždangą.
- d) Priešakinis pabūklas sustoja, o dėžė prisirikiuoja į kairę nuo jo; pabūklas ir dėžė nukabinami nuo pirmagalių, pasukami šaudymo kryptimi ir parengiami kovon; pirmagaliai, pasisukę atgal (pabūklo — dešinėn, dėžės — kairėn), važiuoja paskui pirmagalių viršininką už uždangos arba, jei jos nėra, išsisklaido.
- e) Kiti ugnies skyriai, būrių vadų nurodymais, trumpiausiu keliu, pabūklininkų vedami, rikiuojasi į kairę (arba į abi puses) priešakinio pabūklo linijon ir pasirengia kovon, kaip priešakinis pabūklas; dėžininkai veda savo pirmagalius už uždangos paskui priešakinio ugnies skyriaus pirmagalius arba, jei uždangos nėra, pirmagalius išsklaido.
- f) Pabūklininkai elgiasi, kaip 180 str. c punkte nurodyta.
- g) Padedamasis būrys (jei jis yra voroje) slepiasi už artimiausios uždangos.

Visi perrikiavimai ir judesiai daromi kuo skubiausiai. Visi žemesnieji viršininkai elgiasi savarankiškai, nelaukdami atskirų komandų.

Jei vietovė neleistų daryti sukinių šiame str. nurodytomis kryptimis, tai jie daromi patogesne kryptimi.

186. Priešui puolant vorą iš užpakalio, komanduoja:

1. ŠAUDYMAS ATGAL!
2. S T O K!

Po komandos S T O K!

- a) vadovavimo būrio žmonės su kulksvais išbėga ugnies linijon, o vežimai ir arkliai slepiasi už uždangų. Visa kita veikia, kaip 185 str. punktuose a, b ir c nurodyta.
- b) Priėmus į kairę, užpakalinis pabūklas nukabinamas nuo pirmagalio ir parengiamas kovon; dėžė pririkiuojama iš dešinės pabūklo, nukabinama, apsuksama ir parengiama kovon. Pirmagaliai važiuoja, kaip 185 str. d punkte nurodyta.

Kiti ugnies skyriai daro sukinius dešinėn, kairėn arba į abi puses atgal, išvažiuoja į ugnies liniją ir pasirengia kovon, kaip 185 str. b punkte nurodyta.

- c) Padedamasis būrys, pervažiavęs ugnies liniją, slepiasi už uždangų.

187. Priešui puolant vorą iš dešinės (kairės) nuo žygio krypties, komanduoja:

1. ŠAUDYMAS DEŠINĖN (KAIRĖN)!
2. STOK!

Po komandos STOK! pabūklai, priėmę į šaudymo pusę, sustoja, o dėžės prisirikiuoja į priešingą šaudymo pusę; po to ugnies skyriai pasirengia šaudyti nurodyta kryptimi. Vadovavimo būrio žmonės su kulkosvaidžiais tuoju sustoja ir pasirengia šaudyti nurodyta kryptimi. Pirmagaliai, vežimai ir arkliai pasukami priešingon šaudymo kryptį pusėn ir vedami už atitinkamų uždangų; visi kiti elgiasi panašiai, kaip 185 str. nurodyta.

188. Persirikiavus į kautynių santvarką pagal 185, 186 ir 187 str. str. nurodymus, jojėjai nenulipa nuo arklių.

2. Persirikiavimas į žygio santvarką

189. Išsikeliant iš ugniavietės, pirmiausia reikia iššaukti pirmagalius prie ugniavietės. Tam tikslui komanduoja: PIRMAGALIAI, PRIE UGNIAVIETĖS! Po šios komandos pirmagalių viršininkas atveda pirmagalius prie ugniavietės ir komanduoja: PRIE PABŪKLŲ! Po tos komandos dėžininkai veda savo pirmagalius ir sustoja užpakaly savo pabūklų per 15 m. Jei ugnies skyriuje nėra šovinių dėžės, tai pabūklo pirmagalio priešakinis jojėjas sustoja dėžininko vietoje.

190. Pirmagalių viršininkas, veddamas juos ugniavietėn, surikiuoja taip, kad privažiuojant iš sparno pirmagalių eilė būtų atvirksčia ugniavietės pabūklų eilei; ugnies skyriuje visuomet eina priešakyje dėžės pirmagalys (24 brėž.).



24 brėž.

Persirikiavimas iš kautynių santvarkos į pabūklų vorą

191. Išsikeliant iš ugniavietės, kai reikia važiuoti sparno link, komanduoja:

1. VAŽIAVIMAS DEŠINĖN (KAIRĖN)!
2. M A R Š!

Paprastai, iššaukiant pirmagalius į ugniavietę, pabūkliniai, pabūklininko nurodymais, išveža pabūklą (šovinių dėžę) į patogesnę vietą.

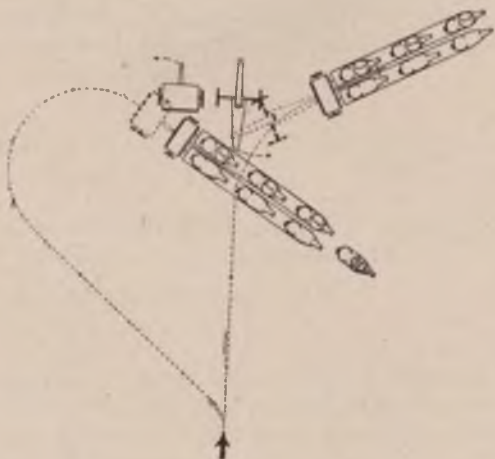

25 brėž.

P o a n t r o s i o s komandos pabūklininkai bėga pasitikti pirmagalių, ima savo arklius, sėda ir veda pirmagalius 25 brėž. nurodytu keliu ir prižiūri pabūklo užkabinimą.

Dėžininkas atveda savo pirmagalį ir prižiūri dėžės užkabinimą.

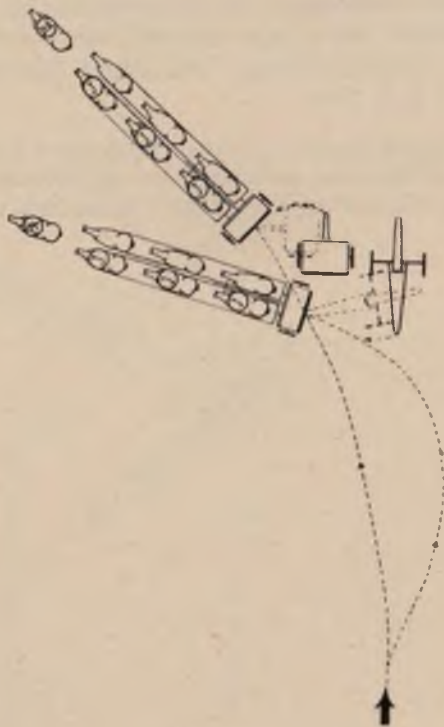

25a brėž.

Pirmagalių kabliams praėjus pro pabūklo noragą ir dėžės stovą, pirmagaliai sustoja.

Priešakiniai ir viduriniai jojėjai atleidžia viržius, pagrindinių porų jojėjai seka pabūklinių

darbą ir atitinkamai kreipia pirmagalius palengvinti užkabinimui. Priešakinės ir vidurinės poros jojėjai seka pagrindinės poros judesius.

Pirmagaliams pravažiavus pro noragą (dėžės stovą), pabūkliniai pakelia pabūklo noragą ir dėžės stovą, pasuka juos važiavimo kryptimi. Po to Tk ir Sp (1 Dg ir 2 Dg) bėga prie pirmagalių ratų ir juos atitinkamai sukdami padeda Vr (Už) užkabinti.

Užkabinus Vr (Už) praneša: UŽKABINTA!

Po to pagrindinių porų jojėjai komanduoja: PIRMYN! Kinkiniai pavažiuoja 5 m važiavimo kryptimi ir sustoja. Pabūklininkas ir dėžininkas atsistoja į savo vietas.

Persirikiavimas iš kautynių santvarkos į tiestinę rikiuotę

192. Išsikelti iš ugniavietės, kai reikia važiuoti pirmyn, komanduojama:

1. VAŽIAVIMAS PIRMYN!
2. M A R Š!

Pirmagaliai užkabinami 191 str. nurodymais su tuo skirtumu, kad pabūkliniai pakelia noragą ir suka pabūklą tik tada, kai pirmagalio ašis praeina pro pabūklo ašį.

Privažiavimo tvarka nurodyta 26 brėž.

193. Išsikelti iš ugniavietės, kai reikia važiuoti atgal, komanduojama:

1. VAŽIAVIMAS ATGAL!
2. M A R Š!

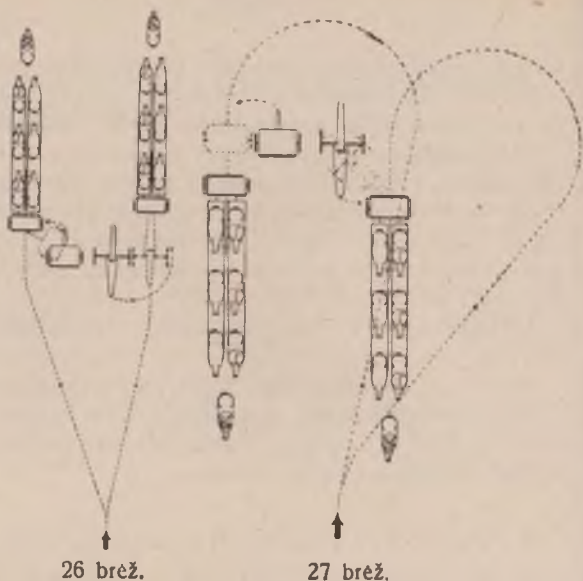

Užkabinama 191 str. taisyklėmis. Privažiamo tvarka, kaip nurodyta 27 brėž.

P a s t a b a. Vykdam IV skyriuje nurodytas komandas, komanduoju balsu, būrių vadai kartoja tik voroje, o sutartiniu ženklu — voroje ir tiesinėje rikiuotėje.

Pabūklininkai (dėžininkai) komandų nekartoja, bet tik komanduoja atitinkamas reikalingas komandas savo kinkinių perikiavimams. Pav., perikiuojant, kai reikia keisti jo kinkiniui greitį ar vietą, komanduoja: PASKUI MANE, RIŠČIA — M A R Š! arba PASKUI MANE! arba ŽINGSNIU! arba S T O K! ir t. t.

V SKYRIUS

PASIRENGIMAS KAUTYNĖMS

I s k i r s n i s

Ugniaviečių užėmimas

194. Ugniavietėje pabūklai statomi:

- a) vienodais (ne mažesniais kaip 20 m) tarpais ir vienoje linijoje;
- b) paskirai su įvairiais (ne mažesniais kaip 20 m) tarpais; gilumon atskiri pabūklai išmėtomi atstume, ne didesniame kaip $\frac{1}{4}$ jų tarpo; visas baterijos frontas neturi būti didesnis kaip 100 m.

Šovinių dėžės statomos greta savo pabūklų iš kairės su $\frac{1}{2}$ m tarpu ir $\frac{1}{2}$ m į užpakalį (21 brėž.).

Jei vietoje šovinių dėžių vartojami šovinių vežimai, tai jie, pabūklus nukabinus nuo pirmagalių, privažiuoja prie savo pabūklo ir sustoja kairiau pabūklo su 3 m tarpu; iškrovus iš jų šovinius, jie nuvažiuoja paskui pirmagalius traukovietėn. Šoviniai sukraunami prie kiekvieno pabūklo dėžės stovėjimo vietoje.

195. Neturint pakankamai laiko šaudymui parengti ir jei ugniavietės vietovė nepatogi

- b) atvykęs, pastato kulkosvaidžius lėktuvams šaudyti, patikrina ugniavietę, nurodo pabūklų stovėjimo vietas, šaudymo kryptį ir, nurodęs važiavimo greitį, įsako atvesti pabūklus, komanduodamas: **Į UGNIAVIETĘ ATSKIRAI, VYKDYTI!**
- c) pabūklininkai grįžta atgal*), atskirai veda savo ugnies skyrius prie ugniavietės ir, atvedę, pastato nurodytoje vietoje, komanduodami: **ŠAUDYMAS N KRYPTIMI, S T O K!** tąja komanda pabūkliniai nukabina pabūklą ir šovinių dėžę nuo pirmagalių, nuima nuo pirmagalių reikalingus įrankius ir kitus daiktus, pabūklą ir šovinių dėžę pastato reikalingoje vietoje, nusikabina karabinus, juos sustato gubon, 5 m užpakaly noraogo, ir atsistoja 235 str. nurodytose vietose;
- d) II ugnies būrio vadas prižiūri pabūklų išvažiavimą iš laukiamosios parengties ir pats ugniavietėn atvyksta su paskutiniu ju pabūklų;
- e) pirmagaliai, nukabinus pabūklą (šovinių dėžę), atskirai važiuoja į pirmagalių viršininko nurodytą arti ugniavietės maskuotą susirinkimo vietą.

Pirmagalių susirinkimo vietą pirmagalių viršininkas nurodo pabūklininkams, jiems at-

*) Jai pabūklininkams buvo įsakyta atvesti pabūklus įvairiais keliais, tai jie grįždami išvalgo privažiavimo keltus.

vykus žvalgyti ugniavietės. Pabūklininkai, veddami savo ugnies skyrius ugniavietėn, šią vietą iš anksto nurodo dėžininkams. Dėžininkai, nukabinus ugnies skyrių nuo pirmagalių, komanduoja: PIRMAGALIAI, PASKUI MANE, RIŠČIA (ŽINGSNIU) — M A R Š! ir veda juos tiesiai nurodyton vieton, nedarant 180 str. d punkte nurodytų rikiavimų.

201. Tam tikrais atsitikimais (priešo artilerijai šaudant privažiavimo kelius, aktyviai veikiant aviacijai ir t. t.) į ugniavietę ne iš karto važiuoja visa baterija, bet po vieną pabūklą (ugnies skyrių). Šiuo atveju II ugnies būrio vadas, vyresniojo karininko nurodymais, iš laukiamosios parengties iš pradžių išsiunčia vieną ugnies skyrių, po tam tikro laiko — kitą ir t. t.

Visi kiti veiksmai nurodomi 200 str.

Ugniaviečių užėmimas pabūklų voroje arba tiestinėje rikiuotėje

202. Pabūklų voroje arba tiestinėje rikiuotėje, statuto nustatytais atstumais bei tarpais (3 ir 4 brėž.), ugniavietė paprastai užimama, kai tam reikalui turima maža laiko ir reikalingas greitas pasirengimas šaudyti. Ir šiuo atveju vyresnysis karininkas, prieš užimant ugniavietę, iš pradžių ją patikrina ir pasirūpina priešlėktuvine apsauga, kaip 200 str. nurodyta. Patikrinęs grįžta prie baterijos ir ją pabūklų voroje veda į ugniavietę.

Jei pagal aplinkybes vyresnysis karininkas negali baterijos palikti laukiamoje parengtyje ir iš anksto išžvalgyti ugniavietės, tai jis, artėdamas su baterija prie ugniavietės, padidintu greičiu drauge su pabūkininkais išjoja į ugniavietę ir su ja susipažįsta. Po to pasitinka bateriją, daro reikalingus perrikiavimus ir atitinkamomis komandomis veda ją ugniavietėn, sustabdo ir nukabina pabūkus nuo pirmagalių. Baterija sustabdoma ir nukabinama nuo pirmagalių 179 — 184 str. str. nurodymais. Jei pabūklų vietos paženklintos (kuoleliais, žmonėmis ir t. t.), tai po komandos S T O K! kiekvienas pabūklas sustoja kiek galint arčiau privažiavęs prie savo pabūklui paženklintos vietos.

Be to, kiekvienas pabūklininkas turi žiūrėti, kad pabūklas nebūtų sustabdomas nepatogioje vietoje (duobėje ir t. t.).

203. Užimant ugniavietę pabūklų voroje, jei pabūklų vietos nepaženklintos, baterija vedama išilgai ugniavietės fronto ir, priešakiniam pabūklui pasiekus norimą vietą, sustabdoma.

Tiestinėje rikiuotėje, kai pabūklų vietos nepaženklintos, baterija vedama statmenai ugniavietės frontui ir, jei reikia, padariusi sukinių, sustabdoma, kai pabūklai pasiekia savo vietas.

204. Jei ugniavietė nebuvo išrinkta arba ją reikia perrinkti, tai vyresnysis karininkas, rinkdamas ugniavietę:

- a) nustato mažiausią taikiklį;
- b) nustato ugniavietės uždegimo dydį;

- c) nustato ugniavietės frontą ir paženkliną kiekvieno arba pagrindinio pabūklo vietą.

205. Ugniavietės frontu vadina-me tiesiąją, jungiančią du sparninius pabūklus. Ši tiesioji turi būti kiek galint statmena pagrindinei šaudymo kryptiai.

Pagrindiniu pabūklu vadiname tą pabūklą, kuris turi geresnes balistines ypatybes. Paprastai jam rengiami šaudymo duomenys, numeruojamas Nr. 1 ir ugniavietėje statomas dešiniajame baterijos sparne.

Pagrindine šaudymo kryptimi vadiname kryptį, einančią apytikriai per vidurį baterijai duoto pagrindinio baro. Šią kryptį paprastai apibrėžia baterijos vadas ir iš anksto duoda vyresniajam karininkui. Jei vyresnysis karininkas tokio nurodymo laiku negauna, tai jis iš atitinkamų jam žinomų aplinkybių arba uždavinio pats nustato apytikrę kryptį ir ja nukreipia pabūklus (vėduoklę).

206. Mažiausią taikiklį ir ugniavietės uždengimo dydį vyresnysis karininkas suranda, vadovaudamasis artilerijos šaudymo statuto nurodymais.

207. Vyresnysis karininkas, turėdamas pagrindinę šaudymo kryptį (arba pats ją nustatęs), ugniavietės frontą ir pabūklų vietas paženkliną taip:

- a) nustato pagrindinio pabūklo vietą, ją pažymėdamas žemėlapyje ir vietovėje;

- b) pagrindinio pabūklo vietoje pastato busolę ir su ja suranda vietovėje šaudymo kryptį;
- c) nustatęs busolę, atskiru sukimu 16-0 (48-0) suranda ugniavietės frontą;
- d) žiūrėdamas pro žiūronėlį, jo vizavimo ašies kryptimi siunčia žmogų, kuriam įsako kas 20 m (ar kiek bus nurodyta) paženklinėti kiekvieno pabūklo (išskyrus pagrindinį) stovėjimo vietą. Šios vietos gali būti ženklinamos kuoleliais, medžių šakelėmis, žmonėmis ir t. t.

Atvirų ugniaviečių užėmimas

208. Atviros ugniavietės užimamos:

- a) kovai su šarvuočiais;
- b) apsiginti nuo staigaus priešo puolimo žygyje ir postovyje;
- c) persekiojant pakrikusį priešą;
- d) išimtiniais atvejais, priešui puolant, kai reikia gelbėti savo pėstininkų (raitininkų) kritišką padėtį.

209. Atvirai ugniavietei užimti reikia tinkamos vietovės, t. y., kad ji turėtų nematomą privažiavimą prie ugniavietės, kiek galint artimesnę uždangą pirmagaliams ir arti jos pridengtą vietą šovinių dėžėms.

Atvirą ugniavietę, kada tik gali, turi parinkti baterijos vadas.

Nuostoliams nuo priešo ugnies sumažinti, pabūklus reikia išdėstyti plačiau, negu pa-

prastai. Tačiau išdėstymo plotis turi būti toks, kad baterijos vadas prireikus galėtų valdyti bateriją.

210. Atviros ugniavietės užimamos:

- a) pabūklus išstumiant žmonėmis ir
- b) pabūklus išvežant arkliais.

Ugniaviečių užėmimas pabūklus išstumiant žmonėmis

211. Baterijos vadas:

- a) iššaukęs ugnies būrių vadus ir pabūklininkus ir vyresniajam karininkui įsakęs vesti bateriją nurodyton vieton, kiek galima arčiau ugniavietės, išžvalgo taikinius ir numato vietas atskiriems pabūklams;
- b) atvykusiems ugnies būrių vadams ir pabūklininkams nurodo jų taikinius, atstumus iki taikinių ir ugniavietės;
- c) atvykus baterijai, įsako išstumti pabūklus į parinktas ugniavietes;
- d) baterijai užėmus atvirą ugniavietę, būna sekycloje, seka šaudymo išdavus ir prireikus duoda nurodymų.

212. Vyresnysis karininkas:

- a) nurodyton vieton veda bateriją, palikdamas nereikalingus vežimus ir arklius su pirmagalių viršininku artimiausioje nuo ugniavietės paslėptoje vietoje; pirmagalių viršininkui įsako laikyti akies ryšį su ugniaviete;
- b) atvedęs bateriją, ją sustabdo už uždanos, nukabina ugnies skyrius ir parengia kovon;

- c) pabūklams išstumti ir sviediniams tiekti pabūklų tarnybas papildo vadovavimo būrio žmonėmis;
- d) pabūklus išstūmus, lieka prie dėžių ir prižiūri šovinių tiekimą, be to, palaiko drausmę ir tvarką ugniavietės užpakalyje.

213. Ugnies būrių vadai:

- a) kartu su baterijos vadu išžvalgę taikinius, parenka sau sekyklas (paprastai ties viduriu savo būrių);
- b) prižiūri ugniavietės užėmimą ir, ją užėmus, seka šaudymą ir duoda atitinkamų nurodymų;
- c) rūpinasi šovinių tiekimu.

214. Pabūklininkai:

- a) atvykę pas baterijos vadą, gauna nurodymą, į kurį taikinį šaudyti ir kur pastatyti pabūklą;
- b) baterijai atvykstant prie ugniavietės, pasitinka savo pabūklą ir nurodo jo sustojimo vietą už uždangos;
- c) pabūklą parengus kovon, taikytojui nurodo taikinį ir komanduoja, kaip 439—441 str. str., išskiriant komandą UGNIS!
- d) baterijos vadui įsakius užimti ugniavietę, vadovauja pabūklo pastatymui nurodyton vieton;
- e) išstūmus pabūklą, šaudo į nurodytą taikinį ir rūpinasi šovinių tiekimu savo pabūklui.

215. Pirmagalių viršininkas:

- a) vyresniajam karininkui įsakius, nereikalingus vežimus ir arklius veda nurodyton vieton ir juos ten paslepia;
- b) paskiria sekėjus sekti savo ugniavietei ir organizuoja netarpinę apsaugą.

216. Kulkosvaidžių skyriaus skyrininkas baterijos vado nurodymais pastato kulkosvaidžius netarpinei baterijos apsaugai.

217. Norint kuo arčiau slaptai privažiuoti prie uždangos, kartais gali prireikti nusodinti jojėjus.

Bateriją atvedus prie ugniavietės (už uždangos), komanduoja:

1. ŠAUDYMAS DEŠINĖN (KAIRĖN, ATGAL)!
2. S T O K!
3. KOVON!

Po antrosios komandos ugnies skyriai sustabdomi nurodytose vietose, nukabinami nuo pirmagalių ir pasukami šaudymo kryptimi, o po trečiosios komandos parengiami kovon.

218. Pabūklams išstumti į ugniavietę baterijos vadas komanduoja:

1. ATVIRON UGNIAVIETĖN!
2. M A R Š!

Po antrosios komandos tarnyba išstumia į ugniavietę pabūklus, o nereikalingas reikmenes palieka prie dėžių.

219. Pabūklus ir dėžes nukabinus, pirmagaliai (atsuktais nuo priešo pusės arkliais) ir dėžės paliekami toje pat vietoje už uždangos. Iš dėžių tiekiami pabūklams šoviniai.

Šaudymo metu jojėjai nuo arklių nenulipa, o jei buvo nulipę — užsodinami.

Ugniaviečių užėmimas pabūklus išvežant arkliais

220. Baterijos vadas, kartu su pabūklininkais kiek galint slapčiau išžvalgęs taikinius ir ugniavietę, sutinka bateriją ir, nurodęs išvažiavimo būdą, priveda ją kuo arčiau prie uždangos (paprastai tiestinėje rikiuotėje) ir, parengęs kovon, komanduoja:

1. ATVIRON UGNIAVIETĖN!

2. M A R Š!

Po tos komandos pabūklininkai veda savo ugnies skyrius šuoliais į jiems skirtas ugniavietes ir, padarę sukinių, nusikabina ir paleidžia ugnį.

Pirmagaliai, nukabinus pabūklus ir dėžes, nusileidžia už uždangos tiek, kad pasislėptų.

Ugniavietės užėmimas naktį

221. Ugniavietė turi būti išžvalgoma dar su šviesa; taip pat turi būti išžvalgomi ir pažymimi privažiuojamieji keliai. Naudinga kiekvieno pabūklo šaudymo kryptį pažymėti slaptais žibintais, kurie pastatomi 20 m priešakyje kiekvieno pabūklo stovėjimo vietas.

Jei išžvalgyti ugniavietės nebuvo galima dienos metu, tai ji turi būti parinkta tokioje vietoje, kuri yra aiškiai pažymėta žemėlapyje ir kurią lengva surasti tamsoje (kryžkelės ir t. t.). Tokioje ugniavietėje pradinė šaudymo kryptis duodama kiekvienam pabūklui su busole.

222. Naktį paprastai ugniavietė užimama atskirais pabūklais (200 str.). Pastatyti kulkosvaidžius lėktuvams šaudyti nėra būtina. Rūkyti griežtai draudžiama. Žibintai ir šviesos turi būti paslėpti nuo priešų žemės ir oro sekimo.

Reikia griežtai laikytis visiškos tylos. Komanduojama tik pabūklininkų savo pabūklams pusbalsiu.

II skirsnis

Traukoviečių užėmimas

223. Nukabinus pabūklus, pirmagalių viršininkas, gavęs vyresniojo karininko nurodymus dėl tvarkos traukovietėje (arklių iškinkymas, įrengimai ir t. t.), pirmagalius veda parinkton traukovietėn, komanduodamas, kaip atitinkamai nurodyta 153 — 171 ir 181 str. str.

Dėžių pirmagaliai į traukovietę vyksta prieky savo pabūklų pirmagalių 1 m atstume. Atstumai tarp skyrių pirmagalių — 3 m.

224. Atvestus į traukovietę pirmagalius pirmagalių viršininkas sustato paskirai su 25 — 50 m tarpais, juos paslėpdamas nuo priešų

žemės ir oro žvalgų. Išdėstyti reikia taip, kad būtų galima kuo patogiau ir greičiau išvažiuoti į ugniavietę, kuo mažiau darant sukinių ir perrikiavimų.

225. Išdėstęs pirmagalių viršininkas nusodina jojėjus įsakydamas dėžininkams palikti reikalingą skaičių jojėjų kinkinio priežiūrai, nustatyti pasimainymo tvarką ir paskirti pamainą. Paprastai, jei arkliai ramūs arba jei galima juos pririšti, kinkinio priežiūrai paliekamas tik vienas jojėjas; kitus pirmagalių viršininkas išskirsto tarnybon, darbams, o laisviems leidžia ilsėtis.

Numatant reikalą ilgiau pasilikti traukovietėje, vyresniojo karininko iš anksto duotais nurodymais arkliai gali būti nukinkomi ir pririšami.

226. Užėmus traukovietę, pirmagalių viršininkas turi:

- a) pastatyti sekėją sekti ugniavietėje rodomus pirmagaliams iššaukti ženklus (prireikus stato dar ir tarpinį sekėją); šiam sekėjui naudinga duoti žiūroną;
- b) pastatyti sekėjus (patrulius) sekti (saugoti) prieigoms prie traukovietės;
- c) organizuoti traukovietės gynimą;
- d) nustatyti darbų tvarką ir paskirti jiems žmones;
- e) prižiūrėti tų darbų vykdymą ir tarnybos pareigų ėjimą;
- f) prižiūrėti šovinių tiekimą, mitybą, šėrybą ir traukovietės tvarką.

227. Traukovietė įrengiama palaiptiui ir darbai vykdomi, atsižvelgiant į vyresniojo karininko duotus nurodymus.

Paprastai traukovietėje eilės tvarka dirbama taip:

- a) užmaskuojami arkliai ir pirmagaliai (vežimai);
- b) įrengiami prierašai ir pastogės arkliams pririšti;
- c) įrengiamos sekyklos sekėjams;
- d) įrengiamos slėptuvės žmonėms.

228. Be pagrindinės traukovietės, dar turi būti parinkta ir atsarginė.

Pradėjus priešui šaudyti (cheminiais sviediniais) į pagrindinę traukovietę, pirmagalių viršininkas gali savarankiškai pervaziuoti į atsarginę traukovietę, tuojau apie tai pranešdamas vyresniajam karininkui.

Iki bus pranešta vyresniajam karininkui, se-noje (pagrindinėje) traukovietėje turi palikti sekėjas ryšiams su ugniaviete.

229. Traukoviečių (pagrindinės ir atsarginės) parinkimą turi tikrinti vyresnysis karininkas arba jo paskirtas ugnies būrio vadas, o pagal galimumą — ir baterijos vadas.

Traukovietę užėmus, taip pat vyresnysis karininkas arba jo paskirtas ugnies būrio vadas (kartais baterijos vadas) turi patikrinti jojų išsidėstymą ir duoti reikalingų nurodymų.

230. Ryšiai su traukovieta palaikomi:

- a) akies, kai vietovė leidžia matyti ugniavietę;

- b) raitais pasiuntiniais, kai negalima sudaryti akinio ryšio;
- c) telefonu, kai numatoma ilgiau pasilikti ugniavietėje (pav., ginantis).

III skirsnis

Rengiamieji veiksmai

231. Nukabinus pabūklus ir šovinių dėžes nuo pirmagalių ir pastačius į savo vietas, baterija rengiama kautynėms.

Tam reikia:

- a) pabūklus parengti KOVON,
- b) parinkti arba įrengti taikymo tašką (TT),
- c) surasti mažiausią taikiklį (MT),
- d) pagrindinį pabūklą nukreipti pagrindinė šaudymo kryptimi,
- e) nustatyti lygiagrečią vėduoklę,
- f) išstatyti netarpinę ugniavietės apsaugą ir
- g) įrengti ugniavietę.

Šių veiksmų atlikimo eilės tvarka turi atitikti turimą laiką (aplinkybes) ir laiduoti greičiausią ugnies atidengimą.

Viršininkų pareigos rengiant bateriją kautynėms

232. Vyresnysis karininkas arba jo pavaduotojas:

- a) prireikus komanduoja: PRIE PABŪKLŲ!

- b) komanduoja: KOVON!
- c) parenka arba įsako įrengti taikymo tašką, jei jis nebuvo išrinktas pirma,
- d) įsako surasti mažiausią taikiklį (MT),
- e) pagrindinį pabūklą nukreipia pagrindine šaudymo kryptimi,
- f) nustato lygiagrečią vėduoklę,
- g) duoda nurodymų netarpinei apsaugai išstatyti,
- h) duoda nurodymų ugniavietei įrengti,
- i) stoja ten, iš kur jam patogiau komanduoti ir sekti darbą.

233. Ugnies būrių vadai:

- a) kartoja vyresniojo karininko komandas,
- b) prižiūri komandos KOVON vykdymą,
- c) jei nebuvo nurodytas bendras taikymo taškas, tai jį parenka arba įsako įrengti savo būriui,
- d) nurodo, per kuriuos uždangos taškus ieškoti mažiausią taikiklį (MT), o taip pat iki tų taškų atstumus, ir prižiūri veiksmus,
- e) prižiūri pabūklinių veiksmus, nukreipiant pagrindinį pabūklą, statant lygiagrečią vėduoklę ir įrengiant ugniavietę,
- f) atsistoja ten, iš kur patogiau komanduoti ir sekti savo būrio darbą.

234. Pabūklininkai:

- a) kartoja savo ugnies būrio vado komandas tik būtinai prireikus (dideli tarpai, vėjas, kautynių triukšmas ir t. t.); jei reikia komandas pakeisti (pataisos dėl

pabūklo išsidėvėjimo, išskleidžiant ir sutelkiant vėduoklę ir t. t.), tai, jas pakeitęs, komanduoja savo pabūklui; jei nėra būrio vado, kartoja visas vyresniojo karininko komandas;

- b) prižiūri pabūklinių darbą ir tikrina taikymo įrankių nustatymus;
- c) apžiūri pabūklą, ypač vamzdį ir prireikus įsako jį išvalyti;
- d) patikrina, kad pabūklo ašis gulėtų gulščiai, prireikus įsako pakasti po ratais, iškasti griovelį noragui atsispirti ir, jei galima, tą griovelį sustiprinti, paguldant aptašytą rąstą;
- e) parenka arba įsako įrengti (jei nenurodė vyresnysis karininkas arba ugnies būrio vadas) taikymo tašką ir jį parodo taikytojui;
- f) suranda per nurodytus arba jo paties pasirinktus uždangos taškus mažiausius taikiklius (MT) stataus kampo ribose;
- g) įsako pašalinti prieš pabūklą esamas artimesnes kliūtis, kurios galėtų pirm laiko susprogdinti sviedinį;
- h) tvarko įrengimą (maskavimą, apkaso ir griovelių kasimą) pabūklo ugniavietėje.

P a b ū k l o p a r e n g i m a s K O V O N

235. Pabūklams parengti **KOVON** vyresnysis karininkas, jei pabūkliniai nestovi savo vietoje, komanduoja: **PRIE PABŪKLŲ!** Tąja komanda pabūkliniai staiga pribėga prie pabūklo (šovinių dėžės) ir stoja į savo vietas veidu šaudymo kryptimi (21 brėž.).

236. Vyresniajam karininkui komanduoiant: KOVON! visi pabūkliniai veikia, kaip 237—242 str: str. nurodyta.

237. T a i k y t o j a s :

- a) išoka į sėdynę,
- b) nuima makštį nuo kampo kelmo ir padeda ją ant stovo,
- c) priima iš spyninio kampį, įstato jį į kampo lizdą ir atlaužia kampo sąvaržą,
- d) nuima lygio kelmo makštį,
- e) ima iš kampo dėžutės lygį, įstato jį į savo lizdą ir nustato jį pagrindinai (O),
- f) paleidžia lygio keltuvo ratuką ir įplukdo lygį,
- g) patikrina, ar pabūklo liemuo yra ties ašies viduriu,
- h) patikrinęs ir, prireikus pataišęs, pusbal-siu praneša pabūklininkui kampo bei lygio pagrindinius nustatymus (kampo O—O, atšvaisto O—O, lygio O).

238. S p y n i n i s :

- a) išima iš kampo dėžutės kampį ir paduo-da jį taikytojui,
- b) nuima nuo liemens drūtgalio makštį ir, į ją surinkęs nuo stovo makštis ir trinke-lę, ją padeda per 4 m į dešinę nuo pabūk-lo dešiniojo rato,
- c) pasuka saugiklį į dešinę ir atidaro spyną,
- d) išoka į sėdynę ir patikrina, ar pagrindi-nai nustatytas taikiklis (3500) ir prirei-kus jį pastato,
- e) išima laipsniałygį iš medinės dėžutės ir įdeda į odinę makštį, kuri laikoma prie

diržo iš dešinės; nustato pagrindinai laipsnialygį (O—O) ir pusbalsiu praneša pabūklininkui taikiklio bei laipsnialygio pagrindinius nustatymus.

239. V a i r i n i s:

- a) atlaužia vairą ir jį pritvirtina,
- b) bėga į pabūklo priešakį, nuima laibgalio makštį ir paleidžia savo pusėje apatinį skydą,
- c) išima valiklį ir stumtuvą, laibgalio makštį įdeda į drūtgalio makštį, o valiklį ir stumtuvą uždeda ant padėtų makščių (reikia žiūrėti, kad valiklio ir stumtuvo galvelės nesiektų žemės ir nesusipurvintų),
- d) ženklina ir kasa noragui griovelį,
- e) priklaupia ties vairo viduriu iš dešinės, veidu šaudymo kryptimi.

240. U ž t a i s y t o j a s:

- a) nubėga į pabūklo priešakį ir nuleidžia savo pusėje apatinį skydą,
- b) padeda taikytojui atsegti lygio kelmo makštį,
- c) grįžęs padeda degtuviniams parengti šovinių dėžę KOVON ir tvarkyti šovinius,
- d) atlikęs darbą, priklaupia ant dešiniojo kelio iš kairės pusės stovo taip, kad kuo patogiau galėtų užtaisyti pabūklą.

241. P i r m a s i s d e g t u v i n i s:

- a) antrojo degtuvinio padedamas, pastato dėžę kovos parengtin, atidaro dureles ir patiesia brezentą,

- b) atlenkia pradurą ir atidaręs ją nustato pagrindinai (taisytuvo 20, praduro pastoviu žymekliu 3500, jei praduras buvo ant pirmagalio, tai nuima nuo jo),
- c) pusbalsiu praneša pabūklininkui taisytuvo bei praduro pagrindinius nustatymus,
- d) padeda antrajam degtuviniui tvarkyti šovinius ir degtuvus,
- e) priklaupia veidu į šovinių dėžę 21 brėžiny parodytoje vietoje.

242. Antrasis degtuvinis:

- a) padeda pirmajam degtuviniui pastatyti šovinių dėžę kovos parengtin, patiesti brezentą ir atidaryti dėžės dureles,
- b) priklaupia veidu į šovinių dėžę 21 brėžiny parodytoje vietoje.

Taikymo taško rinkimas arba įrengimas

243. Taikymo taškas (TT) gali būti arba vietovės daiktas (medis, namo kraštas, dūmtraukis ir t. t.), arba dirbtinis pastatytas daiktas (gairė ir t. t.), arba oro sprogimas.

Taikymo taškas turi būti ryškus, pastovus ir gerai matomas iš ugniavietės. Renkant taikymo tašką, reikia žiūrėti, kad jis būtų neplatus, kuo arčiau šaudymo krypties arba jos tęsinio į užpakalį ir kiek galint toliau nuo ugniavietės. Jei taikymo tašku parinktas vietovės daiktas yra platus, tai vyresnysis karininkas komanduodamas turi nurodyti to daikto

ryškesnį tašką arba stačią liniją, pavyzdžiui: **TAIKYTI (PASIŽYMĖTI) UŽPAKALY IŠ DEŠINĖS Į DEŠINIŲĮ KRAŠTĄ NAMO BALTOMIS LANGINĖMIS!** Tąja komanda taikytojas pasisuka nurodyta kryptimi ir ieško nurodyto namo dešiniojo krašto; dešinysis kraštas pasisukusiam taikytojui bus iš dešinės. Taikymo taško linkmė visuomet nurodoma šaudymo krypties atžvilgiu.

Taikymui tikrinti naudingiau turėti vieną bendrą taikymo tašką (TT).

244. Turint tolimą taikymo tašką tiesiai ugniavietės užpakalyje, kampo statmenos ašies šoninė nukrypimo klaida, keičiant kryptį, būna labai nežymi (juo toliau TT, juo ši klaida mažesnė).

Tačiau nevisuomet galima rasti tolimą taikymo tašką (ugniavietė miške); todėl teks naudotis artimu taikymo tašku. Be to, ir turint tolimą taikymo tašką, vis tiek dar reikia turėti ir artimą taikymo tašką, kuriuo teks naudotis naktį, rūkui užėjus, lyjant arba snigant.

Taikantis į artimą taikymo tašką, stambiai pakeitus kryptį, kampo statmena ašis nukrypsta į šoną; dėl to būna gana didelių krypties klaidų. Šioms klaidoms ištaisyti visuomet reikia naudotis dviejų gairių būdu. Šios dvi gairės ir yra artimasis taikymo taškas. Gairių vartojimas aprašomas 245 ir 246 str. str.

245. a) Vyresnysis karininkas, turėdamas tolimąjį taikymo tašką ir pagal jį nukreipęs vėduoklę reikiama kryptimi, komanduoja:

GAIRES TAIKYMO LINIJON!

Tąja komanda, pabūklininkui prižiūrint ir taikytojo nurodymais, kiekvieno pabūklo varininis išstato gairę A, o spyginis — gairę B, kaip 28 brėžinyje parodyta.

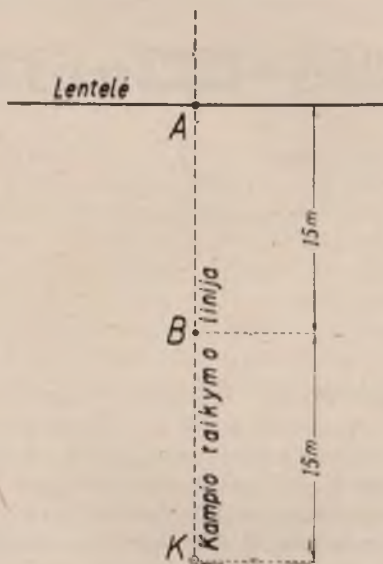

28 brėž.

Statant gaires reikia žiūrėti, kad atstumas AB visiškai būtų lygus atstumui BK (A ir B — gairės, K — kampis); gaires reikia išmeigti į žemę tvirtai ir statmenai (gairių ilgis — apie 1,5 m). Gairės statomos kas 15 m.

- c) spyninis taikiklio suktuvėliu atitinkamai, Pk nurodymu, pakelia arba nuleidžia vamzdį,
- d) pabūklininkas, kai tik apatinis vamzdžio kiaurymės kraštas praeina uždangos viršūnę, komanduoja: S T O K! pagal tą komandą spyninis nustoja veikęs ir perskaito taikiklio nustatymą: TAIKIKLIO TIEK,
- e) pabūklininkas gautą iš būrio vado atstumą iki uždangos metrais prideda prie perskaityto taikiklio ir gautą skaičių dar padidinęs 150 m užsirašo.

Šiuo būdu surastas mažiausias taikiklis apytikriai tinka šaudant šrapneliu, granatomis (1900 ir 1915) (padidinto užtaiso) ir granata 1917. Sumažintu užtaisu mažiausią taikiklį suranda vyresnysis karininkas, pasinaudodamas 249 str. duomenimis.

249. Uždangos kampui surasti vyresnysis karininkas komanduoja: SURASTI PER TOKĮ TAI TAŠKĄ (pav., miškelį iš dešinės) UŽDANGOS KAMPĄ LYGIU (LAIPSNIALYGIU, ATŠVAISTU)!

1. Lygiu uždangos kampas surandamas taip:

- a) spyninis nustato taikiklį 0,
- b) pabūklininkas žiūri pro vamzdžio kiau-

rymės apatinį kraštą ir komanduoja taikytojui pakelti arba nuleisti vamzdį,

- c) Tk lygio keltuvo suktuvėliu atitinkamai, Pk nurodymu, pakelia arba nuleidžia vamzdį,
- d) Pk, kai tik apatinis kiaurymės kraštas praeina uždangos viršūnę, komanduoja: **STOK!**
- e) Tk nustoja sukęs suktuvėlį, po to, sukdamas lygio sparnelius, įplukdo lygį ir perskaito lygio nustatymą; šis nustatymas ir yra uždangos kampas,
- f) Pk uždangos kampą praneša būrio vadui (vyresniajam karininkui): **UŽDANGOS KAMPAS TIEK TŪKSTANTI- NIŲ!**

2. **Laipsnialygiu uždangos kampas** ieškomas, kaip 248 str. a, b, c ir d punktuose nurodyta, tik po Pk komandos **STOK Sp** nustoja veikęs suktuvėliu ir laipsnialygiu randa pakilą (žr. 320 str.).

Pk praneša būrio vadui (vyresniajam karininkui): **UŽDANGOS KAMPAS TIEK LAIPSNIŲ, TIEK MINUČIŲ.**

3. **Atšvaistu uždangos kampas** surandamas taip:

- a) taikytojas, nustatęs lygį 0, jį įplukdo,
- b) suka atšvaisto būgnelį, žiūrėdamas pro kampį tol, kol trikampio viršūnė pasiekia uždangos kraštą,
- c) atskaito atšvaisto nustatymą raudonais (neigiamais) dalmenimis,

- d) Pk uždangos kampą praneša būrio vadiui (vyresniajam karininkui): UŽDANGOS KAMPAS TIEK TŪKSTANTI NIŪ.

1 ir 2 pastraipoje nurodytą taikymą galima atlikti ir pro kampį. Tai atlieka taikytojas su atšvaisto 0—0; po to įplukdomas lygis arba laipsniai.

Pagrindinio pabūklo nukreipimas

250. Nukreipiant pagrindinį pabūklą pagrindine šaudymo kryptimi galimi atvejai:

- a) kampo nustatymas apibrėžtas iš anksto į taikymo tašką,
- b) žinoma pagrindinės šaudymo krypties busolė,
- c) dar nežinomas nei kampo nustatymas, nei busolė.

251. Pirmuoju atveju vyresnysis karininkas iš pradžių nurodo pabūklininkams ir taikytojams taikymo tašką: Pav.: TAIKYMO TAŠKAS GAIRĖ, UŽPAKALY IŠ DEŠINĖS, ANT KALNELIO! Taikytojai, jei mato taikymo tašką, sako: MATAU! arba, jei nemato: NEMATAU! Pabūklininkas praneša vyresniajam karininkui: PIRMAS (ANTRAS, TREČIAS) MATO (NEMATO)!

Jei visi pabūklai mato taikymo tašką, vyresnysis karininkas komanduoja: KAMPIO TIEK, TAIKYTIS Į TAIKYMO TAŠKĄ!

Ugnies būrių vadai kartoja komandą ir užsirašo kampį. Taikytojai stato kampį ir nusitaiko.

Jei ne visi pabūklai mato taikymo tašką, vyresnysis karininkas komanduoja kampį pagrindiniam pabūklui: **PIRMAM KAMPIO TIEK, TAIKYTIS Į TAIKYMO TAŠKĄ!** Po tos komandos nusitaiko tik pagrindinis pabūklas.

Jei vyresnysis karininkas įsitikinęs, kad visi pabūklai matys ir supras taikymo tašką, jis gali iš karto komanduoti kampį ir nurodyti TT, pav.: **KAMPIO TIEK, TAIKYTIS UŽPAKALY IŠ KAIRĖS, PALIAI MIŠKELĮ, Į ATSKIRO NAMUKO KAMINO DEŠINIJĮ KRAŠTĄ.**

252. Antruoju atveju (250 str. b p.) vyresnysis karininkas, nustatęs busolę, pasižymi į pagrindinio pabūklo kampį, suranda kampo nustatymą ir komanduoja: **PIRMAM KAMPIO TIEK, TAIKYTIS Į BUSOLĘ!** Pabūklui nusitaikius, vyresnysis karininkas komanduoja: **PIRMAM PASIŽYMĖTI Į TAIKYMO TAŠKĄ!** Taikytojas pasižymi ir praneša: **PIRMO KAMPIO TIEK!** Po to vyresnysis karininkas komanduoja: **KAMPIO TIEK, TAIKYTIS Į TAIKYMO TAŠKĄ.** Visi likusieji pabūklai (be pagrindinio) stato kampį ir nusitaiko.

253. Trečiuoju atveju (250 str. c p.) vyresnysis karininkas komanduoja pasižymėti į busolę, kad surastų pagrindinio pabūklo, nukreipto apytikre šaudymo kryptimi, busolę.

Suradęs, ją užsirašo, nustato su busole vėduoklę arba tik komanduoja pagrindiniam pabūklui pasižymėti į TT.

Prireikus pabūklai gali būti nukreipiami į taikinį ir kitais nenurodytais (250—253 str.) būdais.

254. Paprastai busolę reikia pastatyti 25 — 50 m užpakalyje pagrindinio pabūklo. Veikiant prie busolės, reikia nusiimti šalną, ginklus ir kitus veikiančius magnetinę adatėlę daiktus ir juos padėti ne arčiau kaip 5 m nuo busolės. Nukreipus pagrindinį pabūklą ir pastačius vėduoklę, busolė sudedama į makštį, ypač kai blogas oras.

Lygiagretės vėduoklės statymas

255. Vėduoklė statoma:

- a) taikantis į bendrąjį taikymo tašką,
- b) nuo pagrindinio pabūklo,
- c) su busole ir
- d) taikantis į aukštą sprogimą.

256. Taikantis į bendrąjį taikymo tašką (jei jis pakankamai toli) vėduoklės statymas yra tikslesnis ir šį būdą, kada tik galima (kai tarp pabūklų vienodi tarpai), reikia vartoti. Be to, šis būdas leidžia lengvai tikrinti kiekvieno pabūklo kampo nustatymus, pakeitus kryptį.

257. Nusitaikius visiems pabūklams į bendrąjį taikymo tašką (251 str.), vėduoklei pa-

statyti vyresnysis karininkas komanduoja: **KRAŠTUTINIAMS TARPUSAVY PASIŽYMĖT!** Kraštutinių pabūklų taikytojai pasižymi į vienas kito kampį ir praneša: **PIRMO (KETVIRTO) Į KETVIRTĄ (Į PIRMĄ) TIEK!** Po to vėl pasižymi į tą patį **TT**. Vyresnysis karininkas suranda praneštų kampių skirtumą, atima iš jo **32 — 0** ir liekaną padalinęs iš skaičiaus turimų tarp pabūklų tarpų (lygiagretumo laipsnis) komanduoja: **IŠSKLEIST NUO (SUTELKT PRIE) DEŠINIOJO (KAIRIOJO) PER TIEK** (pav., per **0—05**)! Sutelkimą (išskleidimą) visuomet reikia daryti nuo pagrindinio pabūklo. Pabūklininkai, nelygu per kiek tarpų jų pabūklas yra nuo komanduoto (pagrindinio) pabūklo, atitinkamai pakeičia kryptį komanduodami: **DEŠINĖN (KAIRĖN) TIEK!** Taikytojai, atitinkamai pakeitę kampį, nusitaiko.

P a v y z d y s. **TT** ugniavietės užpakalyje; vyresnysis karininkas komanduoja: **SUTELKT PRIE DEŠINIOJO (1) per 0—05!** Tąja komanda:

1 pabūklo pabūklininkas nieko nekomanduoja,

2 pabūklo pabūklininkas komanduoja: **DEŠINĖN 0—05!**

3 pabūklo pabūklininkas komanduoja: **DEŠINĖN 0—10!**

4 pabūklo pabūklininkas komanduoja: **DEŠINĖN 0—15!**

258. Nuo pagrindinio pabūklo vėduoklė statoma, kada ne visi pabūklai

mato tą patį taikymo tašką arba kai jie sustatyti paskirai.

Nukreipus pagrindinį pabūklą pagrindine šaudymo kryptimi, vyresnysis karininkas komanduoja: VĖDUOKLĖ NUO DEŠINIOJO (KAIRIOJO)!

Spyniniai ima gaires ir, kai reikia pasižymėti į jų pabūklą, stato jas statmenai viršum kampo.

Pagrindinio pabūklo Tk paeiliui pasižymi į kitų pabūklų kampius ir pranešinėja: Į N (PABŪKLĄ) TIEK! Pav.: Į ANTRĄ 48 — 50, Į TREČIĄ 48 — 45 ir t. t.

Pranešęs į paskutinį pabūklą kampį, praneša: PATAISYTA! ir vėl tokia pat eile pasižymi į pabūklų kampius ir pranešinėja: Į N TIEK! Pranešęs į paskutinį pabūklą pataisytą kampį, Tk stato savo kamy buvusį į TT kampį.

Kitų pabūklų pabūklininkai, išgirdę kampį savo pabūklui, pakeičia jį per 32 — 0 (atima arba prideda) ir komanduoja: 0 — 00! Pav.: 15 — 45! Taikytojai nustatinėja komanduotus kampius ir taikosi į pagrindinio pabūklo kampį (gairę); to pobūklo Sp, kuriam pranešamas kampis, išgirdęs kampį, nuima gairę, o kito pabūklo Sp tuo metu ją pastato ant kampo.

Nusitaikę taikytojai pasižymi į nurodytą TT ir praneša gautą pasižymėjimo kampį. Vyresnysis karininkas, ugnies būrių vadai ir pabūklininkai užsirašo praneštus pasižymėjimo kampius.

259. Su busole vėduoklė statoma tokiais pat atvejais, kaip nuo pagrindinio pa-

būklo ir kai pabūklai vienas kito nemato. Vyresnysis karininkas iš eilės pasižymi busole į pabūklų kampius ir komanduoja: PIRMAM (ANTRAM, TREČIAM ...) TIEK, TAIKYTIS Į BUSOĖ! Sukomandavęs paskutiniam pabūklui komanduoja: PATAISYTA! ir vėl iš eilės pasižymi ir komanduoja: PIRMAM (ANTRAM ...) TIEK! Po to komanduoja: ATSKIRAI PASIŽYMĖTI! arba: GAIRES Į UŽPAKALĮ!

260. Taikantis į aukštą sprogi-
mą, vėduoklė statoma, kai jos kitais būdais
pastatyti negalima. Šiuo būdu vėduokė galima
statyti, tik kai ramus oras.

Vėduoklei statyti baterijos vadas suranda
atstumą nuo ugniavietės iki savos kariuome-
nės priekinių dalinių; šį atstumą, kad nebūtų
pavojaus savajai kariuomenei, padidina ne ma-
žiau kaip 1000 m; gautą duomenį praneša vy-
resniajam karininkui.

Vėduoklė statoma taip:

a) vyresnysis karininkas apskaičiuoja ly-
giagretumo laipsnį, suranda šiam atstumui ati-
tinkamą taikiklį, pradurą ir taisytuvą (nuli-
niam sprogimo aukščiui); suranda uždangos
kampą (v) tūkstantinėmis ir jį padidina 10—
20^t; po to komanduoja:

1. VĖDUOKLĖ NUO AUKŠTO SPRO-
GIMO!
2. ŠRAPNELIS!
3. IŠSKLEISTI NUO ANTRO (TRE-
ČIO, N) PER 0-05 (pav.)!

4. LYGIO PLIUS TIEK (v + 20)!
5. TAISYTUVO TIEK (lentelinis)!
6. ŠAUDO ANTRAS (TREČIAS, N) PABŪKLAS!
7. 42-0 (pav.), UGNIS!

b) po pirmos komandos visi taikytojai stato pagrindinį kampo nustatymą; po trečios komandos Pk, išskyrus šaudančiojo pabūklo, pakeičia pagrindinius kampo nustatymus komanduodami: DEŠINĖN (KAIRĖN) TIEK! (žr. 257 str.); Tk niekur nesitaiko;

c) 4, 5, 6 ir 7 komandos vykdo šaudąs pabūklas (antras, trečias, N); šaunama pagal vyresniojo karininko komandą ANTRAS (TREČIAS, N);

d) iššovus visi Tk paprasta akimi ieško sprogimo; nešaudančiųjų pabūklų Tk, suradę sprogimą, apytikriai į jį nusitaiko; šaudančiojo pabūklo Tk, nekeisdamas krypties, pakelia atšvaistą, kad matytų sprogimą ir įsidėmi atšvaisto nustatymą;

e) jei sprogimo nesimato, vyresnysis karininkas dar padidina lygį ir pakartoja ugnį;

f) pastebėjus sprogimą ir apytikriai nutaikius pabūklus, vyresnysis karininkas išleidžia dar vieną šūvį iš to pat pabūklo; prieš šūvį, šio pabūklo taikytojas nusitaiko į TT (buvusiu kampo nustatymu), vėl pastato pagrindinį kampo ir įsidėmėtą atšvaisto nustatymus;

g) po to visi Tk, sprogimui tik pasirodžius, tiksliai nutaiko savo pabūklus į sprogimo vidurį (liepsna) ir pasižymi į TT.

Prireikus vėduoklė gali būti statoma ir kitais, kaip 255 str. nurodyta, būdais.

Pastačius vėduoklę, vyresnysis karininkas praneša baterijos vadui: **BATERIJA PARENGTA!**

Ugnia vietės netarpinės apsaugos išstatymas

261. Vyresnysis karininkas ugnia vietės netarpinę apsaugą tvarko baterijos vado nurodymais arba savarankiškai. Tam panaudoja kulkosvaidžių ir chemijos skyrius, atsarginius pabūklinius, žvalgus ir t. t. Be to, ugnia vietės apsaugai gali būti priskiriami pėstininkų (raitininkų) daliniai.

262. Paprastai ugnia vietės apsaugai reikia:

- a) išstatyti kulkosvaidžius,
- b) pastatyti oro ir žemės sekėjus,
- c) pastatyti dujų sekėjus ir parengti chemijos skyrių dezinfekcijos darbams,
- d) jei būna priskirti pėstininkų (raitininkų) daliniai, nurodyti jiems pozicijas ir duoti uždavinį.

263. Kulkosvaidžiai paprastai statomi apsiginti nuo priešo pėstininkų (raitininkų) puolimo iš šonų ir užpakalio, ypač jautrioms prieigoms saugoti; be to, jie turi galėti šaudyti į lėktuvus.

Kulkosvaidžiams ugnia vietės (jei nebuvo anksčiau parinktos arba nurodytos) renkamos tuoj užėmus baterijos ugnia vietę. Vyresnysis karininkas arba jo skirtas ugnies būrio

vadas drauge su kulkosvaidžių skyrininku išžvalgo kulkosvaidžių ugniavietes ir nurodo šaudymo kryptis.

Vyresnysis karininkas, jei kulkosvaidžiams ugniavietes ne jis pats parinko, jas patikrina ir prireikus pataiso.

Kulkosvaidžiai ryšį su ugniaviete laiko vaizdinėmis priemonėmis arba pasiuntiniais; apie pastebėtą priešą tuojau praneša vyresniajam karininkui.

264. Oro sekėjas statomas betarpiškai prie ugniavietės, kad turėtų kuo didesnę sekimo akiratį ir kad iš ugniavietės būtų lengva pastebėti jo rodomus ženklus. Tokį sekėją reikia aprūpinti žiūronu, nurodyti jam sutartinius pavojaus ženklus ir patikrinti priešo ir savo lėktuvų ženklų žinojimą. Apie pastebėtą priešo lėktuvą sekėjas turi pranešti, naudodamasis kartu garsinėmis ir vaizdinėmis priemonėmis.

265. Žemės sekėjas skiriamas įspėti ugniavietei apie jai gresiantį betarpišką pavojų nuo priešo pėstininkų (raitininkų) ir šarvuočių puolimo.

Šis sekėjas statomas arti ugniavietės išrinktoje sekykloje (pavojaus sekykla), iš kurios geriausiai matomos prieigos prie ugniavietės.

Žemės sekėjas turi turėti žiūroną, mokėti atskirti priešo šarvuočius nuo savų ir laiku įspėti vyresniąjį karininką, kad baterija suspėtų pasirengti.

Ryšį su ugniaviete sekėjas laiko vaizdinėmis ir garsinėmis priemonėmis.

266. Chemijos skyrius vyresniojo karininko nurodymais talpinamas prie ugnia vietės, slaptesnėje vietoje; jis rūpinasi dujų sekimu ir dezinfekcija; jo išstatyti dujų sekėjai įspėja sutartiniu ženklų apie dujų pavojų.

267. Įvairių sekėjų ženklams sekti turi būti prie pabūklų paskirti sekėjai.

Ugnia vietėčių įrengimas

268. Ugnia vietė pradėdama įrengti tuojau ją užėmus, jei ji iš anksto nebuvo įrengta. Dirbama palaipsniui ir taip, kad tai nekliudytų reikiama laiku pradėti šaudyti.

Darbų eilės tvarka:

- a) nuvalyti šaudymo lauką, pašalinant medžius (krūmus ir t. t.), trukdančius šaudyti;
- b) užmaskuoti nuo oro žvalgų pabūklus ir įrengimo darbams medžiagą;
- c) iškasti noragai griovelį, jį sustiprinti, iškasti griovelį stovui, kad būtų galima šaudyti didesniais atstumais, išlyginti pabūklui aikštelę;
- d) nustatyti į ugnia vietę kelius, juos užmaskuoti, paženklinti rodyklėmis, o prireikus — pastatyti sargybinius;
- e) iškasti pabūklų, kulkosvaidžių ir tarnybos apkasus, įrengti šovinių lizdus;
- f) įrengti slėptuves ir uždangas;
- g) tobulinti atliktus darbus ir galutinai pasirengti gintis įrengiant vielų kliūtis;
- i) įrengti atsargines ir klaidinamąsias ugnia vietas.

Visi sakytieji darbai pagal aplinkybes dirbami pilnai arba dalinai ir jų vykdymo tvarka taip pat gali būti pakeičiama arba vykti lygia greta.

Darbų planą sudaro baterijos vadas grupės vado nurodymais. Jei toks planas nebuvo sudarytas, vyresnysis karininkas, nelaukdamas nurodymų, pats palaipsniui vykdo būtiniausius ugniavietės įrengimo darbus.

Visi įrengimo darbai turi būti lygia greta maskuojami.

269. Noragui griovelį kasa vairinis. Jei prieš šaudymą nepavyko iškasti griovelio, jis gali būti kasamas šaudymo pertraukų metu. Griovelis turi būti taip iškastas ir norago atrama jame taip įtaisyta, kad šaudant ji nesilankstytų ir noragas neužsikirstų.

270. Stovui griovelis kasamas prieš šaudymą arba šaudymo pertraukų metu pabūklininko paskirtos tarnybos. Šį griovelį kasant, reikia griebtis priemonių — pabūklo šokinėjimui šūvio metu sumažinti; šiam reikalui, jei stovo apačia remiasi į žemę, reikia ją (žemę) iškasti.

VII SKYRIUS

ŠAUDYMAS

I skirsnis

Šaudymo valdymas

Komandavimo tvarka

271. Parengus pabūklus ir nukreipus vėduoklę pagrindine kryptimi, šaudyti komanduojama nurodant iš eilės:

- 1) busolę,
- 2) sviedinio rūšį,
- 3) užtaisą,
- 4) degtuvą,
- 5) kampį,
- 6) lygį,
- 7) taisytuvą (korektorių),
- 8) pradurą (jei reikia, pavyzdžiui, šaudant laipsniais),
- 9) šaudymo tvarką: kas šaudo (baterija, N būrys, N pabūklas, pabūklai iš dešinės arba iš kairės), po kiek sviedinių (po 2, po 3 ir t. t.), kaip šaudo (taikikliais, pakopomis ir t. t.) ir koku greičiu (pavyzdžiui, šūvis kas 5 sek., pagal mano komandą);

10) taikiklį arba laipsnialygį (kvadrantą) ir ugnį.

Jei ugnis perkeliama ne nuo paskutinės šaudymo krypties, o nuo kurio nors žyminio arba taikinio, kurių nustatymai žinomi ugniavietėje (užrašyti), tai prieš sviedinio rūšį komanduojamas žyminio arba taikinio Nr.

Norint užrašyti apskaičiuotus šaudymo duomenis (neįsišaudant) į nurodytus taikinius, prieš sviedinio rūšį komanduojama: **TAIKINYS Nr., UŽRAŠYTI NUSTATYMUS!**

272. Jei kurios nors 271 str. nurodytos komandos komanduoti nereikia, tai likusių komandų eilė ir tvarka vis tiek nesikeičia.

Šaudant komanduojama tik tai, kas reikia keisti, ir tokia pat eile, kaip ir visų komandų.

Kiekviena komanda, jei jos pakeitimas nenustatytas šio statuto atitinkamų straipsnių, galioja tol, kol ją pakeis kita tos pačios rūšies komanda.

273. Komanduojant komandos viena nuo kitos turi būti atskiriamos, išlaukiant tiek laiko, kiek reikia joms perduoti arba priimti. Perdaug skubus komandavimas gali suklaidinti ir sutrukdyti šaudymą. Bet neleidžiama skaldyti dalimis komandos, liečiančios vieną dalyką (pavyzdžiui, KAMPPIO 36 — 20 neleidžiama atskirai perduoti KAMPPIO ir, po to padarius didelę pertrauką, komanduoti: 36 — 20).

Komandos turi būti griežtos ir apgalvotos. Be to, reikia komanduoti aiškiai ir tiek garsiai, kad komandą išgirstų ir suprastų tie, kuriems ji skiriama.

274. Kampis, busolė, taikiklis (praduras) ir laipsnialygis komanduojami visuomet dviem skaičiais.

Kampio (busolės) pirmasis skaičius reiškia didžiuosius dalmenis, antras — mažuosius.

Taikiklio (praduro) pirmasis skaičius reiškia šimtus, antrasis — dešimtis ir vienetus.

Laipsnialygio pirmasis skaičius reiškia laipsnius, antrasis — minutes.

P a v y z d ž i a i

Kampio — trisdešimt keturi penkiasdešimt (34 — 50), du nulis (2 — 00), vienas nulis penki (1 — 05), nulis nulis keturi (0 — 04) ir t. t.

Busolės — penkiasdešimt penki nulis (55 — 00), keturi penkiolika (4 — 15) ir t. t.

Taikiklio (praduro) — penkiasdešimt du nulis (52 — 00), keturiasdešimt dvidešimt penki (40 — 25) ir t. t.

Laipsnialygio — aštuoni laipsniai nulis (8°00), du laipsniai trisdešimt (2°30') ir t. t.

Žodžiai TAIKIKLIO ir LAIPSNIALYGIO nekomanduojami.

Lygis komanduojamas tariant prieš skaičių plus arba minus. Pavyzdžiui: LYGIO PLIUS DEŠIMT (+10), LYGIO MINUS PENKI (—5) ir t. t.

Degtuvo pavadinimo raidės tariamos pagal lietuvišką raidyną (abėcėlę).

Komandų pavyzdžiai

Šaudymas vienu pabūklų

275. Šaudant granata, komanduojama:

1. BUSOLĖS 16—20!
2. GRANATA 900!
3. II (I) UŽTAISU!
4. DEGTUVAS R Y G (C R ir t. t.)!
5. KAIRĖN 0 — 50 (jei reikia)!
6. LYGIO PLIUS 5 (nulis, minus 10 ir t. t.)!
7. ŠAUDO DEŠINYSIS (arba N PABŪKLAS) PABŪKLAS (po du, po keturis ir t. t.)!
8. 40 — 0 (arba 8°— 20), UGNIS!

276. Šaudant šrapneliu, komanduojama:

1. Į ŽYMINĮ NR. 1 (arba Į TAIKINĮ NR. 2 ir t. t.)!
2. ŠRAPNELIS!
3. KAIRĖN 0 — 75!
4. LYGIO PLIUS 5!
5. TAISYTUVO 16!
6. ŠAUDO PIRMAS PABŪKLAS!
7. 32 — 0, UGNIS!

277. Šaudant orinio sprogimo granata pagal taikiklį, komanduojama:

1. GRANATA 17!
2. DEGTUVAS D E!
3. DEŠINĖN 4 — 50!

4. LYGIO PLIUS 10!
5. TAISYTUVO 18!
6. ŠAUDO PIRMAS (DEŠINYSIS, ANTRAS ...) PABŪKLAS PO 2!
7. 26 — 00, UGNIS!

278. Šaudyti orinio sprogimo granata pagal laipsnialygį komanduojava:

1. GRANATA 17!
2. DEGTUVAS D E!
3. KAIRÈN 1 — 30!
4. TAISYTUVO 18!
5. PRADURO 30 — 0!
6. ŠAUDO KAIRYSIS (ANTRAS, TREČIAS...) PABŪKLAS!
7. 9°—30, UGNIS!

Šaudymas baterija (būriu)

279. Šaudant vienu taikikliu granata, komanduojava:

1. GRANATA 17!
2. DEGTUVAS R Y G!
3. DEŠINÈN 0 — 70!
4. LYGIO MINUS 5!
5. PABŪKLAS IŠ DEŠINÈS (KAIRÈS)! arba: BATERIJA (N BŪRYS)! arba: ŠAUDO N BŪRYS PABŪKLAS IŠ DEŠINÈS (KAIRÈS)!
6. 52 — 50, UGNIS!

280. Šaudant vienu taikikliu šrapneliu, komanduojava:

1. ŠRAPNELIS!
2. KAIRÈN 0 — 50!

3. LYGIO PLIUS 10!
4. TAISYTUVO 19!
5. BATERIJA arba PABŪKLAIŠ IŠ DEŠINĖS (KAIRĖS), ŠŪVIS KAS 5 SEKUNDĖS!
6. 34 — 0, UGNIS!

281. Šaudant su lėktuvu, komanduojava:

1. SU LĖKTUVU!
2. Į ŽYMINĮ NR. 1!
3. GRANATA 17 (GRANATA 900 ir t. t.)!
4. DEGTUVAS R Y G (C R ir t. t.)!
5. DEŠINĖN 1 — 40!
6. LYGIO PLIUS 5!
7. BATERIJA PO 3 (PO 2)!
8. 55 — 0! ir, gavus iš ryšių aikštelės pranešimą,
9. UGNIS!

Plotų šaudymas

282. Šaudant šrapneliu pradalgėmis (į taikinį, pėstininkus, buvo iššaudyta šrapneliu, ir nulinis sprogimo aukštis gautas taisytuvu 21, taikikliu 40—0), komanduojava:

1. IŠSKLEISTI NUO DEŠINIOJO (KAIKRIOJO, ANTRO ...) PER 0 — 10!
2. STABDŽIUS (jei reikia)!
3. TAISYTUVO 24!
4. BATERIJA (BŪRYS) PO 3!
5. PER 2 SUKINIUS!
6. PIRMYN (ATGAL) PER 100!

7. TRYS PRADALGĖS!

8. 40 — 0, UGNIS!

283. Šaudant plotus granata pagal laipsniałygį, po kitų komandų komanduoįama:

1. BATERIJA PO 3!

2. PER 3 SUKINIUS!

3. PIRMYN (ATGAL) PER 15 MINUČIŲ!

4. TRYS PRADALGĖS!

5. 8°—30, UGNIS!

284. Šaudant plotus šrapneliu pagal laipsniałygį, po kitų komandų komanduoįama:

1. PRADURO 32 — 0!

2. BATERIJA PO 2!

3. PER 3 SUKINIUS!

4. PIRMYN (ATGAL) PER 15 MINUČIŲ, PRADURO PER 50!

5. TRYS PRADALGĖS!

6. 8°— 40, UGNIS!

285. Šaudant plotus (arba iššaudant pagal taikiklius (nustačius eilę taikiklių), komanduoįama:

1. GRANATA 900!

2. II UŽTAISU!

3. DEGTUVAS R Y G!

4. KAIREŅ 0 — 50!

5. BATERIJA arba PABŪKLAIS IŠ DEŠINĖS (KAIRĖS), TAIKIKLIAIS!

6. 40 — 0, 41 — 0, 42 — 0, UGNIS!

Vartojant pakeistą 1897 m. pradurą, prieš pirmą taisytuvo komandą reikia dar komanduoti jo žymeklį: **PASTOVŲ** (juodos skaitlinės) — 24 sek. degimo degtuvams ir **PASLANKŲ** (raudonos skaitlinės) — 31 sek. degimo degtuvams. Pavyzdžiui: **PASTOVUS (PASLANKUS) ŽYMEKLIS, TAISYTUVO 18!**

Į šiuos pavyzdžius reikia žiūrėti, kaip į statuto nurodytą eilės tvarką ir būdus komanduoti.

286. Šaudant komandų keitimo (iš naujo komanduojant) pavyzdžiai.

- a) Jei norima šaudyti nekeičiant nustatymų, komanduojama:
 1. UGNIS!
- b) Buvo šauta granata ir reikia šaudyti šrapneliu. Komanduojama:
 1. ŠRAPNELIS!
 2. TAISYTUVO 18! ir po to, jei kitos komandos nekeičiamos,
 3. UGNIS!
- c) Reikia pakeisti užtaisą, kampį ir taikiklį. Komanduojama:
 1. II UŽTAISU!
 2. DEŠINĖN 0 — 40!
 3. 42 — 50, UGNIS!
- d) Buvo šaudoma pabūklų ir reikia šaudyti baterija (būriu). Komanduojama:
 1. BATERIJA (N BŪRYS) arba PABŪKLAIŠ IŠ DEŠINĖS (KAIRĖS)!
 2. UGNIS!

- e) Buvo šaudoma paprastu greičiu ir reikia šaudyti lėtesniu. Komanduojava:
1. ŠŪVIS KAS N SEKUNDĖS (arba PAGAL MANO KOMANDĄ)!
 2. UGNIS!
- f) Buvo šaudyta po 2 (po 3 ir t. t.) ir reikia šaudyti po 1. Komanduojava:
1. PO VIENĄ!
 2. UGNIS!
- g) Vėduoklei pakeisti komanduojava: SUTELKTI PRIE (IŠSKLEISTI NUO) DEŠINIOJO (N) PER 0—00! ir t. t.

287. Sukomandavus neteisingai (suklydus), reikia komanduoti: STOK! BUVEŠ KAMPIS (LYGIS, TAISYTUVAS, TAIKIKLIS ir t. t.)!

Norint viską, kas sukomanduota, po šūvio pakeisti, komanduojava: STOK! BUVEŲ NUSTATYMAI!

288. Prireikus komandos gali būti papildomos įsakymais, bet juos reikia griežtai atskirti nuo komandų. Įsakymai turi būti trumpi ir duodami taip, kad būtų teisingai suprantami ir nereikėtų papildomų paaiškinimų.

K o m a n d ų p e r d a v i m a s i r p r i - ė m i m a s

289. Paprastai baterijos vado (ar kito šaudančiojo) komandos iš sekyklos perduodamos baterijos ugniavietei telefonu. Gerose aplinkybėse jos gali būti perduodamos skydeliais

(vėliavėlėmis) arba VVS (vidutinėmis vaizdinėmis stotimis). Artilerijos šaudymo komandos nešifruojamos.

290. Perduodas komandą sekyklos ryšininkas, laikydamas telefono ragelį prie ausies, visą laiką žiūri į šaudantįjį ir perduoda viena po kitos atskiras komandas. Perdavęs vieną komandą, jei ugniavietės ryšininkas ją teisingai pakartojo, taria: **TEISINGAI!** Kiekvieną kitą komandą perduoda tik, jei prieš tai perduotoji komanda buvo teisingai pakartota. Priešingu atveju, perdavinėja tą pačią komandą tol, kol ji bus teisingai priimta. Sekyklos ryšininkas turi ištisai žodis į žodį perdavinėti kiekvieną šaudančiojo komandą, jos neiškrepdamas. Papildyti komandą savo žodžiais ar ją trumpinti griežtai draudžiama.

Kitas sekyklos ryšininkas užrašinėja komandas šaudymo knygelėje (žr. 11 priedėlį).

291. Šaudantysis komanduodamas turi atidžiai klausytis, ar ryšininkas teisingai perduoda komandas. Ryšininkui suklydus ir neteisingai perdavus ugniavietei komandą, šaudantysis komanduoja: **STOK! BUVĘS KAMPIS (LYGIS, TAISYTUVAS ir t. t.)!** arba: **STOK! BUVE NUSTATYMAI!**

Padavęs vieną komandą, kitą paduoda tik išgirdęs ryšininką tariant: **TEISINGAI!**

292. Ugniavietės ryšininkas priimamą komandą kartoja taip garsiai, kad ją tuo pačiu metu girdėtų ir vyresnysis karininkas ir sekyklos ryšininkas. Jis turi būti pasisukęs veidu į vyresnįjį karininką ir telefono ragelį visą laiką turi laikyti prie ausies.

Šaudant pabūklais, ugniavietės ryšininkas po kiekvieno šūvio pranešinėja į sekyklą: PIRMAS, ANTRAS ir t. t. arba: PIRMAS, PIRMAS ... (ANTRAS, ANTRAS...).

Šaudant baterija, praneša: leidžiant pirmus šūvius — BATERIJA! o išleidus visus šūvius (po kiek buvo komanduota) — EILĖ!

Kitas ryšininkas užrašinėja komandas į šaudymo knygelę (žr. 11 priedėlį). Jis rašo, nieko nepraleisdamas, tai, ką kartoja priiminėjas komandas ryšininkas. Jei vyresnysis karininkas būtų užimtas ir negalėtų tuojau priimti atskirų komandų, tuomet ryšininkas iš karto perduoda visas priimtas komandas iš užrašų.

293. Vyresnysis karininkas stengiasi būti kiek galint arčiau ryšininko (telefono), kad galėtų išgirsti priimamas komandas. Telefonas statomas tokioje vietoje, kad ryšininkui nereikėtų komandų perdavinėti prieš vėją.

294. Visas priimtas iš sekyklos komandas, prireikus jas atitinkamai pritaikęs, vyresnysis karininkas perduoda baterijai. Jas kartoja ugnies būrių vadai, o pabūklininkai — tik prireikus (žr. 234 str.).

295. Vyresnysis karininkas, ugnies būrių vadai, pabūklininkai ir sekyklos bei ugniavietės ryšininkai šaudymo metu užrašinėja komandas šaudymo knygelėse (žr. 9, 10 ir 11 priedėlius). Šaudymo knygelės rašomos vidutinio kietumo paprastu pieštuku, vartojant sutrumpinimus (žr. 12 priedėlį).

Vyresnysis karininkas savo šaudymo knygelę rašyti gali pavesti vienam ugnies būrių

vadų arba sugebančiam tą darbą dirbti puskarininkui (kareiviui).

Šekykloje ir ugniavietėje ryšininkų šaudymo knygeles ryšininkai užrašinėja tarp savęs pasikeisdami.

Šaudymo knygelės, pakeičiant ugniavietėje esantį dalinį kitu, perduodamos pastarajam.

Šaudymo knygelę užpildžius, ji siunčiama į pulko štabą, kur laikoma 1 metus ir naikinama bendra tvarka.

II skirsnis

Pabūklinių veiksmai*

1. Taikytojo pareigos

296. Taikytojo pareigos šios:

- a) įdeda (išima) kampį;
- b) nustato kampį;
- c) įdeda ir išima lygį;
- d) nustato lygį;
- e) taikosi arba pasižymi pro kampį į TT;
- f) nustato pakilą pagal lygį;
- g) keičia kampo ir lygio nustatymus;
- h) nustatęs ar pakeitęs, skaito kampo ir lygio nustatymus (tik tiek garsiai, kad girdėtų pabūklininkas);
- i) nustato kairįjį riboklį (sąvaržą).

*) Čia apibūdinami pabūklinių veiksmai pabūklą rengiant KOVON, šaudant ir baigus šaudyti

K a m p i o į d ė j i m a s i r i š ė m i m a s

297. K a m p i u i į d ė t i T k ima jį dešiniąja ranka už liemens paliai kūgiškąją atramą ir apsuka žiūronėliu į save; atsargiai liemenį įdeda į kampo kelmelio lizdą, kartu kairiąja ranka atlauždamas kelmelio užkabą; kai liemens išdroža yra ties užkabos ašimi, pasuka užkabą ir po to kampį priveržia varžteliu.

K a m p i u i i š i m t i T k atsuka varžtelį ir atlaužia užkabą; dešiniąja ranka ima kampį, kaip įdėdamas, išima jį iš kelmelio lizdo ir paleidžia užkabą.

K a m p i o n u s t a t y m a s

298. Taikytojas iš pradžių nustato didžiuosius dalmenis, o po to — mažuosius. Didiesiems kampo dalmenims nustatyti kairiąja ranka pakelia atkabą, dešiniąja ranka suka galvelę (neliesdamas pirštais stiklą) atitinkamon pusėn iki dalmenų žymeklis apytikriai sutaps su atitinkamu (kaip buvo komanduota) didžiojo dalmens brūkšneliu. Po to nuleidžia atkabą. Mažiesiems dalmenims nustatyti, dešiniąja ranka ima kampo būgnelį ir suka jį atitinkamon pusėn, iki kampo ir būgnelio žymekliai sutaps su atitinkamais kampo ir būgnelio dalmenų brūkšneliais, ir perskaito kampo nustatymą.

Kada mažųjų kampo dalmenų daugiau kaip 0 — 50 arba arti 1 — 00, kampo didžiuosius dalmenis galima padidinti vienetu (pridėti), o būgneliu atsukti skirtumą iki 1—00. Pavyz-

džiui, sukomanduota kampo 12 — 85. Taikytojas suka kampo galvelę, iki žymeklis sutampa su 13 — 00, o būgneliu atsuka atgal 0 — 15.

Kampo nustatymą, sukant būgnelį, visuomet reikia baigti taip, kad skaitmenys būtų privedami į dešiniąją pusę.

Lygio įdėjimas ir išėmimas

299. Paėmus lygį, jo užpakalinį iškyšulį įkišti į lygio pamato išpiovą; paspausti užkabą, prispausti lygį prie kelmo ir paleisti užkabą. Lygį išimant, veikti atvirkščia tvarka.

Komanduojuant: NUOŽULNUS LYGIS! arba NUOŽULNUS LYGIS — 200! Tk paprastąjį lygį nuima, kaip anksčiau nurodyta, ir iš kampo dėžutės paima nuožulnųjį lygį. Pastarąjį įdeda iškeltu galu (+200) į save veikdamas taip, kaip įdedant paprastąjį lygį.

Lygio nustatymas ir keitimas

300. Komanduojuant: LYGIO PLIUS (MINUS) TIEK! Tk kairiąja ranka ima už lygio rintės sparnelių ir suka juos atitinkamon pusėn, iki atitinkamas lygio žiedo (lanko) skaitmens brūkšnelis sutaps su žymekliu. Jei lygio buvo komanduota plus, žiūrėti į skaitmenis apačioje 0, jei minus — viršuje 0. Lygio nustatymą visuomet reikia baigti taip, kad jo burbulėlis eitų atgal (sukant lygio sparnelius į dešinę). Pavyzdžiui, sukomanduota lygio minus 15. Tk turi, sparnelius sukant į kairę pusę, kiek persukti skaitmenį 15 ir ties juo

nustatyti žymeklį, sukdamas sparnelius į dešinę, nes tuomet lygio burbulėlis eis atgal.

Nustatęs lygį taikytojas skaito: **LYGIO PLIUS (MINUS) TIEK!**

Nuožulniojo lygio vartojimas

301. Nuožulnūs lygis vartojamas, kai reikia pabūklui nustatyti vietos kampą (teigiamąjį arba neigiamąjį), prašokantį 100 tūkstantinių.

Vartojant nuožulnųjį lygį $+ 200$, pabūklui nustatomas kampas bus lygus lygio žiedo nustatymui, padidintam 200 tūkstantinių. Tuo būdu nuožulnūs lygis leidžia nustatyti vietos kampą tarp $+ 100$ ir $+ 300$ tūkstantinių.

Šaudant, kada pabūklui vietos kampai nustatomi nuožulniuojamu lygiu, jei stabdytuvo apatinis kraštas atsiremia į stovą dar nenustatčius pabūklui reikiamos pakilos, reikia iškasti griovelį stovui.

Jei pabūklui reikia nustatyti vietos kampą, mažesnį už $- 100$ tūkstantinių, tai taikytojas pastato nuožulnųjį lygį taip, kad skaitmuo $- 200$ ant lygio gaubtuvėlio kamščio būtų matomas užpakalyje (žiūrint šaudymo kryptimi). Šiuo atveju pabūklui nustatytas kampas lygus lygio žiedo nustatymui, sumažintam 200 tūkstantinių. Taip pastatytas lygis leidžia taikyti vietos kampais tarp $- 100$ ir $- 300$ tūkstantinių.

Vartojant nuožulnųjį lygį, komanduojuojantysis turi rasti lygio žiedo nustatymą ir jį komanduoti.

Lygio žiedo nustatymas randamas:

- a) norint nustatyti pabūklui tam tikrą teigiamą kampą (su nuožulniuojų lygiu $+ 200$), reikia iš to kampo dydžio algebriškai atimti $+ 200$; pavyzdžiui, norima su lygiu nustatyti kampą $+ 170$; $170 - 200 = - 30$; komanda: LYGIO $- 30!$
- b) norint nustatyti pabūklui tam tikrą neigiamą kampą (su nuožulniuojų lygiu $- 200$), prie jo reikia pridėti $+ 200$; pavyzdžiui, norima su lygiu nustatyti kampą $- 250$; $- 250 + 200 = - 50$; komanda: LYGIO $- 50!$

T a i k y m a s i r p a s i ž y m ė j i m a s

302. Taikantis reikia žiūrėti pro kampo žiūronėlį ir, nekeičiant kampo nustatymo, sukti į atitinkamą pusę pabūklą, iki kampo tinklelio statmenas brūkšnys arba kampo viršūnė sutaps su TT.

Tinklelio brūkšnio sutapdinimą su TT reikia visuomet baigti, sukant pabūklą į kairę. Jei taikantis pabūklas sukamas į dešinę, baigiant jį reikia pasukti kiek daugiau, kad brūkšnys praeitų pro TT, o paskui, jau sukant pabūklą į kairę, brūkšnį sutapdinti su TT.

Taikantis paprastai pabūklo vamzdis sukamas vairu ir baigiamas sukti kreiptuvu. Tai-kytojas ištiesia dešinę ranką atgal ir rodo vairiniui, į kurią pusę sukti vairą; rankos delnas

visuomet turi būti atkreiptas vairo sukimo kryptimi; norint vairą stambiai pasukti, ranka mojuojama iš peties, mažesniems pasukimams — delnu iš riešo ir visiškai mažiems — rodomuoju pirštu. Nusitaikęs mosteli delnu žemyn, tuo rodydamas vairiniui, kad baigtų sukti. Po to, jei reikia, baigia taikytis sukdamas kreiptuvu.

Jei kampo žiūrono lauke TT nesimato ir TT priešakyje, tai taikytojas ir pradžių apytikriai taikosi pro kampo taikmenėlį (vizicrių).

303. P a s i ž y m i n t į taikymo tašką, taikytojas, nesukdamas pabūklo, kampo galvelę apytikriai nukreipia į TT (jei galima, žiūrėdamas per taikmenėlį). Šiam reikalui pakelia atkabą ir suka kampo galvelę, kol ji apytikriai bus nukreipta į TT; nukreipęs paleidžia atkabą.

Po to jis žiūri pro kampo žiūronėlį ir suka kampo ir atšvaisto būgnelius, kol tinklelio brūkšnys arba kampo viršūnė sutampa su TT.

Pasižymėjęs garsiai skaito kampo nustatymą: PIRMO (ANTRO, N) 47 — 40 (pav.).

Baigiant pasižymėjimą, tinklelio brūkšnių arba kampo viršūnę reikia privesti prie TT taip, kad sukant būgnelį, skaitmenys, praeidami pro žymeklį, didėtų.

P a k i l o s n u s t a t y m a s

304. Pakilą nustatant su lygiu, taikytojas dešine ranka suka lygio keltuvo suktuvėlį, kol lygio burbulėlis atsiduria vidury tarp

brūkšnelių (įplukdo lygį). Lygį įplukdant, į burbulėlį reikia žiūrėti statmenai iš viršaus.

Lygį baigti plukdyti visuomet reikia nuleidžiant vamzdžio laibgalį žemyn (tuomet burbulėlis eina atgal).

305. Jei šaudoma pagal laipsnialygį, tai pabūklui nustatant pirmą pakilą arba ją stambiai (daugiau kaip 3° arba kai pritrūksta taikiklio dalmenų) keičiant, laipsnialygio burbulėlį taikytojas apytikriai įplukdo su lygio keltuvu (318 str.).

Jei taikymo taškas šone šaudymo linkmės, tai, laipsnialygį įplukdant lygio keltuvu, kampo tinklelio brūkšnys nukrypsta nuo TT. Tada taikytojas, įplukdęs laipsnialygį, turi pasižymėti į TT ir gautąjį kampį garsiai perskaityti; taikytojas taip pat pasižymi, pakeitęs pakilą lygiu (lygio keltuvu).

K a m p i o n u s t a t y m o k e i t i m a s

306. Komanduojant: DEŠINĖN (KAI-RĖN) TIEK! taikytojas mintinai atima (prieda) komanduotą kampį, kiek gauna, atitinkamai stato didžiuosius, o po to mažuosius, dalmenis ir skaito kampo nustatymą.

Jei reikia pakeisti kampį mažiau kaip 2 — 01, jį taikytojas nustato tik sukdamas būgneliu.

Kampį galima keisti ir neskaičiuojant mintinai, jei taip taikytojams yra lengviau (neįpratę skaičiuoti). Pavyzdžiui, buvo kampo nustatymas 8—55 ir sukomanduota KAIRĖN 3 — 75! Taikytojas suka kampo galvelę į de-

šinę per 3 kampo žiedo brūkšnelius ir nuleidžia atkabą. Po to suka būgnelį žemyn, iš pradžių per 5 brūkšnelius, o toliau 7 kartus per 10 brūkšnelių.

Keičiant kampo nustatymą, reikia, kaip ir nustatant kampį, baigti, privedant skaitmenis į didėjamą pusę.

Nurodyti kampo keitimo būdai gali būti ir kitokie, nelygu taikytojų sugebėjimas.

Atšvaisto nustatymas ir kei- t i m a s

307. Komanduojuant: **ATŠVAISTO PLIUS (MINUS) TIEK!** taikytojas suka atšvaisto būgnelį laikrodžio rodyklės kryptimi — juodais didėjamais dalmenimis (prieš laikrodžio rodyklės kryptį — raudonais didėjamais dalmenimis), iki atšvaisto lentelės ir būgnelio žymekliai parodo atitinkamus nustatymus.

Komanduojuant: **ATŠVAISTO DAUGIAU (MAŽIAU) TIEK!** taikytojas, atitinkamai sukdamas būgnelį, prideda (atima) prie buvusio atšvaisto tiek dalmenų, kiek buvo sukomanduota.

Krypties ir tolio taikymas

308. Kai tik pabūkliniai išmoksta taikyti, pasižymėti ir nustatyti pakilą, jie turi būti mokomi taikyti kryptimi ir toliu, t. y., taikytis (pasižymėti) pro kampį ir drauge nustatyti pabūklo pakilą. Šiam reikalui pradinai nutai-

kant ir darant ugnies perkėlimus, veiksmai vykdomi šia tvarka.

a) Pradinis nutaikymas:

- 1) nustatyti komanduotą kampį,
- 2) pastatyti statmenai kampį (lygis 0, burbulėlis įplukdytas),
- 3) nusitaikyti,
- 4) su lygio keltuvu nustatyti pabūklo pakilą,
- 5) pasižymėti, jei reikia (305 str.), ir garsiai perskaityti kampį (pasižymėtą kampį užsirašo pabūklininkas, ugnies būrių vadai ir vyresnysis karininkas).

b) Ugnies perkėlimai:

- 1) patikrinti ir prireikus nutaikyti pabūklą su nepakeistu kampio nustatymu,
- 2) pakeisti kampį ir nusitaikyti į TT, o taikantis žiūrėti, kad lygis būtų įplukdytas su senuoju jo nustatymu,
- 3) pakeisti lygio nustatymą ir įplukdyti lygį jo keltuvu,
- 4) pasižymėti į TT (žr. 305 str.) ir garsiai perskaityti kampį; šį kampį užsirašo Pk, ugnies būrių vadai ir vyresnysis karininkas; tolimesnio šaudymo metu Tk kampį keičia nuo to pažymėtojo kampio.

Stovo riboklio pastatymas

309. Taikytojas, pabūklininko prižiūrimas, pastato kairįjį riboklį. Pabūklą nukreipus į šaudomojo ploto kairįjį kraštą, taikytojas atleidžia riboklį ir jį pristumia prie ašies kairiosios apdangos taip, kad sraigto galvelė būtų užpakalyje, o sraigto veržlė — viršuje. Po to veržlę priveržia su suktuvėliu ir ją baigia veržti su raktu 42/24/17. Patikrina, ar pakankamas priveržimas, sukdamas atitinkamon pūsėn kreiptuvo suktuvėlį; jei tikrinamas riboklis šliaužia, tai jį iš naujo uždėti ir stropiau priveržti. Kad būtų galima stipriau priveržti, naudinga, prieš uždėdant riboklį, nuo ašies (riboklio vietoje) nutrinti tepalą.

Stovo ribokliai statomi, įsakius pabūklininkui, kai reikia greitai šaudyti nustatytą barą, neišeinant iš jo ribų (pavyzdžiui, užtveriamoji ugnis).

2. Spyninio pareigos

310. Spyninio pareigos šios:

- a) pastatyti saugiklį kovos (žygio) padėtin;
- b) atidaryti ir uždaryti spyną;
- c) nuspausti, jei reikia, laisvą sklandiklį;
- d) nustatyti taikiklį ir laipsnialygi;
- e) iššauti;
- f) nustatyti pakilą su laipsnialygiu;
- g) apibrėžti pakilos nustatymą su laipsnialygiu;
- h) nustatyti dešinįjį riboklį.

Saugiklio pastatymas kovos (žygio) padėtin

311. Jei spyna uždaryta ir saugiklis yra žygio padėtyje, tai jį perstatant kovos padėtin reikia kairiąja ranka paimti už sagutės ir, traukiant ją atgal, pasukti į dešinę iki atramos ir paleisti.

Kai saugiklis kovos padėtyje, o reikia jį pastatyti žygio padėtin, pasukti į kairę.

Abiem atvejais nereikia liesti gaiduko, kuris visiškai netrukdo saugiklio sukinėti.

312. Spynai atidaryti reikia abiem rankom apgniauzti jos rankeną pirštų nagais žemyn ir pasukti spyną iki atramos. Spynos sukimas turi būti baigiamas smarkiau, kad geriau išmestų tūtą iš šovinio lizdo. Spyną atidarant, reikia žiūrėti, kad pirštai nebūtų ištiesti ir kad kuris iš jų neatsiremtų į stabdirąžį, nes užuošliaužos metu jie gali būti suspausti tarp gaubtuvo ir pavažų galų (sužaloja pirštus). Jei dėl spyninio neapsižiūrėjimo toks įvykis atsitinka, tai rankai (pirštams) išlaisvinti tuojau reikia atjungti liemenį nuo lopšio ir vamzdį atstumti atgal. Jei uždėta viršum rankenos spyninio ranka spynos atidaryti neleidžia, tai liemeniui nuo lopšio atjungti reikia nedelsiant nulaužti jungiamosios velkės skląstelį, kalant žalvariniu plaktuku per jos galą.

313. Spynai uždaryti reikia abiem rankom apgniauzti spynos rankeną pirštų na-

gais žemyn ir švelniai pasukti spyną iki pilnos atramos; po to nuleisti rankas.

314. Mokymo metu spynos žalvarinė plokštelė ir skiltuvo atrama turi būti įdėtos į savo vietas.

Kai šovinio lizdas tuščias, spyną atidaryti ir uždaryti leidžiama tik vieniniame mokyme, kol pabūkliniai susipažįsta su spynos veikimu atidarant ir uždarant. Kai tik pabūkliniai to išmoksta, spyninis turi būti mokomas drauge su užtaisytoju, užtaisant pabūklą mokomaisiais (mediniais) šoviniais, kol abiejų pabūkliinių darbas pasidaro visiškai sklandus. Mokomieji šoviniai turi būti geri; kad mokymo metu, išmetant iš šovinio lizdo, jie nesilankstyti, stovą reikia apdengti šiaudiniu ar kitokiu apdangalu.

Kai spyna atidaryta, Sp abiejų rankų delnus laiko viršum rankenos. Pristumiant šovinį į lizdą, tūtos brilelis, susiduodamas į mestuko pirštus, spynai palengvina judesį atgal, tuo pradėdamas spynos uždarymą. Sp žiūri, kad jo rankos nekliudyti tam judesiui, jį išnaudoja ir baigia uždaryti spyną.

Jei tam judesiui spyninis kliudo arba spyną bando uždaryti anksčiau to judesio, šoviny s atšoksta atgal, ir spynos uždaryti nebegalima.

S p r a g t u k o p a l e i d i m a s

315. Šaudymo metu spragtukas pats pasileidžia dėl pabūklo atošliaužos. Norint atidaryti spyną nešovus arba neįskėlus, spyninis turi paleisti spragtuką. Spragtukas paleidžia-

mas spaudžiant laisvąjį sklandiklį pirmyn. Šio veiksmo mokant, reikia išimti spynos žalvarinę plokštelę.

T a i k i k l i o n u s t a t y m a s

316. Komanduojuant: **TAIKIKLIO TIEK!** Sp dešine ranka ima taikiklio keltuvo suktuvėlio rankeną, spaudžia ją prie skritulio, nes reikia paleisti dantį, ir suka atitinkamon pusėn suktuvėlį, iki tinkamas komanduotam taikikliui skritulio dalmens brūkšnys sutampa su žymekliu. Baigiant sukti, žymeklį reikia priversti prie brūkšnio į mažėjamą dalmenų pusę (keliant drūtgalį į viršų). Po to paleidžia rankeną, kad dantis išoktų į išpiovą, ir perskaito nustatymą.

Jei komanduotas taikiklio nustatymas baigiasi skaičiumi 25 ar 75, Sp suka atitinkamon pusėn suktuvėlį, iki žymeklis būna viduryje tarp dviejų brūkšnių. Pavyzdžiui, sukomanduotas taikiklis 24—25; žymeklis turi būti ties viduriu tarp dalmenų 24 — 00 ir 24 — 50.

Pirmasis brūkšnys po 0 atitinka 200 m atstumą.

L a i p s n i a l y g i o n u s t a t y m a s

317. Komanduojuant: **LAIPSNIALYGIO TIEK** (pav. 10^o—16)! Sp ima laipsnialygį ir laiko jį gulsčią (lanku nuo savęs) atrėmęs į krūtinę ir, prilaikydamas kairiąja ranka, dešinės rankos nykščiu ir rodomuoju pirštu, apima mygtuko auseles ir jį paspaudžia, kad atsijungtų mygtuko dantis nuo lanko dantų.

Mygtuką perstumia atitinkamon pusėn, iki žymeklis būna ties komanduotu laipsnio dalmeniu, pavyzdžiui, 10°. Atleidžia mygtuko auseles ir pasitikrina, ar žymeklis teisingai nustatytas ties laipsnio dalmeniu.

Po to pasuka laipsnialygį lanku į dešinę, atsuka sąvaržos rintę ir perstato lygio čiuožiklį atitinkamon pusėn, iki jo žymeklis būna ties komanduotu minučių dalmeniu, pavyzdžiui, 16.

Užsuka sąvaržos rintę ir skaito, pavyzdžiui: LAIPSNIALYGIO 10°— 16 (dešimt laipsnių — šešiolika).

Nustatęs nušluosto rėmelių dugną ir laipsnialygio plotmeles ir laipsnialygį stato ant plotmelių lanku atgal.

Pakilos nustatymas su laipsnialygiu

318. Nustatant pradinę pakilą arba ją stambiai keičiant su laipsnialygiu (305 str.), Sp pastato taikiklio 35 — 00 ir padeda Tk įplukdyti apytikriai laipsnialygio burbulėlį (žiūrėdamas į burbulėlį balsu ar rankos ženklu nurodo, kada sustabdyti vamzdžio kilnojimą); po to taikiklio keltuvu galutinai įplukdo laipsnialygį ir jį nuima.

Po kiekvieno šūvio, jei laipsnialygio nustatymas nekeičiamas, laipsnialygį stato ant plotmelių, patikrina ir prireikus jį įplukdo taikiklio keltuvu. Komanduojuant kitą laipsnialygio nustatymą, Sp jį pakeičia ir taip pat įplukdo laipsnialygį (taikiklio keltuvu).

I š š o v i m a s

319. Komanduojujant (jei pirmas šūvis): **PIRMAM ŠŪVIUI!** Sp atsistoja dešiniojo rato išorinėje pusėje ir pasuka galvą į pabūklininko pusę.

Pabūklininkui komanduojujant: **PIRMAS (ANTRAS . . .)!** ir kartu nuleidžiant ranką, Sp pasilenkia, kairiąja ranka paima pantelį, traukia jį žemyn (traukiant pantelį į viršų ir į save, gali kiek prasidaryti spyna dėl netaisyklingo spragtuko veikimo) iki atramos ir stauga paleidžia.

Jei Sp sėdi sėdynėje ir komanduojujama tik: **PIRMAS (ANTRAS . . .)!** tai jis kairiąja ranka griebia pantelį ir šauna kaip pirmu kartu.

Jei neskėlė, Sp pantelį patraukia dar du kartu. Jei neskėlė Sp būnant prie rato (pirmasis šūvis), reikia antru kartu patraukti pantelį, palaukus kelias sekundes; priešingu atveju, kartais pavėlavus šūviui, Sp gali užgauti ratas.

P a k i l o s r a d i m a s s u l a i p s n i a l y g i u

320. Komanduojujant: **RAST PAKILĄ SU LAIPSNIALYGIU!** Sp ima laipsnialygį, nustato jį pagrindinai (0 — 0), nepriverždamas čiuožiklio sąvaržos rintės. Laipsnialygį deda ant plotmelių lanku atgal, jį prilaikydamas dešiniąja ranka už apatinio rėmelių krašto; kairiąja ranka atjungia mygtuko dantis ir žymeklį kelia į viršų, iki lygio burbulėlis, kilda-

mas į viršų, truputį praeina pro brūkšnius. Po to nuleidžia žymeklį per vieną dantį (burbuklėlis praeina brūkšnius iš priešingosios pusės) ir paleidžia mygtuko auseles. Ima čivoklį, perstato jį, iki burbulėlis būna ties viduriu savo brūkšnių, užsuka sąvaržos rintelę ir patikrina, ar teisingai įplukdytas burbulėlis. Nuima laipsnialygį, jį pasuka lanku į dešinę ir garsiai perskaito: LAIPSNIALYGIO TIEK (pav., 9°— 20)!

Stovo riboklio pastatymas

321. Spyninis, pabūklą nukreipus į šaudomojo baro (ploto) dešinią kraštą, pabūklininko prižiūrimas, stato dešinią riboklį visiškai panašiai, kaip taikytojas (žr. 309 str.).

3. Vairinio pareigos

322. Vairinis:

- a) valo ir tepa vamzdžio kiaurymę;
- b) apytikriai nutaiko pabūklą kryptimi;
- c) išstumia neiškeltą šovinį arba neišmestą šovinio tūtą.

323. Prieš šaudymą, Vr, padedamas Sp ir Už, iš vamzdžio, jei reikia, išvalo per gausų pritepimą; šiam reikalui vartoja tepamąją movą, jos lygiuoju galu į lauko pusę; dėl per gausaus vamzdžio pritepimo po pirmo šūvio gaunamas didelis dūmų debesis, kuris gali išduoti ugniavietę.

Šaudymo pertraukų metu, o taip pat šaudymą baigus, Vr drauge su Sp ir Už valo ir tepa

vamzdį, kaip nurodyta artilerijos statuto IV dalies taisyklėse. Taikos metu vamzdis valomas ir tepamas tuoju, šaudymą užbaigus (ugniavietėje), o taip pat ir karo metu — jei aplinkybės to netrukdo.

324. Vairinis, taikytojo nurodymu, pabūklą pasuka vienon ar kiton pusėn. Pabūklą pasuka abiem rankom laikydamas vairą ir pakeldamas noragą. Kada pabūklas apytikriai nukreiptas, smulkiau nutaikyti Vr, žiūrėdamas į Tk delną, lengvai stumdo vairą, per jį suduodamas rankos delnu, vienon ar kiton pusėn. Sukomandavus stambesnę kambio pataisą, Vr nelaukdamas, iki taikytojas pradės rodyti, pats pasuka vairą atitinkamon pusėn. Krypties pataisų dydį Vr matuoja noragu arba pėda; norago plotis arba pėdos ilgis atitinka apytikriai 1 — 00 (100 tūkstantinių).

Vairinis visą laiką turi sekti kambio komandas ir žiūrėti į taikytoją.

Neįskelto šovinio arba tūtos išstūmimas

325. Paprastai neįskeltas šovinys išstumiamas stumtuvu. Neišmestai šovinio tūtai išstumti Vr sujungia valiklį su stumtuvu. Prieš išstumdamas šovinį rūpestingai nuvalo stumtuvo galvelę ir stoja iš dešinės pusės prie vamzdžio laibgalio. Stumtuvą įkiša į vamzdžio kiaurymę ir, kai jo galvelė apgaubdama degtuvą atsiremia į sviedinio smaigalį, silpnais smūgiais išjudina sviedinį ir po to jį išstumia.

Išstumiant šovinius, užtaisytojas stoja prie spynos ir, kai šovinys pakankamai išsikiša, ima jį abiem rankom.

Šovinio tūtą išstumiant, reikia elgtis, kaip išstumiant šovinį, mušant stumtuvu į tūtos dugną.

Išstumiant šovinį su I A L arba A L degtuvu, reikia vartoti 1918 m. pavyzdžio stumtuvą arba, išsukus vamzdyje degtuvą, šovinį išstumti paprastu stumtuvu.

Neturint 1918 m. pavyzdžio stumtuvo arba suktuvo, galima vartoti medinį vamzdį, 30 cm ilgio ir atitinkamo stumtuvo galvelės storio.

4. Užtaisytojo pareigos

326. Užtaisytojas užtaiso pabūklą. Jo vieta šaudymo metu tiksliai neapibrėžiama. Ji pareina nuo šaudymo greičio ir nuo vietos, kurioje yra šoviniai. Paprastai tinkamiausia užtaisytojui vieta — tarp stovo ir kairiojo rato už $\frac{1}{2}$ m jo užpakalyje, skydo priedangoje; veidu pasisukęs į taikytojo sėdynę, dešinės kojos pėda nukreipta į stovą, kairioji apie 30 cm nuo dešinėsios.

Pabūklas užtaisomas sukomandavus: UGNIS! Užtaisytojas, atstatydamas kairiąją koją, ant dešinėsios kulno pasisuka į 1 Dg. Ima iš jo šovinį, dešiniąja ranka griebdamas už tūtos dugno, o kairiąja — iš apačios žemiau smaigalio. Atsisuka, sviedinio smaigalį atsargiai įkiša į šovinio lizdą ir dešinės rankos ištiestu delnu lengvai stumia šovinį ir baigia įstumti smarkiu judesiu, kol delnas atsiremia į drūtgalio nuopioją. Geriausiai šovinį pristumti tuo lai-

ku, kai $\frac{1}{3}$ tūtos būna išorinėje pusėje. Toje padėtyje sviedinio vedamasis žiedas jau yra įjėjęs į šovinio lizdą ir, šovinį pristumiant, nesusiduoda į vamzdžio užpakalinę nuopiovą.

Išskyrus visiškai išimtinus atvejus (kai šaudymo greitumas svarbiau už viską), užtaisytojas po kiekvieno šūvio, prieš užtaisydamas kitam šūviui, pasižiūri į vamzdį, kad įsitikintų, ar jis nėra išpūstas ir ar nėra jame likusių pašalinių liekanų. Pastebėjęs ką nors įtariamo, praneša pabūklininkui.

Užtaisydamas, šaudant po vieną, užtaisytojas pranešinėja sviedinio rūšį, o šaudant po daugiau — šovinio eilės numerį iki tokio, po kiek buvo komanduota, pavyzdžiui: buvo komanduota po tris; užtaisytojas pranešinėja: pirmas, antras, trečias; po to kitai eilei arba pradalgei: pirmas, antras, trečias ir t. t.

Be to, užtaisytojas prieš šaudymą padeda degtuviniams dėžę pastatyti kovos padėtin, ją atidaryti ir tvarkyti šovinius, kaip nurodyta 328, 239, 330 ir 343 str. str. Taip pat padeda vairiniui valyti pabūklo vamzdžio kiaurymę.

Pradedant mokyti užtaisytoją, turi būti vartojamas mokomasis šovinys su metaliniu (ne mediniu) sviediniu. Šio mokymo metu mestukas turi būti išimamas; šoviniai išstumiami stumtuvu.

5. Pirmojo degtuvinio pareigos

327. 1 Dg pareigos:

- a) pastatyti dėžę kovos padėtin (parengti žygiui), ją atidaryti (uždaryti), nuleisti ir atidaryti pradurą, išimti šovinius, juos valyti ir sutepti vedamąjį žiedą;

- b) atidaryti degtuvų dėžutę ir išukti degtuvus;
- c) nuimti nuo degtuvų gaubtuvėlius;
- d) oriniais sprogimais šaudant, nustatyti taisytuvą ir pradurą, įstatyti į jo lizdą šovinį ir pradurti degtuvą;
- e) paduoti šovinius užtaisytojui;
- f) išsukti degtuvus.

Dėžės pastatymas kovos padėtin

328. Dėžę kovos padėtin pastato abu degtuviniai ir užtaisytojas. Šiam reikalui 2 Dg ištraukia jungiamosios ašies grandinėles kaištį, ištiesia jungiamąją ašį ir drauge su užtaisytoju paima už dėžės stovo ąsų. Paėmę už stovo ąsų užtaisytojas ir 2 degtuvinis stovą kelia į viršų, kol dėžė būna pusiausvyroje ant ašies, ir po to nuspaudžia stovą žemyn ir padeda jį ant žemės. 1 degtuvinis, keliant stovą į viršų, sugriebia už skersinio atramų ir baigia dėžės nuleidimą (persvėrimą), žiūrėdamas, kad jis į pa-
baigą nebūtų perdaug staigus.

Griežtai draudžiama dėžę statyti kovos padėtin jos nenukabinus nuo pirmagalio.

Dėžės parengimas žygiui

329. 1 Dg uždaro ir pakelia pradurą; drauge su 2 degtuviniu uždaro dėžės dureles.

Po to 2 degtuvinis pribėga prie stovo iš kairės, o 1 degtuvinis ir užtaisytojas lieka dėžės užpakalyje.

1 degtuvinis ir užtaisytojas sugriebia viena ranka atramų skersinį, o antra ranka atsiremia į dėžės viršutinį kraštą, abudu pakelia dėžę ir ją pamažu persveria. Tuo pat metu 2 degtuvinis pakelia stovą ir, kada tik ašelės būna sąlytyje su jungiamąja ašimi, stovą padeda ant žemės; po to sujungia ašį ir įkiša grandinė-lės kaištį.

Po to visi trys pasuka dėžės stovą reikiama kryptimi.

Dėžės atidarymas ir uždarymas

330. Dėžę pastačius kovos padėtin, degtuviniai atrakina spyneles ir jas išėmę kabina į skląstelio ašeles. Po to atidaro dėžės dureles kiekvienas savo pusėje. Atidarant dėžės dureles, reikia viena ranka prilaikyti užkabos svirties rankeną ir prispausti dėžės dureles keliu, tuo pat metu atsukant skląstelį. Nesilaikant šios taisyklės, užkabos svirtelė, išstumta šovinių spaudžiamų durelių, gali degtuviniui sužeisti veidą.

Uždarant dureles, reikia įsitikinti, kad užkabos snapelis yra gerai užsikabinęs už durelių.

Praduro nuleidimas (pakėlimas) ir atidarymas (uždarymas)

331. Pradurui nuleisti reikia veikti jungiamosios ašies svirtį ir, pradurą laikant prispaustą prie jungiamosios ašies, sukti jį atgal, kol jis neatsirems į žemę.

Pradurui pakelti reikia abiem rankom paimti jį už apačios ir sukant apie jungiamąją ašį kelti jį į viršų, kol jis nesusijungia su jungiamąja svirtimi.

332. Pradurui atidaryti reikia pakelti į viršų užkabos sparnelį ir atidaryti dangtelį. Vartojant pradurą kitokiems sviediniams, o ne 1917 m. granatams, reikia išimti smaigalių žiedus, traukiant juos į viršų.

Pradurui uždaryti reikia įdėti smaigalių žiedus (jei jie šaudant buvo išimti); pastatyti taisytuvą 20 (taip pastačius, uždaroма taisytuvo tepamoji skylutė); sukti sukutuvėlį tolio dalmenų mažėjama kryptimi, iki atsiremia į atramą; uždaryti dangtelį ir jį užkabinti.

Praduro išėmimas ir įdėjimas

333. Pradurui išimti reikia visiškai jį nuleisti, paskui atsargiai kelti, kol jis išeina iš jungiamosios ašies.

Pradurą įdedant reikia jį paimti abiem rankom, iš apačios apkabinant iš abiejų šonų, įterpti jo tūtą tarp jungiamosios ašies ašų, po to pakelti praduro ašį tiek, kad jungiamoji ašis laisvai įeitų į praduro tūtą.

334. Šovinių išėmimas, valymas, tepimas ir padavimas, degtuvų įsukimas, gaubtuvėlių nuėmimas, šovinių įstatymas į praduro

lizdus ir degtuvų išsukimas, kaip 343, 344, 345, 346, 347 ir 348 str. str. nurodyta.

Taisytuvo nustatymas

335. Komanduojujant: PASTOVUS (PASLANKUS) ŽYMEKLIS, TAIŠYTUVO TIEK! 1 degtuvinis perstato paslankųjį žymeklį į išorinę (vidinę) skritulio pusę, atsuka žymeklių sąvaržos rintę ir stumia juos abiem rankom, iki pastovusis žymeklis būna ties sukomanduotu taisytuvo dalmeniu (brūkšniu). Viena ranka prilaikydamas žymeklius, kita užsuka sąvaržos rintę ir pusbalsiu skaito: TAIŠYTUVO TIEK! (pavyzdžiui: TAIŠYTUVO 24!).

Pastovus žymeklis vartojamas oriniams sprogimams ir dvigubo veikimo (DE) 22/31 arba 24/31 degtuvams su 24 sek. degimo laiku; paslankusis žymeklis — tos pat rūšies 22/31 A arba 24/31 A degtuvams su 31 sek. degimo laiku.

Praduro nustatymas

336. Komanduojujant: TAIKIKLIO (arba PRADURO) TIEK! 1 Dg ima dešine ranka suktuvėlio rankeną ir, spausdamas ją į apačią, suka atitinkamon pusėn, iki juodojo (raudonojo) dalmens brūkšnys (skrytulyje) būna ties pastoviuoju (paslankiuoju) žymekliu. (Pirmasis dalmenų brūkšnys atitinka 200 m atstumą).

Po to paleidžia suktuvėlio rankeną ir garsiai skaito: PRADURO TIEK (pav., 45-0)!

Praduro nustatymą reikia baigti į didėjamą dalmenų pusę.

Paslankiajam žymekliui nulūžus, praduras gali būti statomas juodaisiais dalmenimis, juos atitinkamai pakeitus pagal šaudymo lenteles.

D e g t u v o p r a d ū r i m a s

337. Praduras parengtas ir nustatytas; vieną šovinį įstato į praduro lizdą 2 Dg, antrą — 1 Dg, jei jis yra laisvas (žr. 347 str.).

Po taikiklio arba laipsnialygio komandos 1 degtuvinis praduria degtuvą, spausdamas dešiniąja ranka svirtį smarkiu judesiu iki atramos taip, kad kiaurai pradurtų degtuvo sienelę. Pakelia svirtį į viršų iki atramos, kad ištrauktų duriklį iš degtuvo, ir paleidžia svirtį. Nepakėlus svirties iki atramos, išimant šovinį iš praduro lizdo, gali nulūžti duriklis. Komanduojujant: PO DU (PO TRIS...)! 1 degtuvinis praduria degtuvus tiekos šovinių, po kiek komanduota, ir iš eilės paduoda šovinius, garsiai skaitydamas: VIENAS, DU, TRYS ir t. t.

Draudžiama pradurti iš karto abu (esančius lizduose) degtuvus.

Šaudant 1 degtuvinis praduria degtuvus pakaitomis dešiniu juoju ir kairiuoju durikliais.

P r a d u r o i r t a i s y t u v o k e i t i m a s

338. Jei po pirmos komandos kita keičiamas tik taikiklis arba praduras, pav.: 50-0! arba

PRADURO 50-0! tai 1 Dg palieka tą patį taisytuvo nustatymą ir nustato tik pradurą.

Jei keičiamas tik taisytuvai, 1 Dg nustato jį, kaip komanduojama, ir suka suktuvėlio rankeną taip, kad brūkšnys, atitinkantis prieš tai sukomanduotą taikiklio (praduro) dalmenį, vėl būtų ties taisytuvo pastoviuoju (paslankiuoju) žymekliu.

Sukomandavus šaudyti daužomaisiais sproginiais (pakeitus degtuvą), 1 Dg nebepraduriėja degtuvų, uždaro pradurą ir elgiasi, kaip 344, 345 ir 346 str. str. nurodyta.

T a i s y t u v o n u s t a t y m o r a d i m a s

339. Jei taikiklio nustatymas skiriasi nuo praduro nustatymo ir tolimesniam šaudymui norima tuos nustatymus suderinti, komanduojama:

PRADURO TIEK (kiek buvo taikiklio),
PRANEŠK TAISYTUVO NUSTATYMĄ!

1 Dg, neliesdamas suktuvėlio, atsuka žymeklių sąvaržos rintę ir juos (žymeklius) perstato taip, kad žymeklis, kuriuo buvo šaudyta, būtų ties atitinkamu komanduoto praduro dalmens brūkšniu. Po to užsuka sąvaržos rintę, žiūri, ties kuriuo taisytuvo dalmens brūkšniu yra pastovusis žymeklis ir garsiai skaito: **TAISYTUVO TIEK!**

Š o v i n i ų p a d a v i m a s

340. Šaudant oriniais sproginiais, 1 Dg, pradūręs degtuvą ir pakėlęs svirtį, dešiniąja ranka ima šovinį per vidurį tūtos, pakelia jį, kad išsi-

imtų iš lizdo, kairiąja ranka ima už sviedinio smaigalio ir duoda užtaisytojui, kreipdamas tūtos dugną į jį.

Šaudant daužomaisiais sprogimais, 1 Dg elgiasi, kaip ir 2 Dg (žr. 344, 345 ir 346 str. str.).

6. Antrojo degtuvinio pareigos

341. 2 degtuvinio pareigos:

- a) pastatyti dėžę kovos padėtin (parengti ją žygiui), ją atidaryti (uždaryti), išimti šovinius, juos valyti ir sutepti vedamąjį žiedą;
- b) įsukti degtuvus;
- c) nuimti nuo degtuvų gaubtuvėlius;
- d) paduoti šovinius užtaisytojui arba, šaudant oriniais sprogimais, įstatyti juos į praduro lizdus;
- e) išsukti degtuvus.

342. Dėžę pastato kovos padėtin (parengia žygiui) ir dėžę atidaro (uždaro), kaip 328, 329 ir 330 str. str. nurodyta.

Šovinių išėmimas

343. Jei dėžėje yra vienos rūšies šoviniai, degtuviniai juos išiminėja, pradėdami nuo viršutinės eilės; ištuštinę ją — nuo apatinės eilės. Eilėse išiminėja pradėdami nuo išorinių pusių.

Jei dėžėje yra įvairių rūšių šovinių, degtuviniai juos išiminėja pradėdami iš tolimesnių nuo

vidurio eilių, bet kiekvienoje eilėje taip pat nuo išorinių pusių.

Šie išėmimo būdai įgalina dėžės svorio centrą palikti kiek galint arčiau ašies.

Komanduoju: ŠRAPNELIS! arba: GRANATA! I (II) UŽTAISU! degtuviniai (1 ir 2) išima iš dėžės komanduotus šovinius: dešiniąja ranka ima už tūtos brilelio, traukia šovinį atgal ir kairiąja ranka jį paima prie smaigalio.

Prilaikydamas šovinį kairiąja ranka, dešiniąja nušluosto sviedinį švariu skuduru, sutepa teptuku vedamąjį žiedą ir apveda tepalu juostelę aplink sviedinio pastorinimą.

Draudžiama šovinius dėti ant plikos žemės.

D e g t u v ū į s u k i m a s

344. Komanduoju: DEGTUVAS TOKS! degtuviniai (1 ir 2) pirmiausia iš sviedinio išima degtuvo lizdo kamštelį, pridengiantį sprogdintuvo lizdą. Kamštelį išima prakišdamas dešinės rankos pirštą pro kamštelio žiedą ir traukdamas jį sviedinio ašies kryptimi. Išėmęs kamštelį, ima komanduotą degtuvą ir įsuka jį kartu su plokšte į lizdą (sviedinyje). Įsukant, reikia žiūrėti, kad degtuvo apatinė nuopiova aklinau prigultų prie sviedinio nuopiovos. Jei įsukant gaunamas pasipriešinimas, degtuvą reikia atidėti į šalį ir paimti kitą.

Degtuvai I A L arba A L įsukami apimant ranka jų liemenį.

Degtuvus reikia įsukti į tiek sviedinių, kiek jų reikia šaudymui. Degtuvinis įsuka degtuvą į kitą sviedinį tik pirmąjį padavęs užtaisytajui.

G a u b t u v ė l i ų n u ė m i m a s

345. Nuo I A L ir A L degtuvų gaubtuvėliai nuimami traukiant raištelio galą, kuris išsikiša iš po gaubtuvėlio. Šios rūšies degtuvų gaubtuvėliai nuimami tik prieš pat šovinio padavimą užtaisytojui.

Nuo R Y degtuvo gaubtuvėlis nuimamas apipliaunant jį aplink.

Dvigubo veikimo degtuvų gaubtuvėliai nuplėšiami ranka; prireikus jie išilgai prapiaunami.

Nuimti gaubtuvėlius, prieš įsukant degtuvus į sviedinį, draudžiama.

Š o v i n i ų p a d a v i m a s

346. Įsukus degtuvą, nuėmus gaubtuvėlį ir, šaudant oriniais sprogimais, pradūrus degtuvą, degtuvinis paduoda šovinį užtaisytojui, laikydamas dešiniąją ranka ties viduriu, kairiąją — prie smaigalio, tūtos dugnu į užtaisytoją.

Abu degtuviniai derina savo veiksmų greitį su ugnies greičiu taip, kad užtaisytojas niekuomet neturėtų rankose daugiau vieno šovinio.

Griežtai draudžiama su įsuktais degtuvais ir nuimtais gaubtuvėliais šovinius dėti ant žemės arba atsiremti jais į žemę.

Š o v i n i ų į s t a t y m a s į p r a d u r o l i z d u s

347. Šaudant orinio sprogimo šrapneliais arba granatomis, šoviniai visuomet turi būti įstatyti abiejuose praduro lizduose.

Norint įstatyti šovinį į praduro lizdą, reikia, nuėmus gaubtuvėlį, paimti kairiąja ranka už tūtos brilelio, dešiniąja iš viršaus sviedinį, pakreipiant jį degtuvu žemyn ir statmenai praduro, dešiniąja ranka taikyti, kad degtuvas ir sviedinio smaigalys įeitų į praduro lizdą be smūgio; praleisti kairiąją ranką, dešiniąja paimti už tūtos brilelio ir laisvai sukti šovinį laikrodžio rodyklės kryptimi (dešinėn), kol degtuvo iškyšulys neįeina į savo išdrožą. Sukant šovinį prieš laikrodžio rodyklę, gali atsiskirti degtuvas. Smarkiai sukant, degtuvo iškyšulys gali peršokti savo išdrožą.

Šovinį įstačius į praduro lizdą, reikia paimti kitą šovinį ir parengti jį įstatyti.

Šaudant orinio sprogimo granata (brizanti-
ne), reikia, prieš įstatant šovinį į praduro lizdą, iš pradžių įsukti degtuvą ir nuimti gaubtuvėlį.

D e g t u v ų i š s u k i m a s

348. Baigus šaudyti arba pakeitus sviedinių rūši, degtuvinis išsuka degtuvą, uždaro degtuvo lizdą kamšteliu ir šovinį įdeda į dėžę.

Išsukti dvigubo veikimo degtuvai nuimtais gaubtuvėliais atidedami į šalį ir pirma proga iššaunami, o pradurti degtuvai, baigus šaudyti, atiduodami grupės šaudmenų skyriui.

Prireikus išsukti su nuimtu gaubtuvėliu I A L ir A L degtuvus, griežtai draudžiama paliesti kuriuo nors būdu atgaubtas degtuvo dalis; juos išsukus, reikia atidėti atskirai ir paskui pasiųsti į šaudmenų skyrių; jokių atveju I A L ir A L degtuvai, kartą nuėmus gaubtuvėlį, negali būti antrą kartą įsukami į sviedinį.

7. Pabūklo pastatymas ant stabdžių ir nuėmimas nuo jų

349. Pabūklą vadiname pastatytu ant stabdžių, kai jo ratai stovi ant stabdžių letenų. Pabūklas nuimtas nuo stabdžių, kai jo ratai ant žemės.

Pabūklą vadiname atremtu, kai jo noragas atremtas į norago griovelio sienelę.

Pabūklą vadiname įsiraususiu, kai jo noragas yra pakankamai įsirausęs į žemę ir stovas neslenka atgal.

Įsiraususio pabūklo ratai turi lygiuotis su dėžės ratais, jei pastaroji yra pastatyta ugnia-vietėje greta pabūklo. Ši pabūklo ir dėžės padėtis (su $\frac{1}{2}$ m tarpu) šaudant labai palengvina pabūklinių veiksmus.

Ši padėtis būna pabūklui įsirausus ir jį pastačius ant stabdžių; leidžiant pirmąjį šūvį, dėl norago įsirausimo pabūklo ratai pasislenka atgal vidutiniškai 10 cm; dėl pabūklo pastatymo ant stabdžių jo ratai pavažiuoja atgal apie 40 cm. Dėliai sakytųjų priežasčių, prieš pabūklą pastatant ant stabdžių, reikia, kad jo ratai būtų $\frac{1}{2}$ m į priešakį nuo dėžės ratų.

350. Pabūklas ant stabdžių gali būti pastatomas dviem būdais: komanduojuant STABDŽIUS! arba STABDŽIUS, STUMIANT! Antruoju būdu pabūklas statomas ant stabdžių, kai pabūklas stovi blogame dirvožemyje arba stačiame užpakaliniame šlaite, arba kai po vamzdžio laibgaliu yra aukšti kupstai ar kitokios kliūtys, neleidžiančios vartoti pirmojo būdo. Antrojo būdo (pastatymas ant stabdžių

rankomis) taisyklingas įvykdymas yra gana sunkus.

Teisingai pabūklui pastatyti ant stabdžių reikia šių sąlygų:

- a) stabdžių svirtelė turi būti statmena stovui; pabūklą nutaikius, svirtelės nuožulnumas gali atsitikti dėl dviejų priežasčių: dėl vietovės nelygumų arba dėl pabūklo blogo nutaikymo, prieš jį pastatant ant stabdžių;
- b) pabūklo padėtis ant vidurio ašies turi apytikriai likti ta pati ir pabūklą pastačius ant stabdžių; ši sąlyga bus išpildyta, jei taikant pastatyto ant stabdžių pabūklo nereikia sukti daugiau kaip 5 sukimai; tačiau per kaunamąjį šaudymą, jei sukimų skaičius ir didesnis, pabūklo iš naujo perstatyti ant stabdžių nereikia.

Pakeliant stovą, o ypač jį nuleidžiant, reikia neleisti stovui kraipytis į šonus, o ratus užritinti ant lentų, tik kai pabūklas stovi reikiama kryptimi.

351. Paprastai, prieš pastatant ant stabdžių, pabūklas turi būti nutaikytas tokioje padėtyje, kad liemu stovėtų per kovos ašies vidurį. Vairas turi būti užlaužtas.

Pastačius ant stabdžių, pabūklas neturi išeiti iš krypties, nes po to, nutaikant pabūklą, galima veikti tik kreiptuvo ratuku. Vairu sukinti griežtai draudžiama.

Pabūklas niekuomet nestatomas ant stabdžių, jeigu jis yra atremtas (įrengtas norago griovelis). Iškasus griovelį, pabūklo ratai turi lygiuotis su dėžės ratais.

**P a b ū k l i n i ū p a r e i g o s k o m a n d u o -
j a n t S T A B D Ž I U S !**

352. Sukomandavus: STABDŽIUS! užtaisytojas ir spyninis, paėmę už stabdžių atasijų, stabdį pakelia į viršų, kad jo ašis išeitų iš gulyklos, ir jį Sp atlenkus laiko tokioje padėtyje; 2 degtuvinis ir vairinis atsistoja vienas prieš antrą prie stovo skliautų; taikytojas nusitaiko (jei reikia) ir, padedamas spyninio, nuleidžia drūtgalį, kad lopšys atsiremtų į trinkelę (jei to nebuvo padaryta anksčiau) ir praneša:

PARENGTA!

Po šio pranešimo 2 Dg ir Vr nebejudina stovo, pabūklininkas atsistoja apie 1 m pabūklo užpakalyje, dešinėsios kojos pirštai apie 70 cm nuo norago kilpos ir, pėdos kryptį tiksliai sutapdinęs su stovo kryptimi, komanduoja:

LEISK!

Tąja komanda užtaisytojas ir spyninis sutartinai paleidžia stabdžius ant žemės ir prieina prie stovo; 2 Dg ir Vr pakankamai pakelia stovą, kad čiuožiklio dantys užsikabintų už kablelio dantų; pakeliant stovą, Vr ir 2 Dg kojų neišjudina iš vietų ir turi jį kelti į viršų nenukreipdami nuo duotosios krypties, saugodami,

kad stovas nesikraipytų į šonus ir kad laibgaliu pusiausvyros ratukų ausys nepaliestų žemės (atsitrenkęs į žemę gali sugadinti ratukus).

Pabūklininkas, kai tik čiuožiklio dantys susijungia su kablelio dantimis ir būna įsitikinęs, kad stovo linija pereina per jo dešiniąją koją, komanduoja: SPAUSK!

Po šios komandos Vr ir 2 Dg, padedami prie stovo užtaisytojui ir spyniniui, visi kartu spaudžia stovą prie žemės, nepaleisdami jo iš rankų. Jie iš pat pradžių turi stovo kilpą nukreipti pabūklininko dešinėsios kojos pirštų kryptimi.

Pabūklininkas, kai tik gali, sugriebia norago kilpą ir ją kreipia prie savo neišjudintos dešinėsios kojos pirštų.

Paguldžius noragą ant žemės, taikytojas nusitaiko, o kiti pabūkliniai vėl užima savo vietas šaudyti.

P a b ū k l i n i ū p a r e i g o s k o m a n d u o j a n t S T A B D Ž I U S , S T U M I A N T !

353. Sukomandavus: STABDŽIUS, STUMIANT! Už ir Sp stabdį pakelia į viršų, kad jo ašis išeitų iš gulyklos ir laiko jį pakelę; 2 Dg ir Vr atsistoja, kaip 352 str. nurodyta; taikytojas, jei reikia, nusitaiko ir praneša: PARENGTA!

Po šio pranešimo Vr ir 2 Dg nebejudina stovo; Už ir Sp sutartinai paleidžia stabdžius ant žemės ir atsistoja — pirmasis prie kairiojo rato, antrasis — prie dešiniojo; Tk sugriebia už stabdžių atasijų prie svirtelės; pabūklininkas

atsistoja, kaip 352 str. nurodyta, ir komanduoja: DĖMESIO!

Tąja komanda Už ir Sp paima už ratų, Tk priglaudžia dešiniąją koją prie stovo; Vr ir 2 Dg truputį pakelia stovą. Pabūklininkas komanduoja: STUMK!

Po šios komandos Sp ir Už užritina ratus ant letenų, Tk laiko stabdžių atasijas taip, kad svirtelė būtų statmena stovui, pabūklininkas su Vr ir 2 Dg kreipia stovą reikiama kryptimi.

Pastačius noragą ant žemės, Tk nusitaiko, o kiti užima savo vietas šaudyti.

354. Kartais kai kuriems šaudymams yra patogiau, kad nutaikytas pabūklas negulėtų ant ašies vidurio. Šiuo atveju, norint pabūklą pastatyti ant stabdžių, reikia elgtis šitaip:

- a) kai stovas ant ašies reikiamoje padėtyje, pabūklas nutaikomas vairu ir pasižymima (jei reikia);
- b) nejudinant kampio, pabūklas pastatomas ant ašies vidurio kreiptuvu;
- c) pabūklas pastatomas ant stabdžių, kaip 352 ir 353 str. str. nurodyta, ir nutaikomas kreiptuvu.

Jei norima patikrinti, su kokia krypties klaida pabūklas pastatytas ant stabdžių (žr. 350 str. b), reikia, pabūklą pastačius ant vidurio ašies, pasižymėti ir užsirašyti; pasižymėtas kampis ir turi būti naudojamas patikrinti, lyginant jį su pasižymėjimo kampiu, pastačius pabūklą ant stabdžių ir jam būnant ant ašies vidurio.

Pabūklinių pareigos pabūklą
nuimant nuo stabdžių

355. Pabūklui nuo stabdžių nuimti komanduojama:

NUO STABDŽIŲ!

Po tos komandos taikytojas, jei reikia, pastato pabūklą ant ašies vidurio ir drauge su spyniniu iššoka iš sėdynių. Spyninis paima už stabdžių žaboklės rankenos ir pakelia ją į viršų (kiek galima). Užtaisytojas paima už kaičio rato, o 2 degtuvinis už dešiniojo, abu veidu į priešakį; vairinis paima už vairo; Už ir 2 Dg truputį pastumia ratus atgal žaboklės atpalaidavimui palengvinti.

Kai tik spyninis pajunta, jog žaboklės dantys atsipalaidavo, komanduoja: STUMK! ir laiko rankeną pakėles; Už ir 2 Dg stumia ratus pirmyn, kad jie nueitų nuo letenų; vairinis seka šį judesį ir prireikus jiems padeda veikdamas vairu.

Stabdžiai pakeliami nuo žemės ir užsklendžiami tik pabūklininko įsakymu (darant stambius krypties pakeitimus). Šiam reikalui taikytojas su spyniniu, paėmęs už stabdžių atasių, pakelia jas ir, stabdžių ašiai įėjus į gulyklas, spyninis jas užsklendžia ir užkiša kaištelį.

Nukabinto pabūklo pervežimas
rankomis

356. Pabūklui (dėžei) pervežti rankomis pabūklinių skaičius pareina nuo pervežimo toluo, vietovės nelygumo ir nuo dirvožemio. Pa-

prastai pervežama pirma pabūklas, o paskui dėžė arba atvirkščiai.

Paprastai užtaisytojas ir vairinis ima už pabūklo arba dėžės stovo skliautų, taikytojas ir spyninis — už pabūklo ratų, o degtuviniai — už dėžės ratų. Atliekamus pabūklinius pabūklininkas paskirsto pagal reikalą; pervežant pabūklą, labai naudinga paskirti vieną pabūklinį, kuris spaustų vamzdžio laibgalį.

Kai pabūklo arba dėžės neįstengia pavežti šeši pabūkliniai, būrio vadas įsako savo būrio kito ugnies skyriaus tarnybai arba jos daliai ateiti į talką. Šiuo atveju galima paimti diržus, esančius dėžėje po praduru, ir, juos pritvirtinus prie stovo kilpos, naudoti, kaip traukiamąjį viržį, atėjusiems talkininkams.

Kai pabūklui pervežti reikia labai daug žmonių, tai atliekamieji žmonės traukia už virvių, pririštų diržais prie pabūklo arba dėžės.

357. Pabūklui (dėžei) pervežti per labai sunkią vietovę gali būti vartojamos virvės.

Prie kiekvieno rato žemiausio stipino pririšti per ratlankį po virvę. Laisvą virvės galą pervesti per rato viršų važiavimo kryptimi, prilaikant virves ant ratų lankų.

Traukti už laisvo virvės galo; kai pririštieji stipinai atsiduria rato viršuje, jei reikia, ratus užpleišyti (užkyliuoti) (važiuojant į kalną), atrišti virves ir jas vėl pririšti prie žemiausiųjų stipinų ir vėl traukti už virvių laisvų galų. Taip elgtis, kol pabūklas (dėžė) bus išvežtas iš sunkios vietovės.

III skirsnis

Kliūtys šaudant

Kliūtys užtaisant ir ištaisant

358. Šoviny s užtaisant neįlen-
da iki galo ir jo negalima iš-
traukti ranka. Pabūklininkas įsako iš-
stumti šovinį pro laibgalį stumtuvu (žr. 325
str.). Per pirmąją pasitaikiusią šaudymo per-
trauką pabūklininkas pažiūri, ar nėra atšer-
pėjęs vedamasis žiedas ir ar neįlinkęs tūtos
kaklelis.

Jei reikia, pabūklininkas įsako išlyginti ve-
damojo žiedo nelygumus ir liepia iš naujo už-
taisyti. Jei ir vėl šoviny s neįeina iki galo šo-
vinio lizdo, tai jį įsako padėti atskirai.

359. Išmetukas neištraukia tū-
tos. Pabūklininkas, įsitikinęs, kad išmetuko
pėdelė savo vietoje, liepia tūtą išstumti stum-
tuvu, sujungtu su valikliu.

Jei kliūtis pasikartoja, pabūklininkas patik-
rina išmetuką ir jo pėdelę ir, jei reikia, įsako
juos pakeisti.

360. Sviediny s lieka vamzdyje
(ši kliūtis pasitaiko dėl sviedinio išklibimo tu-
toje).

Jei sviedinyje įsuktas ne I A L arba A L, bet
kitoks degtuvas, tai pabūklininkas įsako svie-
dinį išstumti stumtuvu.

Jei sviedinyje įsuktas I A L arba A L deg-
tuvas, reikia pirma jį išsukti specialiu prietai-
su (žr. 325 str.), o paskui išstumti sviedinį

stumtuvu. Norint išstumti sviedinį neišsukus degtuvo, reikia vartoti 1918 m. stumtuvą.

Jei stumtuvu sviedinio išstumti nepajėgiama, pabūklininkas apie tai praneša savo ugnies būrio vadui. (Šiuo atveju, išsukus iš sviedinio degtuvą, baterijos vadas išsiunčia pabūklą į dirbtuves).

361. Suktuvą skiriamas išsukti degtuvui iš sviedinio, esančio pabūklo vamzdyje, tais atvejais, kai neturima 1918 m. stumtuvo arba kai sviedinio iš viso neįstengiama išstumti stumtuvu. Suktuvą naudoja vairinis, pabūklininko prižiūrimas.

362. Suktuvo sunarstymas. Ištraukti iš jungiamojo vamzdelio ilgintuvą ir įsitikinti, ar suktuvą parengtas šiam degtuvui išsukti (žr. Artilerijos statuto IV dalį). Priešingu atveju, renkamąjį vamzdelį išsukti iš movos; po to movą užsukti ant vamzdelio kitu galu.

Ilgintuvui į savo vietą įdėti reikia jį pagrindu pastatyti prieš tūtinį raktą, skiriamą trumpiems degtuvams išnarstyti; nutaikyti ilgintuvą taip, kad jo įpiovos atsidurtų ties vamzdinio rakto iškyšuliais; stumti ilgintuvą į vamzdinį raktą, kol užkabos dantis neišoksta į ilgintuvo griovelį.

Sujungti jungiamąjį vamzdelį su stumtuvo pagaikščio galu; įkišti skečiamąjį kaištį (šiam reikalui pagaikščio antgalis turi skylutę).

Neturint stumtuvo pagaikščio, pastarąjį galima pasigaminti paėmus kartį, kurios 125 mm ilgio galą reikia padaryti 36 mm skersmens;

62 mm atstume nuo šio galo išgręžiama 6 mm skersmens skylutė skečiamam kaiščiui įkišti.

363. Suktuvo vartojimas. Įkišti į vamzdį sujungtą su stumtuvo pagaikščiu suktuvą, neužgaunant vamzdžio graižtvų; suktuvą atremti į degtuvą; sukti suktuvą laikrodžio rodyklės kryptimi, lengvai spaudžiant, kol pasigirs trakstelėjimas, vamzdinio rakto iškyšuliams įeinant į degtuvo išpiovas arba ilgintuvo įpiovai užsimaunant ant degtuvo iškyšulio. Nuo šio akimirksnio reikia suktuvą sukti atvirkščia kryptimi, tuo būdu išsukant degtuvą, ir suktuvą atsargiai ištraukti lauk.

Išimti degtuvą iš suktuvo traukiant, jei reikia, užkabos žiedą.

Po to išstumti sviedinį (jei reikia).

Ištraukiant išsuktą R Y arba dvigubo veikimo degtuvą, ilgintuvas neužkabina, o užkaba degtuvo nepasiekia. Tuomet reikia suktuvo nuopiovą (arba ilgintuvo vidų) ir iškyšulius gausiai pritepti tiršto tepalo; dėl to suktuvas prilimpa prie degtuvo ir, jį išsukus, lengviau galima ištraukti.

364. Atsitikus 358, 359 ir 360 str. str. sakytooms kliūtims taikos meto pratimuose per kaudamąjį šaudymą, pabūklas sustabdo ugnį, pabūklininkui komanduojuant: STOK! ir pranešant apie kliūtį ugnies būrio vadui; šovinyš arba tūta išimama tik kitiems pabūklams baigus šaudyti.

Neįskėlimai

365. Jei 3 kartus nuleidus gaiduką šūvis neįvyksta, spyninis palaukia kelias sekundes*) ir įsitikinęs, kad spynos mokomosios plokštelės per apžiūrėjimą nėra paliktos savo vietoje ir kad saugiklis yra kovos padėtyje, apžiūri ir patikrina skiltuvą.

Jei skiltuvas arba jo snapelis nulūžęs arba sulinkęs arba jei vėl būna neįskėlimų, tai pabūklininkas įsako pakeisti skiltuvą.

Jei neįskėlimai pasikartoja ir su pakeistu skiltuvu, tai pabūklininkas liepia pakeisti skiltuvo spyruoklį.

Jei skiltuvas tvarkoje, pabūklininkas liepia atsargiai atidaryti spyną, išimti šovinį ir atidėti jį į šalį.

366. Dažniausiai taikos meto šaudymuose šovinio neįskėlimai būna dėl pertaisytų tūtų netikslumų. Taikos metu reikia elgtis taip: jei po 3 nuleidimų šovinys neįskeliamas, tai, išėmus iš pabūklo, juo reikia užtaisyti kitą pabūklą; ir jei po to neįskeliamas, tai šovinį reikia padėti į šalį ir tuojau po šaudymo patikrinti, ar neįskėlusųjų pabūklų skiltuvų lizdai neužsiteršę.

367. Vyresnysis karininkas įsako atidėtą dėl neįskėlimo šovinį iššauti iš kito pabūklo. To pabūklo pabūklininkas liepia tokiu šoviniu užtaisyti atsargiai ir netrankant.

*) Taikos meto šaudymuose ne mažiau kaip 1 min.

62 mm atstume nuo šio galo išgręžiama 6 mm skersmens skylutė skečiamam kaiščiui įkišti.

363. Suktuvo vartojimas. Įkišti į vamzdį sujungtą su stumtuvo pagaikščiu suktuvą, neužgaunant vamzdžio graižtvų; suktuvą atremti į degtuvą; sukti suktuvą laikrodžio rodyklės kryptimi, lengvai spaudžiant, kol pasigirs trakstelėjimas, vamzdinio rakto iškyšuliams įeinant į degtuvo išpiovas arba ilgintuvo įpiovai užsimaunant ant degtuvo iškyšulio. Nuo šio akimirksnio reikia suktuvą sukti atvirkščia kryptimi, tuo būdu išsukant degtuvą, ir suktuvą atsargiai ištraukti lauk.

Išimti degtuvą iš suktuvo traukiant, jei reikia, užkabos žiedą.

Po to išstumti sviedinį (jei reikia).

Ištraukiant išsuktą R Y arba dvigubo veikimo degtuvą, ilgintuvas neužkabina, o užkaba degtuvo nepasiekia. Tuomet reikia suktuvo nuopiovą (arba ilgintuvo vidų) ir iškyšulius gausiai pritepti tiršto tepalo; dėl to suktuvas prilimpa prie degtuvo ir, jį išsukus, lengviau galima ištraukti.

364. Atsitikus 358, 359 ir 360 str. str. sakytoms kliūtims taikos meto pratimuose per kaudamąjį šaudymą, pabūklas sustabdo ugnį, pabūklininkui komanduojuant: STOK! ir pranešant apie kliūtį ugnies būrio vadui; šovinyš arba tūta išimama tik kitiems pabūklams baigus šaudyti.

Neįskėlimai

365. Jei 3 kartus nužeidus gaiduką šūvis neįvyksta, spyninis palaukia kelias sekundes*) ir įsitikinęs, kad spynos mokomosios plokštelės per apžiūrėjimą nėra paliktos savo vietoje ir kad saugiklis yra kovos padėtyje, apžiūri ir patikrina skiltuvą.

Jei skiltuvas arba jo snapelis nulūžęs arba sulinkęs arba jei vėl būna neįskėlimų, tai pabūklininkas įsako pakeisti skiltuvą.

Jei neįskėlimai pasikartoja ir su pakeistu skiltuvu, tai pabūklininkas liepia pakeisti skiltuvo spyruoklį.

Jei skiltuvas tvarkoje, pabūklininkas liepia atsargiai atidaryti spyną, išimti šovinį ir atidėti jį į šalį.

366. Dažniausiai taikos meto šaudymuose šovinio neįskėlimai būna dėl pertaisytų tūtų netikslumų. Taikos metu reikia elgtis taip: jei po 3 nuleidimų šovinys neįskeliamas, tai, išėmus iš pabūklo, juo reikia užtaisyti kitą pabūklą; ir jei po to neįskeliamas, tai šovinį reikia padėti į šalį ir tuojau po šaudymo patikrinti, ar neįskėlusųjų pabūklų skiltuvų lizdai neužsiteršę.

367. Vyresnysis karininkas įsako atidėtą dėl neįskėlimo šovinį iššauti iš kito pabūklo. To pabūklo pabūklininkas liepia tokiu šoviniu užtaisyti atsargiai ir netrankant.

*) Taikos meto šaudymuose ne mažiau kaip 1 min.

368. Griežtai draudžiama neiššautą dėl neįskélimo šovinį su pradurtu degtuvu dėti į šovinių dėžę arba šovinių vežimą drauge su kitais šoviniais. Toks šovinyš, išsukus degtuvą, turi būti dedamas drauge su tuščiomis tūtomis.

N u t r ū k ė s p a n t e l i s

369. Jei šaudant nutrūksta pantelis arba nulūžta jo ąsa, spyninis sugriebia už gaiduko ir šaudo jį staiga patraukdamas.

Pantelis arba gaidukas pakeičiami per pirmą šaudymo pertrauką.

N e t a i s y k l i n g a s s p r a g t u k o v e i k i m a s

370. Jei spragtukas po šūvio (užuošliaužos) neįeina į savo išdrožą, tai spyninis jį nuspauzdžia ranka.

371. Spragtukas šaudant nėra būtinas. Jei spragtukas netaisyklingai veikia, jį reikia laikinai išimti.

Šaudant be spragtuko, pabūklininkas įspėja spyninį:

- a) uždarinėti spyną iki galo, bet jos netrunkant,
- b) paleidžiant šūvį, pantelį traukti jo kryptimi kreipiant daugiau žemyn, bet ne aukštyr; dėl šios taisyklės nesilaikymo prasiveria spyna, o dėl to pasitaiko neįskélimų: skiltuvas nebemuša į kapsulės vidurį.

Nepilna užuošliauža

372. Paprastai prieš šūvį, kai tvarkingas pabūklo stabdigrąžis (kompresorius), gaubtuvo užpakalinis brūkšnys yra ties stabdigrąžio brūkšniu.

Pabūklininkas turi nuolat sekti, kad užuošliauža būtų pilna.

Kai nepilna užuošliauža, pabūklui leidžiama šaudyti tol, kol gaubtuvo priešakinis brūkšnys neatsiduria stabdigrąžio brūkšnio užpakalyje. Pastaruoju atveju šaudymas sustabdomas.

373. Kai tik nepilna užuošliauža pasidaro tokia, su kuria nebeleidžiama šaudyti (372 str.), pabūklininkas patikrina matuoklę. Tikrinti jis turi per kiekvieną šaudymo pertrauką.

Jei matuoklė yra savo lizdo dugne (pasinėrusi, žiaunos kliba), bandyti papildyti stabdigrąžį alyva (žr. Artilerijos stat. IV d.). Jei papildant alyvą matuoklė slenka atgal, tai alyvos papildymas tęsiamas, kol matuoklės galas nesusilygina su stabdigrąžio užpakaline nuopiova; pastaruoju atveju liemuo paprastai užuošliaužia iki galo.

Jei matuoklei išsilyginus, liemuo neužušliaužia arba užuošliauža būna netaisyklinga (su staigiais smūgiais ir stabtelėjimais), pabūklininkas sustabdo ugnį; vyresnysis karininkas liepia surasti kliūtis priežastis ir ypač patikrinti, ar neužsikerta apkabos dėl įstrigimo tarp jų kurio nors pašalinio daikto arba nuožulniųjų plokštumų valiklio nuotrupos. (Valiklis nėra būtinas šaudant, todėl, jei sugedusio valiklio negalima pakeisti, tai jį reikia visiškai nuimti).

374. Jei kliūtis priežastys nesurandamos, tai baterijos vadas įsako pabūklą siųsti į dirbtuves; jei pabūklo vamzdis yra 50—60 cm nepriėjęs nuolatinės savo padėties, tai, prieš užkabinant pabūklą ant pirmagalio, reikia pabandyti vamzdį užstumti į savo vietą rankomis.

Per greita užuošliauža

375. a) Stabdigrąžis su švelnintuvu (amortizatoriumi). Pabūklininkas įsako švelnintuvo žymeklį pastatyti ties mažesniu dalmeniu, negu buvo (naujam arba gerai veikiančiam stabdigrąžiui švelnintuvo žymeklis pastatomas ties 3).

Jei užuošliauža vis tiek per greita, pabūklininkas įsako žymeklį perstatyti vienu, o jei reikia — ir dviem dalmenimis.

Jei užuošliauža per daug sulėtėja, tai jis liepia žymeklį perstatyti atvirkščia kryptimi, kad išpurkštų alyvą, kuri prasiveržė pro sklandiklį.

376. Jei švelnintuvas veikia netaisyklingai, tai išnarstomas baterijos karininkui prižiūrint (žr. Art. statuto IV dalį); išnarsčius patikrinti švelnintuvo priešakinės nuopiovos ir jos dangtelio būvį; jei nieko nepastebima, pakeisti švelnintuvą; sugedęs švelnintuvas siunčiamas į dirbtuves.

377. b) Stabdigrąžis su kamščiu. Taikos meto pratimuose baterijos vadas dėl šios kliūtis pabūklą išsiunčia į dirbtuves.

Karo metu laikinai kliūtis pašalinama įsukant švelnintuvą, kuris išreikalaujamas iš dirbtuvių.

Užsikirtęs taikiklis

378. Spyninis, paleidęs dantį iš taikiklio skritulio išpiovų, mažais smūgiais ranka muša reikiama kryptimi suktuvėlio rankeną.

Praduro kliūtys

379. Vartoti netinkamus (sugedusius) praduro duriklius griežčiausiai draudžiama. Todėl 1 degtuvinis turi labai dažnai tikrinti duriklių stovį (ar jie nenulūžę).

Durikliams patikrinti reikia išimti iš praduro šovinius (jei jie įstatyti ir paspausti svirties rankenas, kad durikliai išlįstų į šovinio smaigalio lizdus.

380. Durikliui pakeisti reikia visiškai pakelti rankeną ir ištraukti duriklio laikiklį spaudžiant užkabos spyruoklį.

Sulūžusį duriklį reikia išimti paėmus už jo smaigalio ir stumiant į šoną, kad jo T pavidalo pagrindas išeitų iš laikiklio T išpiovos.

Paimti iš praduro dangtelio naują duriklį ir jo T pagrindą įstatyti į laikiklio T išpiovą. Visiškai pakelti svirties rankeną, laikiklį įkišti į jo lizdą, užkabos spyruoklio šiurkščiąją pusę laikant į viršų, ir stumti, kol užkaba neatsiremia į praduro dėžutę.

381. Išimant duriklį iš praduro dangtelio, reikia ištraukti praduro valiklį nuspaužiant užkabą, kuri jį laiko atsarginių duriklių lizde; ištraukti iš lizdo vieną duriklį traukiant paliai jo T pagrindą.

Įdėti valiklį smaigaliu žemyn, nuspaudžiant užkabą, kad ji užsikabintų už valiklio užkabos.

382. Jei iš šovinio smaigalio lizdo pradurto šovinio išimti negalima, reikia ištraukti duriklio laikiklį ir patikrinti duriklio stovį.

Jei duriklis nulūžęs ir vis dėlto, ištraukus laikiklį, šovinio išimti negalima, reikia, įdėjus naują duriklį ir įstačius jo laikiklį į vietą, bandyti iš naujo pradurti degtuvą, iš lengvo spaudžiant žemyn svirties rankeną, kad duriklio nulūžęs galas įeitų į degtuvą.

Priešlaikiniai sproginiai, nenormalūs šūviai ir kiti įvykiai

383. Priešlaikiniai sproginiai ir nenormalūs šūviai.

Priešlaikinio sproginio atveju vyresnysis karininkas tuojau įsako išvalyti vamzdį ir pats jį apžiūri arba tai atlikti paveda atitinkamo ugnies būrio vadui.

Jei vamzdis įtartinais sužalotas, pabūklas, baterijos vado paliepinu, išsiunčiamas į dirbtuves ir baterijos vadas siunčia artilerijos inspektoriui ir ginklavimo viršininkui nustatyto pavyzdžio šaudymo protokolą (žr. 8 priedėlį), kartu apie tai pranešdamas savo tiesioginiam viršininkui (siunčia protokolo nuorašą).

Šaudmenų partija, iš kurios pasitaikė priešlaikinis sproginas ar kitoks įvykis, turi būti tuojau nustatyta ir nenaudojama, kol tuo metu nebus gautas ginklavimo viršininko sprendimas (karo metu — AG vado sprendimas). Jei įvykis atsitiko šaudant šrapneliu arba poligo-

niniu šoviniu (šie šoviniai visuomet turi priemaišų ir juodo parako), tai iki ginklavimo viršininko sprendimo atidedami 9 šoviniai ir 9 degtuvai.

384. Jei iš sekyklos buvo pranešta apie nnormalų šūvį tolnašumo atžvilgiu, vyresnysis karininkas pirmiausia patikrina (arba tai atlikti paveda atitinkamo ugnies būrio vadui) atitinkamo pabūklo nutaikymą.

Jei pabūklo taikytuvų nustatymai teisingi ir pats pabūklas gerai nutaikytas, tai nenormalus šūvis galėjo įvykti arba dėl šovinio su sumažintu užtaisų (jei buvo šaudyta padidintu) arba dėl pabūklo vamzdžio netinkamumo (išsidėvėjimas, įvairavimas ir t. t.).

Pastaruoju atveju pabūklą reikia siųsti į dirbtuves.

385. D e g t u v a i n u i m t a i s g a u b t u v ė l i a i s .

I A L arba kūginiam A L degtuvui, prieš šūvį nuėmus gaubtuvėlį, nereikia liesti jokios atgaubto degtuvo dalies, o ypač negalima liesti žalvarinės spiralės. Jau pats gaubtuvėlio nuėmimo veiksmas gali išjudinti spiralę. Degtuvas, kurio spiralė išjudinta, neturi būti vartojamas šūviui, o grąžinamas į dirbtuves. Tokio grąžinamo degtuvo spiralė ir du pusžiedžiai surišami stipria virvele, kad nejudėtų.

Jei, šaudymą baigus, lieka neiššauti sviediniai su I A L arba kūginiais A L degtuvais numautais gaubtuvėliais, tai pabūklininkas įsako tokį degtuvą tuojau išsukti; su tokiu išsuktu degtuvu elgtis, kaip anksčiau sakyta.

Orinio sprogimo arba dvigubo veikimo (D E) degtuvai, kuriems buvo nuimti gaubtuvėliai ir kurie nebuvo iššauti, turi būti išsaunami (artimiausiame šaudyme).

Neiššauti su pradurtu degtuvu šrapneliai turi būti gražinami Ginklavimo Valdybai.

386. Bet koks statuto nenumatytas šaudmenų (šovinių, sviedinių, degtuvų) narstymas daliniuose griežtai draudžiamas.

Įvairūs nuotykių

387. Kai dėl kliūtis (šaudymo nuotykių) veikimas būna sunkus, pavojingas arba gali sugadinti pabūklą, vyresnysis karininkas ir ugnies būrių vadai tais atvejais, kurių nenumato šis statutas, privalo patys duoti nurodymų kliūčiai pašalinti, vadovaudamiesi šiomis taisyklėmis:

- a) pašalinti šaudymui nereikalingas dalis;
- b) sugedusias dalis pakeisti atsarginėmis (jei tokios yra), tačiau su sąlyga, kad pakeitimui nereikėtų naudotis draudžiamais narstymais (žr. Artil. stat. IV dalį);
- c) pranešti baterijos vadui, kad iššauktų artilerijos techniką arba kad sugadintą pabūklą išsiųstų į dirbtuves.

388. Dėl nuotykių su šaudmenimis (įstrigimas vamzdyje priešlaikinis sproginimas, sproginimas vamzdyje ir t. t.) baterijos vadas sustato šaudymo protokolą (žr. 8 priedėlį), kurį per 24 val. turi pasiųsti ginklavimo viršininkui. To protokolo 1 egzempliorius siunčiamas artilerijos inspektoriui, o nuorašas — savo tiesioginiam viršininkui.

VIII SKYRIUS

ŠAUDYMO TVARKA

I skirsnis

Šaudymo būdai

1. Šaudymas vienu pabūkle

389. Kitų komandų eilėje komanduoiant:

1. ŠAUDO DEŠINYSIS (KAIRYSIS, N)
PABŪKLAS!

2. UGNIS! nepaminėtų pabūklų pabūkliniai nenuiminėja gaubtuvėlių, nepraduria degtuvų ir neužtaiso pabūklų; visas likusias komandas vykdo, kaip šaudantysis pabūklas. Komandos vykdomos pagal VII skyriaus II skirsnio (pabūklinių pareigos) nurodymus.

390. Norint, kad šaudytų kuris nors vienas pabūklas, o kiti komandų nepriiminėtų, prieš kambio komandą komanduojiama: N PABŪKLUI! o prieš nurodant po kiek sviedinių, pabūklas nebesakomas.

Pavyzdys:

1. TREČIAM PABŪKLUI!
2. KAIRĖN 0-50!
3. LYGIO PLIUS 5!
4. PO DU!
5. UGNIS!

391. Š a u d a n t y s i s p a b ū k l a s, nu-
sitaikius ir nustaciūs pakilą, užtaisomas. Po
to taikytojas patikrina nustatymus, lygio bur-
bulėlį ir praneša:

PARENGTA!

Pirmam šūviui pabūklininkas patikrina nu-
statymus, stoja už dėžės taip, kad jį matytų
spyninis, pakelia dešinę ranką į viršų ir ko-
maduoja:

PIRMAM ŠŪVIUI!

Pabūklo tarnyba pasiduoda į išorinę ratų pu-
sę, stodama veidu šaudymo kryptimi; Sp stoja,
kaip nurodyta 319 str. Po to pabūklininkas
nuleidžia ranką komanduodamas:

PIRMAS (ANTRAS, N)!

Spyninis patraukia pantelį.

Po šūvio pabūklo tarnyba užima savo vietas,
bet Tk ir Sp dar neišoka į sėdynes. Spyninis
atidaro spyną, patikrina ir prirėikus pataiso
taikiklio nustatymą arba, šaudant laipsniale-
giu (kvadrantu), įplukdo burbulėlį. Taikyto-
jas įplukdo lygį, pasižiūri pro kampį ir prirėi-
kus nusitaiko.

392. K i t i e m s š ū v i a m s p a b ū k l o t a r-
nyba, pakeitusi, jei buvo komanduota, nustaty-
mus, pakartoja 391 str. nurodytus veiksmus,
tik pabūklininkas nekomanduoja **PIRMAM
ŠŪVIUI**, o Tk pranešus **PARENGTA**, tarna-
ba pasiduoda į išorinę ratų pusę. Pabūklinin-
kas tikrina nustatymus (jei tarnyba neiğudusi)

taip, kad nekliudytų pabūklinių veiksmams ir nemažintų šaudymo greičio.

Užtaisytojas kiekvieną kartą prieš užtaisydamas pažiūri į vamzdžio kiaurymę. Jei pastebi kokių nors sugedimų ar kiaurymės užteršimą, neužtaiso ir apie tai praneša pabūklininkui.

Kai pabūklas įsirausia (paprastai po antro arba po trečio šūvio), pabūklininkas komanduoja: SĖSK!

Tąja komanda Tk ir Sp išoka į sėdynes ir sėdasi.

393. Jei sviedinių skaičius nekomanduojamas, tai šaudoma po vieną. Komanduoju: PO DU (PO TRIS, PO KETURIS ir t. t.), UGNIS! pirmas sviedinys iššaunamas tokia pat tvarka, kaip šaudant po vieną (391 ir 392 str. str.), tik įsirausęs pabūklui, PIRMAM ŠŪVIUI nekomanduojama. Likusieji iki komanduoto skaičiaus sviediniai iššaunami be pabūklininko komandos. Spyninis kiekvieną kitą sviedinį šauna, taikytojui pranešus PARENGTA! Po kiekvieno šūvio spyninis tikrina taikiklio nustatymą, o taikytojas įplukdo lygi, patikrina nutaikymą ir praneša: PARENGTA!

Užtaisytojas, išleidęs komanduotos eilės paskutinį šūvį, pažiūri į vamzdžio kiaurymę ir elgiasi, kaip 392 str. nurodyta.

Pabūklininkas, jo pabūklui iššovus komanduotą sviedinių skaičių, pakelia ranką ir balsiai praneša: EILĖN!

Būtinai reikiant (pav., šaudymo drausmei palaikyti, pabūkliniai neįgudę ar klaidas daro),

pabūklininkas gali komanduoti: **PAGAL MANO KOMANDĄ!** Tuokart spyninis kiekvieną sviedinį iššauna pabūklininko komanda. Norint vėl šaudyti normalia tvarka, pabūklininkas komanduoja: **PAGAL TAIKYTOJO PRANEŠIMĄ!**

2. Šaudymas baterija (būriu)

394. Baterija šaudo:

- a) pabūklais,
- b) eilėmis,
- c) pakopomis,
- d) taikikliais,
- e) pradalgėmis,
- f) su lėktuvu,
- g) pagal planą.

a) Šaudymas pabūklais

395. Komanduoju: **PABŪKLAIŠ IŠ DEŠINĖS (KAIRĖS), UGNIS!** visi pabūklai pasirengia šaudyti 391 str. nurodymais. Pabūklininkai, sukomandavę (jei reikia): **PIRMAM ŠŪVIUI!** pakelia dešinę ranką ir, žiūrėdami į vyresnįjį karininką, praneša: **PIRMAS (ANTRAS, N) PARENGTAS!** Visiems pabūklams pasirengus, vyresnysis karininkas pakelia dešinę ranką ir, ją kiekvieną kartą nuleisdamas, iš eilės komanduoja: **PIRMAS! ANTRAS! TREČIAS! KETVIRTAS!** Atitinkamas ugnies būrio vadas ir pabūklininkas kartu su vyresniuoju karininku nuleidžia ranką, o spyninis iššauna.

Pirmam komanduotam pabūklui iššovus, vyresnysis karininkas kitam pabūklui komanduoja išlaukęs 1 sekundę ir t. t. Jei buvo komanduota: ŠŪVIS KAS TIEK SEKUNDŽIŪ! jis laukia tiek sekundžių, kiek komanduojama.

Šaudant toliau, pabūklų tarnybos parengia pabūklus 392 str. nurodymais; juos parengus, pabūklininkai pakelia rankas ir praneša: PIRMAS (ANTRAS, N) PARENGTAS! Vyresnysis karininkas komanduoja, kaip pirmu kartu šaudant.

396. Jei iš sekyklos komanduojama:

1. ŠŪVIS PAGAL MANO KOMANDĄ!
2. 40-0!
3. UGNIS!

4. UGNIS! ir t. t., po trečiosios komandos užtaiso ir vyresniojo karininko komanda iššaukna pirmasis (ketvirtasis) pabūklas, po ketvirtosios — antrasis (trečiasis) pabūklas ir t. t.

Visiems pabūklams iššovus ir norint šia tvarka šaudyti toliau, reikia vėl komanduoti: PAGAL MANO KOMANDĄ! ir t. t. Jei ši komanda nepakartojama, toliau šaudoma, kaip 395 str. nurodyta.

397. Komanduoiant: PABŪKLAS IŠ DEŠINĖS (KAIRĖS) PO DU (PO TRIS ir t. t.), UGNIS! baterija šauna 395 str. nurodymais po vieną tiek kartų, po kiek komanduojama sviedinių. Kiekvienas pabūklas, iššovęs vieną sviedinį, tuojau be atskiros komandos užtaisomas.

398. Jei kuris pabūklas negali laiku šauti arba nešovė, to pabūklo pabūklininkas praneša: **PIRMAM (ANTRAM, N) KLIŪTIS!** arba: **PIRMAS (ANTRAS, N) NEIŠKĖLĖ!** Vyrėsnysis karininkas tą pat praneša šaudančiam. Negalinčio šauti pabūklo eilė praleidžiama. Paskui, pabūklui pasirengus, iš jo šaunama savo eile.

b) Šaudymas eilėmis

399. Eilėmis šaudoma komanduoiant:

1. **BATERIJA (PO DU, PO N)!**
2. **UGNIS!**

Kiekvienas pabūklas šaudo atskirai 393 str. nurodymais. Jei sviedinių skaičius nebuvo komanduotas, tai kiekvienas pabūklas iššauna tik po vieną sviedinį.

Iš naujo komanduoiant: **UGNIS!** kiekvienas pabūklas išleidžia tiek sviedinių, kiek buvo sukomanduota po komandos: **BATERIJA!** Taip elgiamasi po kiekvienos komandos: **UGNIS!** kol nepakeičiama šaudymo tvarka nauja komanda.

c) Šaudymas pakopomis

400. Šaudant pakopomis prieš taikiklio komandą komanduojiama:

1. **PAKOPOMIS IŠ DEŠINĖS (KAIRĖS)!**
2. **PIRMYN (ATGAL) PER 100!**
3. **36-0, UGNIS!**

Būrių vadai komanduoja kiekvienam savo būrio pabūklui taikiklį, besiskiriantį nuo gretimo pabūklo komanduotu dydžiu ir linkme; dešiniajam (kairiajam) pabūklui skiriamas pradinis taikiklis.

P a v y z d y s. I ugnies būrio vadas komanduoja: PIRMAM 36-0, ANTRAM 37-0!

II ugnies būrio vadas komanduoja: TREČIAM 38-0, KETVIRTAM 39-0!

Šaudoma 394 str. a, b ir e nurodytais būdais.

Komanduojuant naują taikiklį, ugnies būrių vadai elgiasi, kaip anksčiau sakyta. Taip šaudoma, kol paduodama nauja šaudymo tvarkos komanda.

d) Š a u d y m a s t a i k i k l i a i s

401. Taikikliais šaudoma komanduojuant pagal 285 str. pavyzdį.

Vyresniajam karininkui sukomandavus pirmą iš eilės taikiklio nustatymą, spyniniai stato tą taikiklį; pabūklininkai užsirašo visus komanduotus taikiklio nustatymus. Po vyresniojo karininko komandos: UGNIS! pabūklai užtaisomi ir iššauna 395 arba 399 str. str. nurodytais.

Šaudant pagal 395 str., pabūklui iššovus, kiekvienas pabūklininkas komanduoja sekantį taikiklio nustatymą ir, vyresniajam karininkui komanduojuant: UGNIS! užtaisoma ir šauna-

ma, kaip pirmu kartu. Toliau taip pat šaudoma, iki iššauinama visais komanduoto taikiklio nustatymais.

Šaudant pagal 399 str., pabūklininkai komanduoja naują taikiklį, UGNIS! ir PIRMAS (ANTRAS ir t. t.)!

Jei šaudymo metu komanduojama: S T O K! pabūklai neužtaisomi, o taikiklio nustatymai lieka tie, kuriais baterija prieš sustabdant šaudė. Pabūklininkai tuos nustatymus pabraukia savo šaudymo knygelėse.

e) Š a u d y m a s p r a d a l g ė m i s

402. Pradalge vadinama aprėžta šūvių eilė, išleista pagal tą patį taikiklį (laipsnialygį), keičiant pabūklo kryptį į vieną kurią nors pusę. Kryptis keičiama kreiptuvo suktuvėliu, kurio vienas sukinyš pakeičia pabūklo kryptį dviem tūkstatinėm.

Komanduojant:

1. BATERIJA (BŪRYS) PO DU (PO TRIS ir t. t.)!
2. PER DU (PER TRIS ir t. t.) SUKINIUS!

3. 40-0, UGNIS! taikytojas po pirmo šūvio nebesitaiko pro kampį, o prieš kiekvieną kitą šūvį pasuka pabūklą į kairę kreiptuvo suktuvėliu, jį apsukdamas tiek kartų, kiek komanduota sukinių; pirmą kartą apsukęs suktuvėlį, pusbalsiu skaito: VIENAS! apsukęs antrą kartą — DU! ir t. t. (per kiek sukinių sukomanduota).

Taikytojas taip veikia suktuvėliu, kol išleidžiamas komanduotas sviedinių skaičius.

Kiekvienas pabūklas šaudo atskirai, išleisdamas komanduotą sviedinių skaičių pagal 393 str. nurodymus.

403. Norint pradalgę pakartoti arba išleisti kelias pradalgės tuo pačiu taikikliu (laipsniaalygiu), o taip pat pakeistu taikikliu (laipsniaalygiu), naujų pradalgių pirmieji šūviai šaunami prieš tai buvusios pradalgės paskutinio šūvio kryptimi. Kitiems kiekvienos naujos pradalgės šūviams taikytojas pasuka pabūklą ne į kairę (dešinę), bet į dešinę (kairę) pagal 402 str. nurodymus.

404. Jei norima išleisti kelias pradalgės tuo pačiu taikikliu, tai komanduojama pagal 282, 283 ir 284 str. str. pavyzdžius, išleidžiant komandą: PIRMYN (ATGAL) PER TIEK!

405. Šaudant pradalgėmis ne vienu, bet keliais taikikliais (šoksniais) ir komanduojant pagal 282, 283 ir 284 str. str. pavyzdžius, taikytojas pirmą pradalgę daro į kairę, antrą — į dešinę, trečią — į kairę ir t. t., kol baigiasi komanduotas pradalgių skaičius.

Pirmoji pradalgė išleidžiama komanduotu iš sekyklos taikikliu. Kitoms pradalgėms pabūklininkas komanduoja naują taikiklį, pridėdamas (atimdamas) prie pradinio tiek, per kiek buvo komanduota.

Norint šį šaudymą pakartoti tame pat plote, taikytojas elgiasi pagal 403 str. nurodymus, o pabūklininkas keičia taikiklį priešingon pusėn.

406. Baigus šaudymą pradalgėmis, pabūklų nustatymai lieka tie, kuriais pabūklai išleido paskutinį šūvį; jei iš sekyklos keičiama kryptis arba tolis, tai vyresnysis karininkas prieš perduodamas sekyklos komandas komanduoja: **TAIKYTIS!** Po šios komandos pabūklai nu-taikomi pradiniais pradalginio šaudymo nu-statymais.

407. Norint šaudyti pradalgėmis vienu bū-riu pirmyn, kitu — atgal, komanduoja (pavyzdž.):

1. **PO TRIS!**
2. **PER DU SUKINIUS!**
3. **PIRMAS BŪRYS PIRMYN (ATGAL),
ANTRAS ATGAL (PIRMYN), PER
100!**
4. **KETURIOS PRADALGĖS!**
5. **PIRMAM 40-0 (43-0), ANTRAM 43-0
(40-0), UGNIS!**

Būrių vadai kartoja tik jų būrį liečiančias komandas. Pabūklai šaudo 402 ir 405 str. nu-rodymais.

Baigus šaudyti ir vyresniajam karininkui ko-manduoiant: **TAIKYTIS!** kairysis būrys nu-stato dešiniojo būrio taikiklio nustatymą.

f) Š a u d y m a s s u l ě k t u v u

408. Komanduoja: **SU LĖKTUVU!** ir t. t. iki taikiklio (laipsnialygio) komandos imamai.

Baterija kiek galint greičiau nusitaiko, nu-stato pakilą, parengia reikalingą šovinių skai-

čių ir užtaisytojai, paėmę į rankas šovinius, atsisojta užtaisyti.

Po to vyresnysis karininkas tuojau praneša ryšių aikštelei (baterijos vadui): N BATERIJA PARENGTA!

Iš ryšių aikštelės sukomandavus: UGNIS! vyresnysis karininkas komanduoja: UGNIS! ir pakelia ranką; tąja komanda baterija kuo greičiausiai užtaisoma.

Po to vyresnysis karininkas komanduoja: BATERIJA! ir nuleidžia ranką; tąja komanda pirmąjį sviedinį visi pabūklai iššauna kartu, o kitus sviedinius (jei buvo komanduota: PO TIEK!) kiek galint greičiau pagal 393 str. taisykles.

g) Šaudymas pagal planą

409. Pagal planą šaudoma iš anksto numatytais ir parengtais būdais, norint palengvinti ir pagreitinti technišką šaudymo vykdymą.

Planas sudaromas, pavyzdžiui, užtveriamajai ugniai, plotams šaudyti, puolimui parengti, šaudymui tikrinti ir t. t. Jame turi būti smulkiai nurodyta šaudymo tvarka bei būdai ir nustatyti visi šaudymo duomenys.

Planą sudaro baterijos vadas; planas perduodamas vyresniajam karininkui, ugnies būrių vadams ir pabūklininkams.

Pabūklai parengiami iš anksto ir šaudymas pradedamas paduodant atskiras, plane numatytas, komandas, sutartinius ženklus arba nustatytu laiku.

410. Užtveriamosios ugnies planas parengiamas taip.

Baterijos vadas (arba šaudantysis):

- a) paskirsto barą kiekvienam pabūklui;
- b) apskaičiuoja kiekvienam pabūklui šovinių skaičių vienai pradalgei, skaitant sviedinį nuo sviedinio per 20 m;
- c) apskaičiuoja, per kiek sukinių reikės keisti kryptį po kiekvieno šūvio;
- d) nustato pradalgių skaičių.

Padaręs šiuos apskaičiavimus baterijos vadas komanduoja:

1. UŽTVERIAMOJI UGNIS Nr. 1, UŽRAŠYTI NUSTATYMUS!
2. GRANATA 900!
3. II (I) UŽTAISU!
4. DEGTUVAS SR!
5. KAIRĖN (DEŠINĖN) TIEK!
6. IŠSKLEISTI NUO DEŠINIOJO (KAI RIOJO) PER 0-14!
7. STABDŽIUS (jei pabūklas neatremtas į griovelį)!
8. LYGIO 0!
9. BATERIJA PO 4!
10. PER 3 SUKINIUS!
11. ŠEŠIOS PRADALGĖS!
12. 40-0!

Po šios komandos vyresnysis karininkas, ugnies būrių vadai ir pabūklininkai užsirašo visus nustatymus savo šaudymo knygelėse. Kiekvieno pabūklo kampo nustatymas, priskaičius komanduotą ugnies išskleidimą, užrašomas. Be to, kiekvienam pabūklui reikalingi duomenys užrašomi kreida ant skydo ir vyresniajam karininkui komanduojuant: RIBOKLIUS NUO DEŠINIOJO (KAIRIOJO)! pastatomi ribokliai (žr. 309 ir 321 str.)

Pastačius riboklius, jie paprastai paliekami ir kitų šaudymų metu. Ribokliai statomi ypač numatant užtveriamąją ugnį naktį.

Uztveriamoji ugnis paleidžiama komanduojuant:

1. UŽTVERIAMOJI UGNIS NR. 1!

Tąja komanda pabūklai, jei neatremti, statomi ant stabdžių; taikytojai prisuka kreiptuvu pabūklų stovus prie dešiniojo riboklio ir nusitaiko ant skydų užrašytais duomenimis; pabūklai šaudo didžiausiu greitšovumu pradalgėmis, kaip 402 ir 403 str. nurodyta (šūvių skaičiaus pradalgėje Tk neskaito). Pabūklo stovui atsirėmus į kairįjį riboklį, išleidžiami du šūviai, po to taikytojas varo pradalgę, iki stovas atsiremia į dešinįjį riboklį, o atsirėmus išleidžiami du šūviai ir vėl grįžtama į kairę ir t. t. Taip šaudoma, kol išleidžiamos komanduotos pradalgės.

Uztveriamoji ugnis turi būti paleidžiama ne vėliau kaip per 1 minutę po jos iššaukimo; todėl labai naudinga per kiekvieną šaudymo per-

trauką bateriją, baterijos vado įsakymu, nutaikyti turimais duomenimis į užtveriamosios ugnies Nr.

3. Įvairūs atvejai

411. Būriai šaudo tokia pat tvarka ir tokiais pat būdais, kaip baterija. Būriams vadovauja atitinkami ugnies būrių vadai.

412. Norint šaudymo metu pakeisti nustatymus vienam kuriam nors pabūklui, komanduo-jama: PIRMAM (ANTRAM, N), ŠOVU-SIAM TIEK!

413. Norint, kad vienas kuris nors pabūklas nešaudytų, nurodant šaudymo tvarką, koman-duojama: N NEŠAUDO! Pavyzdžiui: BATE-RIJA (PO N), ANTRAS (N) NEŠAUDO!

414. Norint patikrinti nustatymus, koman-duojama: PATIKRINTI NUSTATYMUS! Patikrinus pranešama: NUSTATYMAI TEISINGI! arba: N PABŪKLO KAMPIO KLAIDA DEŠINĖN 0—40! arba TAIKIK-LIO KLAIDA ± 1 —50! ir t. t.

II skirsnis

Šaudymo sustabdymas, pertraukos ir atnau-jinimas

Šaudymo sustabdymas

415. Prireikus sustabdyti šaudymą, koman-duojama: STOK! Pabūklų tarnyba nutraukia bet kuriuos veiksmus ir laukia tolimesnių ko-

mandų. Visi pabūklų nustatymai lieka tokie, kokie buvo prieš komandą STOK!

416. Baigus šaudyti į kurį nors taikinį (žyminį) ir sukomandavus paskutines pataisas, komanduoja:

1. STOK!
2. TAIKINYS (ŽYMINYS) NR...!
3. UŽRAŠYTI NUSTATYMUS!

Pabūkliniai garsiai skaito paskutinius nustatymus, o pabūklininkai juos užsirašo, pažymi taikinio (žyminio) Nr. ir pabraukia to taikinio nustatymus. Vyresnysis karininkas ir ugnies būrių vadai taip pat užsirašo šaudymo knygelėse taikinio (žyminio) Nr. ir jo nustatymus.

Pabūklai lieka nukreipti į tą patį taikinį (žyminį) arba kur bus įsakyta (pavyzdžiui: NUKREIPTI Į UŽTVERIAMĄJĄ UGNĮ NR. 1!).

Pertraukos

417. Sustabdžius ugnį ir nenumatant tuoj pradėti šaudyti, komanduoja: PERTRAUKA!

Po tos komandos spyninis atsargiai atidaro spyną (jei ji buvo uždaryta); užtaisytojas priima išmetamą šovinį (jei pabūklas buvo užtaisytas) ir jį perduoda 1 degtuviniui.

Vairinis, spyninis ir užtaisytojas išplauna, jei galima, pabūklo kiaurymę, kad pabūklas greičiau atvėstų, ir labai plonai ją ištepa; sto-

rai ištepus kiaurymę, pabūklui šaudant, gautūsi daug dūmų, kurie galėtų išduoti baterijos ugniavietę. Pabūklą išvalius, spyna paprastai palieka atidaryta.

Pabūklininkas ir taikytojas greitai apžiūri ir patikrina įvairių pabūklo įtaisų veikimą ir prireikus pakeičia atsarginėmis dalimis. Pabūklą išplovus, prieš jį ištepant, pabūklininkas patikrina vamzdžio kiaurymės stovį ir, pastebėjęs ką nors įtariamo, praneša savo ugnies būrio vadui.

1 degtuvinis, padedamas 2 degtuvinio, sutvarko degtuvus, šovinius ir iššautas tūtas; uždaro pradurą.

Po to tarnyba gali pailsėti, neatsitraukdama toli nuo pabūklų.

418. Ilgesnių pertraukų metu (pabūklui atvėsus) arba kai blogas oras, vyresnysis karininkas gali įsakyti uždėti makštis ir uždaryti dėžes. Makštys užmaunamos ant taikytuvų, drūtgalių, laibgalių ir valiklių.

419. Sustabdžius šaudymą ir prireikus tarnybą išrikiuoti už pabūklų, komanduojama: **UŽ PABŪKLŲ!** Po tos komandos visi greitai išbėga už savo pabūklų ir sustoja, kaip 30 brėž. parodyta.

Išbėgama prie pabūklo arba už pabūklo staiga, nepatraukiant rankų, kaip po komandos **BĖGTE** ir nedarant taisyklingų sukinių.

420. Norint visų pabūklų tarnybą išrikiuoti užpakaly kurio nors vieno pabūklo, komanduojama: **UŽ DEŠINIOJO (KAIRIOJO, N) PABŪKLO!** Sakyto pabūklo tarnyba stoja,

kaip 30 brėž. parodyta, o kitų pabūklų — iš eilės prisirikuoja per 1 m prie jos artimesnio sparno ir taip pat sustoja.

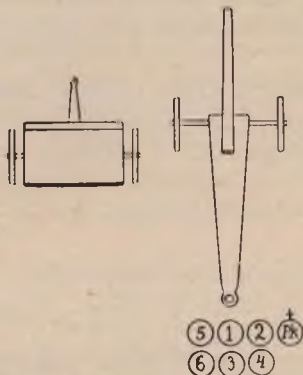

30 brėž.

421. Mokymo reikalui norint pabūklinius, išrikiuotus linijon, paskirstyti (išskaičiuoti) pareigomis, komanduojama:

PABŪKLINIAI PO 6 (5, 4, 3) IŠSI-SKAI - ČIUOK!

Po šios komandos pabūkliniai, pasukdami galvas iš eilės nuo dešiniojo sparno į kairę, skaičiuojasi taip:

- | | | | | |
|-----------------|--------|---------|---|--------------------------------------|
| pirmosios eilės | pirmas | taria | — | SPYNINIS |
| antrosios | " | " | — | VAIRINIS |
| pirmosios | " | antras | — | TAIKYTOJAS |
| antrosios | " | " | — | UŽTAISYTOJAS |
| pirmosios | " | trečias | — | PIRMAS DEGTUVINIS |
| antrosios | " | " | — | ANTRAS DEGTUVI-NIS, PIRMAS PABŪK-LAS |

Kiekvieno pabūklo paskutiniam pabūkliniui tarus: N PABŪKLAS! kito pabūklo pabūkliniai skaičiuojasi tokia pat tvarka. Taip pat skaičiuojasi, jei ir buvo komanduota: PO 5 (4, 3)! tik N PABŪKLAS! taria 1 Dg (Už, Tk).

Išskaičiavus pabūklų tarnyba perskiriama: pirmojo — žengiant dešinėn, trečiojo — kairėn po 2 žingsnius, o ketvirtojo — kairėn 4 žingsnius. Po to pabūklininkai stoja dešiniajame sparne savo pabūklinių, ir visi išlygiuojami.

Jei pabūkliniai skaičiuojami po 3 (5), tai antrojo ir ketvirtojo pabūklų Sp ir Tk (ir 1 Dg) būna antroje eilėje, o Vr (ir Už) — pirmoje; lygiuojant pabūkliniai pasikeičia vietomis ir stoja, kaip po komandos: UŽ PABŪKLŪ!

422. Komanduojuant: PABŪKLINIAI, PASIKEISK! pabūkliniai keičiasi vietomis (pareigomis) per vieną taip: Tk bėga į Už vietą, Sp — į 2 Dg, Vr — į Sp, Už — į Vr, 1 Dg — į Tk ir 2 Dg — į 1 Dg.

Šaudymo atnaujinimas

423. Po komandos: STOK! naujai pradama šaudyti komanduojuant kitus nustatymus. Jei komanda: STOK! buvo nutrauktas šaudymas ir jį norima baigti, nekeičiant nustatymų, komanduojuama: TĖST UGNI!

Po šios komandos pabūklai baigia šaudyti buvusiais prieš sustabdant nustatymais.

Jei buvo komanduota: **STOK, TAIKINYS NR...**, **UŽRAŠYTI NUSTATYMUS!** ir norima į tą patį taikinį pakartoti šaudymą, nekeičiant duomenų, komanduojama: **UGNIS!**

Jei, sustabdžius šaudymą, buvo komanduota: **PERTRAUKA!** ir po to norima greitu laiku pradėti šaudymą, komanduojama: **PRIE PABŪKLŲ!** Tarnyba užima savo vietas ir pradeda šaudyti, komanduoiant naujus šaudymo duomenis.

III skirsnis

Šaudymo pabaiga

Pabūklinių veiksmai po komandos BAIGTA!

424. Baigus šaudyti ir prireikus išsikelti iš ugniavietės, komanduojama: **BAIGTA!** Po tos komandos pabūkliniai, jei reikia, nuleidžia pabūklą nuo stabdžių ir atlieka veiksmus, kaip 417 str. nurodyta. Taikos meto šaudymuose vamzdžio valymas privalomas tuojau po komandos: **BAIGTA!** Atlikę 417 str. nurodytus darbus, pabūkliniai parengia pabūklą žygiui, kaip 426 — 431 str. str. nurodyta.

425. **Pabūklininkas:**

- a) komanduoja: **NUO STABDŽIŲ!** jei pabūklas buvo ant jų pastatytas, ir patikrina pabūklo parengimą žygiui;
- b) kartu su taikytoju patikrina pabūklo stovį; prižiūri pabūklo vamzdžio valymą ir, prieš išstepant kiaurymę, patikrina jos stovį;

- c) suskaičiuoja iššautus ir likusius šaudmenis;
- d) seka pabūklinių darbą.

426. T a i k y t o j a s :

- a) nustato kampo ir lygio pagrindinius nustatymus, užlaužia kampo sąvaržą ir uždaro lygio dangtelį; prieš uždarant dangtelį, reikia atidžiai pirštu nuvalyti lygio stiklelį, kad nepasiliktų jokių smėlio (žemių) trupinėlių, kurie, uždarant dangtelį, galėtų sutraiškyti stiklą; dangtelis turi būti uždaromas atsargiai ir lėtai, nepaleidžiant jo iš pirštų, kad jis, veikiamas plunksnos, netrenktų;
- b) veikdamas lygio keltuvu priveržia pabūklo liemenį iki atramos (jei valomas pabūklas, tai priveržiamas tik išvalius);
- c) sutvirtina lygio keltuvo suktuvėlį, kad nesisukinėtų;
- d) nuima kairįjį riboklį (jei buvo uždėtas) ir perduoda jį užtaisytojui;
- e) išima lygį ir jį įdeda į kampo dėžutę;
- f) užmauna ant lygio kelmo makštį ir, padedant užtaisytojui, ją užsega;
- g) veikdamas kreiptuvo suktuvėliu pastato pabūklo liemenį per vidurį;
- i) išima kampį ir jį paduoda spyniniui;
- k) paėmęs nuo stovo kampo kelmo makštį, ją užmauna;
- l) iššoka iš sėdynės ir atsistoja ramiai, kaip po komandos: **PRIE PABŪKLŲ!**

427. Spyninis:

- a) uždaro spyną ir pasuka į kairę saugiklį (jei ne tuoju numatoma išsikelti iš ugniavietės, tai vyresniojo karininko įsakymu spyna paliekama atdara, kad geriau atvėstų pabūklas);
- b) pastato taikiklio 3500 ir laipsnialygio 0°0; laipsnialygį įkiša į makštį;
- c) nuima dešinią riboklį (jei buvo uždėtas) ir perduoda jį užtaisytojui;
- d) iššoka iš sėdynės, atneša makštis ir jas padeda ant stovo;
- e) užmauna drūtgalio makštį (jei pabūklas nevalomas);
- f) priima iš taikytojo kampį, deda jį į dėžutę, ją uždaro ir pritvirtina diržais;
- g) atsistoja ramiai, kaip po komandos: **PRIE PABŪKLŲ!**

428. Vairinis:

- a) pastato pabūklą pagrindine kryptimi;
- b) užlaužia vairą;
- c) pasiėmęs vamzdžio laibgalio makštį, stumtuvą ir valiklį, bėga į pabūklo prieką;
- d) sudeda į savo lizdus valiklį ir stumtuvą ir praveria grandinėle (jei pabūklas nevalomas);
- e) pakelia savo pusėje apatinį skydą;
- f) užmauna laibgalio makštį, jei nebuvo įsakyta palikti atdarą spyną;
- g) surenka ir sutvarko kastuvus, kirvius ir kitus įrankius;

- i) atsistoja ramiai, kaip po komandos:
PRIE PABŪKLŲ!

429. Užtaisytojas:

- a) bėga į pabūklo priešakį ir pakelia iš savo pusės apatinį skydą;
b) padeda taikytojui užsegti lygio kelmo makštį;
c) paima iš Tk ir Sp riboklius ir juos padeda į vietą;
d) padeda degtuviniams sudėti šovinius, degtuvus bei iššautas tūtas;
e) atsistoja ramiai, kaip po komandos:
PRIE PABŪKLŲ!

430. Pirmasis degtuvinis:

- a) nustato taisytuvo 20 ir suka suktuvėlių mažėjamų dalmenų kryptimi iki atramos, po to uždaro pradurą ir jį pakelia į lizdą (dėžėje);
b) uždaro ir deda į vietą dėžutes su degtuvais;
c) sutvarko ir sudeda šovinius, degtuvus bei iššautas tūtas;
d) uždaro dėžę ir, 2 degtuvinio bei užtaisytojo padedamas, ją pastato žygio padėtin;
e) atsistoja ramiai, kaip po komandos:
PRIE PABŪKLŲ!

431. Antrasis degtuvinis:

- a) sutvarko ir sudeda šovinius, degtuvus bei iššautas tūtas;
- b) uždaro dėžę ir, pirmojo degtuvinio ir užtaisytojo padedamas, ją pastato žygio padėtin;
- c) surenka ir sutvarko valymo medžiagą;
- d) atsistoja ramiai, kaip po komandos:

PRIE PABŪKLŲ!

Ugniaviečių palikimas

432. Vyresnysis karininkas sutartiniu (6 priedėlis) ženklų (telefonu, per pasiuntinį) iššaukia pirmagalius į ugniavietę. Pirmagaliai atvedami prie ugniavietės ir sustatomi, kaip 189 ir 190 str. nurodyta.

433. Iššaukiant iš traukovietės į ugniavietę pirmagalius, pabūkliniai, pabūklininko nurodymais, pabūklą ir dėžę išveža į patogesnę vietą užkabinti.

434. Pirmagaliai privažiuoja prie pabūklų, ir pabūklai užkabinami, kaip 191 — 193 str. nurodyta.

Nuo ugniavietės nuvažiuojama paprastai voroje arba tiestinėje rikiuotėje.

435. Paliekant ugniavietę, baterijos netarpinė apsauga ir sekėjai nuimami.

Vyresnysis karininkas vieną ugnies būrių vadų su žvalgu palieka apžiūrėti ugniavietei, ar nėra ko nors joje palikta, ypač tai, kas galėtų priešui išduoti baterijos numeraciją.

436. Keliantis į naują ugniavietę būriais, paprastai pirmą keliamąjį būrį veda vyresnysis karininkas su to ugnies būrio vadu (pagal reikalą), o likusiam būriui vadovauja to ugnies būrio vadas.

437. Jei ugniavietėje buvo sukrauti sviediniai, kurie netelpa į dėžes, tai vyresnysis karininkas jiems pervežti gauna nurodymų iš baterijos vado.

IX SKYRIUS

ĮVAIRŪS ŠAUDYMO ATVEJAI

I skirsnis

Tiesusis šaudymas

438. Tiesiai taikant šaudoma:

- a) į pastovius taikinius,
- b) į judamus taikinius,
- c) į priešą, betarpiškai gresiantį baterijai.

Šaudymas į pastovius taikinius

439. Šaudyti komanduojuama, pav.:

1. PRIEŠAKY IŠ DEŠINĖS, PRIE AT-SKIRO MIŠKELIO, PĖSTININKAI!
2. TIESIAI TAIKANT!
3. GRANATA 900!
4. II UŽTAISU!
5. DEGTUVAS SR!
6. 15—00, UGNIS!

Kiekvienas pabūklas šaudo savarankiškai. Pabūklininkas suranda taikinį, parenka jo pabūklui atitinkamą taikinio tašką ir į jį drauge su vairiniu nukreipia pabūklą.

Kiekvieno pabūklo taikinio plotas lygus $\frac{1}{4}$ viso taikinio. Dešinysis pabūklas nukreipiamas į pirmąjį ketvirtį nuo dešiniojo sparno, antrasis į antrąjį ir t. t.

Pabūklą nukreipus, taikytojas taikinyje pasirenka atitinkamą TT ir, veikdamas kartu kreiptuvo ir lygio keltuvo suktuvėliais, pagrindiniais kampo nustatymais (atšvaisto 0 — 0, kampo 0 — 0) taikosi į taikinio pamatą kampo tinklelio kampo viršūne.

Spyninis stato komanduotą taikiklį. Užtaisytojas užtaiso pabūklą. Taikytojas, nusitaikęs, praneša: PARENGTA!

Pabūklininkas komanduoja: PIRMAS (N)! Spyninis išsauna.

Šaudant pabūklininkas seka sprogimus ir komanduoja atitinkamas pataisas. Šaudoma kiek galint didesniu greičiu, iki sustabdoma ugnis.

440. Tam tikrais atvejais gali būti nurodomas pabūklams atskiras, viename aukštyje ir arti taikinio parinktas taikymo taškas. Šiais atvejais vienam iš pabūklų (pagrindiniam) komanduojamas atitinkamas kampis, o kitiems — komanduojama išskleisti ugnį. Šiomis komandomis visi pabūklai turi būti nukreipiami į atitinkamą jiems taikinio plotą.

Pavyzdžiui, komanduojama:

1. Į PĖSTININKUS!
2. TIESIAI TAIKANT!
3. GRANATA 900!
4. II UŽTAISU!

5. DEGTUVAS SR!
6. KAMPIO 63—80, TAIKYTIS Į KRY-
ŽIAUS PAMATĄ, PRIE ATSKIRO
NAMUKO!
7. IŠSKLEISTI NUO N PER O — 10!
8. 20—00, UGNIS!

Taikomasi ir šaudoma 439 str. nurodymais, tik su tuo skirtumu, kad taikytojas nusitaiko komanduotu kampu į komanduotą taikymo tašką.

Šaudymas į judamus taikinius

441. Šaudyti komanduojama, pav.:

1. PĖSTININKŲ VORA, PRIEŠAKY IŠ
KAIRĖS, ANT VIEŠKELIO!
2. TIESIAI TAIKANT!
3. GRANATA 900!
4. II UŽTAISU!
5. DEGTUVAS AL!
6. 22—00, UGNIS!

Pabūklininkas drauge su vairiniu nukreipia pabūklą į atitinkamą tašką arba taikinio plotą.

Prireikus spyninis ir užtaisytojas padeda vairiniui pasukti pabūklą imdami už ratų.

Taikytojas, veikdamas kartu kreiptuvo ir lygio keltuvo suktuvėliais, visą laiką taikosi į taikinio pamatą ir pranešinėja: PARENGTA! Spyninis šauna, pabūklininkui komanduojant: PIRMAS (N)!

Šaudymas į priešą, betarpiškai gresiantį baterijai

442. Šis šaudymas paprastai vykdomas šrapnelių atšokiais. Negalint šaudyti šrapnelių atšokiais, šaudoma orinio sprogimo šrapneliu, arba granatomis su lėto veikimo degtuvu (atšokiams), arba su staigaus veikimo degtuvu (IAL arba RY).

Daužomasis šaudymas įvairiais sviediniais artimuose atstumuose, dėl dirvožemio ir vietovės šlaito, gali labai sumažinti degtuvų veikimą (ypač IAL); tuo būdu daug sviedinių gali nesprogti.

Kad baterija išvengtų nuostolių nuo dugno skeveldrų, granatomis negalima šaudyti arčiau kaip 50 m.

Šaudant orinio sprogimo šrapneliu, jo sprogimą ore galima gauti ne arčiau kaip 200 m nuo pabūklo; bet lygioje arba palinkusioje į priešą vietoje šaudymas daužomojo sprogimo šrapneliu (atšokiais) galimas visiškai arti prie pabūklų.

Orinis šaudymas šrapneliu

443. Kai taikiny priartėja arba yra arčiau kaip 500 m, šaudoma nevaržoma ugnimi.

Šaudyti komanduojuama:

1. Į TOKĮ TAIKINĮ!
2. ŠRAPNELIS!
3. NEVARŽOMA UGNIS!

Tąja komanda pabūklas nuleidžiamas nuo stabdžių (jei buvo ant jų pastatytas); spyninis suka taikiklio suktuvėlį mažėjamų dalmenų kryptimi iki atramos; taikytojas pagrindiniais kampo ir atšvaisto nustatymais apytikriai nukreipia kampo tinklelio kampo viršūnę į taikinio pamatą arba tik stato liemenį gulsčiai (jei nėra vietos kampo), veikdamas lygio keltuvo suktuvėliu; pabūklininkas su vairiniu nukreipia pabūklą taikinio kryptimi; 1 degtuvinis suka praduro suktuvėlį mažėjamų dalmenų kryptimi iki atramos ir padedamas 2 degtuvinio be pertraukos pradurinėja degtuvus; užtaisytojas be pertraukos užtaiso pabūklą.

Prireikus šaudymo metu pabūklininkas drauge su vairiniu keičia kryptį. Spyninis iššauna po Tk pranešimo: PARENGTA!

Ugnis tęsiama išleidžiant neaprežtą sviedinių kiekį iki komandos: STOK!

Šaudymas šrapnelių atšokiais

444. Šaudyti komanduojuama:

1. Į TOKĮ TAIKINIŲ!
2. ŠRAPNELIŲ ATŠOKIAIS!
3. NEVARŽOMA UGNIS!

Degtuviniai nenuima gaubtuvėlių; pirmasis degtuvinis nepraduria degtuvų, taikytojas taikosi taikinio kryptimi į žemę apie 50 m prieš pabūklą. Šaudoma, kaip 443 nurodyta.

Šaudymas granatomis

445. Trūkstant šrapnelių, galima šaudyti granatomis, bet ne arčiau kaip 50 m nuo pabūklo.

Šaudyti komanduojama:

1. Į TOKĮ TAIKINI!
2. GRANATA TOKIA!
3. DEGTUVAS TOKS!
4. NEVARŽOMA UGNIS!

Degtuviniai įsuka komanduotus degtuvus; taikytojas, kai vartojami lėto veikimo degtuvai, taikosi kampo tinklelio kampo viršūne kiek prieš taikinį, o kai vartojami staigaus veikimo degtuvai — į taikinio pamatą.

Šaudoma, kaip 443 str. nurodyta.

Ugniaviečių gynimas

446. Priešui betarpiškai puolant ugniavietę, baterija ginasi pabūklų, kulkosvaidžių ir rankinių ginklų ugnimi pagal iš anksto sudarytą planą. Kiekvienas pabūklas šaudo savarankiškai nevaržoma ugnimi (žr. 442 — 445 str. str.). Kai reikia, pabūkliniai rankomis išstumia pabūklus į betarpiškam gynimuisi patogesnę (iš anksto numatytą) ugniavietę.

Jei priešas įsiveržtų į ugniavietę arba pritrūktų sviedinių ir iš pabūklų nebūtų galima šaudyti, pabūkliniai turi kovoti rankiniais ginklais.

Priešui puolant ugniavietę iš dešinės, komanduojuama: **ŠAUDYMAS DEŠINĖN!** Po šios komandos dešiniojo pabūklo degtuviniai uždaro šovinių dėžę ir bėga prie pabūklo ratų; Tk ir Sp (paskui 1 Dg ir 2 Dg), veikdami prie ratų, o Vr ir Už — prie vairo, patraukia pabūklą apie 1 m atgal ir jį pasuka šaudymo kryptimi. Po to 1 Dg ir 2 Dg, veikdami prie šovinių dėžės ratų, Vr ir Už — prie stovo, pasuka šovinių dėžę šaudymo kryptimi. Kiti pabūklai, pasukus juos dešinėn, trumpiausiu keliu išstumiami apytikriai dešiniojo pabūklo ugnies linijon (į dešinę ir į kairę nuo jo); pabūklus išstumus, prie jų, jei galima, pristumiamos šovinių dėžės.

Priešui puolant iš kairės, komanduojuama: **ŠAUDYMAS KAIRĖN!** Po šios komandos visi veiksmai atliekami panašiai, kaip šaudant dešinėn, tik kairysis pabūklas pasukamas šaudymo kryptimi, jį pastūmus apie 1 m pirmyn.

Priešui puolant iš užpakalio, komanduojuama: **ŠAUDYMAS ATGAL!** Po šios komandos iš pradžių pasukamos šovinių dėžės (ant kairiojo rato) stovu šaudymo kryptimi, o po to — pabūklai, sukant stovą į dešinę (ant kairiojo rato); dėžė lieka dešinėje pabūklo pusėje, šiek tiek drūtgalio užpakaly, o jei aplinkybės leidžia, pervežama į kairę.

II skirsnis

Šaudymas į šarvuočius

Pasirengimas

447. Prieš pastatant pabūklą ugniavietėn, kada tik galima, reikia pavojingiausiomis šarvuočių*) pasirodymo kryptimis nustatyti žyminius (vietos daiktus), iki jų atstumus ir juos pažymėti akiračio piešinyje. Tam nustatoma žyminiais (vietos daiktais) riba 500 m atstume nuo ugniavietės ir toliau tos ribos — atstumai (ribos) kas 500 m (iki 2000 m nuo ugniavietės). Žyminiai sunumeruojami.

Atstumai nustatomi užkirtimo arba ėjimo būdais. Taip negalint, juos reikia nustatyti pagal žemėlapi (stambaus mastelio) arba sprendžiant iš akies. Jei vietovėje nėra vietinių daiktų (žyminių), kai galima, šaudymo ribas reikia pažymėti dirbtiniais žyminiais ir išmatuoti iki jų atstumus.

448. Pasirengimo darbams vadovauja baterijos vado paskirtas karininkas arba juos savarankiškai atlieka Pk. Pk iš anksto turi su pažindinti Tk ir Vr su šaudymo kryptimis ir žyminiais (pagal jų numerius), nuo kurių bus nurodomi šarvuočiai.

*) Čia kalbama apie tankus, tankelius ir šarvuotus automobilius.

Š a u d y m a s

P a b ū k l i n i n k o p a r e i g o s

449. P a b ū k l i n i n k o p a r e i g o s:

- a) parinkti ir nurodyti sviedinio ir degtuvo rūšį;
- b) nurodyti taikytojui šarvuotį;
- c) jei reikia, rasti užuobėgos pataisą ir komanduoti kampį;
- d) įvertinti atstumus, parinkti taikiklį, komanduoti taikiklio nustatymus ir UGNIS!
- e) šaudant sekti sprogimus ir, jei reikia, keisti kryptį ir taikiklį.

Š a u d m e n ų p a r i n k i m a s

450. Į šarvuočius šaudoma granata (1900, 1915 ir 1917), II užtaisu su staigaus veikimo degtuvu, arba prieššarviniais sviediniais. Neturint akimirkos veikimo degtuvų, galima naudoti degtuvus be gaištuko (SR).

Pk šaudmenų rūšį pabūkliniams turi nurodyti iš anksto.

Š a r v u o č i o i r T T n u r o d y m a s

451. Pk pats seka lauką, kuriame gali pasirodyti šarvuočiai, ir tą pat daryti įsako pabūkliniams. Pasirodžius šarvuočiams, Pk taikyto-

jui nurodo artimiausią iš jų; pastarąjį sunaikinus arba privertus pasitraukti, kitą ir t. t. Šarvuotis nurodomas artimiausio žyminio atžvilgiu, pavyzdžiui: TANKAS DEŠINIAU 3 ŽYMINIO!

Užuobėgos pataisos radimas

452. Užuobėgos pataisa — tokia krypties pataisa, kuria pakeičiamas pagrindinis kampo nustatymas, šarvuočiui judant statmenai arba įžambiai šaudymo krypčiai. Ji yra lygi kampui, kuriuo šarvuotis nukrypsta nuo taikymo krypties per sviedinio lėkimo laiką (iki šarvuočio) $+1$ sekundė (iššovimo laikui).

Užuobėgą reikia daryti, kai šarvuotis toliau kaip 500 m nuo pabūklo ir juda statmenai arba įžambiai šaudymo krypčiai. Šarvuočiui būnant arčiau arba tik 500 m atstume, užuobėga daroma tik tuo atveju, kai jis (šarvuotis) savo ilgį prabėga greičiau, negu per 2 sekundes.

Šarvuočiui judant šaudymo kryptimi arba kai nedaroma užuobėga, šaudoma pagrindiniu kampo nustatymu (kampo 0 — 0, atšvaisto 0 — 0).

453. Užuobėgos pataisą Pk randa naudodamasis užuobėgų lentele (žr. lenteles Nr. 1 ir 2).

Užuobėgų lentelė Nr. 1

Kampinis nukryp. per 5 sek.	Atatū- mas														
	10	20	30	40	50	60	70	80	90	100	110	120	130	140	150
300	3	6	10	13	16	20	22	26	30	32	35	38	42	45	48
400	4	7	10	14	18	22	25	30	32	36	40	43	47	50	54
500	4	8	12	16	20	24	28	32	36	40	44	48	52	56	60
600	4	8	13	18	22	26	31	35	40	44	48	53	57	62	66
700	5	10	14	20	24	30	34	38	43	48	53	58	62	67	72
800	5	10	16	22	27	32	38	43	50	54	60	65	70	76	81
900	6	12	17	23	30	35	40	46	52	58	64	70	75	81	87
1000	6	12	20	25	30	37	43	50	56	62	68	74	80	87	93
1100	7	13	20	26	33	40	46	53	60	66	73	80	86	92	100
1200	7	14	22	29	36	43	50	60	65	72	80	86	94	100	108
1300	8	15	23	30	38	46	53	61	68	76	84	90	100	106	114
1400	8	16	25	33	41	49	57	66	74	82	90	98	107	115	123
1500	9	18	26	35	44	53	62	70	79	88	97	106	114	123	132
1600	9	19	28	38	47	56	66	75	85	94	103	113	122	132	140
1700	10	20	30	40	50	60	70	80	90	100	110	120	130	140	150
1800	11	21	32	42	53	64	74	85	95	106	117	127	138	148	160
1900	11	22	34	45	56	67	78	90	101	112	123	134	146	157	168
2000	12	24	35	47	59	71	83	94	106	118	130	142	147	165	177

Šarvuotis juda dešinėn

Užuobėgų lentelė Nr. 2.

150	140	130	120	110	100	90	80	70	60	50	40	30	20	10	↑ Kampinis nukryp. per 5 sek.	Atsta- mas
48	45	42	38	35	32	30	26	22	20	16	13	10	6	3		300
54	50	47	43	40	36	32	30	25	22	18	14	10	7	4		400
60	56	52	48	44	40	36	32	28	24	20	16	12	8	4		500
66	62	57	53	48	44	40	35	31	26	22	18	13	8	4		600
72	67	62	58	53	48	43	38	34	30	24	20	14	10	5		700
81	76	70	65	60	54	50	43	38	32	27	22	16	10	5		800
87	81	75	70	64	58	52	46	40	35	30	23	17	12	6		900
93	87	80	74	68	62	56	50	43	37	30	25	20	12	6		1000
100	92	86	80	73	66	60	53	46	40	33	26	20	13	7		1100
108	100	94	86	80	72	65	60	50	43	36	29	22	14	7		1200
114	106	100	90	84	76	68	61	53	46	38	30	23	15	8		1300
123	115	107	98	90	82	74	66	57	49	41	33	25	16	8		1400
132	123	114	106	97	88	79	70	62	53	44	35	26	18	9		1500
140	132	122	113	103	94	85	75	66	56	47	38	28	19	9		1600
150	140	130	120	110	100	90	80	70	60	50	40	30	20	10		1700
160	148	138	127	117	106	95	85	74	64	53	42	32	21	11		1800
168	157	146	134	123	112	101	90	78	67	56	45	34	22	11		1900
177	165	147	142	130	118	106	94	83	71	59	47	35	24	12		2000

Šarvuotis juda kairėn

Lentelė turi būti padaryta iš kieto popieriaus arba kartono ir turi turėti dvi puses: vieną — rasti užuobėgos pataisai, kai šarvuotis juda į dešinę, kitą — kai šarvuotis juda į kairę. Abi pusės turi stačius, 6 mm pločio dryžius, į kuriuos įrašytos atitinkamos atstumo iki šarvuočio užuobėgos pataisos; dryžių viršuje užrašyti šarvuočio kampiniai nukrypimai (tūkstantinėmis) per 5 sek.

Kad lengviau būtų skaityti, lentelės linijos gali būti spalvotos.

Lentelėse užuobėgos pataisos nustatomos pagal formulę:

$$u = \frac{v \cdot (t + 1)}{5},$$

kur u — užuobėgos pataisa, v — laisvai paimitas kampinis šarvuočio nukrypimas tūkstantinėmis per 5 sek. (nuo 10 iki 150') ir t — sviedinio lėkimo laikas sekundėmis (randamas šaudymo lentelėse duotam toliui); prie laiko t pridedama 1 sekundė iššovimui (nuo T_k pranešimo: PARENGTA! iki šūvio).

454. Paprastai užuobėgos pataisą P_k lentelėje randa taip:

a) lentelę laikydamas dešinėje rankoje per 60 cm nuo akių (gali naudotis 60 cm ilgumo virvute), nulinį dalmens brūkšnį (rodyklę) sutapdina su kuriuo nors šarvuočio tašku;

b) nejudindamas lentelę laiko 5 sek.; tam skaito: „Nulis penki penki vienas, penki penki du, penki penki trys, penki penki keturi,

penki penki penki“ arba įsako vienam pabūkli-
nių žiūrėti į laikrodį ir pranešti 5 sek. laiką;

c) 5 sek. praėjus, žiūri, ties kuriuo dryžiu
(brūkšniu) yra tas pats šarvuočio taškas;

d) tame dryžyje (atitinkamam šarvuočio
toliui) randa užuobėgos pataisą ir komanduo-
ja: DEŠINĖN (KAIRĖN) TIEK!

Šarvuočio kampinį nukrypimą per 5 sek. Pk
dar gali rasti žiūronu, arba jo neturint — kam-
piu. Suradęs kampinį nukrypimą per 5 sek.,
atitinkamą užuobėgos pataisą randa lentelėje.

Taikiklio parinkimas

455. Šarvuočiui judant šaudy-
mo linkme taikiklis parenka-
mas:

a) jei šarvuotis ne toliau kaip 500 m, taikik-
lis 5 — 50; tuo taikikliu šaudant, trajektorijos
aukštis kiekviename taške neprašoka vidutinio
šarvuočio aukščio (1,5 — 2 m);

b) jei šarvuotis toliau kaip 500 m ir atstu-
mai išmatuoti tiksliai, taikiklis lygus:

- 1) šarvuočiui artėjant — atitinkamam (šau-
dymo lentelių) taikikliui — 0—50,
- 2) šarvuočiui tolstant — atitinkamam tai-
kikliui +1 — 0;

c) jei nebuvo galima pakankamu tikslumu
išmatuoti atstumų (laiko stoka, netinkama tam
vietovė ir t. t.), o taip pat nėra tikra, kad šar-
vuotis arčiau kaip 500 m, taikiklis lygus:

- 1) šarvuočiui artėjant — atitinkamam tai-
kikliui — 1 — 0 arba 2 — 0 (1 — 0 —

atstumams iki 1000 m ir 2 — 0 atstumams per 1000 m);

- 2) šarvuočiui tolstant — atitinkamam taikikliui +1 — 0 arba 2 — 0.

456. Šarvuočiui judant statmenai arba įžambiai šaudymo kryptim, šaudyti lenteliniu taikikliu, tinkamu išmatuotam toliui.

Krypties keitimas šaudant

457. Pk žiūronu seka sprogimus, matuoja jų nukrypimus ir komanduoja: DEŠINĖN (KAI-REN) TIEK! Jei gaunamas nukrypimas iki 5', tai pataisa nedaroma; jei šis nukrypimas pasikartoja kelis kartus, tai kryptis taisoma kampiu; šaudant arčiau kaip 500 m, taikytojas šį nukrypimą ištaiso atitinkamai keisdamas taikymo tašką šarvuotyje, veikiant kreiptuvu.

Be to, Pk turi atsiminti, kad šarvuotis gali staiga pakeisti kryptį. Tuo atveju reikia pakeisti ir užuobėgos pataisą.

Taikiklio keitimas šaudant

458. Jei šarvuotis artėja, reikia šaudyti nekeičiant taikiklio, kol gaunamas perlėkis (perlėkėlis), jei tolsta — kol gaunamas neprielėkis (neprielėkėlis). Gavus neprielėkį arba perlėkį, Pk keičia taikiklį per 1—0, 2—0, 3—0 arba 4—0, nelygu šarvuočio tolis, judesio kryptis ir greitis.

Šaudant arčiau kaip 500 m (taikiklio 5 — 50), taikiklis nekeičiamas.

Taikytojo pareigos

459. Tk, susipažinęs su žyminiais, stato pagrindinius kampo nustatymus (kampo 0 — 0, atšvaisto 0 — 0); pabūklą nutaiko vidurinio tolimesnio žyminio kryptimi ir, veikdamas lygio keltuvu, kampo tinklelio kampo viršūne nusitaiko į nurodyto žyminio apačią.

Po to seka lauką, kuriame gali pasirodyti šarvuočiai.

460. Pabūklininkui nurodžius šarvuotį, Tk taikosi pagrindiniais arba komanduotais kampo nustatymais. Taikydamasis lygio keltuvu tinklelio kampo viršūnę nukreipia į šarvuočio apačią, o kreiptuvu (iš pradžių vairu) — į šarvuočio vidurį (jei šarvuotis juda pabūklo kryptimi) arba į jo priešakinį kraštą (jei šarvuotis juda įžambiai). Nusitaikęs atitraukia akį nuo žiūronėlio ir praneša: PARENGTA!

Šarvuočiui judant statmenai arba įžambiai, Tk paprastai taikosi šiek tiek prieš šarvuotį ir palaukęs, kol pastarasis atsidurs ties tinklelio kampu, praneša: PARENGTA!

461. Po šūvio Tk seka sprogimą ir, nelaukdamas Pk komandos, vėl taikosi į šarvuotį ir pranešinėja PARENGTA! Jei Pk komanduoja krypties pataisą, tai įvykdęs komandą praneša: PARENGTA!

Kai šarvuotis puola pabūklą pavojingame atstume (arčiau kaip 500 m), Tk gali savarankiškai taikytis (pagal savo sekimo išdavus) ir pranešinėti: PARENGTA!

Vairinio pareigos

462. Vr, susipažinęs su žyminiais, turi sekti šarvuočius ir, pabūklininkui nurodžius šarvuotį, nukreipti į jį pabūklą, nelaukdamas Tk nurodymų.

Spyninio pareigos

463. Sp, pastačius pabūklą ugniavietėn, stato komanduotą žyminiui taikiklį. Pasirodžius šarvuočiui, pagal Pk komandą stato taikiklį ir, Tk pranešus: PARENGTA! tuojau išsauna.

Degtuvinių ir užtaisytojo pareigos

464. Degtuviniai Pk nurodymais (450 str.), turi iš anksto parengti kelis šovinius ir įsukti degtuvus.

Užtaisytojas pirmam šūviui užtaiso po Pk komandos: UGNIS! o kitiems šūviams — be komandos, kol bus sukomanduota: S T O K!

Šaudant į labai greitus šarvuočius, pabūklo tarnyba turi veikti ypač tiksliai ir greitai. Be to, pabūkliniai (ypač taikytojas) turi rodyti ypatingą drąsą, pasiryžimą, šaltakraujiškumą ir išsvermę.

III skirsnis

Šaudymas žiemą

465. Kai dideli šalčiai, šaudymas be atsargumo priemonių gadina stabdigrąžį. Todėl šal-

tyje per 10° C reikia griebtis šių atsargumo priemonių:

- a) paleisti pirmuosius 4 šūvius, vartojant šovinius su I užtaisų;
- b) jei dėl kurių nors priežasčių negalima vartoti šovinių su I užtaisų, tai pirmieji 4 šūviai išleidžiami su II užtaisų, nevar-tojant stabdžių ir ištraukiant įsiraususių noragą iš žemės po kiekvieno trijų pirmųjų šūvių, neleidžiant noragai atsi-remti.

Tokiu rengiamuoju šaudymu išildžius stab-digrąžio alyvą, tolimesnis šaudymas tęsiamas paprasta tvarka.

466. Šaudant pajuodusį prieš vamzdžius sniegą reikia kartais užberti švariu sniegu.

IV skirsnis

Šaudymas naktį

467. Šaudyti naktį turi būti pasirengta dar nesutemus. Šiam reikalui kiekvienas pabūklas užpakalyje įsmeigia dvi gaires (244 — 246 str. str.) ir į jas pasižymi nutaikytą (paprastai, užtveriamajai ugniai) pabūklą. Ant gairės už-kabinamas arba užmaunamas žibintas; ži-bintai uždegami vyresniajam karininkui įsa-kius. Naudinga žibintus kiekvienam pabūk-lui turėti skirtingos spalvos.

468. Numatant nakties metu šaudyti žinomą taikinį pradalgėmis, reikia iš anksto uždėti sto-vo riboklius, kaip nurodyta 309 str.

469. Šaudant naktį taikytojas naudojasi šviestuvu, juo apšviesdamas kampo tinklelį, kampo žiedą ir būgnelį ir lygį. Nusitaikęs Tk šviestuvą užgesina, kad be reikalo neaikvotų elementų.

Jei pabūklas neturi šviestuvo, tai taikytojas kampo tinklelį, žiedą ir būgnelį, o taip pat lygį apšviečia paprasta kišenine elektros lempute.

470. Kišeninėmis lemputėmis naudojami: pabūklininkas — nustatymams tikrinti, spyninis — taikikliui ir laipsniai lygiui nustatyti ir

1 degtuvinis — pradurui ir taisytuvui nustatyti ir degtuvams įsukti.

Lemputėmis apšviečiamam plotui sumažinti labai naudinga kišeninių lempučių stiklus apgaubti popierium, paliekant jame mažą skylutę šviesai.

Prireikus galima naudoti apgaubtą žibintą bendram tarnybos darbui apšviesti.

471. Vyresnysis karininkas ir ugnies būrių vadai turi žiūrėti, kad kišeninės lemputės nebūtų be reikalo naudojamos.

Išgirdus lėktuvų ūžimą, jei tik nėra būtino reikalo šaudyti, turi būti įsakoma visas lemputes užgesinti.

V s k i r s n i s

Šaudymas su dujokaukėmis

472. Priešcheminį pavojaus ženklą išgirdus, kiekvienas užsideda dujokaukę, nelaukdamas atskirų komandų ar paliepiamų.

Pavojui praėjus, dujokaukės nusiimamos viršininkui įsakius; pastarasis prieš tai turi įsitikinti, kad iš tikrųjų daugiau jokio pavojaus nėra.

473. Būnant su dujokaukėmis, visi judesiai turi būti vykdomi lėtai ir be įtempimo; vengti nereikalingų kalbų; draudžiama bėgioti.

Šaudant reikia kiek tik galint mažinti atstumus tarp paduodančio ir priimančio komandas (tarp vyresniojo karininko ir telefonininkų bei ugnies būrių vadų, tarp BTV ir telefonininkų ir t. t.). Komandavimas ir veiksmai vykdomi, kaip ir šaudant be dujokaukių.

474. Kai būna didesnių ir ilgesnių įtempimų, reikia griebtis ypatingų priemonių, kad žmonės nenustotų kautingumo. Šiam tikslui reikia dažnai keisti ryšininkus (telefonininkus), be to, laiku pakeisti ir atskirus pabūklus arba sustiprinti pabūklų tarnybą, o jei šios priemonės negalimos, tai sumažinti patį šaudymo greitį arba duoti iš eilės pabūklų tarnyboms poilsio, nutraukiant jų pabūklų ugnį.

475. Kad dujokaukė saugotų artilerininkus ne tik nuo kenksmingų cheminių medžiagų veikimo, bet ir nesumažintų jų kautingumo, reikia įpratimo veikti su dujokauke — reikia dažnų pratimų. Ypač reikia pratinti komanduoti ir veikti prie pabūklų su dujokaukėmis. Pratinant telefonininkus priimti ir perduoti komandas, reikia sekti, kad jie įprastų ramiai ir aiškiai tarti komandų žodžius.

VI skirsnis

Šaudymas manevriniais šoviniais

Bendrosios taisyklės

476. Manevriniais šoviniais šaudoma per lauko pratimus ir per iškilmes (saliutavimas).

Šaudant per iškilmes turi būti iš anksto sudarytas ryšys tarp iškilmių vietos ir baterijos ugniavietės.

477. Šaudyti manevriniais šoviniais turi būti skiriami pabūkliniai, išmokyti veiksmų prie pabūklų. Ugniavietėje visuomet turi būti nors vienas karininkas. Prie kiekvieno pabūklo turi būti pabūklininkas ir ne mažiau kaip 4 pirmieji pabūklininkai (Tk, Sp, Vr, Už).

478. Manevriniai šoviniai vartojami tik Ginklavimo Valdybos pagaminti. Vartoti baterijose pagamintus arba pataisytus manevrinius šovinius griežtai draudžiama.

479. Pabūklai, skiriami šaudyti manevriniais šoviniais, turi būti prieš tai išplaunami ir gerai išvalomi. Prieš paleidžiant ugnį, pabūklininkas turi žiūrėti, kad pabūklo vamzdyje nebūtų pašalinių daiktų.

Š a u d y m a s

480. Šaudymo komandos ir veiksmai tokie pat, kaip ir šaudant kovos šoviniais, tik dar reikia laikytis šių taisyklių: šoviniai lieka dėžėse arba pirmagaliuose iki šaudymo pradžios ir išimami po vieną tik, kai reikia užtaisyti.

Reikia žiūrėti, kad šoviniai nebūtų laikomi ant saulės ir lietaus (sniego).

Po kiekvieno šūvio pabūklo vamzdis rūpestingai pertraukiamas valikliu, ir užtaisytas, prieš užtaisydamas kitam šūviui, pasižiūri į pabūklo vamzdį, kad pats įsitikintų, jog vamzdyje nėra jokios degamos liekanos. Dėl šios taisyklės atskiro pabūklo greitšovumas yra mažas, bet jo didinti nieku būdu neleidžiama. Prireikus turėti mažų tarpų tarp atskirų šūvių (saliutuojuojant), reikia šaudyti iš didesnio pabūklų skaičiaus, kad pirma iššovusieji pabūklai suspėtų iki kito šūvio išvalyti vamzdį.

Pabūklą iš anksto užtaisyti draudžiama.

Neįskėlus, norint išvengti nelaimingų atsitikimų dėl pavėluoto šūvio, reikia laikytis tų pačių atsargumo priemonių, kaip ir šaudant kovos šoviniais.

S a u g u m o r u o ž a s

481. Jei pabūklų priešakyje yra namai, tai, kad nebūtų nuostolių (langų išdaužymas ir t. t.), reikia pabūklus sustatyti taip, kad namai nebūtų arčiau kaip 200 m pabūklų priešakyje ir ne arčiau kaip 120 m nuo kiekvieno pabūklo šaudymo krypties.

482. Jei namai yra pabūklų užpakalyje, tai atstumas tarp pabūklų ir namų turi būti ne mažesnis kaip 50 m. Jei šis atstumas yra tarp 50 ir 120 m, tai šaudymui vadovaujant karininkas turi įsakyti namo gyventojams atidaryti langus.

483. Iš ploto, esamo 200 m ugniavietės priešakyje ir 20 m nuo kraštinių pabūklų šaudymo kryptių, turi būti pašalinami visi žmonės ir gyvuliai.

484. Saugumo ruožui apsaugoti nuo žmonių ir gyvulių turi būti paskiriama atskiras viršininkas ir reikalingas kareivių skaičius. Šie pareigūnai turi atpalaiduoti šaudantį karininką ir tarnybą nuo rūpesčio ir atsakomybės dėl pašalinių žmonių ir gyvulių maišymosi saugumo ruože.

Nelaimingi įvykiai

485. Nelaimingo įvykio arba šaudymo ne-normalumo atveju šaudymas tuojau sustabdomas. Šoviniai atidedami į šalį ir komandos tvarka siunčiamas šaudymo protokolas, kaip 388 str. nurodyta.

X SKYRIUS

NUOSTOLIAI IR ŠAUDMENYS

I skirsnis

Nuostolių papildymas

Ugnies skyriuje

486. Tiksliam ir greitam šaudymui reikia 6 pabūklinių, bet ir su mažesniu tarnybos skaičiumi pabūklas gali ir turi šaudyti.

Pabūklo tarnyboje išėjus iš rikiuotės vienam ar keliems pabūkliniams, likusiuosius pabūklininkas paskirsto pareigomis, atsižvelgdamas į jų sugebėjimą.

Prireikus jis pats perima vieno kurio nors pabūklinio pareigas, kartu eidamas ir savąsias, Pabūklininką paprastai pavaduoja taikytojas, kartu eidamas ir savąsias pareigas; taikytoją — vairinis; galima veikti be vairinio, kurio pareigas prireikus atlieka 2 degtuvinis arba pabūklininkas.

Apie nuostolius pabūklininkas praneša ugnies būrio vadui.

Baterijoje

487. Jei kurio nors vieno pabūklo nuostoliai neleidžia jo tinkamai aptarnauti, atitinkamas

ugnies būrio vadas tarnybą išlygina tarp savo būrio pabūklų.

Jei vieno būrio tarnyboje nuostoliai neleidžia to būrio tinkamai aptarnauti, vyresnysis karininkas tarnybą išlygina tarp būrių.

Prireikus vyresnysis karininkas nuostolius papildo turimais baterijoje ir kitų specialybių žmonėmis.

Turint didelių nuostolių ir norint pasiekti didesnio greitšovumo, kartais naudinga vieną kitą pabūklą palikti visai be tarnybos, o jų pabūklinius paskirstyti tarp kitų pabūklų.

Baterija neturi nutraukti ugnies, jei gali veikti nors vienas jos pabūklas.

Jei kautynių aplinkybės reikalauja nuolatinio arba labai sunkiose aplinkybėse (šauda prieš artileriją, dujų puolimas) šaudymo, kad visiškai nenuvargtų tarnyba ir neperkaistų pabūklai, baterijos vadas gali leisti iš eilės po vieną pabūklą ilsėtis, šaudant tik 3 pabūklais.

Arklių papildymas

488. Išėjus iš rikiuotės priešakinės poros arkliui, jis iškinkomas ir pabūklas tęsia žygį su penkiais arkliais; nustojus abiejų priešakinių, žygis tęsimas su keturiais arkliais.

Išėjus vidurinės poros vienam arba abiem arkliams, jų vietą užima priešakinės poros arkliai.

Kritęs pagrindinės poros arklys iškinkomas ir jo vieton įkinkomas vienas pirmųjų porų arklys.

Išėjus iš kinkinio jojamajam arkliui, jojėjas nuima nuo jo balną ir uždeda ant pakeisto jojamojo arba ant vedamojo arklio.

Išėjus iš kinkinio 3 arkliams, likusieji 2 sudaro pagrindinę porą, o trečiasis kinkomas vidurinės poros jojamojo arklio vietoje ir pabūklas vežamas 3 arkliais.

Išėjus iš kinkinio 4 arkliams, likusieji kinkomi į pagrindinių vietą; pabūklą vežant tik vienai porai, pabūkliniai niekuomet nesusodinami, o judesys paprastai atliekamas tik žingsniu.

Trūkstant arklių, galima kinkyti ir pabūklininko bei kitus jojamuosius (žvalgų) arklius.

Atliekami pakinktai sudedami ant dėžių (pirmagalių, vežimų).

II skirsnis

Šaudmenų tiekimas

489. Šaudmenys pabūklams užtaisyti paprastai imami iš esamų prie pabūklų šovinių dėžių arba rūšių.

Paprastai į ugniavietę šaudmenis tiekia grupės šaudmenų skyrius savo vežimais.

Pabūklų pirmagaliuose turimus šaudmenis galima naudoti tik ypatingais atvejais; jų išlaidos turi būti papildomos pirmai progai pasitaikius.

490. Jei šovinių dėžės nepaliekamos prie pabūklų, tai, pabūklus atkabinus nuo pirmagalių, baterijos vado arba vyresniojo karininko įsakymu išimama, kiek reikia, šaudmenų.

491. Šaudmenų leidimas pavedamas prižiūrėti ugnies būrių vadams ir pabūklininkams, kurie visuomet turi žinoti jų valdžioje esamų ir išleistų šaudmenų kiekį.

492. Kiekvieną kartą išleidus pusę šaudmenų, ugnies būrių vadai turi apie tai pranešti vyresniajam karininkui. Šis praneša baterijos vadui ir pastarojo nurodymais išreikalauja iš traukovietės arba grupės šaudmenų skyriaus reikiamą šaudmenų kiekį ir, juos gavęs, praneša baterijos vadui.

493. Pirmagaliai arba šovinių vežimai privažiuoja kuo arčiausiai prie pabūklų. Degtuviniai ir užtaisytojas, o jei reikia, tai vyresniojo karininko įsakymu ir kiti pabūkliniai, išima visus šaudmenis, o jų vieton sudeda tuščias šovinių tūtas arba dėžes su tuščiomis tūtomis. Visa tai atlikus, pirmagaliai arba vežimai grįžta į savo vietas.

Vyresnysis karininkas prižiūri, kad šaudmenys būtų iškraunami kuo skubiausiai ir kad vežimai (pirmagaliai) kuo greičiausiai išvažiuotų iš ugniavietės.

494. Siųsti tiekimo reikalui į grupės šaudmenų skyrių šovinių dėžes leidžiama tik ypatingais atvejais.

495. Ugniavietėje šaudmenys, kurie netelpa į šovinių dėžę, iškraunami ir paliekami su dėžėmis. Vietoje pilnų dėžių į grupės šaudmenų skyrių grąžinamos atliekamos dėžės su tūtomis.

496. Ugniavietėje šaudmenis priima vyresnysis karininkas pagal šaudmenų skyriaus duotus orderius.

497. Jei, keičiant ugniavietę, baterija persikelia į priekį, tai paliktiems senoje ugniavietėje šaudmenims saugoti ir jiems perduoti grupės šaudmenų skyriui vyresnysis karininkas paskiria vieną raitą žmogų.

Jei, keičiant ugniavietę, baterija persikelia atgal, tai baterijos vado įsakymu visos dėžės ir tuščios šovinių tūtos turi būti iš anksto išsiunčiamos į grupės šaudmenų skyrių.

498. Iššaudžius visus šaudmenis, baterija pasilieka ugniavietėje ir, pareikalavus šaudmenų, laukia papildymo.

499. Per kautynių pertraukas vyresnysis karininkas stengiasi papildyti šaudmenimis ištuštintas dėžes, rūsius ir pirmagalius.

500. Per kautynių pertraukas vyresnysis karininkas praneša baterijos vadui, kiek turima šaudmenų. Be to, jis praneša, kiek šaudmenų gauta iš grupės šaudmenų skyriaus.

Iš tų žinių sustatoma išleistųjų šaudmenų apyskaita.

Išleistų šaudmenų skaičių kiekvieną dieną baterijos vadas praneša komandos tvarka.

XI SKYRIUS

PĖSTINIS MOKYMAS

I skirsnis

Kovotojo mokymas

501. Pėstinės rikiuotės mokymas stiprina drausmę, įpratina tinkamai laikytis ir elgtis, tiek atskirą artilerininką (tarnyboje ir laisvu laiku), tiek ir dalinius tankinėje rikiuotėje tarnybos metu.

Pati pėstinė rikiuotė nesudaro tikslo, bet tik priemonę tikslui pasiekti. Pėstinis mokymas tankinėje rikiuotėje neturi užimti daugiau laiko, negu to karinė drausmė ir karinės išvaizdos pasiekimas reikalauja.

Be to, artilerininkai turi būti išmokyti varuoti turimus rankinius ginklus savo žygio voroms, postovio vietoms ir ugniavietėms apginti, kai pabūklų panaudoti negalima.

Kovotojas tankinėje rikiuotėje

Pareigos

502. Prieš stodamas į rikiuotę kovotojas turi:

- a) patikrinti, ar tvarkoje ginklas, dujokaukė, šoviniai ir kitos reikmenės ir ar pritaikytas šautuvo diržas pagal ūgį;
- b) prisitaikyti dangą ir aprangą (18).

503. R i k i u o t ė j e kovotojas turi:

- a) žinoti savo vietą ir visais atvejais mokėti ją surasti ir be triukšmo užimti;
- b) be vado leidimo savo vietos neapleisti;
- c) žiūrėti tiesiai, stovėti nejudėdamas, eiti kojon, lygiuotis, atidžiai klausytis ir sekti vado komandas;
- d) vykdyti komandas (įsakymus) ir visus rikiuotinius veiksmus greitai, griežtai, tiksliai ir sutartinai (19).

M o k y m a s b e š a u t u v o

504. T a i s y k l i n g a s t o v ė s e n a. Stovėti tiesiai, neišsitempus, kiek pasvirus į priekį, kulnis laikyti suglaustus, batų priekius išskėsti fronto linijoje pado pločiu; kelius ištiesti, bet netempti; pilvą kiek įtraukti, krūtinę kiek pakelti ir paduoti į priešakį; pečius atlošti lygiai; rankas laisvai nuleisti taip, kad plaštakos, atkreiptos delnais į vidų, būtų iš šonų ties šlaunų viduriu; pirštus kiek suriesti; galvą laikyti iškėlus ir tiesiai, žiūrėti tiesiai prieš save ir nekrutėti (31 brėž.).

Kad kovotojas taisyklingai atsistotų, komanduojama: **STOKIS!** (20).

505. Komanduojant: **LAISVAI!** atsistoti laisvai, nejudinant kojų iš vietos; kūno svorį nukreipti į bet kurią koją.

Komanduojant: **PASITAI SYK!** nepaliekant savo vietos ir laisvai stovint, galima pataisyti dangą ir aprangą; jei reikia, galima per artimiausią vadą pasiprašyti išeiti iš rikiuotės.

Komanduoiant: RAMIAI! atsistoti pagal
504 str. (taisyklinga stovėseną).

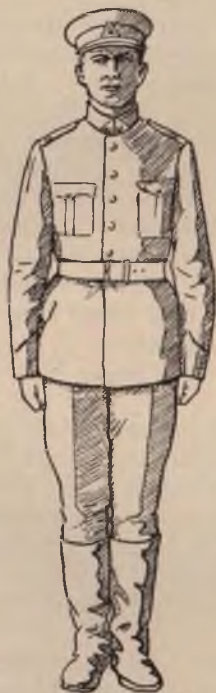

31 brėž.

Tą pat daryti išgirdus bet kurią ruošiamąją komandą, jeigu prieš ją buvo leista laisvai stovėti arba pasitaisyti taip pat kreipiantis vadui ar į vadą, pasisveikinant ir giedant Tautos Himną.

Prieš komandą r a m i a i, jei reikia, įspėjimai komanduojama: BAIK TAISYTIŠ! (21).

506. Komanduojant: GULK! nenustojant žiūrėti tiesiai į priekį (šaudymo metu nenustojant žiūrėti į taikinį), pasisukti ant kairiojo bato priekin pusiau ($\frac{1}{8}$ rato) dešinėn ir, kartu perstatant dešiniąją koją per pusę žingsnio į priekį nauja kryptimi, greitai priklaupiti ant kairiojo kelio; paskui pasiremiant kairiąja ranka, atsigulti kiek į dešinę nuo žiūrėjimo krypties (maždaug per $\frac{1}{10}$ rato), alkūnėmis atsiremiant į žemę. Atsigulus ir toliau žiūrėti tiesiai į priekį (į taikinį) laikant galvą kaip galint žemiau ir visu kūnu kaip galint geriau prisiglaudus prie žemės.

Nereikalauti, kad kojos būtų vienodai laikomos (22).

507. Komanduojant: KELK! greitai atsikelti ir taisyklingai atsistoti (23).

508. Komanduojant: K e p u r e s - NUSI-IMK! dešiniąją ranka nusiimti kepurę, diržo aukštyje paimti ją į kairiąją ranką už lankelio dešinės pusės, nykščiu iš viršaus, smiliu iš vidaus, kepurės priekiu į dešinę. Dešiniąją ranką nuleisti.

Komanduojant: U ž s i - DĖK! dešiniąją ranka užsidėti kepurę ir abi rankas nuleisti (25).

509. Sukiniai vietoje daromi komanduojant:

- 1) d e š i - NĖN!
- 2) k a i - RĖN!
- 3) p u s i a u d e š i - NĖN!
- 4) p u s i a u k a i - RĖN!
- 5) a p - LINK!

Aplink ($\frac{1}{2}$ rato į kairės rankos pusę), kairėn ($\frac{1}{4}$ rato) ir pusiau kairėn ($\frac{1}{8}$ rato) sukstis ant kairiojo kulnies ir ant dešiniojo bato priekio; dešinėn ir pusiau dešinėn — sukstis priešingai.

Sukantis kūną reikia laikyti taisyklingai, kūno svorį perkeliant ant tos kojos, į kurios pusę sukamasi. Pasisukus pristatyti žingsnio taktu koją, pasilikusią užpakalyje (26).

510. Judesiai daromi žengte ir bėgte. Einant judesio greitis priklauso nuo greičio ir žingsnio dydžio, kurie savo ruožtu priklauso nuo vietos ir kovotojo fizinio patvarumo (27).

511. Einama išlygintu ir laisvu žingsniu.

Išlygintas žingsnis: dydis 80 cm, greitis 120 žingsnių per minutę, kojos statomos tvirtai, taktas ryškus, rankomis mosuojama griežčiau.

Laisvas žingsnis: dydis 70—75 cm, greitis 114 žingsnių per minutę, kojos statomos ne taip tvirtai, taktas ne taip ryškus, rankomis mosuojama laisviau (28).

512. Paprastai tankinėje rikiuotėje einama išygintu žingsniu. Judesiui palengvinti komanduojama: LAISVAI!

Po šios komandos eiti laisvu žingsniu, lygiuojant.

Komanduojant: PASITAIŠYK! pasitaisyti dangą ir aprangą. Griežto lygiavimo ir bendros kojos galima nelaikyti.

Komanduojant: BAIK TAIŠYTIS! eiti laisvu žingsniu.

Iš laisvo žingsnio į išlygintą pereiti komanduojuama: RAMIAI!

Dainuojant arba orkestrui griežiant, judesio tempas neturi pasikeisti.

Per greitam žingsniui sulėtinti komanduojuama: R e - ČIAU! (29).

513. Judesiai žengte pradedami sukomandavus: Ž e n g t e - MARŠ!

Po ruošiamosios komandos pasvirti kūnu kiek į priekį. Po vykdomosios komandos iškelti ištiestą kairiąją koją judesio kryptimi, paskui statyti ją ant viso pado, perkeliant ant jos visą kūno svorį, tuo pačiu metu pakelti nuo žemės dešiniąją koją, iškelti judesio kryptimi, pastatyti ta pačia tvarka, ir toliau eiti tokiu būdu (išlygintu žingsniu).

Galvą laikyti tiesiai, rankomis m o s u o t i apie kūną iki juosmens, sulenkiant jas alkūnėse, o pirštus lengvai sugniaužti; keliant kairę koją, keliama dešinė ranka(30).

514. Einant pasisukama tokiomis pat komandomis, kaip ir vietoje stovint.

- a) Pasisukti dešinėn ir pusiau dešinėn vykdomąją komandą tarti, kada ant žemės dedama dešinė koją; sukomandavus, kaire koją žengti dar žingsnį, pasisukti ant šitos kojos bato priekio, kartu iškeliant dešinę koją nauja kryptimi, ir eiti toliau.
- b) Pasisukti kairėn ir pusiau kairėn vykdomąją komandą tarti statant kairę koją, o pasisukti ant dešinės kojos bato priekio.

- c) Pasisukti aplink vykdomoji komanda (- LINK!) tariama tada, kai ant žemės statoma dešinė koja. Po komandos kaire koja žengti dar žingsnį, paskui žengti dešine koja per pusę žingsnio, pastačius ją kiek į kairę nuo kairės kojos, pasisukti ant abiejų batų priekiu ir eiti toliau, pradedant kaire koja (31).

515. Komanduojuant: VIETOJE! žingsnį daryti pakeliant ir nuleidžiant kojų pėdas žingsniavimo taktu, nelenkiant kojų į užpakalį.

Eiti toliau komanduojuama: TIESIOG! (32).

516. Judesiui baigti komanduojuama: K o v o t o j a u — STOK!

Išgirdus komandą, kojas statyti tvirčiau. Vykdomoji komanda ištariama kartu su kojos pastatymu ant žemės. Tada antra koja žengti dar žingsnį ir paskui pristatyti koja, pasilikusią užpakalyje (33).

517. Bėgti komanduojuama: B ė g t e (trumpai) — MARŠ!

Po ruošiamosios komandos pasvirti į priekį. Po vykdomosios komandos pradėti bėgti (kaire koja). Bėgant mosuoti kiek sulenktomis alkūnėse rankomis, nes tada lengviau bėgti.

Bėgant pasisukama tomis pačiomis komandomis, kaip ir einant (D e š i - N Ė N, K a i - R Ė N, A p - L I N K), bet be taisyklių, tik greitai, nesusilaikant vietoje ir nepakeičiant bėgimo tempo (34).

518. Bėgimui baigti komanduojuama: K o v o t o j a u — STOK!

Išgirdus ruošiamąją komandą, sulėtinti bėgimą ir sutvirtinti žingsnį. Po to vykdomoji komanda tariama ir vykdoma, kaip einant (516 str.) (35).

519. Iš žingsnio bėgti komanduojama: Bėgte — MARŠ! o iš bėgimo žengti — Žengte — MARŠ! Vykdomoji komanda tariama, statant ant žemės kairę koją, po to dešine koja žengiamas dar vienas žingsnis ir iš kairės kojos pradedamas naujas judesys (36).

Mokymas su šautuvu (karabinu)

520. Taisyklinga stovėseną. Stovėseną su šautuvu (karabinu) tokia pat kaip ir be šautuvo (504 str.).

Šautuvą laikyti prie dešinės kojos pastatytą visu buožpadžiu ant žemės taip, kad buožė, savo kraštu liesdama kojos pėdą, lygiuotųsi su batų priekiu; laikyti dešine ranka, nykščiu apkabinus iš kairės pusės, o kitais pirštais įstrižai lovelį: trimis iš priekio ir vienu (mažuoju) iš dešinės pusės (32 brėž.) (37).

521. Komanduojant: šautuvą (karabiną) — PASIKABINK! kovotojas pasisuka pusiau dešinėn (kairės kojos nepristato). Dešine, kiek sulenкта, ranka išmeta (kelia) šautuvą (karabiną) prieš dešinį petį, kartu paimdamas dešine ranka žemiau taikiklio. Kaire ranka paima aukščiau vidurio diržo ir jį įtempia. Rankos laikomos pečių aukštumoje. Lenkdamas rankas per alkūnes šautuvą už-

kabina ant kaklo; dešinę ranką prakiša pro diržą ties kakleliu ir nustumia šautuvą (karabiną) už nugaros; kairiąja ranka prilaiko diržą ir jį sutvarko. Dešiniojo sparno kovotojas, pakėlęs kairiąją ranką, staiga nuleidžia žemyn, kiti kartu pasisuka pusiau kairėn (33 brėž.).



32 brėž.



33 brėž.

522. Jei šautuvo (karabino) diržas neatleistas, tai prieš komandą: š a u t u v ą (k a r a -

biną — PASIKABINK! komanduojama: diržą — ATLEISK! Taip sukomandavus pakelti šautuvą (karabiną) aukštyn, atremti buožę į kiek palenktos dešinės kojos šlaunį, atleisti diržą, pastatyti šautuvą (karabiną) prie kojos ir atsistoti ramiai (40).

523. Komanduojant: šautuvą (karabiną) — NUSIKABINK! kovotojas pasisuka pusiau dešinen, dešine ranka ima už buožpadžio, kaire — už diržo ties petim, kelia šautuvą (karabiną) aukštyn dešinen, ištraukia galvą ir dešinę ranką. Kaire ranka šautuvą (karabiną) laiko už diržo ir neša prieš save, dešine ranka apima šautuvą (karabiną) ir diržą ties viduriniu žiedu, prilaikydamas kairiąją ranką ties viršutiniu žiedu; pasisuka pusiau kairėn, pastato šautuvą (karabiną) prie dešinės kojos ir atitraukia kairiąją ranką.

524. Šautuvo (karabino) diržas pritraukiamas (patrumpinamas) komanduojant: diržą — PRITRAUK! ir statant šautuvą (karabiną) tam veiksmui ant dešinės kojos šlaunies, kaip ir atleidžiant diržą (522 str.) (42).

525. Vado įsakymu ginklas gali būti pasikabinamas taip pat ant kairiojo arba dešiniojo peties arba ant kaklo.

526. Komanduojant: Durtuvą — UŽDĖK! kaire ranka, pasukta dešinen delnu į lauko pusę, ištraukti iš makšties durtuvą (laikant šautuvą (karabiną) prie kojos, uždėti jį ant durtuvo laikiklio ir, nuspaudus žemyn, iki pasigirs spragtelėjimas, nuleisti kairę ranką.

Komanduojuant: D u r t u v ą — NUIMK!
kaire ranka paspausti spragtuką, nuimti dur-
tuvą ir įkišti į makštį.

Visose kitose kūno padėtyse vietoje ir ju-
desyje durtuvas uždedamas ir nuimamas, kaip
kam patogiau (44).

527. Nuo kojos ant peties šautuvas
imamas komanduojuant: A n t p e - TIES!

P i r m a s i s v e i k s m a s: dešine ranka
stačią šautuvą (karabiną) perkelti prieš kai-
rijį petį, atkreipiant taikikliu į priekį ir lai-
kant apėmus aukščiau taikiklio; tuo pat metu
kairės rankas plaštaka pagriebti buožę iš apa-
čios taip, kad buožpadis būtų ant delno, nykš-
tis iš priešakio, kitų pirštų galai iš dešinės,
priešakinis buožės kampas priglaustas prie
kairės kojos šlaunies iš priešakio (34 brėž.).

A n t r a s i s v e i k s m a s: lengvai pastum-
ti šautuvą dešine ranka į kairijį petį, keliant
kaire ranka buožę taip, kad plaštaka atsidurtų
kiek žemiau alkūnės, o pati ranka nuo peties
iki alkūnės stačiai (vertikaliai) šlietūsi prie
šono; tuo pačiu metu dešinę ranką greitai nu-
leisti į savo vietą.

A n t p e t i e s šautuvas (karabinas), žiūrint
iš priešakio, turi būti laikomas tiesiai, nepa-
sviręs ir nepakrypęs nė į vieną pusę (35
brėž.) (45).

528. Nuo peties prie kojos šautuvas
imamas komanduojuant: Ž e - MĖN!

P i r m a s i s v e i k s m a s: kaire ranka
(smarkiai) nutraukti šautuvą nuo peties ir, su-

čiupus jį dešine ranka aukščiau taikiklio, laikyti stačią, kaip parodyta 34 brėžinyje.



34 brėž.



35 brėž.

A n t r a s i s v e i k s m a s: paleisti šautuvą iš kairės rankos, o dešine ranka kelti jį stačią

apie kūną, kreipiant taikikliu atgal, prie dešinės kojos ir, prilaikant kairės rankos pirštais paliai viršutinį žiedą, pridėti prie dešinės



36 brėž.

kojos taip, kad buožės kampas būtų vienoje linijoje su batų priekiais, o buožė neliestų žemės (36 brėž.).

Trečiasis veiksmas: nuleisti kairę ranką į savo vietą, o dešinę iš lengvo pastatyti šautuvą žemėn (46).

Imti šautuvą ant peties ir nuo peties (527 ir 528 str.) mokoma tiktai tiek, kiek reikia veiksmams pagal 537 str. ir drausmės pabaudoms atlikti.

529. Paprastai bendroje rikiuotėje artilerininkai stovi su šautuvais už pečių; pagal komandą: **Ginklu — GERBK!** jie atsistoja tik ramiai.

530. Sukiniai vietoje ir judesyje su šautuvu už pečių atliekami tomis pat taisyklėmis ir komandomis, kaip ir be šautuvo.

Pasisukant su šautuvu prie kojos, kai tariama ruošiamoji komanda, šautuvą kilstelėti ir priglauti prie šlaunies; pasisukus, pristatant koją, lengvai šautuvą pastatyti ant žemės.

Pasisukant su pakabintu ant peties šautuvu, diržą kiek įtempti ir šautuvą lengvai prispausti alkūne prie kūno.

Su šautuvu ant peties vietoje sukiniai nedaromi (50).

531. Judesiai su pakabintu šautuvu atliekami tomis pačiomis taisyklėmis ir komandomis, kaip ir be šautuvo. Skirtumai:

- a) laisvos nuo šautuvo rankos mosuojamos ir po komandos: **RAMIAI!**
- b) einant su šautuvu prie kojos, šautuvą pakelti, kaip sukantis vietoje; sustojus, šautuvą nuleisti ant žemės (51).

532. Komanduojuant: **LAISVAI!** elgtis pagal 512 str. Šautuvą, jei jis nešamas ant pe-

t i e s, pakėlus buožę kiek aukštyn — kairėn ir pavertus ant šono taikikliu į lauko pusę, nešti laisvai (52).

533. Komanduojuant: PASITAIŠYK! šautuvą pasiimti, kaip kam patogiau. Visa kita — kaip be šautuvo (žr. 512 str.). Reikiant galima kreiptis per artimiausią vadą, kad leistų išėiti iš rikiuotės.

Komanduojuant: BAIK TAISYTIS! šautuvą paimti, kaip jis buvo laikomas prieš komandą: PASITAIŠYK! ir eiti laisvu žingsniu (53).

534. Komanduojuant: RAMIAI šautuvą paimti į taisyklingą padėtį ir eiti išlygintu žingsniu (54).

535. Komanduojuant: K o v o t o j a u, STOK! sustoti, pristatyti koją ir paskui, jei šautuvas buvo ant peties, paimti jį prie kojos (55).

536. Šaudyti komanduojama, pasirengiama, užtaisoma, taikiklis pastatomas, įsiremiama, taikoma, šaunama ir šaudyti baigiama G-30 statuto taisyklėmis.

Baigus šaudyti klūpsčiom arba gulom, komanduojuant: KELK! atsikelti, paimti šautuvą prie kojos (56).

537. Prieš pradėdant ir baigus kiekvieną šaudymo pratimą kautynių ar manevriniais šoviniiais, reikia patikrinti ginklą ir šovinius.

Komanduojuant: A p ž i ū r a i a n t p e T I E S! paimti šautuvą ant peties 527 str. taisyklėmis, atidaryti spyną ir pakelti buožę kiek aukštyn; dešine ranka atidaryti šovininę.

Patikrinus, nenuimant šautuvo nuo peties, dešinės rankos nykščiu nuspaudus kabliuką,

uždaryti spyną smiliumi ir didžiuoju pirštu stumiant už rankenos aukštyn ir pasukant į lauko pusę; po to užsegti šovininę ir paimti šautuvą prie kojos (57).

Kovotojas manevrinėje rikiuotėje

Pareigos

538. Artilerininkas turi būti susipažinęs su manevrine rikiuote tiek, kad galėtų:

- a) rikiuotis iš bet kurios rikiuotės į manevrinę ir atvirščiai;
- b) eiti, laikyti nurodytus tarpus ir atstumus, didinti arba juos mažinti, laikyti nurodytą kryptį ir ją keisti;
- c) perbėgti, šliaužti, ropoti, nugalėti kliūtis;
- d) užimti pozicijas (pėstininkų);
- e) vartoti kastuvėlį;
- f) šaudyti visose kūno padėtyse, iš už visokių uždangų, vietoje ir einant;
- g) vartoti dujokaukę;
- h) sekti priešą, kaimynus ir vadą, perdavinėti per rikiuotę įsakymus ir pranešimus;
- i) negavęs nurodymų, veikti savarankiškai (68).

Veiksmai

539. Įvairūs rikiuotiniai veiksmai, kurie savo pobūdžiu tinka ne tik tankinei, bet ir manevrinei rikiuotei (gulk — kelk, ginklą

pasikabink — nusikabink, durtuvą uždek — nuimk, bėgte marš ir t. t.), ir komandomis, ir be komandų vykdomi tankinės rikiuotės taisyklėmis, jei tik tai nekludo tinkamai vykdyti uždavinio (69).

540. Judesiai žengte, bėgte — iš esmės tokie pat, kaip ir tankinėje rikiuotėje, bet manevrinėje rikiuotėje reikia žiūrėti ne jų rikiuotinio taisyklingumo, bet jų greitumo, slaptumo, saugumo ir kitų taktinių reikalavimų (70).

541. Šuolius, dalinio šuolio ribose, kovotojas vykdo (vienu ar keliais perbėgimais) savarankiškai, paprastai iš padėties gulom. Jis pats sprendžia, kada pakilti, kiek toli bėgti ir, svarbiausia, kur iš naujo gulti.

Kiekviena nauja vieta pasirenkama (įsižiūrima) ne perbėgimo metu, bet dar prieš pakilant.

Kiekvieno perbėgimo dydis ir greitis priklauso nuo vietovės ir nuo priešo ugnies stiprumo ir taiklumo.

Atviresnėje vietovėje, stipresnėje ir taiklesnėje ugnyje (ypač artimuose atstumuose) perbėgimai turi būti trumpesni ir greitesni. Sunkesnėse aplinkybėse kiekvienas jų turi trukti ne ilgiau kaip 5 sekundes, kad priešas nespėtų gerai nusitaikyti, tačiau ir per tą trumpą laiką reikia kiek galint toliau nubėgti.

Perbėgimų miklumas ir staigumas turi klaidinti priešą, jį nervinti ir blaškyti jo ugnį. Kiekvienam jų reikia pasirengti priešui nepastebimai ir, staiga pakilus, žaibo greitumu

sprukti į įžiūrėtą vietą, išnaudojant visus patogesnius momentus: savo ugnies vaisius, sviedinių sprogimus, prieš ugnies susilpnėimą, dūmus, rūką ir t. t. Atbėgus staiga kristi.

Be to, kovotojas, pasiruošdamas šuoliui, pasislepia už uždangos (jei ji yra), užtaiso šautuvą visais šoviniais, pastato saugiklį, užsega šovininę ir pasirengia staiga pakilti.

Š u o l i į v y k d e s, kai nereikia šaudyti ir sekti, slepiasi už uždangos (71).

542. Įvairiose kautynių aplinkybėse ir vietos sąlygose kovotojui gali tekti šliaužti ir ropoti.

1. Šliaužimo būdai.

- a) Šliaužimas ant šono. Atsigulti ir atsirėmus ant sulenktos per alkūnę kairės rankos šliaužti ant kairiojo šono. Abi kojas sulenkti, atsiremiant dešinės kojos kulnimi į žemę. Šautuvą (karabiną) laikyti dešinėje rankoje buože ant kairiosios kojos. Atsirėmus ant sulenktos kairiosios rankos ir dešinėsios kojos kulnies, pasikelti ir, tiesiant dešinę koją, pasiduoti visu kūnu pirmyn prie kairiosios rankos alkūnės, paliekant kairiąją koją sulenktą. Po to, neištiesiant alkūnėje kairės rankos, paduoti ją pirmyn ir tuo pačiu metu sulenkti dešiniąją koją, atsiremiant jos kulnimi į žemę prie kairiosios kojos kelio (37 brėž).



37 brėž.

- b) Šliaužimas kniūpščiomis. Atsigulti ant krūtinės, kojas suglausti, sulenktas rankas prispausti prie krūtinės ir ant jų atsiremti. Šautuvą (karabiną) laikyti dešinėje rankoje, prakištą tarp liemens ir rankos. Sulenktą kairę ranką paduoti pirmyn ir, kiek galint patraukus po savim batų priekius, pasiduoti pirmyn. Po to tą patį daryti su dešine ranka ir t. t. (38 brėž.).



38 brėž.

Kitas būdas — pasispirti kiek galint pri-
traukta kaire ar dešine koja.

2. R o p o j i m a s.

Ropojama:

- a) Pasiremiant delnais ir kojų pirštais;

b) pasiremiant delnais ir keliais.

Abiem atvejais šautuvas (karabinas) pakabinamas ant kaklo (72).

II skirsnis

Dalinių mokymas

Būrys (skyrius)

a) Būrys (skyrius) tankinėje rikiuotėje.

543. Būrio (skyriaus) tankinės rikiuotės yra:

- | | | |
|--------------------|---|---------------------------------|
| 1. Eilė | } | — rinkimosi rikiuotės; |
| 2. Linija | | |
| 3. Virtinė | } | — tankinės žygio rikiuotės (79) |
| 4. Vora po du | | |
| 5. Vora po keturis | | |

544. Būryje visi kovotojai rikiuojami pagal ūgį. Prireikus būrys gali būti rikiuojamas skyriais (skyriuose kovotojai — pagal ūgį).

545. Būriui (skyriui) surikiuoti linijon (eilėn) komanduojama: būrys (skyriau) — LINIJON (EILĖN)!

Po šios komandos būrininkas atsistoja užpakalyje būrio vado arba nurodytoje vietoje reikiama kryptimi. Vadovavimo kovotojai sustoja, kaip parodyta 39 ir 40 brėžiniuose; išsiriavus, būrio vadas atsistoja ties būrio viduriu.

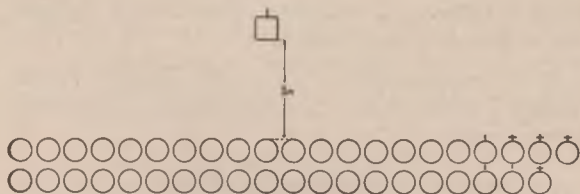

39 brėž. Vadovavimo būrio linija.



40 brėž. Vadovavimo būrio eilė.

Ugnies ir padedamasis būriai rikiuojasi, kaip vadovavimo; dešiniajame sparne sustoja visi puskarininkiai (80).

546. Jei linijoje pirmos eilės kovotojas išeina iš rikiuotės, tai į jo vietą tuojau įžengia antrosios eilės kovotojas.

Jei išeina visa greta, tai linija tolimesniuose straipsniuose nurodytomis taisyklėmis tankėja lygiavimo pusėn (81). ..

547. Būriui (skyrui) išlygiuoti komanduojama:

1. Dešinėn (kairėn) — LYGIUOK!
2. RAMIAI!

Pirmąja komanda pritraukti šautuvų (karabinų) laibgalius prie dešinės rankos, pasukti galvas lygiavimo pusėn ir taip atsistoti, kad kiekvienas matytų ketvirtojo krūtinę, skaitydamas save pirmuoju. Antrąja komanda galvas

atsukti tiesiog, o šautuvų (karabinų) laibgalius atitraukti nuo rankos.

Jei komanduojama tik: **LYGIUOK!** nenurodant į kurią pusę, tai lygiuojama į dešiniojo sparno pusę (82).

Jei šautuvai (karabinai) pakabinti arba visai be jų, tai elgiamasi taip pat, tik neatliekami veiksmai su šautuvu.

548. Linija (eilė) skaičiuojama paeiliui arba pirmais — antrais. Skaičiuojama nuo dešiniojo sparno. Išskaičiuoti komanduojama: Paeiliui išsiskai-ČIUOK! arba: Pirmais — antrais išsiskai-ČIUOK!

Taip sukomandavus, kovotojai iš eilės, išskyrus būrininką, pradedant nuo pirmojo, pasukdami galvas kairėn, taria savo numerį.

Linijoje skaičiuojasi tik pirmosios eilės kovotojai, bet jų numerius turi įsidėmėti ir antrios eilės kovotojai (83).

549. Būrio (skyriaus) perrikiavimai.

- a) Linijai (eilei) išretėti komanduojama: Kairėn (dešinėn, nuo vidurio) per tiek žingsnių — **RETĖK!** Taip sukomandavus, visiems, be to kovotojo, nuo kurio retėjama, nubėgti tiek, kad vienas nuo kito būtų per vieną žingsnį arba per nurodytą žingsnių skaičių, ir sustoti tuo pačiu frontu, kaip pirmiau stovėta.

- b) Išretintai linijai (eilei) sustankinti komanduojama: Dešinèn (kairèn, vidurin) — TAN-KEK!

• Taip sukomandavus visiems, be kovotojo, kurio pusèn paskirta tankèti, nubègti į savo vietas ir sustoti ligtoliniu frontu.

- c) Virtinei perrikiuoti voron po du komanduojama: Po du — RIKIUOK!

Taip sukomandavus, antrieji numeriai dešine koja žengia žingsnį pirmyn — dešinèn šalia pirmųjų numerių ir prista-to kairę koja.

- d) Vorai po du perrikiuoti virtinèn komanduojama: Virtinèn — RIKIUOK!

Taip sukomandavus antrieji numeriai atsistoja už pirmųjų priešingais judesiais (palyginti su c punktu).

- e) Einant, c ir d punktuose pažymėti perrikiavimai vykdomi tomis pačiomis komandomis, kaip ir vietoje. Vykdomąją komandą tarti, statant kairę koja.

Komanduojant: Po du — RIKIUOK! pirmieji numeriai žengia dešine koja pirmyn, kaire vietoje, tuo pačiu metu antrieji, žengdami dešinèn — pirmyn du žingsnius (dešine, kaire), išeina šalia pirmųjų; dešine koja visi eina pilnu žingsniu.

Komanduojuant: Virtinèn — RIKIUOK! pirmieji numeriai eina tiesiog, antrieji dešine koja žengia dar žingsnį tiesiog, kaire — kairèn, užeidami į užpakalį pirmųjų numerių.

- f) Vorai po du perrikiuoti voron po keturis komanduoja: Po keturis — RIKIUOK!

Taip sukomandavus, antrieji numeriai žengia dešine koja žingsnį pirmyn — dešinėn šalia pirmųjų numerių ir pristato kairę koją; tuo pačiu metu pirmosios eilės pirmieji numeriai žengia pusę žingsnio kairèn (41 brėž.).



41 brėž. Būrys voroje po keturis.

- g) Vorai po keturis perrikiuoti voron po du komandujama: Po du — RIKIUOK!

Ši komanda, palyginti su f punktu, vykdoma atvirkščiais veiksmiais.

- h) Einant, vora po du voron po keturis ir atvirkščiai rikiuojama tomis pačiomis komandomis, kaip ir vieto-

je. Vykdomąją komandą tarti, statant kairę koją.

Komanduojuant: **P o k e t u r i s — RI-KIUOK!** pirmieji numeriai dešine koja žengia dar žingsnį tiesiog; kaire koja: pirmosios eilės pirmieji numeriai žengia pusę žingsnio kairėn, antrosios eilės — vietoje; tuo pačiu metu antrieji numeriai, žengdami dešinėn — pirmyn du žingsnius (dešine, kaire), išeina šalia pirmųjų numerių; dešine koja visi žengia tiesiog.

Komanduojuant: **P o d u — RI-KIUOK!** pirmieji numeriai eina tiesiog, bet pirmosios eilės pirmieji numeriai, pradėdant antruoju žingsniu, turi lygiuotis dešinėn prie antrosios eilės; antrieji numeriai dešine koja žengia dar žingsnį tiesiog, po to kaire — kairėn, užėdami į užpakalį pirmųjų numerių.

- i) Jei būryje (skyriuje) mažiau kaip 5 gretos, tai **v o r o n p o k e t u r i s** jis nerikiuojamas.
- j) Kai būrį (skyrių) bet kurion rikiuotėn reikia greitai surikiuoti, komanduojama: **Į m a n e l i n i j o n** (eilėn, virtinėn, **v o r o n p o d u**) **bėgte — MARŠ!**

Ištarus **MARŠ!** būrininkas (skyrininkas) atsistoja veidu ta kryptimi, kuria norima surikiuoti būrį (skyrių); kovotojai atbėgę susirikiuoja į komanduotą rikiuotę ir išsilygiuoja (84).

550. Sukiniai ir šautuvo veiksmai rikiuotėje daromi taip, kaip nurodyta kovotojui mokyti.

Apsukus liniją aplink, nepilnų gretų kovotojai pereina (trečiuoju ir ketvirtuoju skaičiumi) į tą eilę (pirmąją, antrąją), kuri po sukinių atsiduria priekyje.

Einančiai linijai komanduoju: **AP-LINK!** po ruošiamosios komandos nepilnų gretų kovotojai žengia du žingsnius vietoje (85).

551. Būrio (skyriaus) judesiui atlikti komanduoju: **BŪRY (skyriaus), paskui mane žengte (bėgte) — MARŠ!** arba, kai būrininkas (skyrininkas) pats neina būrio (skyriaus) priešaky: **TARTA kryptimi (kryptis rodoma ranka) būry (skyriaus), žengte (bėgte) — MARŠ!**

Taip sukomandavus, visi būrio (skyriaus) kovotojai pradeda judesį iš kairės kojos ir eina paskui būrininką (skyrininką) arba paskui kryptį laikantį kovotoją, laikydami bendrą lygiavimą frontu (dešinėn) ir užpakalin. Virtinėje kryptį laiko visada priešakinis kovotojas; eilėje — dešinysis sparninis.

Komandos: **LAISVAI! PASITAISYK! RAMIAI!** tariamos ir vykdomos, kaip kovotojo mokyme (512, 532 — 534 str. str.) (86).

552. Judesiui sustabdyti komanduoju: **BŪRY (skyriaus) — STOK!** ši komanda vykdoma, kaip kovotojo mokyme (žr. 516, 518 ir 535 str. str.) (87).

553. Būrio (skyriaus) žygio rikiuotės (virtinė, vora po du, vora po keturis) keičia kryptį tik pradedant eiti arba einant, sukomandavus: Būry (skyriaus), sukdešinėn (kairėn) žengte — MARŠ! (einant, bėgant: MARŠ!).

a) Virtinėje (voroje po du) priešakinis kovotojas (greta) iš lengvo užsuka, eidamas visu žingsniu, o kiti derina savo judesį su priešakyje einančiais.

b) Voroje po keturis užsukančios pusės sparninis kovotojas užsuka eidamas visu žingsniu. Stovinčios pusės sparninis kovotojas žingsniuoja vietoje, palaipsniui pasisukdamas į naują kryptį. Kiti kovotojai užsuka laikydami lygiavimą.

Kai užsuka, kiek reikia, komanduoti: TIESLOG! (88).

554. Šautuvai (karabinai) į gubas statomi komanduojant: Šautuvus (karabinus) sta-TYK!

Šiąja komanda pirmieji numeriai pasisuka kairėn, antrieji — dešinėn. Šautuvai statomi prie kojos, kuri iš fronto pusės, ties pėdos viduriu, taikikliu į dešinę (karabinai statomi tarp batų priekių). Kiekvienos eilės pirmieji numeriai sukabina savo šautuvus grūstuvais poromis su antraisiais numeriais, o paskui sustato į gubas pirmosios ir antrosios eilės po-

ras*). Sustatę gubas, žengia žingsnį į išorinę pusę (nuo gubų) ir pasisuka frontu (89).

555. Šautuvams (karabinams) paimti iš gubų komanduojama: **PRIE ŠAUTUVŲ (KARABINŲ)!** Tąja komanda kovotojai bėga į savo vietas ir sustoja taip, kaip stovėjo šautuvus (karabinus) sustatę.

Komanduojant: **ŠAUTUVUS (KARABINUS)!** pirmieji numeriai pasisuka kairėn, antrieji — dešinėn; visi paima šautuvus (karabinus) ir atsisuka frontu (93).

556. Šaudoma iš tankinės būrio (skyriaus) rikiuotės tiktai salvėmis stačiom arba klūpsčiom.

Šaudymo komandos ir taisyklės tos pačios, kaip kovotojo mokyme (536 ir 537 str. str.).

Komanduojant (salvei): **ŠAUDYMAS!** užpakalyje stovinčios eilės kovotojai žengia žingsnį kairėn ir pirmyn, kad galėtų atsistoti prieš priešakinės eilės tarpus.

Būrio vadas (ir būrininkas) eina už rikiuotės ir stoja: pirmasis ten, iš kur geriau girdėti jo komanda ir geriau sekti ugnies išdavas antrasis — iš kur geriau sekti šaulių veiksmus.

Jei šaudymus vykdo tik skyrius (mažas kovotojų skaičius), tai skyrininkas, po komandos **ŠAUDYMAS!** atsistoja ten, iš kur geriau girdėti jo komanda ir patogiau sekti šaudymo išdavas (94).

*) Taisyklingai statant šautuvus, jie turi būti ne tik su grūstuvais, bet ir su kepuraitėmis.

b) Skyrius manevrinėje rikiuotėje.

557. Skyriaus manevrinės rikiuotės yra:

- a) vorelė (42 brėž.),
- b) sauja (43 brėž.),
- c) vilnis (44 brėž.) (95).

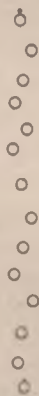

42 brėž. Vorelė.

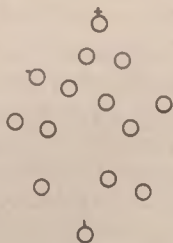

43 brėž. Sauja.

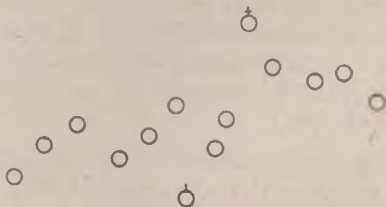

44 brėž. Vilnis.

558. Pavojingame plote, kur gali apšaudyti priešo artilerija ar tolimi sunk. kulkosvaidžiai, arba užklupti priešo aviacija, skyrius paprastai artėja vorele.

Į-saują skyrius rikiuojasi tada, kada jis turi būti daugiau surinktas ir labiau parengtas pradėti kautis. Ši rikiuotė įgalina kiekvieną kovotoją geriau išnaudoti vietovės savumus, greitai paleisti kulkosvaidžio ir priešakinių šaulių ugnį, greitai užimti pozicijas viename ar kitame šone ir, apskritai, pakeisti kryptį.

Per atvirus, gerai prieš sekamus ir šaudomus plotus žengiama greičiau, kiek galint didesniais šuoliais, platesnėmis rikiuotėmis, kartais net vilnimis ir išnaudojant ugnies pertraukas (96).

559. Skyrininkas valdo balsu, švilpuku, ženklais ir savo pavyzdžiu.

Pasigirdus pirmiesiems komandos (įsakymo) žodžiams ar švilpukui, kovotojai, jei šaudė, turi tuojau nutraukti ugnį ir kuo atidžiausiai klausytis komandos, tuo pačiu metu kaip reikiant slėpdamiesi už turimų uždangų (98).

560. Skyriaus manevrinėse rikiuotėse skyrininkas turi būti ten, iš kur patogiau valdyti skyrių, sekti priešą ir laikyti ryšį su savo skyrium. Ta vieta dažniausiai bus skyriaus priešakyje. Tik einant ugnies kautynėms, kad neišsiskirtų iš kitų kovotojų tarpo, skyrininkas būna vilnyje (99).

561. Skyriaus judesiui skyrininkas nurodo kryptį ir tarpus arba atstumus (nelygu, kokia rikiuotė — plati ar gili). Jei kryptis ir tarpai

(atstumai) nenurodomi, tai kovotojai slenka paskui skyrininką apie 5 žingsnius vienas nuo kito.

Visais atvejais ne akiai laikytis atstumų vienodumo, bet sumaniai taikytis prie vietovės ypatumų.

Vilniai kryptis turi būti visada nurodoma.

Kryptį visuomet laiko priešakinis (dešiny-sis) kovotojas (100).

562. Artėjant šautuvai nešami pasikabinus ar rankoje, nelygu aplinkybės.

Slenkant raižyta vieta, mišku ir nugalint kliūtis, taip pat bėgant, visi, kieno laisvos rankos, šautuvus laiko rankoje (102).

563. Surikiuoti vorelei iš bet kurios kitos rikiuotės komandų pavyzdžiai:

a) S k y r i a u, v o r e l ė n — MARŠ!

Skyrius persirikiuoja vorelėn ir eina paskui skyrininką.

b) S k y r i a u, į m a l ū n ą (rodo ranka) v o r e l ė n, N ž i n g s n i ū a t s t u m a i s — MARŠ! (bėgte — MARŠ!).

Skyrius persirikiuoja vorelėn ir eina (bėga) malūno kryptimi (103).

564. Komandų pavyzdžiai surikiuoti saujai iš bet kurios kitos rikiuotės:

a) S k y r i a u, N ž i n g s n i ū t a r p a i s s a u j o n — MARŠ!

Skyrius persirikiuoja saujon ir eina paskui skyrininką.

b) Skyriau, į atskirą namą (rodo ranka) saujon — MARŠ!

Skyrius persirikiuoja saujon ir eina į atskirą namą (104).

565. Vilnis sudaroma (kai kitaip nenurodyta), išskleidžiant skyrių pagal priekinę ar dešiniojo sparno kovotoją (gretą) platumon taip (44 brėž.), kad visi galėtų dalyvauti ugny (105).

566. Komandos pavyzdys skyriui iš bet kurios rikiuotės išskleisti vilnin:

Skyriau, į atskirą medį (rodo ranka) vilnin, N žingsnių tarpais — MARŠ! (bėgte — MARŠ!).

Skyrius išsiskleidžia vilnin bėgte ir eina (bėga) atskiro medžio kryptimi (106).

567. Norint, kad skyrius iš bet kurios kitos rikiuotės skleisdamas vilnin arba jau ligi tol buvęs vilnyje, užimtų poziciją, komanduojama (pavyzdžiui):

Skyriau, į tą aukštumėlę paliai skardi (rodo ranka) pozicijon bėgte — MARŠ!

Skyrius, jei buvo kitokioje rikiuotėje, skleidžiasi vilnin ir bėgdamas užima poziciją (107).

568. Pozicijai keisti komanduojama:

- 1) Skyriau, į kalnelį (rodo ranka) šuoliui ruoškis, perbėgti (peršliaužti) iš dešinės (kairės) po vieną (du, tris...),

2) (leidžiant dalimis) — V Y K D Y T I!,
(perbėgant visu skyriumi) — MARŠ!

Pasiruošiama ir vykdoma 514 str. taisyklėmis (109).

569. Šuoliuojant visam skyriui į naują poziciją, visi kovotojai kartu, su skyrininku priešaky, perbėga į naują poziciją. Perbėgant po vieną, pirma bėga skyrininkas, o paskutiniuoju — pavaduotojas.

Jei skyriuje yra lengvas kulkosvaidis, tai pirmiausia perbėga jo tarnyba ir skyrininkas, kuris nurodo lengv. kulk. vietą (110).

570. S k y r i a u s j u d e s y s manevrinėse rikiuotėse prieš atžvilgiu gali būti į priekį, atgal arba bet kuria kita kryptimi.

Visuose judesiuose reikia laikyti duotąją kryptį, tarpusavio ryšį ir taikytis prie vietos, nelaukiant nurodymų ir išlaikant visišką tylą.

Judėti galima žengte, bėgte arba šliaužte, visu skyriumi, po kelis žmones ar po vieną. Prieš kiekvieną judesį saugiklis statomas be įsakymo.

Kai reikia sustoti, komanduojama: S k y r i a u — STOK! (GULK!) arba duodamas sutartinis ženklas.

Tais atvejais, kai stabdomam skyriui nenumatoma šaudymo, jis slepiasi už uždangų sukomandavus: SLĖPKIS! (112).

571. Krypčiai pakeisti komanduojama: S k y r i a u, d e š i n ė n (kairėn) į atskirą medį (arba: paskui mane) — MARŠ!

Skyrius persirikiuoja ir eina nauja kryptimi (113).

572. Ugnis. Skyrius manevrinėje rikiuotėje gali šaudyti visų priemonių ugnimi, iš įvairių kūno padėčių atskirąja arba valdomąja ugnimi, taip pat salvėmis.

Ugnis leidžiama ir stabdoma G—30, 344 — 351 str. nustatytais komandomis (114).

Baterija

Baterija tankinėje rikiuotėje

573. Baterijos pagrindinės rikiuotės yra:

- a) linija (45 brėž.) — rinkimosi rikiuotė,
- b) vora po keturis (46 brėž.) — tankinė žygio rikiuotė (vora) (130).

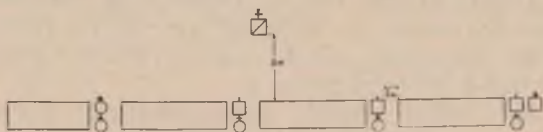

45 brėž. Linija.

574. Baterijai išrikiuoti linijon komanduojama: **Baterija — LINIJON!** Taip sukomandavus, vadovavimo būrio būrininkas atsisoja 5 žingsnius užpakalyje baterijos vado arba kur bus nurodyta. Pagal jį būriai rikiuojasi šia tvarka: vadovavimo, I, II ugnies ir padė-

damasis būriai. Tarp būrių 1 m, kaip 45 brėž. (131).

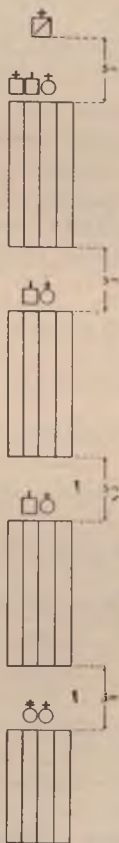

46 brėž.
Vora po keturis

575. Kiekviename būryje kovotojai rikiuojami pagal 544 str. Jei baterijos rikiuotėje

daugumas viršininkų nedalyvauja, tai ir visos baterijos žmones leidžiama rikiuoti pagal ūgį (ekskursijos, teatras ir t. t.).

576. Mokant baterijos vado vieta ten, iš kur jam geriau valdyti bateriją (136).

577. Baterijos lygiavimas, šautuvų (karabinių) veiksmai, sukiniai, judesiai, žygio krypties keitimas, vorų (po du ir po keturis) rikiavimas, taip pat komandų: LAISVAI! PASITAIŠYK! ir RAMIAI! vykdymas, kaip būrio (skyriaus) mokyme (137).

Grupė

Grupė tankinėje rikiuotėje

578. Grupės pagrindinės rikiuotės yra:

- a) linija,
- b) telkinys ir
- c) vora po keturis.

579. Grupės linija — žr. 47 brėž. (140).



47 brėž. Grupės linija.

580. Grupės štabas rikiuojasi iš dešinės į kairę: žvalgomasis, ryšių ir padedamasis būriai.

Būriai rikiuojasi, kaip 544 — 546 str. str.

Be to, grupės štabas gali būti rikiuojamas ne būriais, bet pagal ūgį. Pastaruoju atveju grupės štabo karininkai rikiuojasi dešiniajame sparne, pagal vyresniškumą, pirmoje eilėje (lygiuodamiesi į ją).

581. Grupės telkinys — žr. 48 brėž.

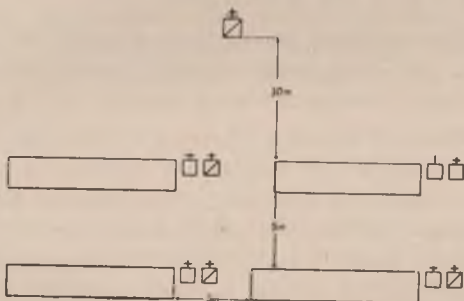

48 brėž. Grupės telkinys.

Grupės štabas rikiuojasi pagal 580 str.

582. Jei grupei priskirtas orkestras, tai jis rikiuojasi grupės linijoje ar telkinyje dešiniau grupės štabo 5 m tarpu.

583. Voroje po keturis atstumai tarp baterijų (grupės štabo) — 10 m (144).

584. Kada grupė stovi linijoje ar telkinyje, visi jos bendri veiksmai vykdomi grupės vado komandomis (145).

Pulkas

Pulkas tankinėje rikiuotėje

585. Pulko pagrindinės rikiuotės yra:

a) telkinys ir

b) vora po keturis.

Pulko telkinys susideda iš grupių telkinių, kurie, jei kitaip nenurodyta, sustoja vienoje eilėje per 10 m nuo vienas kito.

Mokomoji baterija (jei yra) rikiuojasi dešiniau I grupės 5 m tarpu. Dar dešiniau 5 m tarpu — orkestras (jei yra). 10 m kairiau paskutiniosios grupės, nuo viena kitos per 5 m rikiuojasi: pulko būstinė ir ūkio baterija (147, 148).

586. Grupių vadai atsistoja: kiekvienas savo grupės dešiniajame sparne, greta karininko žvalgo.

Pulko adjutantas — dešiniau orkestro (jei yra).

Pulko štabo ir tarnybų karininkai, vyresniškumo eile, rikiuojasi 5 m tarpu dešiniau I grupės (mokomosios baterijos, orkestro), lygiuodamiesi su pulko priekinės linijos pirmąja eile. Jei tų karininkų ne daugiau kaip 5, tai jie rikiuojasi eile, jei daugiau — linija: vyresnieji pirmoje eilėje, jaunesnieji antroje eilėje (149).

587. Voroje po keturis tarp grupių 20 m atstumai (152).

III skirsnis

Pasisveikinimai. Kardo veiksmai

Pasisveikinimai

588. Sveikintis kariai turi nustatytomis taisyklėmis (153).

589. Jaunesnysis turi pirmas sveikinti vyresnįjį: a) eidamas — priėjęs per 4 žingsnius ligi vyresniojo; b) vietoje — kai vyresnysis prieis per 4 žingsnius; c) aplenkdamas ar kai vyresnysis aplenkia — susilyginęs su vyresniuoju (154).

590. Sveikintis be šautuvo (karabino), stovint vietoje, reikia atsisukti į sveikinamąjį asmenį, atsistoti ramiai ir žiūrėti į jį, sukant paskui jį galvą. Esant su kepure, be to, greit pakelti dešinę ranką ir jos plaštaką suglaustais pirštais pridėti prie kepurės taip, kad smilius ir didysis pirštas liestų dešinią snapelio kraštą, o delnas būtų atgręžtas kiek į priešakį. Dešinės rankos alkūnę laikyti kiek priešakyje ir žemiau pečių linijos (49 ir 50 brėž.).

Sukant galvą, ranka neturi būti sukama drauge su ja, o laikoma vietoje.

Kai sveikinamasis asmuo praeina pro šalį du žingsnius, atsukti galvą tiesiai, kartu staiga nuleidžiant ranką.

Visais atvejais jaunesnysis neturi nuleisti rankos, kol nenuleido vyresnysis (155).

591. Einant be šautuvo, sveikinantis reikia eiti išlygintu žingsniu, pasukti galvą į sveiki-

namąjį asmenį ir rankomis nemosuoti, o jei su kepure, tai pakelti prie jos dešinę ranką, kaip nurodyta 590 str. (156).



49 brėž.



50 brėž.

592. Esant su šautuvu, sveikinamasi, kaip ir be šautuvo, tik ranka nekeliama prie kepurės ir laisvos rankos mosuojamos (157).

593. Kariai su k a r d u sveikinas, kaip ir be jo. Kada sveikinas eidamas, kairės rankos plaštaka prilaiko makštį prie kairės šlaunies.

Kariai, nešantieji ką nors abiejose rankose, sveikinas pasukdami galvas (158).

594. R a i t i sveikinas pasukdami galvą, o kai dešinė ranka laisva, tai pasukdami galvą ir pakeldami ranką prie kepurės, kaip nurodyta 590 str. (159).

595. V a ž i u o t i, kurie valdo arklį, motociklą, dviratį, automobilį ar kitą kurią mašiną, judesio metu nesisveikina.

Stovėdami vietoje sveikinasi bendromis taisyklėmis, tik vežėjai, kurie ir šiuo atveju turi laikyti vadžias rankose, sveikinasi pasukdami galvas (160).

596. Sėdintieji vežime ar automobilyje sveikinasi nesistodami, o vagone — atsistodami.

Vyresniajam įėjus į vagoną arba autobusą, jaunesnysis turi elgtis vidaus tarnybos statuto mandagumo taisyklėmis (161).

597. Bet kuris vienetas vietoje ir eidamas sveikinasi jo vado komandomis:

1. RAMIAI!

2. P a g a r b a — DEŠINĖN (KAIRĖN, VIDURIN)!

Pirmąja komanda: a) vietoje — atsistoti taisyklingai (504 str.), b) einant — žengti išlygintu žingsniu.

Antrąja komanda greit pasukti galvą į nurodytą pusę truputį pakeltu smakru, žiūrėti tiesiai į sveikinamąjį asmenį ir sukti paskui jį galvą. Karininkai ir baterininkai, be to, pakečia ranką prie kepurės.

Kai vadas pasisveikinęs praeina pro vieneta (stovintį vietoje ar einantį) arba kai jis sukomanduos: PAGERBTA! ar duos ženklą, vieneto vadas komanduoja: PAGERBTA! Tada karininkai ir baterininkai nuleidžia rankas ir visi atsuka galvas tiesiai, o einant be šautuvų, pradeda mosuoti rankomis. (162).

598. Mokymo reikalui išskirstytam vienetui sveikintis komanduojama bendromis taisyklėmis, bet vienetas nerikiuojamas. Sukomandavus: RAMIAI!*) visi atsisuka veidu į sveikinamąjį viršininką ir taisyklingai atsistoja toje vietoje, kur buvo prieš komandą.

Sukomandavusis eina prie viršininko raportuoti.

Raportuojant reikia pasakyti: kurio vieneto, kiek kovotojų, ką veikia.

P a v y z d y s: „Tamsta majore, 4 baterijos 24 kovotojai mokomi veiksmų prieš pabūklų“.

Lauko pratimų, žygių ir šaudymų metu sveikintis nekomanduojama. Viršininkas sutinkamas raportu (163).

599. Raportuojama sustojus prieš viršininką per du žingsnius, pakėlus ranką prie kepurės (pristačius koją). Pabaigus raportą, žengiamas žingsnis į šoną, kad viršininkas galėtų praeiti arba kad būtų vietos kitam raportuojančiam.

Ranka nuleidžiama, kai, pasisukus eiti, žengiamas pirmas žingsnis (164).

K a r d o v e i k s m a i

600. Rikiuotinis kardo laikymas stovint ir einant. Kardas laikomas kairėje rankoje, vertikaliajoje padėtyje, ran-

*) RAMIAI komandujama ir tada, kai tik vieni kardininkai.

kenos lankeliu į priekį, prie šlaunies, apkabin-
tas tarp žiedų (paprastai kiek arčiau prie vir-
šutinio žiedo) nykščiu iš priekio, visais kitais
pirštais iš užpakalio (51 brėž.) (165).



51 brėž.

601. Veiksmai su kardu vykdomi pagal ben-
drą ginklų veiksmų komandą.

Karininkai ir baterininkai ima kardus iš
makščių šiais atsitikimais.

- a) Pagerbdami — pagal komandą: **G i n k l u — GERBK!**
- b) Eidami iškilmės maršu — pagal komandą: **A n t p e - TIES!** (dalvaujant bendrai su pėst.) arba pagal komandą: **I š k i l m ė s m a r š u i!** (jei tik vieni artilerininkai).

602. Komanduojuant iškilmės maršui (jei tik vieni artilerininkai) arba ant peties, kardas iš makšties ištraukiamas ir statomas prie peties trimis veiksmis.

P i r m a s v e i k s m a s: kaire ranka paduodant kardą kiek pirmyn ir pakreipiant jį rankenos lankeliu į kairę, tuo pat metu dešine ranka ištraukti geležtę delno platumu (52 brėž.).

A n t r a s v e i k s m a s: ištraukti kardą ir laikyti jį prieš save smaigaliu į viršų taip, kad ašmenys būtų iš kairės pusės, o kardą laikanti rankos nykštis lygiuotusi su smakru ir būtų per plaštaką nuo jo; tokia kardo padėtis vadinasi: **p a g a r b a i** (53 brėž.).

T r e č i a s v e i k s m a s: nuleidžiant dešinę ranką prie šlaunies iš dešinės pusės, pastatyti stačiai kardą prie dešiniojo peties ašmenimis į priekį, rankeną suimti smiliumi ir didžiuoju pirštu iš lauko, o nykščiu — iš vidaus; kitus du pirštus laisvai sulenkti (54 brėž.) (167).

603. Einant su kardu prie peties, dešine ranka (kartu su kardu) mosuojama, kaire — laikoma makštis nemosuojant (168).

604. Komanduoiant: G i n k l u — GERBK!
kardas ištraukiamas trimis veiksmis.



52 brėž.



53 brėž.

Pirmas ir antras veiksmai daromi, kaip 602 str. nurodyta. Trečiuoju veiksmu kardą nu-
leisti ant ištiestos rankos žemyn taip, kad kar-



54 brėž.



55 brėž.

do rankenos lankelis lengvai liestų dešinę
šlaunį, geležtė kad būtų atgręžta ašmenimis į
save, o smaigalys — kairiau kairiojo bato prie-
kio (55 brėž.) (169).

605. Komanduojujant: Ž e - MÈN! arba PA-GERBTA! (jei tik vieni artilerininkai) kardas įdedamas į makštį trimis veiksmais.

P i r m a s v e i k s m a s: paimti į padėtį p a g a r b a i.

A n t r a s v e i k s m a s: pasukti kardą smaigaliu žemyn, kartu pakeliant ranką aukštyn, įkišti kardo galą į makštį.

T r e č i a s v e i k s m a s: įkišti kardą visai į makštį ir rankas nuleisti į savo vietas (170).

606. Einant iškilmės maršu kardu gerbiama taip.

Priartėjus prie vado per 20 žingsnių, iš padėties prie peties kairės kojos taktu paimti kardą p a g a r b a i. Taip laikant kardą, priartėjus prie vado per 10 žingsnių, staiga nuleisti kardą žemyn kairės kojos taktu taip, kad rankenos lankelis atsidurtų prie šlaunies, geležtė nukreipta į priekį (ėjimo kryptimi), smaigaliu per sprindį nuo žemės. Nuleidžiant kardą, kartu pasukti galvą į vado pusę.

Einant abi rankos (dešinė su kardu, kairė su makštimi) turi būti prie šlaunų, visai nejudinamos.

Praėjus daliniui pro vadą, paimti kardą į padėtį p a g a r b a i, po to — p r i e p e t i e s.

Karininkai, kuriems reikia užėti vado pusėn savo vienetui praleisti, pasisukdami dešinėn ima kardą p a g a r b a i ir užėję jį nuleidžia (kaip g i n k l u — GERBK!) (171).

607. Veiksmas su kardu raitiems tie patys, kaip ir pėstiems, tik gerbiant kardas laikomas

už dešinėsios šlaunies, ištiestoje rankoje, ašmenimis į arklio pusę (56 brėž.) (172).



56 brėž.

P a s t a b a. Kardas prisegamas prie balno iš kairės pusės.

608. Komanda: **K e p u r e s** — **N U S I I M K !**
vykdoma trimis veiksmis.

P i r m a s v e i k s m a s: dešine ranka nuimti kepurę ir tuo pačiu metu kaire ranka pa-

imti kardą už rankenos viršutinės dalies tokiu būdu, kad rankenos lankelis atsidurtų tarp smiliaus ir didžiojo piršto (57 brėž.).

Antras veiksmas: kepurę perimti į kairę ranką 508 str. taisyklėmis.

Trečias veiksmas: nuleisti dešinę ranką.



57 brėž.



58 brėž.

Komanduojuant **U ž s i - D Ė K !** — užsidėti kepurę, o kardą paimti laikyti pagal 600 str. taisykles (173).

609. **P r i s i s t a t a n t** su kardu kambaryje, kepurė ir kardas laikomi 608 str. taisyklėmis.

Nuimtą dešinę pirštinę, sulenkus ją išilgai pusiau, delnine puse į vidų, laikyti kairėje rankoje skersai sulenktą per kepurės lankelį taip, kad viršutinė jos dalis būtų po nykščiu, o apatinė (pirštuotoji) dalis — po kitais pirštais (58 brėž.) (174).

610. Viršininkui sutikti vieneto vadas, sukomandavęs: G i n k l u - GERBK! ima kardą p a g a r b a i, tuo pačiu metu pasisukdamas į viršininko pusę, ir eina (joja) raportuoti. Priėjęs (prijojęs) sustoja, nuleisdamas kardą pagal 604 str. (raitas pagal 607 str.) ir raportuoja (175).

XII SKYRIUS

RAITINIS MOKYMAS

B e n d r y b ė s

611. Raitinio mokymo tikslai:

- a) suteikti visiems artilerininkams reikalingiausių jojimo žinių, kad jie tinkamai galėtų valdyti arklius įvairioje vietovėje;
- b) išmokyti joti žvalgus, jojėjus ir raituosius ryšininkus bei pasiuntinius (raitose baterijose — visus artilerininkus);
- c) tobulinti karininkų ir puskarininkių jojimą, kad šie visais atvejais galėtų atlikti jojimo mokytojo, kartu ir viršininko pareigas.

I s k i r s n i s

Vieninis mokymas

Arklio vedimas

612. Pažabojus arklių, reikia palikti laužtukų pavadžius užmestus ant sprando (jei jie yra), o žąslinius pavadžius nuleisti per arklio galvą taip, kad jie būtų viršum laužtukų pavadžių; atsistoti iš kairės arklio pusės ties spran-

du, veidu į lauką; paimti sulenkta alkūnėje dešine ranka abu žąslinius pavadžius paliai arklio smakrą, viršum laužtukų pavadžių, perskyrus juos smilium, o susiūtus žąslinių pavadžių galus suspausti laisvai nuleistos kairės rankos delnu, praleidus juos pro delną. Arklys turi stovėti lygiai, ant visų keturių kojų, neištiesdamas ir nepakišdamas kojų po liemeniu (59 brėž.).



59 brėž.



60 brėž.

Kad arklys eitų, reikia jis pastūmėti dešine ranka į priekį, o kad sustotų — sulaikyti jį. Abiem atvejais neduoti arkliui nuleisti galvos (60 brėž.).

Jei arklys bando spardyti, blaškyti ar šokinėti, reikia, stipriai laikant pavadžius, kelti jo galvą aukštin ir tvirtai laikyti.

Sėdimas ir nulipimas

613. Sėdimas ir nulipimas gali būti atliekamas be kilpų ir su kilpomis.

614. Sukomandavus: **BE KILPŲ - S Ė S K!** pasisukti dešinėn, užmesti žąslų pavadžius ant arklio sprando, išlyginti žąslų pavadžius dešine ranka, surinkti pavadžius į kairiąją ranką taip, kad pavadžių galai išlįstų iš tos rankos pusės, kurioje yra mažasis pirštas; ta pačia ranka nutverti arklio karčių pluoštą viršutinėje sprando dalyje taip, kad karčių galai išlįstų toje pat rankos pusėje, kur ir pavadžių galai (prie mažojo piršto). Jei arklys karčių neturi, tai kairiąją ranką reikia nutverti už arklio sprando keteros.

Dešiniąją ranką uždėjus ant balno priekinio lankelio, pasispirti ir pašokus išsikelti ant abiejų rankų; pasilikti šioje padėtyje (ant ištiestų rankų), kuri (labai trumpą) laiką, o paskui, perkėlus dešinę koją į antrą arklio pusę, švelniai, be smūgio atsistoti į balną.

Po to paimti pavadžius į abi rankas (žr. 624 str.).

615. Sukomandavus: **BE KILPŲ - N U - L I P K!** paimti pavadžius į kairiąją ranką tokiu pat būdu, kaip 614 str. nurodyta; įsitverti šia ranka į arklio karčių pluoštą viršutinėje sprando dalyje, laikant pavadžius šiek tiek įtemptus (jei arklys neturi karčių, įsitverti į sprando keterą); dešiniąją ranką uždėti ant balno priekinio lankelio ir, pasikėlus ant abiejų rankų, perkelti dešiniąją koją viršum arklio nugaros į kairiąją pusę; tokioje padėtyje pasi-

likti trumpai ir lengvai nušokti ant žemės. Po to atsistoti padėtyje RAMIAI kairėje arklio pusėje, kaip 612 str. nurodyta.

616. Sukomandavus: BE KILPŲ - S Ė S K IR N U L I P K! greit užšokti ir nušokti nuo arklio, kaip 614 ir 615 str. str. pasakyta, be didesnio susilaikymo padėtyje ant ištiestų rankų.

617. Šie užlipimo ir nulipimo pratimai (614—616 str.) turi būti atliekami ir iš dešinės arklio pusės.

618. Užsodinti su kilpomis, komanduojama: S Ė S K! Tąja komanda pasisukti dešinėn, užmesti žąslų pavadžius ant arklio sprando, žengti pusę žingsnio į dešinę, išlyginti žąslų pavadžius dešine ranka, surinkti pavadžius į kairiąją ranką ir ta pačia ranka nusitverti arklio karčius (arba sprando keterą), kaip 614 str., ir paimti dešine ranka kilpdiržį ties kilpa. Įkišti kairę koją į kilpą, vengiant bato galu paliesti arklio šoną; dešinę (kairę) ranką uždėti ant balno sėdynės (arčiau balno užpakalinio lankelio); pasispirti dešiniąja koja; su abiejų rankų pagalba atsistoti kairėje kilpoje, remiantis į balną kairiuoju keliu ir palenkiant liemenį kiek į priekį (kad nuo svorio nepasisuktų balnas); dešiniąją ranką atimti nuo balno užpakalinės dalies ir ja atsispirti į priešakinę balno dalį iš dešinės pusės; dešiniąją koją perkelti per arklio nugarą į kitą šoną ir švelniai, be smūgio atsistoti į balną; įstatyti dešinę koją į kilpą ir paimti pavadžius, kaip 624 ir 626 str. str. nurodyta.

619. Nulaipinti, naudojantis kilpomis, komanduojama: **N U L I P K!** Taip sukomandavus, kairiąja ranka nutverti pavadžius ir karčius (arba sprando keterą), kaip 615 str.; išimti dešinę koją iš kilpos ir dešiniąją ranką uždėti ant priešakinės balno dalies iš dešinės pusės; kairiąja koja atsispirti kilpoje, permesti dešiniąją koją per arklio nugarą, jos neužgaujant, prie kairės kojos, liemenį lenkiant kiek į priekį; tuo pačiu metu dešinę ranką perkelti prie balno užpakalinio lankelio; ištraukti kairiąją koją iš kilpos; po to lengvai nusileisti žemėn; paleisti karčius; žengti žingsnį į kairę, neišleidžiant iš kairės rankos kairiojo žąslinio pavadžio; dešine ranka nuimti žąslinius pavadžius nuo arklio sprando ir atsistoti, kaip 612 str. nurodyta.

620. Paprastai, užsėdama ir nulipama nuo arklio iš kairės pusės. Bet jei norima jojikus užsodinti ar nulaipinti iš dešinės pusės, tai komanduojama: **IŠ DEŠINĖS PUSĖS (BE KILPŲ) - S Ė S K!** arba **DEŠINĖN (BE KILPŲ) - N U L I P K!**

S ě d ě s e n a

621. Jojiko padėtis sėdint ant arklio turi būti tokia:

- a) sėdėti balne giliai, sėdynę patraukiant kiek galint po savim (balno priekinio lankelio link);

- b) šlaunys gerai prigulusios prie arklio šonų, išsitiesusios tik tiek, kiek to reikalauja jų blauzdų svoris;
- c) keliai kiek sulenkti, bet be įtempimo;
- d) blauzdos sąlytyje su arklio šonais turi kabėti laisvai, be įtempimo; be kilpų, kojų pėdos kabo gulsčiai, tyčia nekeliant pirštų aukštyn;
- e) strėnos laikomos irgi be įtempimo;
- f) liemuo tiesus, bet laisvas, neįtemptas;
- g) pečiai laisvai nuleisti;
- h) rankos nuo pečių iki alkūnių laisvai nuleistos žemyn, turi liesti kūną, bet nesi-spauti prie jo; alkūnėse rankos laisvai sulenktos; rankų kumščiai — kaip 624 str.;
- i) galva kiek pakelta, laikoma tiesiai žiūrint prieš save.

622. Pėdos padėtis kilpose, sėdint balne, turi būti tokia:

- a) kilpa turi būti paimta trečdaliu pėdos; kilpos turi laikyti ne kūno, bet tik kojų (blauzdų) svorį;
- b) pado dalis, kuri yra ant kilpos papėdės, pastarąją turi liesti visa savo plokštuma;
- c) vidinis bato kraštas liečia vidinę kilpos lankelio pusę;
- d) padas šiek tiek išverstas į lauko pusę, o kulnis šiek tiek žemiau už pirštus (pastarosios pėdos padėties nereikia labai perdėti).

623. Kilpos yra tuomet tinkamai pritaikytos, kai nuleistų kilpų papėdė yra vienodame aukštyje su ištrauktų iš kilpų ir laisvai nuleistų žemyn kojų pakulnio viršutine dalimi.

Stovint ant žemės, kilpų ilgis palyginamas su kurios nors rankos (paprastai dešinės) ilgiu; jei ji ilgesnė už ranką, kilpą reikia pa-trumpinti, gi priešingu atveju — pailginti.

P a v a d ž i ų l a i k y m a s

Ž a š l ų p a v a d ž i ų l a i k y m a s

624. Paimti žąslų pavadžius į abi rankas; suimti juos į kumštį taip, kad pavadžių galai išeitų iš kumščio pusės, kur yra nykštis; laikant kumščius statmenai apie 10 cm tarpu vieną nuo kito, juos nuleisti kiek galint žemiau, bet taip, kad nepaliestų balno priekinio lankelio; kiekvienas pavadis guli ant rodomojo piršto po nykščiu; laisvasis pavadžių galas turi nusvirti kairėn pusėn, viršum kairiojo kumščio.

Šiuo būdu pavadžiai paimami kiekvieną kartą užsėdus ant arklio, o taip pat ir sukoman-davus: RAMIAI!

625. Vienoje rankoje žąslų pava-džiai laikomi taip: kairysis (dešinysis), kaip 624 str., o dešinysis (kairysis) paimamas tarp rodomojo ir didžiojo pirštų; pavadžių galai nykščiu prispaudžiami prie rodomojo piršto; kairysis (dešinysis) kumštis, nagais žemyn, laikomas ties liemens viduriu viršum priešaki-nio balno lankelio, kaip 624 str.; dešinioji ranka laisvai nuleista žemyn.

Žąslų ir laužtukų pavadžių laikymas

626. Vienoje (kairėje) rankoje žąslų ir laužtukų pavadžiai laikomi tarp pirštų taip:

- a) kairysis žąslų pavadis — ties mažuoju pirštu, kairėje (išorinėje) pusėje;
- b) kairysis laužtukų pavadis — tarp mažojo ir bevardžio pirštų;
- c) dešinysis laužtukų pavadis — tarp bevardžio ir didžiojo pirštų;
- d) dešinysis žąslų pavadis — tarp didžiojo ir rodomojo pirštų.

Laisvi pavadžių galai išlenda iš kumščio nykščio pusėje, ir juo prispaudžiami prie rodomojo piršto.

Rankos laikomos, kaip 625 str.

627. Laikymas abiejose rankose. Jei jokiais turi laisvą dešiniąją ranką, tai tuomet pavadžius jis turi laikyti abiejose rankose. Tam tikslui norėdamas paimti atitinkamus pavadžius iš kairės rankos į dešiniąją, jokiais pirma kiek atleidžia laužtukų pavadžius; įterpdamas dešinės rankos mažąjį pirštą tarp dešinių žąslų ir laužtukų pavadžių, pastaruosius suima į kumštį ir tuo pačiu metu juos paleidžia iš kairės rankos. Abu kumščius laiko statmenai taip, kaip 624 str. Laisvi pavadžių galai nusvyra kairėn pusėn.

628. Komaduoiant: RAMIAI! pavadžiai visuomet paimami į abi rankas, kaip 624 arba 627 str. str.

629. Po komandos: LAISVAI! kiek atgniaužti kumščius ir paleisti pavadžius taip, kad arklys galėtų laisvai ištiesti kaklą; po to pavadžius galima laikyti bet kaip, pagal norą.

630. Įvairaus pavadžių laikymo komandos.

- a) PAVADŽIUS Į KAIRE (DEŠINĘ) RANKĄ! (625 arba 626 str.).
- b) PAVADŽIUS Į ABI RANKAS! (624 arba 627 str.).
- c) PALEIST PAVADŽIUS! (pavadžius uždėti ant balno priešakinio lankelio, o rankas nuleisti žemyn).
- d) PAIMT PAVADŽIUS! (624 arba 627 str.).
- e) PALEIST LAUŽTUKŲ (ŽĄSLŲ) PAVADŽIUS!

Kai arklį valdo tik žąslų pavadžiais, laužtukų pavadžiai kabo laisvai arkliui ant sprando. Jei numatoma, kad žąslų pavadžiais valdymas gali užtrukti ilgiau, galima laužtukų pavadžius kiek patrumpinti, užrišant mazgą.

631. Paimant pavadžius, reikia žiūrėti, kad jie nebūtų susisukę; jų vidinė pusė turi būti atsukama į arklio sprandą; pavadžius reikia laikyti giliai tarpupirštėse.

Arklio valdymas

632. Arkliui valdyti yra šios priemonės: blauzdos, pavadžiai ir pats lįemuo (pasvirimai). Be to, arkliui paraginti ir bausti vartojami pentinai ir lazdelė.

a) Blauzdos

633. Blauzdomis jojikas varo arklį į priekį ir valdo jo užpakalį.

Valdant arklį, reikia žiūrėti, kokio jis temperamento ir ko iš jo norima. Jei arklys jautrus, reikia mažiau spausti blauzdomis, o jei rambus — ne tik spausti jomis, bet ir suduoti.

Spausti ir suduoti blauzdomis reikia taip, kad kelys pasiliktų prispaustas prie balno ir kad nepasikeistų sėdėsena.

Vienodai spaudžiama abiem blauzdom, arklį varant į priekį, sumažinant jojimo greitį (aliurą), sustabdant arba arklį parengiant, kai reikia, kad paskutinės kojos neatsiliktų.

Nevienodai spaudžiant abiem blauzdom, arklys susilenkia šonuose. Taip spaudžiama pasukant, skersuoju ir leidžiant šuoliais.

Paspaudus kuria nors viena blauzda, arklio užpakalis pasukamas į kitą pusę. Kita blauzda tvarko ir sustabdo tą pasisukimą.

b) Pavadžiai

634. Pavadžiai veikia: žąsliniai — žąslais spausdami liežuvį, bedantę apatinio žandikaulio briauną ir pačią prusną, o laužtukų — laužtukais spausdami bedantę apatinio žandikaulio briauną.

Be to, pavadžiai veikia ir spausdami patį arklio sprandą.

Pavadžiais sustabdomas arba sumažinamas arklio ėjimas ir valdomas arklio priekis, t. y.,

nurodoma ėjimo kryptis ir nustatomas galvos ir sprando laikymas (pastatymas).

Stovint ir jojant, pavadžiai turi būti tiek ištempti, kad jojikas jaustų lengvai įsiremusius, ypač į žąslus, arklio nasrus.

Kol arklys jojant klauso jojiko, valdyti jį apskritai reikia žąsliniais pavadžiais. Kai žąslų nepakanka, tuoj pasinaudoti laužtukų pavadžiais. Arkliui pradėjus klausyti, vėl valdyti žąsliniais.

Greitai jojant, arklys daugiau remiasi į žąslus, bet jis neturi gulti į pavadžius. Todėl ranką visada laikyti minkštai. Rankai minkštumą duoda ne tik plaštakos (riešo) lankstumas, bet ir jojiko mokėjimas, vis duodant arkliui lengvai įsiremti į pavadžius, paleisti, kai reikia, rankas iš alkūnės ir peties, kad arklio galva ir sprandas gautų laisvumo.

Tiesiai jojant, pavadžius reikia laikyti vienodai įtemptus (tiesusis pastatymas). Pasisukant ir skersuojant, kada arklys turi būti parengtas į jojimo pusę (šono pastatymas), pavadžiais veikiama nevienodai: vidiniu pavadžiu nurodoma kryptis, priverčiant arklių truputį pasukti galvą (nesukant sprando) naujon kryptin; išorinis pavadis, pridėdant jį prie sprando, tvarko galvos posūkius, kad arklys neiškištų peties ir nenukreiptų pakaušio.

Nespaudžiant blauzdomis, vienu pavadžių darbas netikras, nes tada arklys nesusilenkia šonuose ir nepastato užpakalinių kojų po kūnu, t. y., negauna teisingo pastatymo. Skersuojant daugiau reikia spausti vidaus blauzda.

Norint pavadžius atleisti, reikia: laikant juos vienoje rankoje, kairės (dešinės) rankos plaštaką pastumti į priekį; laikant pavadžius abiejose rankose, abi plaštakas pastumti į priekį.

Norint pavadžius patraukti į save, reikia: laikant juos vienoje rankoje, kairės (dešinės) rankos plaštaką patraukti atgal; laikant pavadžius abiejose rankose, abi plaštakas patraukti atgal.

635. Norint patraukti į save dešinį pavadį ir priglausti prie sprando kairį, reikia: laikant pavadžius vienoje rankoje, kairės rankos plaštaką pasukti į dešinę, traukiant nykštį į save (sutrumpėja dešinės pavadžiai), ir plaštaką patraukti į dešinę (kairės pavadžiai prisiglaudžia prie sprando).

Laikant žąslinius pavadžius abiejose rankose, pritraukti prie savęs mažąjį pirštelį ir paspausti truputį į priekį dešinės rankos nykštį, plaštaką kumščio platumu nulieisti žemyn ir lengvai pasukti ją nagais į viršų (sutrumpėja dešinysis žąslų pavadis); tuo pat metu, neatleidžiant kairiojo žąslų pavadžio, patraukti kairės rankos plaštaką į dešinę (prie sprando prisiglaudžia kairysis žąslų pavadis). Be to, tam pačiam reikalui galima vartoti dešiniojo pavadžio atitraukimą.

636. Norint patraukti į save kairįjį pavadį ir priglausti prie sprando dešinįjį, reikia: laikant pavadžius vienoje rankoje, pasukti kairės rankos plaštaką į kairę, traukiant į save mažąjį pirštelį (sutrumpėja kairės pavadžiai), ir

tuo pat metu patraukti plaštaką į kairę (dešinės pavadžiai prisiglaudžia prie sprando).

Laikant pavadžius abiejose rankose, pritraukti prie savęs mažąjį pirštelį ir paspausti truputį į priekį kairės rankos nykštį, plaštaką kumščio platumu nuleisti žemyn ir lengvai pasukti ją nagais į viršų (sutrumpėja kairysis žąslų pavadis); tuo pat metu, neatleidžiant dešiniojo žąslų pavadžio, patraukti dešinės rankos plaštaką į kairę (dešinysis žąslų pavadis prisiglaudžia prie sprando). Be to, tam pačiam tikslui gali būti vartojamas kairiojo pavadžio atitraukimas.

637. Dešiniojo (kairiojo) pavadžio atitraukimas. Žymiai atitraukti dešinįjį (kairįjį) pavadį nuo arklio kaklo į dešinę (kairę) pusę, dešinį (kairį) kumštį paslenkant kiek į priekį, laikant pavadį šiek tiek įtemptą.

Šitaip veikiant, arklio galva ir priešakinė sprando dalis pasukama dešinėn (kairėn), ir tuo būdu arklys verčiamas sukti dešinėn (kairėn). Atitraukdamas pavadį, jokias turi vengti žymesnio pavadžio įtempimo.

Tuo pat metu kairysis (dešinysis) pavadis priglaudžiamas prie arklio sprando, kaip 635 ir 636 str. str.

Pavadžių atitraukimą ir priglaudimą reikia atlikti be žymesnio jų įtempimo, ypač priglaudžiamojo pavadžio.

638. Sukomandavus: LAISVAI! reikia atleisti blauzdas ir pavadžius tiek, kad arklys galėtų laisvai ištiesti sprandą. Po komandos: PASITAISYK! dešine ranka paglostyti arklių,

apžiūrėti ir pataisyti drabužius ir aprangą ir apskritai susitvarkyti. Sukomandavus: RAMIAI! išskirstyti pavadžius į abi rankas, arklių iš lengvo suspausti blauzdomis ir tinkamai atsisėsti.

c) Liemens pasvirimai

639. Liemens pasvirimai pakeičia jojiko ir arklio sunkumo centrą, todėl padeda arkliui eiti ir pasisukti. Pasilenkiant į priekį, palengvėja arklio užpakalis; atsilošiant atgal, palengvėja arklio priekis; pasvyrant į šoną, padedama arkliui išlaikyti pusiausvyrą pasisukant.

Pasvyrant į šoną, kūno sunkumą reikia perkelti ant atitinkamo sėdimąjo kaulo, tik nepažeisti vietos balne ir nesusilenkti šonuose.

d) Pentinai

640. Prireikus (paraginant, baudžiant) pentinai vartojami taip: pasukti kojų pirštus į lauko pusę, neatitraukiant kelio ir blauzdų, suduoti pentiniais, staigiu smūgiu į arklio šoną, kiek užpakalin nuo pavaržos, ir paleisti kiek reikiant pavadžius.

Negalima pentinų įremti į arklio šonus ir jų tokioje padėtyje laikyti. Jei reikia, pentiniais galima suduoti kelis kartus.

e) Lazdelė

641. Su lazdele (steku) padedama blauzdoms, jei arklys neklauso nei blauzdų, nei pentinų.

Lazdelę reikia laikyti: jojant į dešinę — dešinėje rankoje, jojant į kairę — kairėje; visada laikyti galu žemyn. Lazdele mušti reikia ties blauzdų užpakaliu. Per petį mušti reikia tik tada, kai arklys metasi į kurią nors pusę; mušti iš tos pusės, į kurią metasi.

Norint lazdele nubausti, reikia greitai suminti pavadžius į vieną ranką ir pasukti lazdelę laibgaliu į viršų. Su lazdele reikia mušti ne iš peties ir neištiesta ranka, bet sulenkta ranka staiga ir smarkiai suduodant.

Greičiai ir jų keitimas

642. Jojama šiais greičiais: žingsniu, riščia ir šuoliais.

Dvigubu greičiu vadinamas kitas iš eilės jojimo greitis; pavyzdžiui, žingsniui dvigubas greitis bus riščia, riščiai — šuoliai.

Be nurodytų jojimo greičių, dar jojama padidinta riščia, sumažinta riščia, padidintais šuoliais ir sumažintais šuoliais. Tie greičiai, kaip gimnastikos būdai, vartojami mokant jodiką joti ir išjodinėjant arklių.

643. Tuo ar kitu greičiu iš vietos joti arba jojimui pagreitinti komanduojama: ŽINGSNIU (RIŠČIA, ŠUOLIAIS) — M A R Š!

Jojimo greičiui sumažinti vykdomoji komanda: M A R Š! netariama. Tęsimai tariama tik naują greitį nurodanti komanda, kuri ir vykdoma.

Taip pat komanduojama: SUMAŽINTA (PADIDINTA) RIŠČIA (ŠUOLIAIS) - M A R Š!

Kai reikia pereiti iš padidintos riščios (šuolių) į paprastą riščią (šuolius), komanduoja-
ma: S U M A Ž I N K !

644. Kas kartas pradedant joti reikia parengti (įspėti) arklį, o jojant, kai reikia pakeisti kryptį arba jojimo greitį, ir prieš sustabdant, reikia pusiau sustabdyti (sulaikyti).

Parengimas ir pusiau sustabdymas reiškia tai, kad arklys, pastatydamas užpakalines kojas po liemeniu (kūnu), pakeldamas sprandą ir galvą, savo sunkumą perkelia arčiau prie užpakalio ir tuo palengvina priekį. Tam reikia kiek suspausti abiem blauzdom ir lengvai patempti pavadžius.

645. Leidžiant arklį iš vietos kuriuo nors greičiu, reikia jį parengti, kaip nurodyta 644 str. Tai padarius, atleisti pavadį ir, spaudžiant blauzdomis, priversti arklį iš lengvo eiti į priekį.

Pereinant iš didesnio greičio į mažesnę, reikia, suspaudus blauzdomis ir kiek atsilošus, pusiau sulaikyti ir iš lengvo paleisti nauju greičiu; po to reikia nustoti tvirčiau veikus blauzdomis ir pavadžiais. Perėjimo švelnumas šiuo atveju yra ypač svarbus. Tačiau, keičiant greičius, arklys neturi ilgai užtrukti tarpiniuose greičiuose.

646. Žingsnis — lėtas greitis, kuriuo arklys gali judėti ilgą laiką. Žingsniu eidamas arklys stato kojas paeiliui. Taip, pav., jei arklys pradėjo žengti iš priekinės dešinės kojos, tai kitas kojas jis pakelia taip: užpakalinė kairioji, priekinė kairioji, užpakalinė deši-

nioji. Jis jas pastato tokia pat tvarka, bet tokiu būdu, kad atrama yra visuomet ant dviejų kojų.

Jojant žingsniu, reikia arklį leisti kiek parengtą, gyvu ir lygiu žingsniu, bet kad neriščiuotų. Sėdėsena, kaip 621 str.

647. Jojant riščia, arklys eina dviem taktais, statydamas kartu po dvi kojas kryžmai: dešinę priekinę ir kairę užpakalinę, ar atvirkščiai.

Jojant riščia, reikia žiūrėti, kad arklys eitu lygiu ir teisingu taktu, neužšokdamas ir neužkeldamas užpakalinių kojų ant priekinių (nesikaustytų).

Padidinta riščia jojant, reikia leisti arklį kuo daugiausiai į priekį, neduodant jam gulti ant pavadžių. Sumažinta riščia jojant, reikia leisti arklį suspaudus blauzdomis, visiškai parengus, minkštesniu pavadžiu, kuo mažiausia eisena, bet išlaikant aiškų riščios taktą.

648. Jojant mokomąja riščia, jodikas laiko sėdynę neatkeldamas nuo balno, jautriai reaguodamas į arklio judesius. Jojant mokomąja riščia, jodikas laikosi šlaunimis ir blauzdomis, išlaikydamas ir reikiamą pusiausvyrą.

649. Jojant lengvąja riščia, reikia kilnotis. Kilnojamas taip: nusileisti į balną, kai arklys stato kurią nors priekinę koją ant žemės, pasikelti, kai arklys kita koja daro žingsnį pirmyn; statant pirmąją koją, vėl nusileisti į balną ir t. t.

Kai į balną leidžiamasi, arkliui statant dešinę (kairę) koją, sakoma, kad jojama lengvąja riščia iš dešinės (kairės) kojos.

Pasikeliant nuo balno, reikia lengvai atsispirti į kilpas, bet neatleidžiant ir neišjudinant kelių bei blauzdų.

Tinkamai jojant lengvąja riščia, liemeniu pasvyrama kiek į priekį, vengiant blauzdas iškišti pirmyn.

650. Joti lengvąja riščia komanduojama: **LENGVAJA RIŠČIA!** o mokomąja riščia: **MOKOMAJA RIŠČIA!**

Jojant mokomąja riščia, negalima įsispirti į kilpas; reikia joti taip, lyg kilpų nebūtų; tačiau kojas reikia laikyti kilpose taip, kad jos nenusimautų. Kojos pėdos padėtis, jojant mokomąja riščia, turi būti tokia, kaip nurodyta 622 str.

Norint joti mokomąja riščia be kilpų, komanduojama: **MEST KILPAS!** Taip sukomandavus, kojos ištraukiamos iš kilpų.

Norint paimti kilpas, komanduojama: **PAIMT KILPAS!**

Šiuos veiksmus atliekant, jodikai turi nesi-lankstyti (nelenkti galvos) ir nenaudoti rankų.

Kilpos dėl patogumo gali būti sukryžiuojamos ant arklio sprando (prie balno priekinio lankelio); tam tikslui komanduojama: **PERMEST KILPAS!**

651. Joti visada reikia lengvąja riščia, išskyrus iškilmių maršą ir pasisveikinimą. Per jojimo pamokas lengvąja riščia joti tik pagal komandą.

Reikia vengti joti lengvąja riščia, kai arklys bėga labai lėtai (mažiau kaip 200 m per minutę). Pereinant iš žingsnio į lengvąją riščią arba atbulai, reikia pirma kiek pajoti mokomąją riščią (kelis žingsnius) ir tik po to pradėti kilnotis arba joti žingsniu.

Darant sukinius, kai jojama lengvąja riščia, nuo vykdomosios komandos iki sukinio pabaišos jojama mokomąja riščia.

652. Ilgai jojant lengvąja riščia, reikia kartais pakeisti koją, t. y., kuri laiką kilnotis pagal dešinę koją, o po to pagal kairę.

Norint pakeisti koją, reikia praleisti (nesikilnoti) vieną žingsnį ir pradėti kilnotis iš antros kojos. Pavyzdžiui, jei buvo kilnotasi iš dešinės kojos ir norima ją pakeisti, reikia, nusileidus į balną pagal dešinę koją, nepasikelti, kai arklys stato kairę koją, o statant jam vėl dešinę koją, pasikelti ir nusileisti ant kairės kojos.

653. Jojykloje jojant į dešinę pusę, reikia joti lengvąja riščia iš dešinės kojos, jojant į kairę — iš kairės kojos.

Gerai jojant jojikas turi sugebėti joti lengvąja riščia be kilpų.

654. Š u o l i a i — greičiausias greitis, tačiau ir labiausiai varginas.

Kiekvienas šuolis turi 3 taktus: pirmas — arklys stato į priekį išorinę užpakalinę koją ir ant jos pasveria visą kūno sunkumą; antras — stato į priekį ir po kūnu vidinę užpakalinę koją ir kartu su ja stato ant žemės išorinę priekinę; trečias — kūną pasveria ant viduji-

nės priekinės kojos; toliau vėl kūną pasveria ant užpakalinės išorinės kojos (pirmas taktas) ir t. t. Šuoliais arklys gali eiti iš dešinės arba iš kairės kojos. Kai arklys eina iš dešinės kojos, tai daugiau meta po savim į priekį dešinę užpakalinę koją, o priekinę dešinę koją išmeta daugiau ir aukščiau, negu kairę. Einant iš kairės kojos yra atvirksčiai: arklys daugiau meta į priekį kaires kojas.

Jojikas gali ir nežiūrėdamas į priekines kojas spręsti, iš kurios kojos arklys šuoliuoja, iš šių pažymių: jei, pav., arklys šuoliuoja iš dešinės kojos, jojiko dešinysis šonas labiau metasi priekin ir dešinysis kelys labiau trinasi į balną. Sukinio metu arklys sukasi lengviau, kai jis šuoliuoja teisingai. Jojant į dešinę, arklį reikia leisti šuoliais iš dešinės kojos; jojant į kairę — iš kairės.

Jojant šuoliais, daugiau tenka dirbti toms kojoms (užpakalinei ir priekinei), kurios daro antrąjį taktą; apskritai, daugiau dirba užpakalis, nes jis varo į priekį.

P a l e i d i m a s š u o l i a i s

655. Paprastai šuoliais pradedama joti didinant riščią. Bet išmokytus arklius šuoliais galima paleisti iš žingsnio, ir net arkliui stovint vietoje.

656. P a l e i d i m a s š u o l i a i s d i d i n a n t r i š č i ą. Norint pradėti joti šuoliais iš norimos kojos, reikia palapsniui didinti greitį, sukant arklį ratu arba prajojant jojyklos kampą. Jei arklys pradeda eiti šuoliais ne iš tos kojos, reikia pereiti į riščią ir vėl di-

dinti greitį, kol arklys pradės eiti šuoliais. Pastaruoju atveju galima veikti dar ir pavadžiais taip: jojant dešinèn (kairèn), dešinį (kairį) kumštį paslinkti kiek link kairiojo (dešiniojo) kumščio, kairiąją (dešiniąją) ranka kiek padidinti kairiojo (dešiniojo) kumščio, kairiąją (dešiniąją) ranka kiek padidinti kairiojo (dešiniojo) pavadžio įtempimą.

657. Paleidimas šuoliais iš bet kurio greičio. Šuoliais arklys paleidžiamas jojant (bet koku greičiu) ratu arba tiesia kryptimi. Visais atvejais jodikas turi elgtis taip: pirmiausia reikia arklį parengti šuoliams iš norimos kojos, o po to jau jį paleisti šuoliais. Joyant dešinèn (kairèn), dešinosios (kairiosios) arklio kojos pasidavusios kiek į priekį; prieš pradedant šuolius, ypač dešinysis (kairysis) arklio petys turi būti pakankamai laisvas ir kiek išmestas priekin. Todėl parengiant arklį, pav., iš dešinės kojos, reikia elgtis taip: dešinįjį kumštį kiek priartinti prie kairiojo kumščio, priglaudžiant dešinįjį pavadį prie arklio kaklo (šio pavadžio įtempimo nereikia didinti) tam, kad arklio kaklo ir galvos svoris pasiduotų į kairę priekinę koją. Kairiąją ranką laikyti pastoviai, kairiajam pavadžiui suteikiant tam tikrą įtempimą taip, kad arklys įgytų šioje nasrų pusėje vidutinį arba, jei reikia, stiprų rėmimąsi (gulimą į žąslus); taip pastačius arklį, suspausti į abiejomis blaudomis, kairiąją blaudą atitraukiant kiek į užpakalį, o dešinę paliekant prie pavaržos; tuo pat metu kūno svorį perkelti ant kairiojo sėdimojo kaulo; šitaip veikiant, arklys turi

pradėti eiti šuoliais iš dešinės kojos. Norint arklį paleisti šuoliais iš kairės kojos, veikiama panašiai, tik atitinkamais pavadžiais ir blauzdomis. Jei arklys eina šuoliais ne iš tos kojos, iš kurios norėjo jojikas, reikia tuoj pereiti į riščią ir pakartoti veiksmus, stengiantis arklį labiau pastatyti šonu (padidinant arklio rėmimąsi iš priešingos pusės); pavyzdžiui, norint pakelti šuoliais iš dešinės, reikia padidinti kairiojo pavadžio rėmimąsi ir prireikus kairįjį kumštį pakelti bent kiek aukščiau.

658. Pradėti šuolius reikia ramiai, o jais jojant — stengtis giliau sėsti į balną; nereikia atšokti nuo balno, netrankyti arklio nugaros ir vengti kūno ir kojų supimosi, laikant kelius ir šlaunis prispaudus prie balno.

Jojant šuoliais 7—8 minutes, padedama išlavinti ir laisvą jojiko sėdėseną ir lygų bei ramų arklio ėjimą.

659. Arklį lavinant šuoliams, yra vartojami, kaip gimnastikos pratimas, sumažinti šuoliai. Šio jojimo pagrindas yra visiškas arklio parengimas. Jojant sumažintais šuoliais, reikia sėdėti balne kuo giliausiai ir tiesiai.

660. Jojant padidintais šuoliais, rankos su pavadžiais nuleidžiamos kiek galint žemiau, leidžiant arkliui laisvai remtis, ir atitinkamai veikiant blauzdomis. Jei arklys nedidina šuolių arba net juos mažina, tai reikia veikti pentiniais, suduodant kelis kartus į arklio šonus. Jojiko liemuo turi būti palinkęs į priekį, bet sėdynė neturi būti atkeliamama nuo balno. Norint išlaikyti pastovią sėdėseną ir blauzdų padėtį, kilpas reikia kiek patrumpinti.

Padidinti šuoliai didesniuose atstumuose gali tik su tam tyčia išlavintais (lenktynių) arkliais. Artilerijos rikiuotės daliniuose esančiais arkliais nepatariama joti padidintais šuoliais toliau kaip 500 m.

S u s t a b d y m a s

661. Sustabdyti komanduojama: **S T O K!** Tąja komanda reikia, lengvai tempiant pavadžius, suspausti blauzdomis ir, kiek atsilošus, sustabdyti arklių. Čia blauzdų veikimas turi būti tvirtai suderintas su pavadžių veikimu; tiek per anksti, tiek ir per daug veikti pavadžiais žalinga.

Tačiau stabdant arba mažinant greitį, reikia ne vien tiktai didinti pavadžių įtempimą, bet pastarąjį drauge ir kaitalioti čia patempiant, čia vėl atleidžiant pavadžius; šis veiksmas neturi būti perdėtas, o beveik (iš šalies) nepastebimas.

662. Teisingai sustabdytas arklys pastato po liemeniu užpakalines kojas ir kartu nuleidžia užpakalį, pakelia sprandą, palenkia galvą ir sustoja ant visų kojų lygiai, greitai, bet lengvai, be reikalo nesiremdamas į pavadžius.

663. Jojant žingsniu, sustabdyti nėra sunku, kadangi palengva eina. Riščia jojant, sustabdyti sunkiau, ir jojikui tenka veikti energingiau. Teisingai sustojant jojus šuoliais, dar daugiau reikia jojikui pastangų ir mokėjimo ir dar sunkiau arkliui. Sustabdymo būdai vi-

siems jojimo greičiams yra vienodi, tik kūno ir blauzdų veikimas didėja pagal eisenos greitį.

Didžiaisiais greičiais jodant, sustabdoma tik prieš tai sumažinus eiseną, nes kitaip kenkiama arklio kojoms.

Komanda: S T O K! reikia tarti pagal greitį, kuriuo joja jodikas, per 5—20 m nuo tos vietos, kurioje jis turi sustoti.

Jojimas tiesia kryptimi

664. Jodant tiesia kryptimi, reikia leisti arklį vienodai spaudžiant blauzdomis, lengvai ir lygiai arkliui iširemiant į pavadžius. Reikia žiūrėti, kad arklys nepasiduotų nė į vieną šoną. Jei taip pasitaikytų, tai blauzdomis ir pavadžiais priversti arklį vėl stoti į teisingą kryptį. Jei arklys pradėtų mestį į kurią nors šoną užpakalį, tai reikia tam pasipriešinti atitinkama blauzda.

Sukiniai judesyje

665. Pasisukant visada abi blauzdos verčia arklį eiti į priekį. Vidinė blauzda duoda arkliui kryptį, nurodydama jai sukinių; be to, ši blauzda neduoda arkliui virsti į vidų. Išorinė blauzda ir išorinis pavadis nustato sukinių dydį ir pavidalą.

Blauzdų veiksmai turi būti vykdomi prieš bet kuriuos pavadžių veiksmus.

a) Dešinèn (kairèn)

666. Pasisukti vieną ketvirtį rato dešinèn ar kairèn, komanduojama: DEŠINÈN (KAIRÈN) — M A R Š! Pagal vykdomąją komandą reikia einantį arklį pasukti į nurodytą pusę $\frac{1}{4}$ rato, 2 m spinduliu, ir toliau joti nauja kryptimi.

Pasukti reikia taip, kad arklys eitų lanku. Tam reikia jį suspausti atitinkamai blauzdomis (633 str.), vidinį pavadį lengvai patraukti (635 ir 636 str.) arba atitraukti (637 str.), o išorinį pavadį priglausti (635 ir 636 str.) prie sprando ir tuo būdu priversti arklį suktis norimon pusèn.

667. Pusiau pasisukti į dešinę ar į kairę, komanduojama: PUSIAU DEŠINÈN (KAIRÈN) — M A R Š! Pagal paskutinę komandą, vadovaujantis 665 ir 666 str., pasukti einantį arklį į nurodytą pusę $\frac{1}{8}$ rato ir toliau joti nauja kryptimi.

668. Norint pakeisti kryptį kitokiomis rato dalimis, komanduojama: SUK DEŠINÈN (KAIRÈN) — M A R Š! Kai jojikas užsuks, kiek reikia, pridedama: T I E S I O G! Užsukama laikantis 666 str. taisyklių.

b) Dešinèn (kairèn) aplink

669. Aplink pasisukti komanduojama: DEŠINÈN (KAIRÈN) APLINK — M A R Š! Tąja komanda reikia sustabdyti arklį, pasisukti, kaip 678 str. nurodyta, ir stovėti vietoje, ligi bus sukomanduota: T I E S I O G!

Po šios komandos toliau joti tuo pačiu greičiu, kaip ligi pasisukant. Jei tai buvo šuoliai, tai toliau joti iš kitos kojos.

c) Dešinén (kairén) atgal

670. Joti dešinén ar kairén atgal komanduojama: DEŠINÉN (KAIRÉN) ATGAL — MARŠ!

Tąja komanda reikia, pirmiausia, padaryti pusę rato taip, kaip nurodyta 672 str. Tai padarius, išlaikant pastatymą į pasisukimo pusę, joti pusiau pasisukus į taką (sieną), o priešio prijojus, pastatyti arklį tiesiai ir joti nauja kryptimi (61 brėž.).

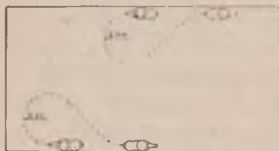

61 brėž.

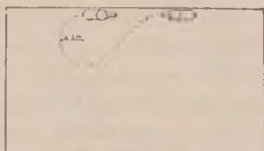

62 brėž.

Jei dešinén arba kairén atgal sukama jojant šuoliais, tai toliau joti reikia taisyklėmis, kurios yra nurodytos 675 str.

671. Pasisukti dešinén ar kairén atgal galima ir į priešingą pusę, t. y., jojant į dešinę — kairén atgal, o jojant į kairę — dešinén atgal, bet tik žingsniu ir riščia.

Tais atvejais reikia arklį nuvesti pusiau pasuktą į jojyklą, o paskui, pastačius arklį į pasisukimo pusę, padaryti pusę rato į taką (sieną) (62 brėž.).

d) Ratas dešinèn (kairèn)

672. Ratu (voltage) yra vadinamas arklio ėjimas apskritimu, kurio spindulys yra 2—5 m, nelygu greitis.

Ratui padaryti komanduojama: **RATAS DEŠINÈN (KAIRÈN) — M A R Š!**

Tąja komanda reikia, palengva nuvedant arklį nuo tako, aprėžti atitinkamo dydžio ratą. Tam reikia atitinkamai spausti blauzdomis, kad nesumažintų jojimo greičio, traukti (atidaryti) vidinį pavadį ir priglausti išorinį; truputį pasvirti į rato vidų ir priversti arklį suktis taip, kad užpakalis eitų priekio pėdomis.

Ratą padarius, reikia toliau joti tiesiai sena kryptimi.

673. Jei arklys staiga suka nuo tako (viršta į ratą), tai reikia tam priešintis vidine blauzda ir išoriniu pavadžiu, pakreipiant šiuo atveju rankų plaštakas į lauko pusę.

Jei, atvirkščiai, arklys daro ratą didesnę, kaip reikia (viršta iš rato), tai, daugiau veikiant išorine blauzda ir vidiniu pavadžiu, reikia arklį priversti tinkamai eiti.

Jei arklys meta užpakalį į lauką arba jį suka į vidų, tai reikia tam pasipriešinti spaudžiant vidinę ar išorinę blauzdą, kaip tinka.

e) Krypties keitimas jojykloje

674. Kryptis pakeičiama dvejopai: per jojyklos vidurį, nuo vienos sienos ligi kitos (skersai arba išilgai), stačiu kampu arba išjo-

jus iš kampo į ilgąją jojyklos sieną, išambiai nuo vienos kertės ligi kitos (63 brėž.)

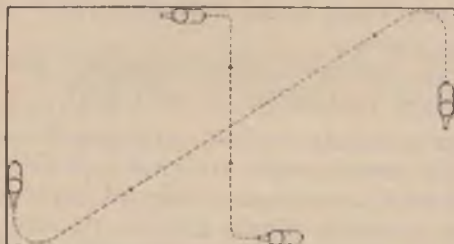

63 brėž.

Krypčiai pakeisti komanduojama: **KEISK KRYPTĮ — M A R Š!** Pirmuoju atveju vykdomąja komanda pasukti arklį, kaip 666 str. nurodyta, joti į priešingą sieną ir, prie jos prijojus, pasukti į kitą pusę, tuo pakeičiant kryptį. Antruoju atveju komanda: **MARŠ!** taip tariama, kad jojikas pradėtų keisti kryptį prajojęs 5 m nuo kampo ilgąja siena. Arklį čia reikia taip pasukti, kad eidamas išambiai per jojyklą išeitų į priešingą ilgąją sieną per 5 m nuo kampo ir tuo būdu pakeisti kryptį.

675. Jei kryptis keičiama jojant šuoliais, tai, neprijojus per 2 m ligi priešingos sienos, reikia arklį paleisti sutrumpinta riščia, o prijojus prie sienos — paleisti šuoliais iš kitos kojos.

Sukiniai vietoje

676. Pasukti $\frac{3}{4}$ rato į dešinę komanduojama: **DEŠINĖN — M A R Š!** Taip sukoman-

davus, reikia priversti arklį pasisukti taip, kad jo priekis padarytų $\frac{1}{4}$ rato, o užpakalis pasiliktų vietoje. Pasisukimo ašis turi būti tarp užpakalinių arklio kojų.

Tam reikia arklį suspausti blauzdomis ir, kai jis yra pasirengęs eiti, patempti dešinįjį pavadį, kairįjį priglauti prie sprando ir daugiau spausti kaire blauzda. Reikia žiūrėti, kad arklys nekeltų priešakinės kairės kojos per dešinę (64 brėž.).

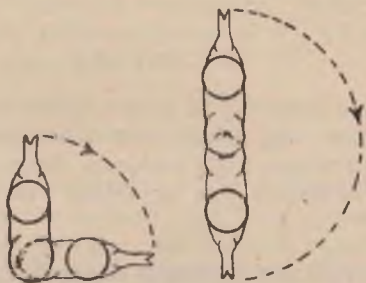

64 brėž.

65 brėž.

Baigiant sukstis, reikia sustabdyti arklį, su laikant jį dešine blauzda ir išoriniu pavadžiu; tuo metu nustoti veikus vidiniu pavadžiu ir kaire blauzda.

Į kairę $\frac{3}{4}$ rato pasisukama komanduoiant: **KAIRĖN — M A R Š!** Vykdoma prisitaikant prie to, kas pasakyta pasisukant $\frac{1}{4}$ į dešinę.

677. Pusiau pasisukti į dešinę ar į kairę vietoje komanduojava: **PUSIAU DEŠINĖN (PUSIAU KAIRĖN) — M A R Š!** Tos komandos vykdomos, kaip sakyta 676 str., tik ne $\frac{3}{4}$ rato, bet $\frac{1}{8}$.

678. Pasukti aplinkui vietoje komanduoja-
ma: DEŠINĖN (KAIRĖN) APLINK —
M A R Š! Tąja komanda 676 str. taisyklėmis
reikia visiškai apsisukti, t. y., arklio priekiu
padaryti $\frac{1}{2}$ rato; suktis nesustoti, kol arklys
atsistos pirmąja linkme galva į priešingą pusę
(65 brėž.).

Sukant antrą $\frac{1}{4}$ rato reikia kiek atleisti pa-
vadžius ir tvarkyti blauzdomis, kad arklys
nepasiduotų atgal.

T r a u k i m a s i s

679. Traukimasis yra arklio ėjimas atgal tie-
sia kryptimi; čia arklys eina priekinėmis ko-
jomis užpakalinių kojų pėdomis. Kojų statymo
tvarka traukiantis yra kryžiška, kaip jojant
riščia.

680. Traukiamasi visada žingsniu. Arklys
turi trauktis atgal lygiais, ramiais žingsniais
visą laiką teisingai stačiai laikydamas galvą ir
sprandą ir lankstydamas užpakalines kojas.
Trauktis pradėdama priekinėmis kojomis. To-
dėl priekinės kojos susiartins su užpakalinė-
mis, kurios susilenks ir paims visą kūno svorį.
O jei arklys pradėtų eiti užpakalinėmis kojo-
mis, tai iš pat pirmo žingsnio netektų paren-
gimo, kuris yra kiekvienos eisenos pagrindas,
ir išsitiestų.

681. Atgal trauktis komanduojama: TRAU-
KIS ATGAL — M A R Š! Taip sukomanda-
vus, atleisti kiek blauzdas, patraukti į save abu
pavadžius ir, kiek atsilošus, švelniai traukti

arklį žingsnis po žingsnio atgal, nuolat minkštinant pavadžius ir tvarkant blauzdomis, kad arklys nemestų užpakalio į šalį.

Kai arklys pasitrauks 3—4 žingsnius, reikia susilpninti pavadžių veikimą ir blauzdomis sustabdyti arklį; paskui vėl pasitraukti 3—4 žingsnius ir t. t. ligi komandos S T O K! kuria visiškai sustabdyti arklį. Trauktis reikia ne daugiau kaip 6—10 žingsnių.

682. Jei reikia pasitraukti jojančiam, tai prieš tai sustabdyti arklį ir padaryti visa, kas nurodyta traukiantis vietoje. Baigus trauktis ir sukomandavus: T I E S I O G! vėl jojama, kaip jota.

S k e r s a v i m a s

683. Skersuojant (jojant šonu) arklys parengtas į skersavimo pusę eina peržengdamas išorinėmis kojomis per vidines kojas ir pasiduodamas daugiau į priekį, negu į šalį. Priekis eina viena linija (vienomis pėdomis), o užpakalis — kita, anai lygiagrečia. Dažniausiai skersuojama žingsniu ir sumažinta riščia.

684. Skersuojant, daugiau negu visada, yra svarbu valdyti arklio užpakalį blauzdomis, o priekį pavadžiais. Blauzdos spausdamos arklį į priekį ant pavadžių ir palaikydamos parengimą, tuo pačiu metu lenkia arklio užpakalį į šalį, o pavadžiai, rodydami arklio priekiuiėjimo kryptį, neturi kliudyti jam eiti į priekį.

685. Skersuojant dešinėn (kairėn), reikia veikti (spausti) kaire (dešine) blauzda kiek

už pavaržos, nes reikia pastumti arklio užpakalį dešinin (kairén); dešine (kaire) blauzda reikia šį veiksmą tvarkyti žiūrint, kad arklio užpakalis nepasistumėtų daugiau už priekį; kairiuoju (dešiniu) pavadžiu, priglaidžiant prie arklio kaklo, stumti jo pečius dešinin (kairén); dešiniją (kairijį) pavadį kiek atitraukti, nes tai nurodo arkliui kryptį. Pavadžiais ir blauzdomis reikia veikti sutartinai, kad arklio priekis eitų norimu taku, o jo užpakalis kiek atsilikėtų.

686. Norint tą jojimą sustabdyti, reikia mažiau veikti vidiniu pavadžiu ir išorine blauzda, o vienodai suspaudus abiem blauzdom pastaityti arklio užpakalį į priekio pėdas.

Jei skersuojant arklys skuba užpakaliu, jį reikia priturėti vidine blauzda; jei arklys skuba priekiu — išoriniu pavadžiu. Jei arklys skersuoja į šalį labai stačiai, jį reikia varyti į priekį blauzdomis; jei arklys perdaug toli nu-eina į priekį — priturėti pavadžiais.

687. Skersuojant jojikas turi palenkti kūną į jojimo pusę ir tuo tvarkyti arklio ėjimą, kad visą laiką būtų pusiausvyra. Pečius reikia laikyti lygiai ir jojiko vidinis petys neturi išsikišti į priekį.

688. Skersuoti per jokyklą komanduojama:
SKERSUOK DEŠINĖN (KAIRĖN) PER
JOJYKLĄ — M A R Š! Skersuoti paliai sieną:
SKERSUOK DEŠINĖN (KAIRĖN) —
M A R Š!

Skersuojant paliai sieną arklys gali būti pasuktas priekiu į sieną arba į jojyklą.

689. Kai reikia skersuoti per jojyklą, tai vykdomąja komanda parengti arklių į skersavimo pusę, pastatyti pusiau pasukus į tą pat pusę ir abiem blauzdom pavaryti jį į priekį nauja kryptimi. Nujojus 3 žingsnius, nekeičiant pastatymo ir varymo į priekį ant pavadžių ir daugiau spaudžiant vidine blauzda, priversti užpakalį eiti ne paskui priekį, bet lygia greta jo (66 brėž.).

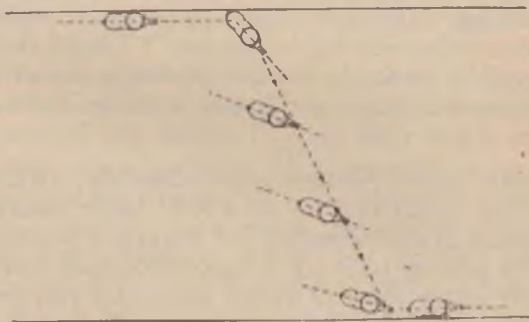

66 brėž.

Skersuoti sustojama, kai jojikas prijoja prie priešingos sienos arba kai sukomanduojama: **T I E S I O G!** Abiem atvejais reikia, silpniau beveikiant vidiniu pavadžiu ir išorine blauzda, vienodai suspaudus abiem blauzdom pastatyti arklio užpakalį į priekio pėdas.

690. Jei jojant į dešinę komanduojama: **SKERSUOK KAIRĖN - M A R Š!** arklio prie-

už pavaržos, nes reikia pastumti arklio užpakalį dešinin (kairén); dešine (kaire) blauzda reikia šį veiksmą tvarkyti žiūrint, kad arklio užpakalis nepasistumėtų daugiau už priekį; kairiuoju (dešiniuoju) pavadžiu, prigludžiant prie arklio kaklo, stumti jo pečius dešinin (kairén); dešinijį (kairijį) pavadį kiek atitraukti, nes tai nurodo arkliui kryptį. Pavadžiais ir blauzdomis reikia veikti sutartinai, kad arklio priekis eitų norimu taku, o jo užpakalis kiek atsiliktų.

686. Norint tą jojimą sustabdyti, reikia mažiau veikti vidiniu pavadžiu ir išorine blauzda, o vienodai suspaudus abiem blauzdom pastaityti arklio užpakalį į priekio pėdas.

Jei skersuojant arklys skuba užpakaliu, jį reikia priturėti vidine blauzda; jei arklys skuba priekiu — išoriniu pavadžiu. Jei arklys skersuoja į šalį labai stačiai, jį reikia varyti į priekį blauzdomis; jei arklys perdaug toli nu-eina į priekį — priturėti pavadžiais.

687. Skersuojant jojikas turi palenkti kūną į jojimo pusę ir tuo tvarkyti arklio ėjimą, kad visą laiką būtų pusiausvyra. Pečius reikia laikyti lygiai ir jojiko vidinis petys neturi išsi-kišti į priekį.

688. Skersuoti per jojyklą komanduojama:
SKERSUOK DEŠINĖN (KAIRĖN) PER
JOJYKLĄ — M A R Š! Skersuoti paliai sieną:
SKERSUOK DEŠINĖN (KAIRĖN) —
M A R Š!

Skersuojant paliai sieną arklys gali būti paskuktas priekiu į sieną arba į jojyklą.

689. Kai reikia skersuoti per jojyklą, tai vykdomąja komanda parengti arklį į skersavimo pusę, pastatyti pusiau pasukus į tą pat pusę ir abiem blauzdom pavaryti jį į priekį nauja kryptimi. Nujojus 3 žingsnius, nekeičiant pastatymo ir varymo į priekį ant pavadžių ir daugiau spaudžiant vidine blauzda, priversti užpakalį eiti ne paskui priekį, bet lygia greta jo (66 brėž.).

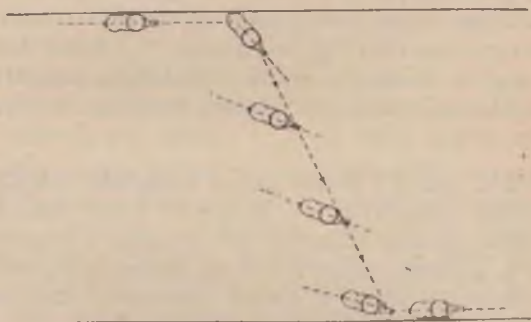

66 brėž.

Skersuoti sustojama, kai jojikas prijoja prie priešingos sienos arba kai sukomanduoja: **T I E S I O G!** Abiem atvejais reikia, silpniau beveikiant vidiniu pavadžiu ir išorine blauzda, vienodai suspaudus abiem blauzdom pastatyti arklio užpakalį į priekio pėdas.

690. Jei jojant į dešinę komanduoja: **SKERSUOK KAIRĖN - M A R Š!** arklio prie-

kį nuvesti nuo sienos per žingsnį, pastatyti jį į kairę ir vesti priekį trumpiausia jojyklos vidine linija, dešine blauzda laikant užpakalį prie sienos, o abiem blauzdom verčiant arklį eiti paliai sieną dviem takais.

Prajojant kampą, arklio priekis sustabdomas, o užpakalis apvedamas aplink jį dideliu lanku. Tam reikia pavadžiais sumažinti priekio ėjimą, paliekant pastatymą į kairę, o dešine blauzda apvesti apskrita linija užpakalį, priturint jį kita blauzda. Kai užpakalis praeis pro kampą ir vėl atsidurs prie sienos, abi blauzdos varo arklį ant pavadžių ir toliau skersavimas eina ligi komandos: **T I E S I O G!** Pagal tą komandą vidiniu (dešiniu) pavadžiu priekis statomas prie sienos ir arklys leidžiamas tiesiai (686 str.).

691. Jojant į dešinę pagal komandą: **SKER-SUOK DEŠINĖN — M A R Š!** kaire blauzda nuvesti arklio užpakalį per žingsnį į jojyklos vidų, parengti arklį į dešinę, pavadžiais priekį vesti paliai sieną ir abiem blauzdom priversti arklį eiti dviem takais.

Kampui praeiti reikia blauzdomis sustabdyti užpakalio ėjimą, palaikyti parengimą vidiniu pavadžiu ir, spaudžiant išoriniu pavadžiu arklio sprandą, apvesti priekiu aplink užpakalį. Kai tik priekis išeis į naują kryptį, arklys abiem blauzdom varomas ant pavadžių ir toliau skersuojama ligi komandos: **T I E S I O G!** Tąja komanda arklio užpakalį vidine blauzda pastatyti prie sienos ir leisti arklį tiesiai (tiesiu pastatymu).

692. Taikantis prie sakytų 690 ir 691 str. str. taisyklių, skersuojama į dešinę bei į kairę ir jojant į kairę.

II skirsnis

Junginio mokymas

Junginys ir jojykla

693. Keletas jojikų, suvestų drauge mokyti, sudaro junginį. Junginys mokomas jojykloje arba lauke.

Kad mokymas būtų vaisingesnis, junginys turi būti ne didesnis kaip 15 jojikų; kitaip juos prižiūrėti yra sunku.

Dar reikia atsiminti, kad mokymas joti turi tikslą išlavinti drąsų ir gyvą jojiką. O mokymas junginỹ pripratina žmones ir arklius aklai, kaip bandoje, vykdyti tai, ką daro priekinis jojikas. Todėl kuo dažniausiai reikia leisti joti pavieniui, bet prižiūrėti ir, kas reikia, nurodyti kiekvienam jojikui. O jojant junginỹje kas kartas reikia keisti priekiniai numeriai, nes jiems tenka gyviau joti ir kuo daugiausia įvairinti patį jojimą. Tam tinka: įvairiems numeriams joti įvairiais greičiais, junginio dalimis joti įvairiomis kryptimis, joti po du arba po tris, ratai paeiliui nuo pirmojo numerio ar įvairiems numeriams.

694. Junginio mokymui reikia parinkti tokį plotą, kur arkliai galėtų ramiai ir laisvai, be susigrūdimo, judėti. Geriausia, kai toks plotas aptvertas medine ar mūrine siena ir dengtas

arba bent aptvertas žemių pylimu. To nesant, reikia lygioje vietoje parinkti stačiakampio pavidalo plotą ir jo kampus pažymėti ryškiais daiktais (kuolais, pylimais ir t. t.).

Atitinkąs sakytas sąlygas plotas vadinamas jojykla. Stačiakampio kraštinės vadinamos jojyklos takais. Jojyklos ilgasis takas neturi prašokti 100 m ilgio.

Rikiavimas ir lygiavimas

695. Prieš sėsdami ant arklių jodikai sustato juos vieną prie kito į eilę, ne ankštai, kilpa prie kilpos, o patys stoja, kaip nurodyta 612 str.

Taip surikiuoto junginio eilė vadinasi *t a n k i n ė*. Jei arklius sustato tam tikrais tarpais (per 2, 3, 4 ir t. t. žingsnius, kaip sukomanduojama), tai tokia eilė vadinasi *r e t i n ė*.

696. Junginiui išlygiuoti komanduojuama: **L Y G I U O K!** Tąja komanda jodikai atsistuoja prieš arklius, veidu į juos ir patys išsilygiavę į sparną ar į vidurį, kaip yra komanduota (jei lygiavimo komanda nenurodė — tai į dešinią sparną), išlygiuoja arklius taip, kad jų galvos ir priekinės kojos būtų vienoje linijoje.

Jodikai laiko arklius abiem rankom: dešine — kairią, o kaire — dešinią žąslų pavadžius, per delną nuo žaboklių; neišleidžia iš kairės rankos pavadžių galų ir neduoda arkliams nuleisti galvų. Be to, rankų plaštakos

turi būti vienodam aukšty, o alkūnės — neprispaustos prie kūno.

Sukomandavus: R A M I A I! jojikai stoja į savo vietas (612 str.).

Sėdimas ir nulipimas

697. Sėsti ant arklių ir nulipti tankinis junginys išskaičiuojamas po du komanduoju: PO DU IŠSISKAI-ČIUK! Taip sukomandavus, jojikai iš eilės, pradėdant dešiniuoju, pasukdami galvas kairėn, taria atitinkamą numerį (pirmas, antras ir t. t.).

Taip pat elgiamasi ir sukomandavus: PAEILUI (PO TRIS) IŠSISKAI-ČIUK!

Neužsodinti jojikai po ruošiamosios komandos pakelia arklių galvas ir, ištarę savo numerius, vėl nuleidžia į pirmąją padėtį.

698. Komanduoju: SĖSK! visi pirmieji numeriai išveda arklius į priekį per 4 žingsnius, o dešinės sparninis — per 6 žingsnius, sustoja ir visi junginio žmonės sėda kartu, dešinės sparniniui sudavus du kartu per balną.

699. Komanduoju: LYG I U O K! antrieji numeriai įjoja į tarpus tarp pirmųjų, o dešinės sparninis atsitraukia į pirmųjų numerių liniją. Visi pasuka galvas į dešinę ir išsilygiuoja taip, kad kiekvienas jojikas matytų ketvirto žmogaus krūtinę, skaitydamas save pirmu ir lengvai jaustų kilpą iš lygiavimo pusės.

Sukomandavus: R A M I A I! jojikai pasuka galvas tiesiai.

700. Junginys nulipa prisitaikydamas prie jau sakytų komandų: **NULIPK! LYGIUOK! RAMIAI!** (698 ir 699 str. str.).

Išjojus pirmiesiems numeriams, junginys nulipa kartu pagal dešiniojo sparninio iškeltos rankos staigų nuleidimą.

701. Retinėje tvarkoje jojikai sėda ir nulipa kiekvienas savo vietoje.

Junginio ištiesimas

702. Junginiui ištiesti virtinėn iš dešinės po vieną komanduojama: **IŠ DEŠINĖS PO VIENA, PER TIEK ARKLIŲ, ŽINGSNIU (RIŠČIA ir t. t.) — MARŠ!**

Tąja komanda pirmasis jojikas išjoja stačiai prieš save nurodytu greičiu. Antrasis ir trečiasis, kai pasidaro komandos nurodytas atstumas (tiek arklių), pusiau pasisukę, išjoja į užpakalį pirmajam. Kiti jojikai, kai tik pasidaro atstumas, kiekvienas pasuka į dešinę, prijoja prie vietos kur stovėjo pirmasis jojikas, pasuka į kairę ir joja jo pėdomis.

Iš kairės junginys išsitiesia tomis pat taisyklėmis, tik priešingu būdu.

Prijojęs prie tako priešakinis jojikas, jei komanduojant kitaip nebuvo nurodyta, pasuka: išsitiesiant iš dešinės — į dešinę, išsitiesiant iš kairės — į kairę.

703. Ištiesiant junginį iš dešinės (kairės) ir norint, kad jis j o t ū k a i r ė n (d e š i n ė n), komanduojama: **IŠ DEŠINĖS PO VIENA,**

PER TIEK ARKLIŲ, JOTI KAIRĖN (DEŠINĖN), ŽINGSNIU (RIŠČIA ir t. t.) — M A R Š! ši komanda vykdoma, kaip 702 str., tik, prijokus taką, sukama kairėn (dešinėn).

Jojimu dešinėn (kairėn) vadina-
mas toks jojimas, kai jojikas joja tokia kryptimi, kad jo ir arklio dešinysis (kairysis) šonas yra jojyklos vidaus pusėje.

704. Kad, išsitiesiant junginiui, kiekvienas numeris jotų stačiai prieš save, komanduoja-
ma: **IŠ DEŠINĖS (IŠ KAIRĖS), PO VIENA, PER TIEK ARKLIŲ, PRIEŠ SAVE, ŽINGSNIU (RIŠČIA ir t. t.) — M A R Š!**

Tąja komanda kiekvienas jojikas, kai tik pasidaro atstumas, iš eilės joja nurodytu greičiu stačiai ligi tako ir pasuka, kaip nurodyta 702 str.

Junginio jojimas

705. Jojant junginyje, reikia laikyti nurodytus atstumus ir greitį.

Tiriamos junginiui komandos turi būti vykdomos visų jojikų kartu, prisitaikant prie jojančių prieky.

Jojant junginiui, komanduoja, kaip ir jojant vienam. Tik sustabdant prieš komandą: **S T O K!** reikia dar pridėti ruošiamąją komandą: **JUNGINY!**

706. **KEISK KRYPTĮ IR SUK DEŠINĖN (KAIRĖN)!** vykdoma visada pagal priešakinį jojiką. Taip pat vykdoma: **DEŠINĖN (KAIRĖN) ATGAL** ir **SKERSUOK DEŠINĖN**

(KAIRĒN)! jei buvo komanduota: **PAGAL PRIEŠAKINIŲ!**

Visais šiais atvejais visi jojikai vykdo paeiliui toje pat vietoje, kur pradėjo vykdyti priekinis jojikas.

707. Ratą daro kiekvienas jojikas savarankiškai, jei nebuvo kitaip komanduota.

Darant ratą kiekvienas jojikas lygiuoja į prieky stovinčių pusę, t. y., sukantis į dešinę pirmoj rato pusėj lygiuoja į kairę, o antroj — į dešinę; sukantis į kairę — atvirkščiai.

708. Jojant į dešinę, kiekvienas junginio jojikas, vykdydamas komandą: **DEŠINĒN (KAIRĒN) ATGAL!** lygiuojasi į kairę; jojant į kairę, tą pat darydamas kiekvienas jojikas lygiuoja į dešinę.

709. Junginiui sutankinti komanduojama: **TANKĖK - M A R Š!**

Tąja komanda priekinis jojikas joja, kaip ir jojęs, o kiti dvigubu greičiu sutankėja 1 žingsnio atstumu.

Sutankinti galima ir sumažinant priekinio jojiko greitį arba jį sustabdant. Pavyzdžiui, jojant riščia pagal komandą: **PRIEŠAKINIS, ŽINGSNIU - T A N K Ė K!** priešakinis jojikas pradeda joti žingsniu, o kiti sutankėja riščia, paskui paeiliui pradėdami joti žingsniu.

710. Sutankintam junginiui išretinti komanduojama: **PRIEŠAKINIU (PASKUTINIU) PO VIENĄ, PER TIEK ARKLIŲ, ŽINGSNIU (RIŠČIA ir t. t.) - M A R Š!** Po komandos: **MARŠ!** priekinis (paskutinis) jo-

jikas, jei greitis nurodytas, joja: jei jojama — dvigubu greičiu, o iš vietos — žingsniu. Kiti komandos nurodyta tvarka joja paskui jį tokiu pat greičiu, kai tik pasidaro reikalingas atstumas.

711. Sukomandavus: **ATSKIRAI - M A R Š!** visi jojikai išsiskirsto ir joja norimomis kryptimis tuo greičiu, kaip jojo junginys.

Vienas su kitu susitikdami, jojikai turi laikytis savo dešinės rankos ir su tikėtąjį turi praleisti pro kairę pusę.

712. Jei jojikams komanduojama: **NEVARŽOMU GREIČIU, ATSKIRAI - M A R Š!** tai sustoti ir žingsniu joti galima tik jojyklos viduryje, bet ne prie sienų, kad kitais greičiais jojantieji turėtų vietos.

713. Komanduojant: **ATSKIRAI - M A R Š!** joti į dešinę (į kairę) — jojikai išsiskirsto ir joja nurodyta kryptimi, nesilaikydami atstumų, tuo greičiu, kuriuo jojo junginys.

714. Norint atskirai jojantį junginį ištiesti po vieną, komanduojama: **IŠ DEŠINĖS (IŠ KAIRĖS) PO VIENĄ, PER TIEK ARKLIŲ, JOTI Į DEŠINĘ (Į KAIRĘ) ŽINGSNIU (RIŠČIA ir t. t.) - M A R Š!** Po tos komandos pirmas (paskutinis) jojikas joja paliai sieną pakėlęs ranką, kad parodytų savo vietą, kol pradės rikiuotis. Kiti trumpiausiu keliu išsitiesia po vieną pirmąja tvarka nurodytu greičiu.

Junginio surinkimas

715. Norint išrikiuoti lygiagretiškai kuriai nors jojyklos sienai junginį, ištiestą iš dešinės (iš kairės) po vieną, komanduojama: **PRIEKINIS SUK DEŠINĖN (KAIRĖN), JUNGINY, RIKIUOK KAIRĖN (DEŠINĖN) - M A R Š!** Po tos komandos priekinis jojikas pasisuka į nurodytą pusę ir, pajojęs trijų arklių atstumą, sustoja. Kiti toliau joja paliai sieną ir pasisuka ties tomis vietomis, kur jie turi stoti tankinėje tvarkoje. Be to, kiekvienas jojikas, prijodamas prie priekyje stovinčio arklio uodegos, pusiau sustabdo arklių ir palengva įjoja į savo vietą, lygiuodamasis į priekinio jojiko pusę.

716. Tomis pat taisyklėmis junginys rikiuojasi ir retinė tvarkon, tik prie komandos: **RIKIUOK DEŠINĖN (KAIRĖN)!** pridedama: **PER TIEK ŽINGSNIŲ!**

717. Norint išrikiuoti junginį, ištiestą iš dešinės (iš kairės) po vieną, jojimo kryptimi sustabdant, komanduojama: **PRIEKINIS - S T O K! JUNGINY, RIKIUOK DEŠINĖN (KAIRĖN) - M A R Š!** Po komandos **M A R Š!** priekinis jojikas sustoja, o kiti toliau joja pirmuoju greičiu, pusiau pasisuka į komandos nurodytą pusę ir vėl pusiau pasisuka ties tomis vietomis, kur jie turi sustoti išrikiuotame junginyje, ir įjoja į savo vietas, kaip nurodyta 715 str.

718. Norint išrikiuoti jojantį junginį, komanduojama: **JUNGINY, RIKIUOK DEŠINĖN (KAIRĖN) - M A R Š!**

Taip sukomandavus, priekinis jojikas joja, kaip pirma. Kiti daro prisitaikydami prie 717 str. taisyklių; tik dvigubai padidina jojimo greitį ir, prijodami prie priekyje esančio arklio uodegos, pusiau sustabdo, palengva vėl pradeda joti pirmuoju greičiu ir sustoja į savo vietas, lygiuodami į priekinio jojiko pusę.

V e d i m a s d v e j e t a i s

719. Norint išrikiuotą eilėn ir nusodintą junginį nuvesti į arklides (į jojyklą) arba išvedžioti, komanduojama: **IŠ DEŠINĖS (KAI-RĖS) PO DU, PASKUI MANE (Į ARKLI-DES, IŠVEDŽIOTI) ŽINGSNIU - M A R Š!**

Po komandos **PO DU** antrieji numeriai pereina į dešiniąją arklio pusę, o po komandos **M A R Š** — dešinysis (kairysis) dvejetas eina, kur nurodyta, o kiti — seka jo pėdomis trumpiausiu keliu; dvejetai laiko 1 m atstumą.

720. Jei, vedant dvejetais, komanduojama: **R A M I A I! PAGARBA DEŠINĖN (KAI-RĖN)!** tai pirmieji (antrieji) numeriai pereina į dešinę (kairę) arklio pusę.

R a i t i n ė s r i k i u o t ė s

721. Artilerijos raitinės rikiuotės yra:

- 1) eilė (tankinė, retinė),
- 2) virtinė,
- 3) vora po du ir
- 4) vora po tris.

722. Eilė — jodikai sustatyti šalia vienas kito raiti ar nusėdę, kaip 695 str.

Virtinė — jojikai sustatyti užpakaly vienas kito vieno žingsnio arba komanduotais atstumais.

Vora po du (po tris) — jokių dvejetai (trejetai) sustatyti užpakaly vienas kito 1 žingsnio arba komanduotais atstumais.

723. Norint surinkti į eilę, komanduojama: **JUNGINY, (PER DU, PER TRIS..... ŽINGSNIUS) - EILĖN!**

Po tos komandos jojikai sustoja raiti ar nusėdę, kaip 695 str. nurodyta.

724. Eilei ištiesti virtinėn (voron po du, voron po tris) komanduojama: **IŠ DEŠINĖS (KAIRĖS) PO VIENĄ (DU, TRIS), PASKUI MANE (N KRYPTIMI), ŽINGSNIU (RIŠČIA) - M A R Š!**

Komanda vykdoma, kaip 702 str.; dvejetai ir trejetai rikiuojasi, kaip atskiri jojikai; jei atstumai nekomanduoti, jojama 1 žingsnio atstumais.

Ištiesiant eilę judesyje, po vykdomosios komandos dešinysis (kairysis) joiikas (dvejetas, trejetas) joja dvigubu greičiu; kiti iš dešinės (kairės), kai laisva vieta, rikiuojasi dvigubu greičiu, iki visi išsirikiuoja virtinėn (voron), o po to joja pirmą greičiu.

725. Iš virtinės (voros) išrikiuoti eilėn judesy arba sustabdant, komanduojama ir vykdoma panašiai, kaip 717 ir 718 str.; dvejetai (trejetai) rikiuojasi kairėn (dešinėn), kaip atskiri jojikai.

III skirsnis

Šokimas per kliūtis

Bendrybės

726. Šokimas per kliūtis yra geriausias jojiko sėdėsenos, miklumo ir drąsumo lavinimo būdas. Jis atliekamas jojikų, jau gerai mokančių joti. Be to, šokimo per kliūtis mokymas turi būti ypatingai nuoseklus. Šio mokymo pradžioje reikia kreipti dėmesio į jojiko sėdėseną bei laikyseną šokimo metu (nereikalaujant ypatingai gero arklio valdymo). Paslui reikia išmokyti jojiką pačiam arklį valdyti įvairiais šokimo per kliūtis atvejais. Šokimas per kliūtis reikalauja iš arklio didelio jėgų įtempimo. Šiuo atveju labai žalinga arklio valdyme padaryti žymesnių klaidų (ypač jojant jaunais arkliais), kurios gadina arklius. O sugadintą arklį sunkiau pataisyti, negu jį mokyti nuo pradžios. Be to, šokant per kliūtis be priežiūros, genda jojikų sėdėseną, pusiausvyrą ir valdymą pavadžiais. Todėl pirmiausia dėmesys turi būti kreipiamas į jojiko sėdėseną, leidžiant gan ilgai šokti tik per žemas kliūtis.

727. Mokant šokti per kliūtis, iš pradžių elgiamasi šitaip: jojykloje jojikai surikiuojami į virtinę per 1 m vienas nuo kito; priekiniu virtinės jojiku turi būti pastatytas senas, gerai mokąs joti jojikas; jam reikia duoti kiek galint geresnį ir ramesnį arklį; viename kuriame nors jojyklos ilgajame take ant žemės padėti kartį, ir visa vorelė turi perjoti per ją pirma

žingsniu, o paskui riščia (prireikus tai pakartoti kelis ir net keliolika kartų). Perjojant kliūtį, jojikams įsakoma paglostyti savo arklius; tuo būdu arkliai nuraminami, pripratunami prie kliūties, o jojikai irgi pratinami automatiškai reaguoti į arklio judesius pereinant ar peršokant per kliūtį. Po to kliūtis (kartis) pakeliama nuo žemės iš pradžių apie 20 cm, o paskui apie 40 cm ir vėl elgiamasi taip pat, kaip anksčiau pasakyta. Kad šokimo per kliūtis metu jojikai neįtemptų pavadžių, jiems įsakoma laikyti pavadžius vienoje (kairėje) rankoje ir kiek galint laisviau, visai nevaržant arklio galvos ir kaklo (šiuo atveju jojikai valdo arklius pavadžiais tik tiek, kiek tai reikalinga jojimo kryptiai ir atstumui išlaikyti).

Dideliems sėdėsenos iškrypimams išvengti pačioje mokymo pradžioje galima leisti šokimo per kliūtis metu truputį laikytis už balno priekinio lankelio; be to, jojikai šokimo metu turi patraukti sėdynę giliau po savimi ir priekin.

Taip elgdamiesi jojikai įpranta prisiderinti prie šokimo ir po to jojikai šokdinami per kliūtį visai balno nesilaikant.

728. Išmokus jojikams šokti su laisvais pavadžiais, įsakoma joti juos paėmus trumpiau į kairę ranką. Apie 4 žingsnius prieš kliūtį reikia paslinkti kairę ranką pirmyn ir praskėsti pirštus. Peršokus per kliūtį ir prajojus 4 žingsnius, atitraukti ranką ir vėl sutrumpinti pavadžius. Šitaip veikiant arkliams duodama pilna šokimo laisvė.

Jei reikia sulaikyti labai įsibėgėjusį arklių, galima leisti jojikams paimti pavadžius į abi rankas.

Kai jojikai gerai išmoksta sakytų veiksmų, pavadžius leidžiama sutrumpinti tuoj peršokus per kliūtį, o ne po 4 žingsnių.

Po tam tikro laiko, atlikus anksčiau sakytus per kliūtis šokimo pratimus, leidžiama šokinėti, laikant pavadžius abiejose rankose. Tačiau šiuo atveju irgi reikia pratinti jojikus atleisti pavadžius šokimo metu ir juos tinkamai prisitaikyti po šoksnių.

729. Atlikus pakankamą skaičių anksčiau sakytų pratimų, jojikams galima leisti atskirai (pavieniui) šokti per kliūtį. Tam tikslui, jojant normalioje jojykloje, junginys suskirstomas į dvi virtines, kurios joja ratu abiejuose jojyklos galuose. Abiejuose jojyklos ilguosiuose takuose pastatoma po vieną kliūtį 40—50 cm aukščio. Po to šaukiama po vieną jojiką iš abiejų ratų paeiliui ir liepiama šokti per kliūtį.

Iššauktasis jojikas įjoja į ilgąją jojyklos taką, nurodytu greičiu peršoka kliūtį ir joja į priešingą ratą.

730. Vykdam 727 — 729 str. nurodytus veiksmus, jei jojykla neaptverta siena arba pylimu, reikia prie kliūties galų padaryti užtvartas arba pastatyti žmones, kurie neleistų arkliui aplenkti kliūtį.

731. Tinkamai atlikus šios rūšies pratimus, kai jojikai tinkamai jau šoka per kliūtį šiose aplinkybėse, kliūtis statoma vidury jojyklos ir

vėl pavieniui liepiama jojikams per ją šokti; čia arklio valdymas sunkesnis, nes jis gali kliūtį aplenkti iš bet kurios pusės. Šiuo atveju jojikas turi ypač stengtis arklio nekarščiuoti, o prireikus jį raminti. Jojikas, nukreipęs arklį statmena kliūčiai kryptimi į jos vidurį, ramiai joja nurodytu greičiu, o prieš 4 žingsnius nuo kliūties, atleidžia pavadžius, paslinkdamas rankas pirmyn ir praskėsdamas pirštus, kad arklys nebūtų varžomas šokimo metu. Po šokimo jojikas vėl prisitaiko pavadžius ir parengęs arklį joja į jojyklos taką.

Arklio veiksmai šokant per kliūtį

732. Šokdamas per kliūtį, ypač kai mažas greitis, paskutiniame šuolyje prieš patį šoksnį arklys žymiai patraukia po savo kūnu užpakalines kojas, pastarosiomis pasispyręs meta visą kūną į kitą kliūties pusę. Šoksniu metu arklys ištiesia kaklą. Peršokęs kliūtį, arklys priekinėmis kojomis atsispiria į žemę pirmiau, negu užpakalinėmis. Šokdamas per aukštesnę kliūtį, arklys gana žymiai išsiriečia.

Šokdamas per plačią (neaukštą) kliūtį, arklys išsiriečia mažiau. Šiuo atveju jam yra reikalingas didesnis arba mažesnis įsibėgėjimas. Šokti į plotį reikia tik po to, kai arklys jau gerai šoka į aukštį.

Liemens veiksmai šokant per kliūtį

733. Jodamas link kliūties, jojikas pasislenka kiek giliau į balną ir savo liemeniu prisitai-

ko prie supimo tuo atveju, jei arklys eina šuoliais. Tačiau liemuo lieka tiesioje padėtyje. Prieš pat kliūtį, kai arklys pasispiria užpakalinėmis kojomis, jodikas turi liemenį palenkti, be perdėjimo, pirmyn. Tokią liemens padėtį jodikas turi išlaikyti tol, kol arklys savo priekinėmis kojomis pradeda leistis žemėn, kitoje kliūties pusėje.

Arkliui palietus žemę savo priekinėmis kojomis, jodiko liemuo turi grįžti į normalią padėtį.

R a n k ų v e i k s m a i

734. Šokant per kliūtis arkliui reikalinga visiška kaklo ir galvos laisvė. Todėl šiuo metu jodikas turi praskėsti pirštus ir, atleisdamas pavadžius, leisti arkliui ištiesti kaklą. Bet kad po šoksnio būtų lengviau prisitaikyti pavadžius ir parengti arklių, atleidžiant pavadžius, reikia rankas nuleisti žemyn ir pastumti į priekį. Tuo būdu arklys neištraukia ilgai pavadžių, ir po šoksnio greičiau galima pastaruosius prisitaikyti. Šokimo į aukštį metu arklio rėmimasis turi būti silpnas ir minkštas. Šokimo į tolį metu, arklio rėmimasis mažai tepasikeičia nuo to, kurį jis turi prieš šoksnį. Šoksnio metu arba truputį prieš patį šoksnį reikia ypač vengti pavadžių įtempimo, nes tuo arklys išmušamas iš vėžių ir dažnai gali kliūtis neperšokti. Šiam valdymo netobulumui pasikartojus kelis kartus, paskui arklys visai nebešoktų per kliūtį.

Blauzdų veiksmai

735. Prieš kliūtį 4—5 žingsnių atstume jodikas turi sutvirtinti sėdėseną kiek suspausdamas arklį šlaunimis ir blauzdomis. Be to, blauzdos visuomet turi būti pasiruošusios paraginti arklį tuo atveju, kai arklys svyruoja ir nenori šokti.

Kliūties aplenkimas

736. Nenorėdamas šokti per kliūtį, arklys ją aplenkia arba sustoja prieš pat kliūtį. Kad arklys neaplenktų kliūties, reikia laikytis šių nurodymų:

- a) tinkamai ir tvirtai laikyti arklį blauzdomis ir pavadžiais;
- b) laikyti jodimo kryptį tiesiai į kliūties vidurį ir stengtis arklio nekarščiuoti; jei arklys pradeda karščiuotis arba smarkiai veržtis pirmyn (nešti), reikia jį sustabdyti, nuraminti (padaryti kelis ratus) ir tik po to vėl joti kliūties link.

737. Jei arklys krypsta iš jodimo krypties ir nori aplenkti kliūtį, reikia elgtis šitaip:

- a) jei arklys pats didina greitį ir krypsta nuo jodimo krypties, reikia pirma jį sulėtinti ir vėl nukreipti pirmąją jodimo kryptimi (link kliūties vidurio);
- b) jei arklys nedidina greičio, bet visvien krypsta į šalį, norėdamas aplenkti kliūtį, reikia nukreipti arklį statmena kliūčiai

kryptimi veikiant atitraukiamuoju pavadžiu; jei ir tas negelbsti, reikia kaitalioti (lengvai patraukiant ir vėl atleidžiant pavadį) to pavadžio įtempimą, į kurią pusę arklys krypta. Pav., jei arklys nori aplenkti kliūtį iš dešinės pusės, reikia veikti kairiuoju atitraukiamuoju pavadžiu, sukant arklį kairėn, kaitalioti įtempimą dešinio pavadžio. (Pastarasis veiksmas turi tikslą išjudinti pasipriešinimo atramos taškus: dešinės pusės koją, petį ir žandą).

Abiem atvejais, prijojus prie kliūties per 4—5 žingsnius, tiesiai per kliūties vidurį reikia energingai suspausti arklį blauzdomis, verčiant jį eiti pirmyn, tuo trukdant jam nukrypti į šalį. Jei vis dėlto arkliui pasisekė nukrypti nuo kliūties, tai jį reikia tuoj pasukti į priešingą pusę. Pav., jei arklys aplenkė kliūtį iš dešinės, tai jį reikia tuoj pasukti kairėn pusėn. Prireikus galima net padaryti kelis ratus kairėn. Nieku būdu negalima daryti ratų dešinėn po to, kai arklys aplenkia kliūtį iš dešinės pusės.

Sustojimas prieš kliūtį

738. Kartais arklys neaplenkia kliūties, bet, pribėgęs prie jos, sustoja ir nešoka. Šiuo atveju reikia laikytis šių nurodymų.

Jojikas pajutęs, kad prieš kliūtį arklys mažina greitį, norėdamas sustoti, turi tuoj stipriai paspausti blauzdomis, o jei to nepakanka,

suduoti blauzdomis ar pentiniais į arklio šonus. Jei vis dėlto, arklys visvien sustoja prieš kliūtį ir nešoka, reikia atitraukti arklį nuo kliūties per 4—5 žingsnius, atsukti jį tiesiai į kliūties vidurį ir raginti blauzdomis ar pentiniais, atleidžiant pavadžius. Jei arklys visvien dar nešoka ir sustoja, reikia pastarąjį veiksmą pakartoti. Jei po kelių tokių bandymų visvien nepavyksta priversti arklio šokti per kliūtį, reikia bandyti kitokius būdus. Pav., galima pažeminti kliūtį ir bandyti per ją šokti. Jei pastarąją arklys peršoka kelis kartus, tuomet kliūties aukštumą palaipsniui didinti. Peršokus per kliūtį, kiekvieną kartą reikia arklį paglostyti. Jei arklys atsisako šokti ir per žemą kliūtį, patariama su tokiu arkliu atsistoti greta ar užpakaly gerai šokančio arklio ir per kliūtį šokti abiem kartu arba tuoj paskui peršokantį arklį. Šitaip elgiantis sumažinama arklio baimė ir sukeliamas pasitikėjimas. Be to, arkliui paraginti galima vartoti botagą. Šiuo atveju kitas jojikas, atsistojęs su botagu kiek atokiau nuo kliūties, arkliui atsidūrus prieš pat kliūtį, pastarajam sušeria per užpakalį ir šis norom nenorom turi per kliūtį šokti. (Botagą turįs jojikas turi vengti iš anksto išgąsdinti arklį, nes pastarasis išsigandęs gali iš tolo atsisakyti eiti kliūties link. Todėl be reikalo nereikia botagu švaistytis ir pliauškinti).

Arkliui nešokant į platumą, elgiamasi taip, kaip anksčiau pasakyta, tik šiuo atveju reikia leisti arkliui daugiau įsibėgėti.

Per didelį arklio veržimasis link kliūtis

739. Jei arklys per daug smarkiai veržiasi link kliūtis, reikia sumažinti greitį iki minimumo (prieš mažas kliūtis galima paleisti žingsniu) ir, tik prijojus prie kliūtis per 4—5 žingsnius, leisti arkliui išsitiesti, atleidžiant pavadžius. Peršokus per kliūtį, arklių reikia stengtis parengti. Jei vis dėlto arklys vis vien per daug veržiasi priekin, reikia pereiti į žingsnį ir joti kurį laiką ratu prieš kliūtį. Šitaip jojama tol, kol arklys visai nusiramina, o pas-kui, stengiantis išlaikyti arklio ramumą, jis ve-damas žingsniu link kliūtis ir ramiai per ją peršokama. Prireikus šis veiksmas pakartoja-mas ir riščia.

Vartojamos kliūtys

740. Mokant šokti per kliūtis, geriausia var-toti lengvai peršokamas ir arklių labiau mėgia-mas kliūtis, k. a.: kartis, žabų tvorą, mažus pylimus, rąstus, griovius be vandens. Šokti per kitokias kliūtis (ypač sudėtingas) galima tik tada, kai jojikas ir arklys yra tinkamai šia-me darbe apsipratę ir kai jau visai lengvai per-šokamos paprastesnės kliūtys.

IV skirsnis

Lauko jojimas

741. Jojimas lauke (keliais ir be kelių) va-dinamas l a u k o j o j i m u.

Jojant lauke per įvairiai išraižytą vietą, joji-kai galutinai išmokomi valdyti arklių. Joti lau-

ke reikia daugiausiai pavieniui (atskirai), tik žiūrėti, kad kiekvienas jojikas čia jotų ir įveiktų kliūtis savarankiškai.

742. Be to, yra naudinga joti eilėmis, virtinėmis ir voromis įvairiais tarpais ir atstumais tarp žmonių ir gretų, paskui karininką arba puskarininkį, pripratinant žmones domėtis viršininko ženklais arba komandomis, nors vieta būtų ir sunki.

Šios rūšies pratimai verčia jojiką derinti savo arklio judesius (greitį) prie kitų jojikų, norint išlaikyti tinkamus tarpus ir atstumus.

743. Lauke, visais greičiais jojant, arklį reikia leisti laisvu, bet nenumestu pavadžiu.

744. Jojant plentais ir apskritai kietais keliais, reikia joti daugiausia pakraščiais.

745. Jojant be kelių, per sunkią nelygią vietą, reikia žinoti, kad arklys savo įgimtu nujautimu (instinktu) dažniausiai pats pasirenka būdą pereiti per sunkias vietas. Todėl reikia tik stengtis jam nekliudyti.

746. Kopiant viršun (į kalną), po to, kai arklys nukreipiamas tinkama kryptimi, reikia atleisti pavadžius, duodant laisvę jo galvai ir kaklui; pasilenkti liemeniu kiek galint į priekį ir prireikus nusitverti arklio karčius (arba kaklo keterą); suimti arklį blauzdomis kiek stipriau ir būti pasiruošus prireikus pavaryti arklį.

Nusileidžiant nuo kalno, reikia taip pat duoti laisvę arklio galvai ir kaklui, tačiau pri-

reikus reikia arklį prilaikyti; pasislinkti, sėdynę patraukiant po savim, kiek daugiau į priekinę balno dalį, stipriai laikantis keliais ir blauzdomis. (Prireikus galima rankomis atsiremti į priekinį balno lankelį). Reikia vengti kopti ir nusileisti šlaitu įstrižai, ypač kai žemės paviršius slidus.

747. Jojant miške arba šiaip po medžiais, saugojantis nuo šakų užkliudymo, reikia liemenį palenkti pirmyn arba į šoną. Šiuo atveju niekada nesilenkiama į užpakalį.

748. Jojant nelygia vietoje (arimai, kelmai, duobės, krūmai ir t. t.), reikia sukaupti ypatingą atidumą ir žvalumą, bet nieku būdu negalima nuslopinti arklio įgimto nujautimo. Tokiose aplinkybėse pastarojo dėka dažnai išvengiama suklypimų bei parpuolimų. Be to, reikia vengti didesnių greičių. Sunkesnėse vietose reikia palengvinti arklio užpakalines kojas, pasilenkiant kiek į priekį.

749. Balotose bei klampiose vietose reikia joti lėtai ir vengti rikiuotis į virtinę. Arkliui pradendant klimpti, reikia nultipti žemėn ir jį vesti pėsčiom.

Jojant slydžia vieta, reikia ypač atsidėjus vesti arklį ir vengti stačių ir staigių posūkių.

750. Nenorint be reikalo arklio varginti, nežymias kliūtis reikia įveikti, kur galima, be šokimo: griovius ir pylimus perjoti skersai, o ne išambiai.

751. Jojant per upę (brastą) reikia iš pradžių išsiziūrėti kitoje upės pusėje kokį nors

ryškų vietinį daiktą brastos kryptimi ir laikyti į jį jojimo kryptį.

752. Plaukiant per upę su pabalnotu arkliu, reikia išimti laužtukus, kilpas pakelti aukštyr ir truputį atleisti užpakalinę pavaržos dalį.

Kai per upę reikia persikelti plaukiant, jojikas turi įjoti į vandenį, nustatyti arkliui kryptį, atleisti pavadžius ir įsikibti į karčius ne toliau kaip per 2 delnus nuo gogo.

Kai arklys nebesiekia dugno, jojikas nušliaužia nuo jo į tą pusę, iš kur vanduo teka ir plaukia greta su arkliu.

Jei vanduo teka iš dešinės, jojikas laikosi už karčių dešine ranka, o kaire, kai reikia, valdo arklių su pavadžiais. Vandeniui tekant iš kairės, jojikas daro atvirkščiai.

Plaukiant pavadį tempti labai atsargiai: arklys, kai plaukia, pasiduoda mažiausiam pavadžio timptelėjimui. Jei jojikas labai smarkiai patraukia pavadį arba pasikabina ant jo, tai arklys apsiverčia vandeny aukštienykas. Tada lengvai gali paskęsti ir arklys ir jojikas.

Kai tik prie kito kranto arklys atsistoja ant dugno, jojikas vėl sėda ant jo.

753. Greičių derinimas turi ypatingos svarbos atliekant didesnius žygius. Jojiką reikia praktiškai supažindinti su įvairiais greičiais, jojant plentu, kuriame yra kilometriniai stulpai arba šiaip tam tyčia paruoštoje vietoje (take), kur atstumai iš anksto pažymėti (kuoleliais, vėliavėlėmis ir t. t.). Šie pra-

timai kartojami laikotarpiais iki tol, kol jokiškai patys apytikriai nuvokia jojimo greitį be jokių padedamųjų ženklų ar rodyklių.

Statutiniai jojimo greičiai artilerijoje:

- a) žingsniu — apie 100 m per minutę
- b) riščia — „ 200 „ „ „
- c) šuoliais — „ 350 „ „ „

Lauko pratimuose paprastai jojama žingsniu ir riščia. Šuoliais jojama tik labai prirėkus.

754. Atliekant didesnius žygius, reikia laikytis šių nurodymų:

- a) išvykus iš postovio arba stovėjimo vietos gana ilgą laiką (ne mažiau kaip 1 km) reikia joti žingsniu tam, kad arklys palaipsniui įsitrauktų į darbą;
- b) keisti greičius, bet vengti bet kurio kraštutinio greičio, kas labai vargina arklių;
- c) vengti joti riščia į kalną arba pakalnėn, ypač ilgai; tai reikalauja iš arklio didesnio jėgų įtempimo ir būna priežastimi įvairių rūšių pritrynimų bei primušimų;
- d) pasirinkti žygiavimo kelią kiek galint lygesnį ir minkštesnį;
- e) atsižvelgiant į duotą žygio kelio ilgį ir laiką, atitinkamai derinti (keisti) greičius (paprastai žingsnį ir riščią) taip, kad žygis būtų atliktas laiku;
- f) paprastai žygis baigiamas žingsniu juo iš toliau nuo žygio tikslo, juo žygio kelias yra ilgesnis ir sunkesnis;

g) po kiekvienos jojimo valandos, o taip pat prieš baigiant žygį, naudinga nulipti ir nueiti 1 km pėsčiom.

755. Jojant 8 km per val. greitumu, neskaitant poilsių, greičius reikia keisti taip: 10 min. žingsniu (1 km), 5 min. riščia (1 km), 10 min. žingsniu, 5 min. riščia ir t. t.

Jojant 9 km per val. greitumu: 10 min. žingsniu (1 km), 10 min. riščia (2 km), 10 min. žingsniu, 10 min. riščia ir t. t.

Jojant 10 km per val. greitumu: 5 min. žingsniu (0,5 km), 10 min. riščia (2 km), 5 min. žingsniu, 10 min. riščia ir t. t.

V s k i r s n i s

Raitinė mankšta

Įvairūs kūno judesiai

756. Mankštos pratimai ant gyvo arklio turi tikslą jojimo pradžios mokyme išlavinti paslankiųjų jojiko kūno dalių (galvos, viršutinės liemens dalies, rankų ir kojų nuo kelio) lankstumą ir judesių (veikimo) savarankiškumą, o taip pat sustiprinti sėdėseną, išlavinti glustą ir pusiausvyrą. Tuos pratimus reikia pakartoti protarpiais ir su vyresnės tarnybos žmonėmis, kad jie vis būtų vikrūs ir teisingai sėdėtų balne.

Per tuos pratimus ypač reikia žiūrėti, kad vienos kūno dalies judesys (veikimas) nepersiduotų kitoms, kurios neturi judėti (veikti). Pavyzdžiui, vienos rankos veikimas neturi

veikti nei galvos, nei kitos rankos padėtį, nei sėdėseną, nei jojiko kojas.

757. Ant arklio daromi galvos, liemens, rankų ir kojų judesiai. Pavadžiai laikomi laisvai arba visiškai numetami (surišti) ant sprando. Pratimus reikia kuo daugiausia įvairinti, bet jojiko nevarginti.

Kiekvienas pratimas pradedamas po komandos: P R A D Ė K! ir baigiamas komanda: B A I K!

758. Dešinės (kairės) rankos sukimas. Ištiesti dešinę (kairę) ranką kiek galint į priekį, aukštyn ir nuleisti, sukant ratu, kiek galint užpakalin; šitaip lėtai ir vienuodu greičiu sukti iki komandos: B A I K!

759. Liemens pasukimas ir pasilenkimas dešinėn (kairėn). Pavadžius laikant kairėje (dešinėje) rankoje, nejudinant blauzdų, pasukti liemenį dešinėn pusėn, dešiniąją petį sukant kiek galint į užpakalį. Pasilenkti žemyn, galvą ir liemenį laikant vienoje linijoje, ir dešiniąją (kairiąją) ranka paliesti (paglostyti) arklio dešiniąją (kairiąją) šlaunį, ranka siekiant kiek galint toliau ir žemiau.

760. Liemens lenkimas užpakalin. Lenkti lėtai liemenį kiek galint daugiau į užpakalį, nesusiriečiant ir nekeliant kelių į viršų. Po to vėl, be rankų pagalbos, atsikelti tiesion padėtin.

761. Liemens lenkimas priekin. Lėtai lenktis kiek galint labiau žemyn, neatke-

liant sėdynės nuo balno; po to, be rankų pagalbos, vėl atsitiesti.

762. Šlaunų kėlimas.

a) Abiejų šlaunų kėlimas drauge. Pakelti šlaunis gulsčion padėtin, laikant blauzdas ir pėdas laisvai nusvirusias žemyn. Šis veiksmas vykdomas nesikuprinant ir liemeniu pasvyrant kiek į užpakalį. Šio veiksmo metu patraukti sėdynę po savim, pasislenkant priekinio balno lankelio kryptimi; prireikus galima naudotis viena kuria ranka, nutveriant priekinį balno lankelį.

b) Šlaunų kėlimas pakaitomis. Lėtai pakaitomis pakelti šlaunis, nejudinant (neatkeliant) sėdynės ir liemens.

763. Šlaunų sukimas. Atitraukti kelį kiek galint labiau nuo arklio, atitraukti jį į užpakalį, kartu ištiesiant užpakalin ir šlaunį. Priartinti kelį prie arklio ir stumti jį priekin, paslenkant ir šlaunį priekin. Šį veiksmą lėtai vykdant, gaunamas šlaunies sukimas.

764. Ištiesti kojas. Staigiai ištiesti kojas pakaitomis (lyg norint atsistoti ant žemės čia viena, čia antra koja), nejudinant kitų kūno dalių.

765. Kojų lenkimas. Sulenkti kojas per kelius kiek galint labiau, nejudinant šlaunų ir kitų kūno dalių ir neliečiant blauzdomis arklio šonų. Po to leisti vėl blauzdoms laisvai nukristi į buvusią padėtį, vengiant jas ištiesti į priekį.

Šis veiksmas daromas arba abiejomis kojomis iš karto arba pakaitomis. Pastaruoju atveju šis veiksmas gali būti jungiamas su kitos kūno dalies pratimu (pav., rankų sukimas).

766. Galvos sukimas. Iš lėto ir vienodai sukti galvą čia į vieną, čia į antrą pusę truputį patiesiant kaklą.

767. Kojų pėdų sukimas. Apibrėžti pirštų galais apskritimą dviem kryptim (pagal ir prieš laikrodžio rodyklę), stengiantis nejudinti blauzdų.

768. Pečių kilnojimas. Kelti lėtai ir vienodai abu pečius taip, kad rankos sektų irgi šį judesį, bet neatitraukiant alkūnių nuo liemens.

769. Sėdynės padėties pakeitimas. Paslinkti sėdynę pakaitomis kiek galint dešininė ir kairinė dedantis, kad pamesta pusiausvyra; paskui vėl tinkamai atsisėsti į balną (prireikus su rankų pagalba).

Atsisėsti ant vienos pusės dešininė ir kairinė pakaitomis (perkeliant čia dešinę, čia kairę koją viršum priekinio balno lankelio), o po to vėl normaliai atsisėsti į balną be rankų pagalbos.

Atsisėsti veidu užpakalin, sukantis per dešinią arba kairią petį; po to atsiskirti veidu į priekį be rankų pagalbos.

770. Visi šie pratimai daromi jojant be kilpų. Kilpas leidžiama imti trumpam laikui tik tiems jojikams, kurie dar nesutvirtėjo balne.

Iš pradžių pratimai daromi stovint vietoje, o toliau, palaipsniui einant, jau jojant žingsniu, riščia ir šuoliais.

Pirmiausia jojama sutrumpinta riščia. Ji padidinama tada, kai jojikai tiek pakankamai tvirtai laikosi balne, jog gali teisingai sėdėti per mankštos pratimus. Po to tuoj imama pratinti jojant šuoliais, nes šuoliais jodami jojikai daugiau sėda į balną ir gauna strėnų lankstumą.

Junginio prieky statomas labiau pratęs jojikas. Kiti joja paskui jį. Be to, kada pratimai eina numetus pavadžius, arklius patogiau sutankinti per žingsnį, verčiant visą junginį joti ratu.

V o l t i ž a v i m a s

771. Voltižavimas yra speciali mankšta, ugdomi drąsumą ir vikrumą.

Voltižavimas turi būti atliekamas lygia greta su jojimo pamokomis. Mokymo pradžioje voltižavimas daromas be išibėgėjimo arba su išibėgėjimu, tik arkliui stovint vietoje.

V o l t i ž a v i m a s a r k l i u i s t o v i n t v i e t o j e

772. Arklys būna nebalnotas, o tik pažabotas (žaslais); vienas žmogus tiesiai ir ramiai laiko arklį; kitas (geriau puskarininkis) atsižosto antroje arklio pusėje, saugodamas voltižuojančius mokinius nuo galimų kritimų.

a) Voltižavimas be įsibėgėjimo

773. Iš pradžių pradedami užšokimo ir nušokimo pratimai, kaip 614, 615 ir 616 str. str. pasakyta. Šiuo atveju mokinys dešiniąja ranka remiasi uždėdamas delną ant arklio nugaros, netoli gogo (iš užpakalinės pusės).

Po to, atsisėdus ant arklio, perkelti dešinę (kairę) koją per arklio sprandą į kairę (dešinę) pusę ir atsisėsti veidu kairėn (dešinėn); po to, perkelti kairę (dešinę) koją per arklio nugarą ir vėl atsisėsti (apžergus arklių) veidu į užpakalį. Šie veiksmai turi būti vykdomi be rankų pagalbos, ištiestomis kojomis, neliečiant arklio šonų ir nugaros.

774. Užsėsti ant arklio šonu (ant vienos pusės). Veiksmas atliekamas, kaip užsėdant ant arklio paprastai (614 ir 615 str.), tik užšokus sėdama šonu, veidu į tą pusę, iš kurios veiksmas atliekamas.

775. Sėdint šonu, persėsti ant arklio paprastai (apžergiant) arba atsisėsti šonu antron pusėn, arba nušokti nuo arklio (antron pusėn). Šiuos veiksmus atliekant, elgiamasi taip: uždėti dešinę ranką (jei buvo sėdėta šonu kairėn pusėn) arba kairę ranką (jei sėdėta šonu dešinėn pusėn) ant gogo, nutverti kairiąją (dešiniąją) ranka karčius (arba kaklo keterą) viršutinėje kaklo dalyje, pasisukti veidu į arklio kaklą ir išsikelti ant ištiestų rankų; tokioje padėtyje pasilenkti tiesiu liemeniu į priekį, ištiesus suglaustas abi kojas permesti per arklio nugarą ir atsisėsti šonu iš priešingos

pusės arba ten nušokti ant žemės. Norint apžergti arklių iš padėties ant ištiestų rankų elgiamasi taip, kaip užsėdant paprastai (614 str.).

776. Peršokti per arklių (šonu). Atsistoti taip, kaip užšokant ant arklio (614 str.), pasikelti ant ištiestų rankų, tiesiu liemeniu pasilenkti žemyn, mesti abi suglaustas kojas per arklio strėnas į antrą šoną ir nušokti ant žemės antroje arklio pusėje ties dešiniuoju arklio pečiu.

777. Žirklės. Sėdint paprastai (apžergus) ant arklio, atsiremti rankomis abiejose gogo pusėse, pasikelti ant rankų lenkiant liemenį į priekį ir žemyn; išsitiesiant mesti kojas užpakalin, jas sukryžiuoti, apžergti (sukryžiuotomis kojomis) arklio nugarą ir atsisėsti veidu į užpakalį.

Panašiai elgiantis, atsisukti veidu į priekį.

b) Voltižavimas įsibėgėjus

778. Užšokti ant arklio iš užpakalio. Kiek įsibėgėjus ir pasispyrus, atsiremiant rankomis į arklio strėnas, pasikelti ir užšokti ant arklio (veidu priekin). Nušokti nuo arklio kairėn (dešinėn) pusėn, perkeliant dešiniąją (kairiąją) koją per sprandą be rankų pagalbos.

779. Užšokus ant arklio iš užpakalio ir neatsisėdus iš karto nušokti kairėn (dešinėn) arklio pusėn. Pratimas atliekamas panašiai, kaip 778 str. pasakyta, tik užšokus nesėdama, o

perkeliant dešiniąją (kairiąją) koją per arklio sprandą, nušokama kairėn (dešinėn) pusėn. Pastarąją veiksmo dalį reikia stengtis atlikti be rankų pagalbos.

780. Užšokti ant arklio iš užpakalio keliais arba stačiom. Veiksmas atliekamas taip pat, kaip 778 str. pasakyta, tik aukščiau pakeliant kojas.

781. Peršokti per arklį iš šono. Kiek įsibėgėjus atsispirti ir, atsirėmus abiem rankom į arklio nugarą, permesti abi kojas per arklio strėnas, arba per nugarą, pastaruoju atveju permetant kojas tarp rankų.

Voltižavimas judesyje

782. Voltižavimas judesyje atliekamas, kai arklys pabalnotas voltižuojamuoju balnu; pavadžiai vidutiniškai įtempti ir prišti prie balno (67 brėž.). Arklys varomas šuoliais (riščia) ratu ant virvės.

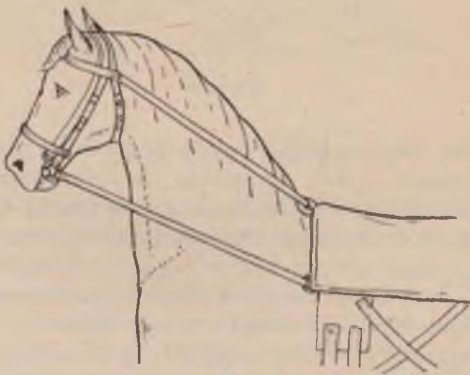

67 brėž.

a) Užšokimas ant arklio

783. Užšokti ant arklio reikia priėti prie jo iš kairės pusės; atsistoti veidu į priekį per pusę žingsnio į šalį nuo priekinių kojų, kiek galint toliau savo dešiniuoju šonu nuo arklio ir nusitverti rankomis: kaire — už kairės priekinės voltižuojamojo balno rankenos iš viršaus už galo (neskečiant pirštų), o dešine — už dešinės priekinės rankenos iš viršaus, nykščiu į apačią, taip, kad dešinė alkūnė gulėtų ant balno, o krūtinė būtų pasukta į priekį (68 brėž.).



68 brėž.

784. Bėgant riščia, reikia bėgti kojų pirštais (priekiais) greta su arkliu, beveik remiantis dešine alkūne į balną ir abi kojas visada turint daugiau už liemenį atkištas į priekį; savo bėgimą suderinti su arklio bėgimu, t. y., kairę koją statyti ant žemės kartu su arklio kaire priekine koja, o dešinę — su jo dešine.

Bėgant šuoliais, reikia bėgti nedideliais šuoliais, kairę koją turint priekyje.

785. Norint užsokti ant arklio reikia: bėgant riščia — nubėgti kelis žingsnius, o bėgant šuoliais — kelis kartus pasišokėti ir kairės priekinės arklio kojos taktu pasispirti paliai arklį abiem kojom nuo žemės; su kitu žingsniu arklį, pakeldamas priekį, kartu pakelia ir jojiką. Šis tuo momentu turi kuo daugiausia pasiremti ant dešinės alkūnės, lenkdamas liemenį į priekį perkelti ištiestą dešinę koją per arklio užpakalį ir švelniai sėsti į balną (69 brėž.).



69 brėž.

b) Nušokimas

786. Nušokama nuo arklio dviem būdais: perkeliant dešinę koją per arklio sprandą arba per užpakalį.

Nušokant pirmuoju būdu, reikia paimti kairę ranką už kairės priekinės rankenos, o dešine — už dešinės užpakalinės; ištiestą dešinę koją pakelti kuo aukščiau ir perkelti per

arklio sprandą (70 brėž.). Po to nusitverti dešine ranka už dešinės priekinės rankenos, kairę ranką perkelti per dešinę koją, vėl nusitveriant už kairės rankenos ir, neliečiant arklio šonu, greitai nušokti žemėn ant batų priekių, ties kaire priekine arklio koja, bet nepasisukant batų priekiais į arklį ir kiek galint toliau nuo arklio į rato vidurį. Nušokti nuo arklio reikia tuo laiku, kai jis leidžia dešinę koją žemėn. Nušokus daryti, kaip 783 ir 784 str. nurodyta.



70 brėž.

787. Nušokant antruoju būdu, reikia nusitverti abiem rankom už priekinių rankenų ir ant ištiestų rankų paduoti kūną į priekį ir į kairę; tuo pat laiku dešinę koją išsiūbuoti nuo klubo, ištiestą ją perkelti kuo aukščiausiai per arklio užpakalį prie kairės kojos, kuri stovi vietoje, ir tuoj nušokti žemėn, kaip jau sakyta.

788. Nušokęs nuo arklio, jomikas gali vėl tuoj užšokti arba nubėgti kelis žingsnius ir

tada užšokti. Norint, tuoj nušokus, užšokti ant arklio, reikia nusileidžiant nuo balno tuojau pasispirti nuo žemės abiem kojom, kaip yra nurodyta 785 str.

c) Sėdimas šonu

789. Norint sėsti abiem kojom į dešinę balno pusę, reikia daryti, kaip 785 str. nurodyta. Tik pasispyrus pasukti kojas klubuose į dešinę, perkelti jas per arklio užpakalį, sėsti į balną iš dešinės pusės pusiau pasisukus į dešinę ir nuleisti dešinę ranką, o kairę palikti ant rankenos.

790. Norint iš tos padėties sėsti į balną, reikia tuo laiku, kai arklys stato kairę priekinę koją ant žemės, dešine ranka nusitverti už priekinės rankenos, kartu paduoti kūną į priekį rato vidun, greitai atblokšti atgal nuo klubo dešinę koją, pasispirti nuo balno kaire koja, perkelti ją tiesią per arklio užpakalį ir švelniai atsisėsti į balną.

d) Peršokimas

791. Šokti ant arklio, kaip 789 str. pasakyta, tik užuot ant jo atsisėdus, nušokti žemėn, kūnu neliečiant arklio. Šis veiksmas daromas iš abiejų pusių.

Vikrūs jojikai šį veiksmą gali atlikti kelis kartus paeiliui (be pertraukų), t. y., peršokus dešinen arklio pusėn, tuo pačiu pasispyrimu peršokti vėl kairėn, paskui vėl dešinen ir t. t.

e) Pasikeitimas

792. Šis pratimas atliekamas dviejų žmonių taip: vienas sėdi ant arklio ir stipriai laikosi už balno rankenų, antras kaire (dešine) ranka nusitveria pirmajam už kairės (dešinės) rankos, o dešine (kaire) — už diržo; taip laikydamasis pastarasis šoka ant arklio, o kai tik šis sėdi balne, pirmas, perkeldamas dešinę (kaire) koją per arklio kaklą, nušoka žemėn. Tuo pat būdu pirmasis vėl užšoka ant arklio, o antrasis nušoka žemėn.

f) Voltižavimas ant rikiuotinio balno

793. Voltižuojant ant rikiuotinio balno, reikia daryti visa taip pat, kaip ir voltižuojant ant voltižuojamojo balno. Tik kaire ranka nusitverti už karčių kuo arčiausia prie sprando vidurio, ties pat sprando ketera, o dešine ranka turėtis už balno priekinio lankelio. Nušokti visada reikia perkeliant dešinę koją per užpakalį.

Voltižuojant rate ir tiesiai jojant, reikia laikyti pavadį toje rankoje, kuri dedama ant balno priekinio lankelio.

VI skirsnis

Bendrybės

Sąvokos

794. Impulsas. Impulsu vadinamas arklio veržimasis į priekį. Impulsas gali būti dvejopas:

- 1) prigimtas, kuris priklauso nuo arklio savumų, svarbiausia, kraujo ir
- 2) jojiko sukeliamas tinkamu blauzdų ir pavadžių veiksmų derinimu.

795. Rėmimasis. Judėdamas arklys daugiau ar mažiau remiasi į žaboklius (žąslus ir laužtukus) ir tą rėmimąsi jojiko rankos jaučia.

Rėmimasis gali būti: silpnas, vidutinis ir stiprus. Silpnas rėmimasis yra tuomet, kai rankos vos jaučia sąlytį su arklio nasrais. Vidutinis — kai rankos aiškiai jaučia šį sąlytį. Stiprus rėmimasis — kai jojiko rankos sąlytį jaučia labai stipriai.

Nelygu greitis, arklys gali remtis silpnai, vidutiniškai ir stipriai. Juo greitis didesnis, juo rėmimasis būna stipresnis, Vidutiniuose greičiuose (riščia) paprastai būna vidutinis ir rėmimasis, o mažuose (žingsniu) — silpnas rėmimasis.

Tačiau bet kokio pavidalo rėmimasis turi būti minkštas bei lankstus (elastiškas). Jei arklys remiasi kietai (gula į pavadžius), reikia tai šalinti šiame skyriuje nurodytais būdais.

796. Arkljo pusiausvyra. Priekinės arkljo kojos skiriamos naštai nešioti, o užpakalinės kojos, ypač kulnys — naštai nešioti ir impulsui duoti. Kai arkllys yra be jojiko, jo pusiausvyra vadinama normalia.

Normalią pusiausvyrą kiek pakeičia jojiko svoris: dalis jojiko svorio gula ant užpakalinių kojų, kurios tuo metu turi palinkimą pasliskinti kiek į priekį, priekinių kojų kryptimi. Jei užpakalinės kojos (kulnys) prisiima mažai svorio ir atlieka tik pasistumėjimo darbą, sakoma, kad arkllys yra padėtyje — ant priekinių kojų. Šitokia padėtis būna dideliuose greičiuose.

Priešingai, jei užpakalinės kojos (kulnys) prisiima daugiau ar mažiau svorio, sakoma, kad arkllys yra padėtyje ant užpakalinių kojų. Tokia arkljo padėtis būna mažuose greičiuose.

Pirmuoju atveju (padėtyje ant priekinių kojų) arkliui yra sunku daryti posukius. Antruoju atveju (padėtyje ant užpakalinių kojų) jis tai daro daug lengviau.

Jei su arkljo valdomųjų priemonių pagalba arkljo pusiausvyrą galima greit pakeisti iš vienos padėties į kitą, tai toks arkllys valdomas labai lengvai.

Arkllys gali pakelti (iškęsti) ir žymius ar ilgesnius jo natūralinės pusiausvyros pakeitimus, bet jojikas turi žinoti, kaip ir kokiose ribose tai daroma.

Greičių keitimas

797. Sąryšis tarp impulso, rėmimosi ir greičio. Tam tikram greičiui yra pastovus sąryšis tarp impulso ir rėmimosi. Pav., jei impulsas mažėja, tai, kad greitis nepakitėtų, rėmimasis irgi turi mažėti.

Impulsui didėjant, vyksta šie reiškiniai:

- 1) arba didėja greitis, o rėmimasis nesikeičia,
- 2) arba didėja rėmimasis, o greitis nesikeičia,
- 3) arba didėja ir greitis ir rėmimasis.

Impulsui mažėjant, vyksta panašūs reiškiniai, tik priešinga linkme.

798. Kaklo reikšmė keičiant greitį.

Kintant rėmimuisi, arklio kaklas trumpėja arba ilgėja, nelygu atvejis; jis kiek išlinksta (išsiriečia) dėl impulso veiksmų, kurie persiduoda iš užpakalinių kojų ir dėl rėmimosi reakcijos, kuri persiduoda iš priekio. Tarp kitko, kaklui išsiriečiant, arklio viršugalvis palinksta kiek žemyn ir galva įgauna vertikalinę padėtį, kaklo kitos viršutinės dalies atžvilgiu.

Arklio kaklui sutrumpinti didesnė ar mažesnė svorio dalis perduodama į užpakalines arklio kojas; tuo pačiu metu arklio priekinės kojos pasidaro kiek laisvesnės. Tačiau juo kaklas yra žemiau, juo jo svoris daugiau persiduoda priekinėms kojoms.

Todėl, nustatant arklio kaklui tam tikrą padėtį, galima keisti jo pusiausvyrą.

Taigi arklio kaklas vaidina arklio pusiausvyros reguliavimo vaidmenį, kurio dėka pasiekiamas greičių keitimo švelnumas ir greičio vienodumas.

Šį vaidmenį arklio kaklas gali vaidinti tik tuomet, kai jis yra pakankamai lankstus (ilgio kryptimi). Šią svarbią arklio kaklo ypatybę jojikas turi ugdyti, o jei ji jau yra — išlaikyti atitinkamais pratimais. Tam tikslui jojikas turi vengti arklį labai varginti ir dažnai leisti jam kaklą visai ištiesti. Pastaruoju atveju elgiamasi taip: jei po tam tikro veiksmo arklys turėjo sutrumpinęs pakeltą aukštyrą kaklą ir kiek įsiremęs į žaboklius (žąslus ir laužtukus), tai reikia, pavadžius palaipsniui atleidžiant, leisti arkliui visai ištiesti kaklą.

Pradedant kurį nors veiksmą, arklys parenkiamas taip pat palaipsniui, kaip anksčiau sakyta.

799. Rankų veikla greitį keičiant.

- a) Pavadžių įtempimo įtaka. Arkliui stabdyti pavadžių įtempimas palaipsniui didinamas, vienu metu kiek atleidžiant, kitu — vėl įtempiant. Taip veikiama tol, kol arklys visai sustoja.

Kai stabdoma nuolatiniu pavadžių tempimu, tai arklys priešinasi, mėtosi į šalis, stengiasi išvengti žaboklių veikimo jo nasruose, kuris nėra jam malonus, o

net skausmingas, stengiasi nugalėti jo-
jiko rankų jėgą ir tuo būdu veržiasi
priekin.

Stabdant (mažinant greitį) pavadžių
įtempimo kaitaliojimu (bet, žinoma,
drauge ir palaipsniui didinant pavadžių
įtempimą), sumažinamas arkliui minė-
tas nemalonus ir ryškiai parodomas
jojiko noras sustoti arba sumažinti
greitį.

Rankų padėtis arklio stabdymo metu
gali būti įvairi, nelygu arklio sprando
padėtis: jei stabdant arklys lenkia galvą
žemyn, artindamas ją prie priekinių ko-
jų, tuo norėdamas išvengti nemalonus
žąslų ir laužtukų veikimo, tai reikia ran-
kas kiek pakelti aukštyn, ir priešingai,
jei arklys tuo pačiu tikslu kelia galvą
aukštyn, reikia rankas nuleisti kiek ga-
lint žemiau; jei arklys stabdymo metu
laiko kaklą ir galvą normalioje padėtyje,
tai jojikas pritaiko vidutinį rankų aukštį.

Be to, normaliai laikančio kaklą arklio
stabdymas vyksta greičiau, kai rankos
šiek tiek pakeliamos.

b) **Ž a b o k l i ū t a m p y m a s** (slankio-
jimas).

Kartais arklys labai stipriai priešinasi
jojiko stabdymo veiksams, be atodai-
ros remdamasis į pavadžius. Tuo atveju
jojikas turi sumažinti arklio rėmimąsi,
judindamas šoniniu paslinkimu žaboklius
arklio nasruose. Tam tikslui reikia kiek
padidinti pakaitomis pavadžių įtempimą

ir tuo būdu priversti žaboklius slankioti arklio nasruose. Tuomet arklys nustos tempęs ir jodikas galės pereiti prie normalaus stabdymo būdo, kaip šio str. pradžioje yra pasakyta.

Veikiant šiuo būdu, negalima smarkiai taisyti pavadžių; tai reikia daryti atsargiai, nesužeidžiant arklio nasrų, įtempiant pavadžius tik tiek, kad žabokliai pajudėtų į atitinkamą pusę. Šis ypatingas veikimo būdas vadinamas žaboklių taisymu.

800. Blauzdų veikla keičiant greitį. Blauzdomis sukliamas impulsas, kuris reikalingas greičiui padidinti. Impulso įtakoje arklio užpakalinės kojos (ypač kulnys) išsitempia su didesne energija, norint padidinti žingsnį, ar šoksnį (jojant šuoliais).

Kaip 797 str. buvo pasakyta, impulsui didėjant gali didėti ir greitis arba rėmimasis, arba abu kartu.

Pirmuoju atveju, greičiui didėjant, arklys neturi padidinti rėmimosi, t. y., jis neturi pausti jokios jėgos, priešingos judesio krypties, — pavadžių įtempimo.

Antruoju atveju, kai norima padidinti arklio rėmimąsi, jodikos rankos turi būti vienoje padėtyje ir, kai tik didinamas impulsas, t. y., kai didėja rėmimasis, tą rėmimąsi reikia paimti pavadžiais labai minkštai ir laipsniškai, žinoma, iki tam tikros ribos; šią ribą reikia nujausti (paprastai jaučiama, kai, didinant impulsą, arklys tiek pasvyra pirmyn, kad jau nebeišlaikys

pusiausvyros ir turės pradėti judėti didesniu greičiu). Šis veiksmas vadinamas arklio stūmimas į pavadžius.

Trečiuoju atveju, norint padidinti greitį ir rėmimąsi, reikia elgtis panašiai, kaip pirmu ir antru atvejais, tik atitinkamai derinant veiksmus.

Krypties keitimas

801. Arklio kaklo vaidmuo. Kai arklio kaklas yra veikiamas impulso, kurio dėka visas arklio kūnas (o kartu ir kaklas) turi palinkimą judėti pirmyn, iš vienos pusės, ir rėmimosi — iš antrosios pusės, jis (kaklas) įgauna stangrumo bei vienalytės masės pobūdį (bet vis dėlto likdamas pakankamai lankstus).

Atitinkamais pavadžių veiksmais jodikas gali kaklą perstatyti iš vienos padėties į kitą, ir tuo būdu pakeisti arklio svorio centrą ton pusėn, kurion jam reikia joti. Arklys, norėdamas išlaikyti pusiausvyrą turi automatiškai krypti ton pačion pusėn.

Kai arklio kaklas palaidas, be stangrumo bei kompaktiškumo, pavadžių veiksmais (sukinyje) būtų pasukama tik arklio galva ir tinkamas sukinių įvykdymas būtų daug sunkesnis.

802. Atitraukiamojo pavadžio veikla (žr. 637 ir 666 str.) darant sukinių. Sukant arklį atitraukiamuoju pavadžiu, pastarasis turi tikslą pakreipti bei perstatyti arklio kaklą ir galvą ton pusėn, iš kurios šiuo pavadžiu veikiama. Darant šį veiksmą, reikia

vengti žymiai padidinti veikiamojo pavadžio įtempimą.

Atitraukiamuoju pavadžiu įtempimą žymiai padidinus, arklio galva turėtų pasisukti per daug nuo išilginės arklio ašies, ir tuo būdu kaklas sulinktų šonine kryptimi. Arklio galvai pasisukus į kurią nors pusę bei sulinkus šonine kryptimi jo kaklui, arklio svorio centras nesikeičia (o jei keičiasi, tai labai mažai) ir sukinyš įvykdomas sunkiau.

Šiuo būdu darant sukinį kitu priešingu pavadžiu prireikus reikia prilaikyti arklio kaklą, kad jis nelinktų šonine kryptimi.

803. Veikimas priglaudžiamuoju pavadžiu (žr. 635, 636 ir 666 str.). Darant sukinį, arklio kaklo perstatymui palengvinti atitraukiamuoju pavadžiu jokiais gali veikti kitu (priešingu) pavadžiu, pastarąjį priglauddamas prie arklio kaklo. Šiuo atveju priglaudžiamasis pavadis vaidina dvigubą vaidmenį:

- 1) su jo pagalba arklio kaklas ir galva išlaidomi išilginėje ašyje ir
- 2) arklio kaklo pastūmėjimo veikimu padeda atitraukiamajam pavadžiui pakeisti svorio centrą sukinio linkme ir tuo pačiu lengviau pasukti arklį norimon pusėn.

Kartais arklys tinkamai neatsiliepia į priglaudžiamą pavadžio veikimą ir, priešingai, jis dar daugiau remiasi (spiriasi) į šį pavadį. Šiuo atveju priglaudžiamą pavadžio visą laiką nereikia laikyti prie sprando; šiuo pavadžiu

reikia veikti pakaitomis — tai priglaudžiant, tai vėl atleidžiant — kol, pagaliau, arklys šiam veiksmui pasiduoda.

804. Blauzdų veikla darant sukinį. Darant sukinį, reikia žiūrėti, kad pavadžių veiksmai netrukdytų (nemažintų) impulso. Todėl blauzdos turi būti visuomet paruoštos, kad prireikus galėtų padidinti impulsą. Paprastai, pavadžiais veikiama tik po to, kai jau blauzdomis yra atitinkamai paveikta.

Sukinio metu arklys turi palinkimą perduoti savo svorį į priekines kojas (pečius), ypač į tą petį, kuris yra sukinio pusėje. Tokioje padėtyje būdamas arklys stengiasi išlaikyti natūralią pusiausvyrą.

Tačiau veikiant blauzdomis stengiamasi užpakalines kojas (ypač kulnis) paveikti taip, kad jos duotų impulsą judesio kryptimi ir kad jos padidintų žingsnį arba šoksnį į priekį, kaip sakoma, kad jos pasiduotų pirmyn. Pavyzdžiui, sukantis dešinėn arklio priekinės kojos (pečiai) eina tam tikru taku, sukdamos dešinėn; užpakalines kojas, veikiant blauzdom, eina priekin ir iškrypsta (išorinėn pusėn) iš tako, kuriuo eina priekinės kojos. Kitaip tariant, arklio priekinės kojos, sukdamos dešinėn (kairėn), padaro mažesnį apskritimą, negu užpakalines.

Jojikas gali dar padidinti užpakalinių kojų apskritimą labiau veikdamas vidujine blauzda (iš tos pusės, į kurią arklys suka). Pastaroji sukelia aiškų užpakalinių kojų pastūmėjimą išorinėn sukinio pusėn. Atliekant tuo būdu

sukinį, sakoma, kad arklys sukasi užpakalį mesdamas išorėn.

805. Įžambinis pavadis. Jei, sukant dešinėn, atitraukiamajam dešiniam pavadžiui suteikti tam tikrą įtempimą, nukreiptą link kairiosios užpakalinės kojos, tai šis naujasis pavadžių veikimo būdas vadinsis įžambiniu; jis sukelia arklio užpakalio pasistūmėjimą kairėn.

Taigi įžambinis pavadis sukinyje vaidina tolygų vaidmenį, kaip ir vidujinė blauzda.

Jei jojikas randa, kad, sukant dešinėn (kairėn), jo arklys perdaug meta užpakalį į kairę (dešinę) pusę, jis gali tai sumažinti veikdamas arba kairiąja blauzda arba kairiuoju įžambiniu pavadžiu.

Derindamas atitinkamus pavadžių ir blauzdų veiksmus, jojikas gali priversti arklį daryti taisyklingą sukinį, t. y., priekinėmis ir užpakalinėmis kojomis eiti tuo pačiu taku.

Arklio parengimas

806. Ankstyvesni nurodymai įgalina suprasti pavadžių ir blauzdų svarbumą tinkamai arkliui valdyti. Be to, savaiame suprantama, kokia didelė lankstaus rėmimosi reikšmė.

Arklio priešinimosi priežastys įvairios; arklys dažnai priešinasi dėl jojiko veiksmų kietumo, brutalumo, ir dėl pastarojo per didelių reikalavimų. Todėl jojikas turi tų priežasčių vengti, kad įgytų arklio pasitikėjimą ir tuo būdu sumažintų arklio priešinimąsi.

Kai arklys nesipriešina ir su pasitikėjimu priima jojiko rankas, minkštai remdamasis į žaboklius, jo užpakalinės kojos veikia (stumia) be stangrumo, išlaikydamos impulsą ir visuomet pasiduodamos į priekį.

Kai, veikiant impulsui iš vienos pusės ir rėmimuisi iš antrosios pusės, arklio kaklas kiek išsiriečia, galva atsiduria vertikaloje padėtyje viršutinės kaklo dalies atžvilgiu rėmimasis yra minkštas ir arklys pasiruošęs atlikti jojiko norimus veiksmus; sakoma, kad arklys yra parengtas.

Nelygu pusiausvyra, arklys gali būti parengtas ant priekinių ir ant užpakalinių kojų; rėmimosi atžvilgiu arklys gali būti parengtas įvairiais rėmimais (silpnu, vidutiniu ir stipriu). Parengimą nėra lengva įvykdyti. Šiuo atveju jojikas turi labai tiksliai ir jautriai panaudoti rankas ir blauzdas.

807. Kai arklys parengtas ant užpakalinių kojų silpnu rėmimusi, tai arklio užpakalinės kojos (ypač kulnys), veikiant blauzdomis, turi palinkimą stumti pirmyn ir, be to, ant jų gula gana didelė svorio dalis; arklio kaklas, prilaikomas pavardžiais bei silpnu rėmimusi, pakyla kiek į viršų.

Tokia padėtis, o be to, ir tokiuose pratimuose, kur pusiausvyra yra daugiau ant užpakalio, arkliui yra labai varginanti dėl to, kad tokia pusiausvyra labai skiriasi nuo jo normalios pusiausvyros. Todėl panašioje padėtyje nereikia arklio laikyti ilgą laiką ir panašios rūšies pratimų nereikia ilgai užtęsti.

Netaisyklinga eiseną

808. Lokio žingsnis — greitis dviejų taktų: arklys kelia abi tos pačios pusės kojas. Arkliai, turintieji lokio žingsnį, dažnai klumpa ir parpuola. Priežastys, dėl kurių arkliai turi šią ydą, yra įvairios: silpnos strėnos, per didelis krūvis, blogas jojiko valdymas pavaldžiais.

809. Padriki riščia — arklys, bėgdamas riščia, netaisyklingai stato kojas: per didelį laiko tarpą tarp įžambinių kojų pastatymo ant žemės. Ši yda turi panašumo į lokio žingsnį.

Padrikusios riščios priežastimi paprastai būna arklio silpnumas bei didelis nuovargis.

810. Šuolinė riščia — kai arklys bėga šuoliais priekinėmis kojomis, o užpakalinėmis — riščia arba atbulai. To priežastimi dažniausiai būna nuovargis.

811. Padrikūs šuoliai (kryžiavimas) — kai arklys priekinėmis kojomis eina teisingai, o užpakalinėmis — klaidingai (užpakalinės kojos statomos nenormalia tvarka) arba atbulai. Paprastai tai yra nuovargio pažymys. Padrikais šuoliais jojikui labai nemalonu joti. Jojikas turi stengtis visuomet pervesti arklį į tinkamus šuolius, padidindamas impulsą, bet nekeisdamas greičio (arklio pastūmimas į jojiko rankas) arba, perėjęs į riščia, vėl stengiasi arklį pakelti tinkamais šuoliais.

Arklio priešinimasis

812. Norint tinkamai mokyti bei valdyti arklių, reikia gerai pažinti ir pašalinti įvairius arklio pasipriešinimus. Pastebėjus kokį nors pasipriešinimą, reikia tuoj reaguoti ir nugaldėti. Niekuomet nereikia to atidėti kitam kartui, nes arklys, turėdamas gerą atmintį, kitą kartą daro tą pat ir net dar stipriau.

Apskritai, arklys priešinasi arba raumenimis, arba savo svoriu. Šis priešinimasis paprastai pereina į pavadžius, o kartu ir į jojiko rankas.

Kartais arklys priešinasi įtempdamas pavadžius (slinkdamas pirmyn), o kartais visai juos atleisdamas ir jų vengdamas traukiasi atgal.

Priešindamasis arklys pakeičia savo padėtį ir greitį pakankamai ryškiai, ir jojikas gali suvokti, iš kur kyla šis pasipriešinimas.

Arklys, kuris nebesiremia, paprastai mažina greitį, susilaiko ir neklauso blauzdų. Kartais jis visai sustoja, stojasi piestu ir t. t.

813. Nugaldinti arklio pasipriešinimą, reikia laikytis šių dėsnių:

- 1) nugaldėti arklio pasipriešinimą nasruose (jei jis yra), kuris pasireiškia žiaunų sustingimu bei įtempimu;
- 2) surasti pasipriešinimo atramos tašką ir atitinkamais pavadžių ir blauzdų veiksmais jį paveikti, nežiūrint, ar arklys stovi, ar juda.

Pasipriešinimo atramos taškas gali būti priekinėse arba užpakalinėse kojose.

Pasipriešinimo nugalėjimas reikalauja iš jo-
jiko didelio atidumo ir takto. Ne retai arklys
laikinais nusileidžia, bet tuoj po to vėl suranda
kitą pasipriešinimo būdą. Dažnai tenka su
arkliu ilgai kovoti, kol pagaliau jis nusileidžia
ir paklauso.

814. Pasipriešinimas sukinyje.
Kartais arklys priešinasi sukiniui, apsunkin-
damas savo priešingą sukinio linkmei koją;
tuo būdu jis stengiasi likti tiesioje judesio
kryptyje; kartais net metasi į priešingą pusę.
Pavyzdžiui, sukant dešinę arklys savo ir jo-
jiko svorį perduoda į kairę priekinę koją ir tuo
pačiu stipriai remiasi į tos pusės pavadį. Joji-
kas turi stengtis išvengti šio stipraus rėmimo-
si, stengdamasis toje rankoje turėti kiek galint
didesnį judrumą. Paprastai arklys tokioje pa-
dėtyje didina greitį. Jojikas, kaip tik šia (kaire)
ranka veikdamas, arklį turi stabdyti. Tuo pat
metu jojikas dešine ranka veikia atitraukia-
muoju pavadžiu, jei reikia, padėdamas pri-
glaudžiamuoju pavadžiu iš kairės pusės. Bet
pastarasis veiksmas turi būti trumpas ir gali
būti pakartojamas kelis kartus.

Panašiai jojikui tenka elgtis, kai arklys pats
krypsta iš tiesios judėjimo krypties (pav., kai
nori aplenksti kliūtį ir t. t.), nes tuomet arklys
perkelia svorį į tą pusę, į kurią jis nori nu-
krypti. Taip, pavyzdžiui, kai arklys nori joji-
ką apnešti kairėn, pastarasis stengiasi turėti
judrią kairę ranką (ją gali net nežymiai judinti)
tam, kad neleistų arkliui sudaryti šioje pu-
sėje pasipriešinimo atramos taško; dešine ran-
ka jojikas veikia atitraukiamuoju pavadžiu.

Dažnai sukinio metu arklys priešinas, perduodamas svorį į užpakalines kojas ir tuo jis sumažina rėmimąsi, o kartais ir visai nustoja remtis, traukdamasis atgal arba mažindamas greitį. Šiuo atveju jodikas turi laikinai atsisa-kyti nuo sukinio ir su blauzdų (jei reikia, ir pentinų) pagalba pirma suteikti impulsą ir priversti arklį tinkamai remtis į pavadžius. Kai jau tai pasiekta, tuomet vėl pradėti sukinį veikiant šiuo atveju tik atitraukiamuoju pava-džiu ir ta blauzda, iš kurios pusės atitraukia-mas pavadis.

815. Pasipriešinimas judesiui pirmyn.

Šis pasipriešinimas pasireiškia įvairiais bū-dais: kartais arklys priešinasi būdamas ramus, o kartais blaškosi, mėtosi, stojasi piestu ir t. t. Pirmuoju atveju dažnai užtenka išjudinti arklį energingais blauzdų (pentinų) veiksmis. An-truoju atveju jodikas turi išlaikyti taktą bei šaltakraujiškumą. Šiuo atveju jis veikia vėl lai-kydamasis jau anksčiau minėtų dėsnų:

1. nugalėti arklio pasipriešinimą nasruose,
2. išjudinti pasipriešinimo atramos taškus.

Jei arklys priešinas perdavęs svorį į priekį (į pečius), reikia pastaruosius išjudinti į ku-rią nors pusę (prireikus galima pavartoti ir lazdelę). Jei arklys priešinas perduodamas svorį į užpakalines kojas (kulnis), reikia stengtis išjudinti arklio užpakalį, pasukant jį į kairę ar dešinę pusę. Tam tikslui reikia veik-ti tos pat pusės pavadžiu ir blauzda. Prirei-

kus galima pavartoti lazdelę, suduodant arkliui per užpakalį iš atitinkamos pusės.

Jei arklys spardosi, reikia išjudinti arklio priekį: pakeliant jo galvą aukštyn, daryti posūkį dešinėn arba kairėn. Jei arklys stojasi piestu, reikia tvirtai laikytis keliais ir blaudomis, palenkti liemenį į priekį ir netempiti pavadžiais. Kai tik arklys vėl atsistoja priekinėmis kojomis ant žemės, reikia tuoj daryti sukinį, metant arklio užpakalį dešinėn arba kairėn.

816. T e m p i m a s. Arklys tempia pavadžius dažniausiai dideliuose greičiuose, norėdamas nugalėti jojiko rankų jėgą ir tuo išvengti jam nemalonaus žaboklių veikimo. Šiuo atveju jojikas turi išjudinti pasipriešinimo atsparos vietą — nasrus, keisdamas pavadžių įtempimą (įtempdamas ir vėl atleisdamas) arba pavartoti žaboklių tampymo būdą, arba jei yra laužtukai, reikia stengtis priversti arklį nusileisti tinkamu žaslų ir laužtukų veiksmų derinimu.

Jei visų čia minimų priemonių nepakanka arkliui sustabdyti, jojikas, nesikarščiuodamas ir netempdamas pavadžių, turi stengtis daryti sukinį ir joti ratu; vėliau jojimo ratą palaipsniui mažinti tol, kol arklys nusiramina ir sumažina greitį. Po to reikia imtis anksčiau sakytų arklio nugalėjimo priemonių.

817. Arkliai, kurie trauko pavadžius arba mėto galvą (iš apačios į viršų ir atbulai).

Tokiais veiksmais arklys irgi stengiasi vengti žaboklių veiksmo nasruose. Šios ydos prie-

žastimi gali būti: didelis nasrų jautrumas, ankstyvesnis arklio nasrų sutrenkimas (pavardžiais), blogai pritaikytos kamanos ir t. t.

Pašalinti šioms ydoms jodikas turi pirmiausia surasti priežastį. Tam tikslui reikia patikrinti kamanų ir žaboklių tinkamumą; jei reikia, atleisti grandinėle. Jei matoma, kad šios ydos priežastis yra kita, reikia stengtis vartoti pavardžius kiek galint švelniau, kad arklys įgytų pasitikėjimą. Be to, šiai ydai pašalinti vartojamos pavardžių atasijos (martingalai) arba arklys, pabalnotas ir pažabotas, vaikomas ant virvės. Pastaruoju atveju patariama arklį pabalnoti voltižuojamuoju balnu ir pavardžius priišti prie balno ašų taip, kad jie būtų laisvi (neįtempti).

818. Arkliai, kurie visą laiką riščiuoja.

Būna arklių, kurie riščia bėga visą laiką ir nepereina į žingsnį. Priežasčių tam gali būti įvairių.

- a) Dažnai arklys riščiuoja būdamas nervingas arba karšto būdo (ypatingai rikiuotėje, žygio metu, grįžtant po jojimo į arklides ir t. t.). Šiuo atveju reikia bandyti arklį nuraminti glostymu arba balnu. Jei ir to neužtenka, reikia stengtis pasukti arklio galvą (šnerves) į kurią nors pusę, bet joti tiesia kryptimi. Retkarčiais leisti jam atsukti galvą vėl normalion padėtin. Jei tai negelbsti, jodikas gali kaitalioti (staigiai, bet nestipriai) pavardžių įtempimą.

- b) Kartais arklys riščiuoja vengdamas rėmimosi arba trūkstant impulso. Šiuo atveju reikia atitinkamai paveikti blauzdomis, arba, jei to nepakanka, — pentiniais, kad būtų impulsas, arba paleisti arklių plačia riščia, o paskui palaipsniui vėl pereiti į žingsnį. Pastarąjį veiksmą galima pakartoti kelis kartus.
- c) Kartais arklys riščiuoja todėl, kad jis turi mažą žingsnį, palyginti su greta esančiais arkliais. Tokių arklių reikia vengti statyti rikiuotėn, o jo žingsnį reikia išlavinti vieniniu jodinėjimu.

PRIEDĒLIAI

1 priedėlis

76 mm patranka

1. Daliniai, ginkluoti 76 mm patrankomis, vadovaujasi šiuo statutu, atitinkamai pritaikydami veiksmus skirtingiems (negu 75 mm patr.) pabūklų įtaisams.

Šiame priedėlyje nurodytos pabūklinių pareigos po komandų: KOVON ir BAIGTA! o taip pat ir stambesni skirtumai šaudant.

K o m a n d o s: K O V O N ! v y k d y m a s

2. T a i k y t o j a s:

- a) nuima nuo taikiklio makštį ir deda ją ant stovo;
- b) paima iš Sp kampį, įstato jį į lizdą ir atlaužia sąvaržą;
- c) keltuvu įplukdo lygį;
- d) patikrinęs ir, jei reikia, pataišęs, pusbalsiu praneša pabūklininkui kampio, lygio bei taikiklio pagrindinius nustatymus (kampio 0 — 0, atšvaisto 0 — 0, lygio 30 — 0 ir taikiklio 0 — 0);
- e) užsklendžia viršutinę skydo dalį, esamą savo pusėje;
- f) sėda į sėdynę.

3. S p y n i n i s:

- a) iš dėžutės išima kampį ir jį paduoda Tk;
- b) užsklendžia viršutinę skydo dalį, esamą savo pusėje;

- c) nuima pabūklo drūtgalio makštį ir, paėmęs taikiklio makštį ir trinkelę, neša ir padeda jas 4 m į dešinę nuo pabūklo dešiniojo rato;
- d) ištraukia žygio kaištį;
- e) nustumia atošliaužos rodiklį į priekį;
- f) nustato pagrindinai laipsnialygį ir pusbalsiu praneša pabūklininkui jo nustatymus ($0^{\circ}0$);
- g) sėda į sėdynę.

4. Vairinys:

- a) atlaužia vairą ir jį užtvirtina;
- b) bėga į priešakį nuima laibgalio makštį, nuleidžia apatinį skydą ir pakelia viršutinį;
- c) atriša valiklį, laibgalio makštį įdeda į drūtgalio makštį, o ant jų padeda valiklį;
- d) ženklina ir kasa noragui griovelį;
- e) pasisuka šaudymo kryptimi ir ties viduriu vairo, iš dešinės, priklaupia.

5. Užtaisytojas:

- a) degtuviniams padeda tvarkyti šovinius;
- b) darbą atlikęs, priklaupia ant dešiniojo kelio iš kairės stovo pusės taip, kad kuo patogiau galėtų užtaisyti pabūklą.

6. 1 ir 2 degtuviniai:

- a) atidaro šovinių dėžę ir patiesia brezentą;
- b) išima įsakytą skaičių šovinių skardinių ir deda jas ant žemės;

- c) pasikabina ant kaklo degtuvų raktus;
- d) atidaro šovinių skardines ir valo šovinius.

K o m a n d o s: BAIGTA! v y k d y m a s

7. T a i k y t o j a s:

- a) nustato kampio, lygio ir taikiklio pagrindinius nustatymus, užlaužia kampio sąvaržą ir uždaro lygį;
- b) veikdamas kreiptuvu pabūklo liemenį pastato per vidurį;
- c) veikdamas keltuvu pabūklo liemenį priveržia iki atramos;
- d) išima kampį ir jį paduoda Sp;
- e) priglaudžia sėdynę;
- f) uždeda ant taikiklio makštį;
- g) padeda Sp nuleisti viršutinę skydo dalį.

8. S p y n i n i s:

- a) uždaro spyną;
- b) įkiša žygio kaištį;
- c) priglaudžia sėdynę;
- d) pagrindinai nustato laipsniałygį;
- e) paima iš taikytojo kampį ir įdeda jį į dėžutę;
- f) užmauna drūtgalio makštį;
- g) padeda Tk nuleisti viršutinę skydo dalį.

9. V a i r i n i s:

- a) nukreipia pabūklą pagrindine kryptimi;
- b) užlaužia vairą;
- c) atneša makštis ir valiklį; makštis padeda ant stovo, o valiklį pririša;

- d) užmauna laibgalio makštį (jei nebuvo įsakyta palikti spyną atdarą), pakelia apatinį skydą ir užkabina viršutinį;
- e) surenka ir sutvarko kastuvus, kirvius ir kitus įrankius.

10. Užtaisytojas:

Padeda degtuviniams sudėti šovinius bei iššautas tūtas.

11. 1 ir 2 degtuviniai:

- a) stato degtuvus ant „K“ (jei buvo išsukti);
- b) sudeda šovinius bei tūtas į šovinių dėžę;
- c) surenka ir sutvarko valomąją medžiagą;
- d) uždaro dėžę.

12. Visi pabūkliniai:

Pabūklą išveža į lygią vietą, o šovinių dėžę (vežimą) pastato taip, kad ji netrukdytų pirmagaliui privažiuoti prie pabūklo, ir sustoja, kaip po komandos: **PRIE GINKLŲ!**

Kai kurie pabūklinių veiksmai šaudant:

13. Taikytojas:

- a) nustato komanduotą kampį, lygį ir taikiklį;
- b) šaudant nevaržoma ugnimi, pabūklo liemeni stato gulsčiai.

14. Užtaisytojas:

Prieš įdėdamas šrapnelį į vamzdį, perskaito degtuvo nustatymą.

15. 1 ir 2 degtuviniai:

- a) išima iš skardinės šovinį;
- b) nustato komanduotą degtuvą (jei šaudoma šrapneliu);
- c) pakaitomis paduoda šovinius užtaisytojui;
- d) paima iš skardinės kitą šovinį;
- e) nustatęs degtuvą, šovinį laiko rankose;
- f) šaudant nevaržoma ugnimi, gaubtuvėlių nuo šrapnelių degtuvų nenuima.

2 priedėlis

84 mm patranka

1. Daliniai, ginkluoti 84 mm patrankomis, vadovaujasi šiuo statutu, atitinkamai pritaikydami veiksmus skirtingiems (negu 75 mm patr.) pabūklų įtaisams.

Šiame priedėlyje nurodytos pabūklinių pareigos po komandų: KOVON! ir BAIGTA! o taip pat stambesni skirtumai šaudant.

K o m a n d o s: K O V O N ! v y k d y m a s

2. T a i k y t o j a s:

- a) nuima nuo kampo kelmo makštį ir padeda ją ant stovo;
- b) paima iš Sp kampį, įstato jį į kampo lizdą ir atlaužia sąvaržą;
- c) išima iš makšties lygį, įstato jį į lizdą ir nustato pagrindinai (0);
- d) lygio keltuvu įplukdo lygį;
- e) paleidžia kreiptuvo žaboklę (žaboklės veržtuvą pakelia į viršų);
- f) atlaužia kreiptuvo suktuvėlio spragtuką (paleidžia kreiptuvą);
- g) įjungia kreiptuvo įtaiso strigeną (įstumia ją iki galo);
- i) patikrinęs ir, jei reikia, pataišęs, pusbalsiu praneša pabūklininkui kampo bei lygio pagrindinius nustatymus (kampo 0-0, atšvaisto 4-0, lygio 0);
- j) padeda spyniniui pakelti viršutinį skydą;
- k) sėda į sėdynę.

3. S p y n i n i s:

- a) iš dėžutės išima kampį ir jį paduoda taikytojui;
- b) atžaboja pakilos žaboklę, nuima nuo drūtgalio makštį, padeda ją ant stovo ir nuleidžia pakilos žaboklės lanką;
- c) paima nuo stovo makštis, visas jas sude- da į drūtgalio makštį ir padeda per 4 m į dešinę nuo pabūklo dešiniojo rato;
- d) ištraukia kaištį ir nuleidžia apatinį skydą;
- e) pakelia viršutinį skydą taikytojo pade- damas;
- f) atlaužia sėdynę ir atsisėda;
- g) atlaužia taikiklio suktuvėlio spragtuką ir patikrina, ar pagrindinai nustatytas taikiklis (0-0); jei reikia, jį pastato;
- i) nustumia atošliaužos rodiklį į lentelės priekinį galą;
- j) patikrina spynos veikimą (kelis kartus spyną atidaro ir uždaro);
- k) pastato skeliamojo įtaiso saugiklį šaudyti (mokant turi būti pastatoma saugiklio atsarga, kad be reikalo nedaužytų ske- liamojo įtaiso);
- l) nustato pagrindinai laipsnialygį (0°0) ir pusbalsiu praneša pabūklininkui taiki- klio bei laipsnialygio pagrindinius nu- statymus.

4. V a i r i n i s:

- a) atlaužia vairą ir jį užtvirtina;
- b) nuima laibgalio makštį ir grįždamas nuo skydo atriša gairę; laibgalio makštį deda

ant stovo, o gairę išmeigia per $1/2$ m nuo pabūklo dešiniojo rato;

- c) išima valiklį ir uždeda jį ant dešiniau pabūklo padėtų makščių;
- d) atriša nuo pabūklo kastuvus, kaplius, kirvius ir kitus įrankius ir juos sudeda 4 m dešiniau pabūklo;
- e) ženklina ir kasa noragui griovelį;
- f) pasisuka šaudymo kryptimi ir priklaupia ties viduriu vairo iš dešinės.

5. Užtaisytojas:

- a) padeda degtuviniams tvarkyti šovinius;
- b) atlikęs darbą, priklaupia ant dešiniojo kelio iš kairės pusės stovo taip, kad kuo patogiau galėtų užtaisyti pabūklą.

6. Pirmasis degtuvinis:

- a) atriša degtuvo indikatorių;
- b) antrojo degtuvinio padedamas, atidaro dėžę ir patiesia brezentą;
- c) patikrina pradžios greičio lentelę, kad būtų pagrindinis nustatymas (492);
- d) nustato taisytuvą pagrindinai (140);
- e) pusbalsiu praneša pabūklininkui indikatoriaus pagrindinius nustatymus (pradžios greičio 492, taisytuvo 140);
- f) išima degtuvų raktus;
- g) padeda antrajam degtuviniui tvarkyti degtuvus ir šovinius;
- i) priklaupia veidu į šovinių dėžę.

7. Antrasis degtuvinis:

- a) padeda pirmajam degtuviniui atidaryti šovinių dėžę ir patiesti brezentą;
- b) išima pabūklo atsargines dalis ir jas sudeda, kur nurodyta;
- c) valo ir tvarko šovinius bei degtuvus;
- d) priklaupia veidu į šovinių dėžę.

K o m a n d o s: BAIGTA! v y k d y m a s

8. T a i k y t o j a s:

- a) nustato kampo ir lygio pagrindinius nuostatymus (kampo 0—0, atšvaisto 4-0, lygio 0);
- b) veikiant kreiptuvu pastato pabūklo liemenį ant ašies vidurio (kairysis vidurinio judamojo skydo kampas turi būti ties 0);
- c) užveržia kreiptuvo žaboklę;
- d) ištraukia kreiptuvo strigeną, prisega su dirželiu kreiptuvo suktuvėlį ir užlaužia spragtuką;
- e) veikiant lygio keltuvu nuleidžia liemens drūtgalį žemyn;
- f) išima lygį ir įdeda jį į makštį;
- g) padeda spyniniui nuleisti viršutinį skydą;
- i) išima kampį ir jį paduoda spyniniui;
- j) paima nuo stovo kelmo makštį ir ją užmauna;
- k) išlipa iš sėdynės ir atsistoja ramiai, kaip po komandos: PRIE PABŪKLŲ!

9. Spyninis:

- a) uždaro spyną;
- b) pastato taikiklį ir laipsnialygi pagrindinai (taikiklio 0-0 lygio 0°0);
- c) išlipa iš sėdynės ir ją užlaužia;
- d) atneša visas makštis ir padeda jas ant stovo;
- e) pakelia apatinį skydą;
- f) padedamas taikytojo nuleidžia viršutinį skydą;
- g) užmauna ant drūtgalio makštį ir, veikdamas taikiklio keltuvu, nuleidžia, kiek reikia, drūtgalį ir liemenį pažaboja pakilos žabokle;
- i) pririša drūtgalio makštį ir užlaužia taikiklio suktuvėlio spragtuką;
- j) paima iš taikytojo kampį ir jį įdeda į dėžutę;
- k) atsistoja ramiai, kaip po komandos:
PRIE PABŪKLŲ!

10. Vairinis:

- a) pastato pabūklą pagrindine kryptimi;
- b) užlaužia vairą;
- c) užmauna ant laibgalio makštį (jei nebuvo įsakyta palikti atdarą spyną) ir pririša gairę prie skydo;
- d) priraišioja kastuvus, kaplius, kirvius ir valiklius; surenka ir sutvarko kitus įrankius;
- e) atsistoja ramiai, kaip po komandos:
PRIE PABŪKLŲ!

11. Užtaisytojas:

- a) padeda degtuviniams sudėti šovinius, degtuvus bei iššautas tūtas;
- b) atsistoja ramiai, kaip po komandos: **PRIE PABŪKLŲ!**

12. 1 degtuvinis:

- a) nustato taisytuvo pagrindinius nustatymus (140) ir užveržia degtuvų lentelę;
- b) pririša prie skydo indikatorius;
- c) padeda 2 Dg tvarkyti šovinius;
- d) uždaro šovinių dėžę;
- e) atsistoja ramiai, kaip po komandos: **PRIE PABŪKLŲ!**

13. 2 degtuvinis:

- a) sutvarko ir sudeda į šovinių dėžę šovinius, degtuvus bei iššautas tūtas;
- b) uždaro šovinių dėžę;
- c) surenka ir sutvarko valomąją medžiagą;
- d) atsistoja ramiai, kaip po komandos: **PRIE PABŪKLŲ!**

Kai kurie pabūklinių veiksmai šaudant

14. Taikytojas:

- a) pabūklininkui komanduojuant: **PIRMAM ŠŪVIUI!** užkabina kovos pantelį už šaunamojo įtaiso rankenos ir atsistoja kairiojo rato išorinėje pusėje; komanduojuant: **PIRMAS (ANTRAS.....)!** patraukia pantelį ir iššauna;

- b) pabūklininkui komanduoiant: **SĖSK!** sėdasi ir nuima kovos pantelį; kitus šūvius šauna traukdamas nuleidžiamąjį įtaisą už rankenos.

15. Spyninis:

- a) uždeda tinkamą komanduotam sviediniui taikiklio skritulį;
b) prieš atidarant spyną, jei prieš tai nebuvo šūvio, paspaudžia pirmyn spynos uždaromojo įtaiso saugiklį.

Mokant, reikia spynos uždaromojo įtaiso saugiklį nuimti, kad tarnyba neįprastų šaudymo metu, šūviui neįvykus, nuspausti saugiklį ir tuo būdu atidaryti spyną.

16. Užtaisytovas:

Užtaisydamas dešinės kojos keliu atsiremia į kelio atramą.

17. Pirmasis degtuvinis (šaudant šrapneliu):

- a) patikrina indikatoriaus pradžios greičio lentelę, kad būtų normalus nustatymas (492 m/s arba tiek, kiek iš anksto nustatyta);
b) taisytuvo (korektoriaus) lentelėje nustato komanduotą taisytuvą; jei taisytuvas nebuvo komanduotas, tai nustato jį pagrindinai (140);
c) indikatoriaus taikiklio lentelėje žymeklį pastato ties atitinkančiu komanduotą taikiklį dalmeniu;

- d) skaito taisytuvo, taikiklio ir degtuvo nustatymus;
- e) paima iš 2 Dg šrapnelį ir raktu nustato tinkamą indikatoriui degtuvą;
- f) pastatęs degtuvą, šrapnelį paduoda užtaisytojui.

18. Antrasis degtuvinis (šaudant šrapneliu):

- a) paima šrapnelį;
- b) jį patikrina ir nuvalęs paduoda 1 Dg;
- c) paima ir parengia kitą šrapnelį.

3 priedėlis

Raitoji baterija

1. Raitosios baterijos vadovaujasi šiuo statutu su šiame priedėlyje nurodytais skirtumais.

S u d ė t i s

2. Vadovavimo būrio ryšių grandyje yra raiti ryšio pasiuntiniai.

Ryšių skyriuje yra: skyrininkas, 2 raitosios sunkiojo kabelio grandys, 2 raitosios lengvojo kabelio grandys ir 2 radijo Duplex stotys. Visi ryšininkai raiti (šio statuto 2 str.).

3. Ugnies skyriuje visi (šeši) pabūkliniai raiti. Jų arkliams palaikyti yra 3 arkliavedžiai, kurie, pabūklinių eilės tvarka, skirstomi taip:

7 — 1 arkliavedys	1 A
8 — 2 „	2 A
9 — 3 „	3 A

Arkliavedžiai palaiko arklius: 1 A — Tk ir Sp, 2 A — Vr ir Už, 3 A — 1 Dg ir 2 Dg.

Kulkosvaidžių (I-me ugnies būryje) ir chemijos (II-me ugnies būryje) skyriuose visi raiti (šio statuto 3 str.).

4. Padedamajame būryje yra šaudmenų skyrius (šio statuto 4 str.).

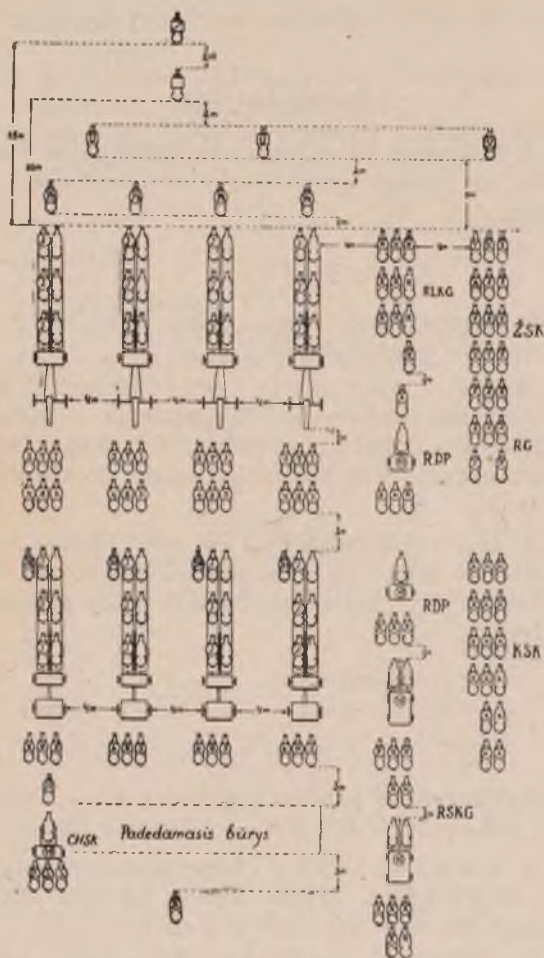

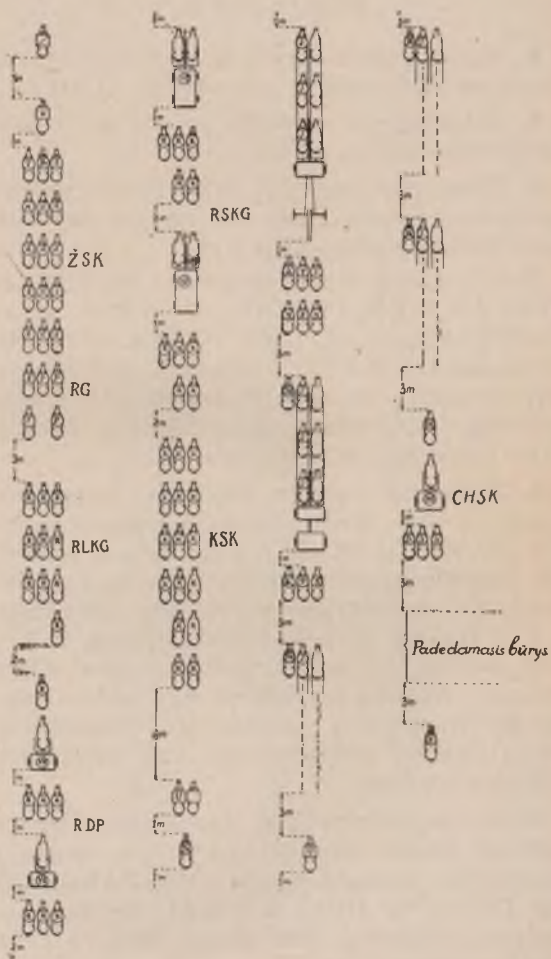

Rikiuotės

5. Suglaustosios tiestinės rikiuotės tvarka parodyta 71 brėžinyje (šio statuto 31 str.).

6. Baterijos voros tvarka parodyta 72 brėžinyje (šio statuto 32 str.).

7. Vorai sutrumpinti pabūklinius galima perrikiuoti į vieną kurią nors ugnies skyriaus pusę (dešinę, kairę) arba į abi.

Tam reikalui komanduojama: PABŪKLINIAI, Į DEŠINĘ (KAIRĘ) - M A R Š! arba: PABŪKLINIAI, Į ABI PUSES - M A R Š! Po komandos MARŠ! pabūkliniai išsirikiuoja, kaip nurodyta 73 arba 74 brėžiniuose ir joja šalikelėje (šalikelėse), o pabūklai ir šovinių dėžės važiuoja 3 m atstumais.

8. Siaurame kelyje raituosius galima rikiuoti po du. Tam reikalui komanduojama: PO DU RIKIUOK - M A R Š! Po tos komandos pabūkliniai persirikiuoja 75 brėž. nurodyta tvarka; vadovavimo būryje 1-o, 3-čio, 5-to ir t. t. trejetų kairieji jodikai atsilieka, o 2-o, 4-to, 6-to ir t. t. trejetų kairieji jodikai išjoja pirmyn. Atsilikę ir išjoję pirmyn sudaro naujus dvejetus. Taip perrikiuojant užpakalinių jodikų judesys pristabdomas, kad susidarytų reikiami atstumai.

9. Kai pabūkliniai joja abipus arba vienoje kinkinių pusėje ir reikia, kad jie jotų kinkinių užpakalyje, komanduojama: UŽ PABŪKLŲ PO TRIS (PO DU) - M A R Š! Po šios komandos pabūkliniai išsirikiuoja, kaip 72 (75) brėž. parodyta.

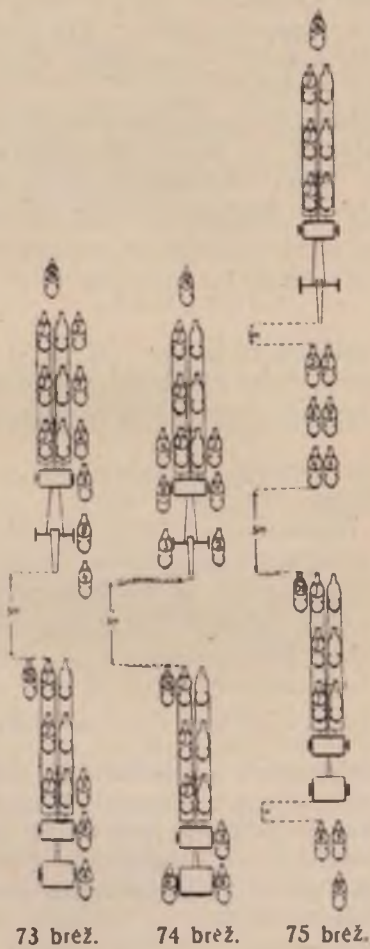

10. Jojant už pabūklų po 2 ir norint perrikiuoti po 3, komanduoja: **PO TRIS RIKIUOK - M A R Š!** Pabūkliniai užima savo vietas, kaip 72 brėžinyje.

11. Pilnosios tiestinės rikiuotės tvarka, kaip ir suglaustosios (71 brėž.), tik nėra vadovavimo būrio; tarpai tarp ugnies skyrių ir kariškų vietos — kaip 4 brėžinyje (šio statuto 35 str.).

K i n k y m a s

12. Pabūkliniai rikiuojasi 1 m tarpu kairiau savo kinkinių; vedant kinkyti, pabūkliniai eina po tris užpakaly savo kinkinių (šio statuto 83 str.).

13. Dėžės rikiuojasi už pabūklų 20 m atstumu (šio statuto 84 str.).

14. Po komandos: **KINKYTI - M A R Š!** pabūklai, priartėję prie pabūklų (dėžių) linijos, eina išilgai fronto už pabūklų (dėžių) ir rikiuojasi, kaip šio priedėlio 5 str. nurodyta (šio statuto 85 str.).

P e r r i k i a v i m a i i r j u d e s i a i

15. Komanduoju: **Į VIETAS - S Ė S K!** pagal pirmą komandą visi sustoja (su arkliais) 71 ir 72 brėž. nurodytose vietose; Sp (2 Dg) prieš tai pakelia ir pririša pirmagalių atramas (šio statuto 145 str.); pagal antrą komandą visi raiti sėda ant arklių.

16. Komanduoju: **PABŪKLINIAI (RYŠININKAI ir kt.) - S Ė S K!** pabūklininkai

(ryšininkai ir kiti) sėda ant arklių (šio statuto 148 str.).

17. Po komandos: **NULIPK!** įvardyti komandoje arba visi žmonės nulipa ir sustoja prie arklių iš kairės pusės. Nulipus nuo arklių karininkams, arkliavedžiai bėga palaikyti jų arklių (drauge su savo arkliais — šio statuto 149 ir 150 str. str.).

18. Perrikiuojant pabūkliniai ir arkliavedžiai savo padėties pabūklo ir dėžės atžvilgiu nekeičia (šio statuto 152—178 str. str.).

Perrikiavimas į kautynių santvarką

19. Šio statuto 180 str. po antrosios komandos:

a ir b) vyresnysis karininkas ir ugnies būrių vadai savo arklius perduoda arkliavedžiams (arkliavedžiai prijvoja paimti);

f) pabūkliniai nulipa nuo arklių (į išorines puses) ir juos perduoda arkliavedžiams; arkliavedžiai (sėdėdami) priima iš pabūklinių arklius ir juos paveda į šaudymo kryptį priešingą pusę, už pabūklo: 3 A — 15 m, 1 A — užpakalyje 3 A per 1 m ir 2 A — užpakalyje 1 A per 1 m; pirmagaliams važiuojant į traukovietę, arkliavedžiai trumpiausiu keliu prisirikiuoja prie savo pirmagalių per 1 m.

20. Po komandos: **STOK!** arkliavedžiai pabūklinių arklius paveda 15 m pirmyn ir apie 5 m kairėn nuo važiavimo krypties; vėliau prisirikiuoja užpakalyje savo pirmagalių (šio statuto 182 str.).

21. Arkliavedžiai pabūklinių arklius apsuka į šaudymo kryptį priešingą pusę ir pastato 15 m už pabūklo; paskui prisirikiuoja užpakaly savo pirmagalių (šio statuto 183 str.).

22. Pabūklinių arkliavedžiai elgiasi, kaip nurodyta 185 str. a punkte (šio statuto 185—188 str. str.).

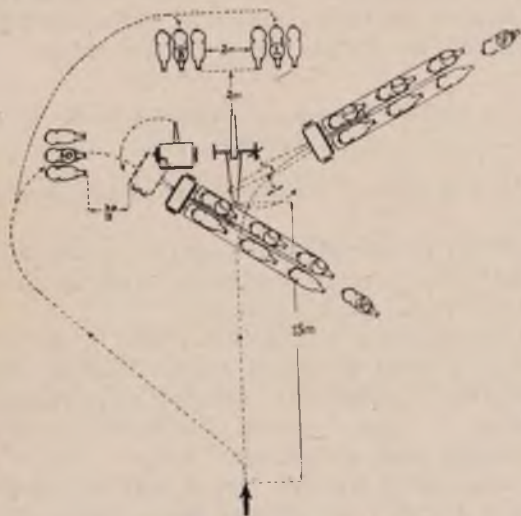

76 brėž. Važiavimas dešinėn.

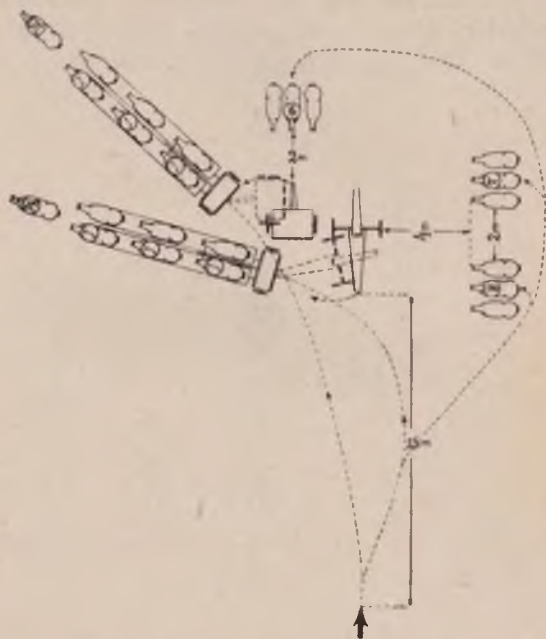

77 brėž. Važiavimas kairėn.

Perrikiavimas į žygio santvarką

23. Pirmagaliams privažiuojant užkabinti (pabūklo, dėžės), arkliavedžiai veža ir sustato arklius, kaip nurodyta 76—79 brėžiniuose.

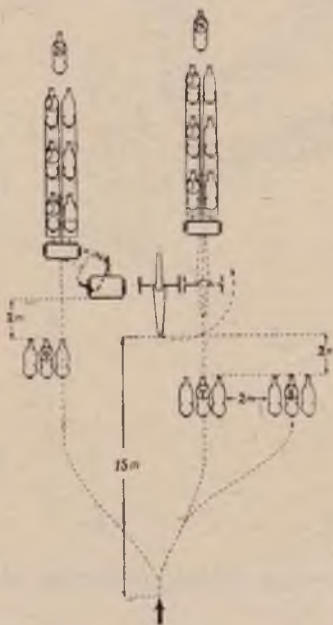

78 brėž. Važiavimas pirmyn.

Vr pranešus: **UŽKABINTA**, pabūkliniai sėda ant arklių; kinkiniams pavažius 5 m, pabūkliniai prisirikiuoja prie savo kinkinių per

1 m, kaip parodyta 72 brėž. (šio statuto 191—193 str.).

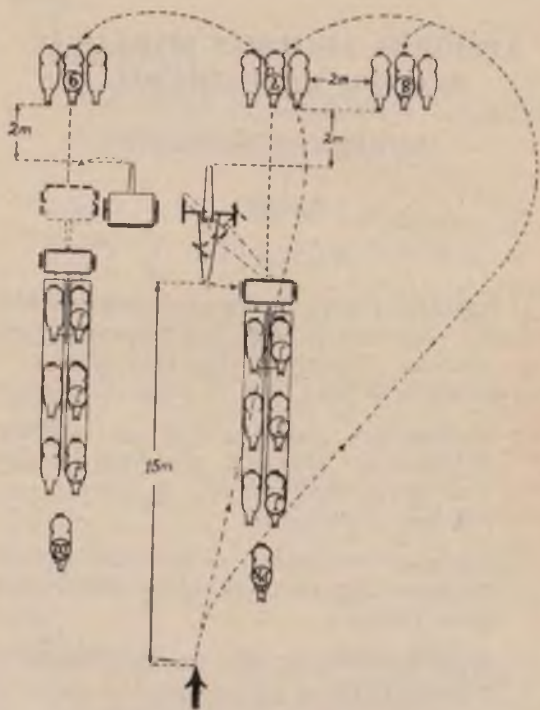

79 brėž. Važlavimas atgal.

Pėstinė rikiuotė

24. Sukinių judesyje nemokoma.

4 priedėlis

APŽIŪROS, IŠKILMĖS MARŠAS IR SKUNDU KLAUSINĖJIMAS

ARTILERINĖJE RIKIUOTĖJE

Apžiūra

B a t e r i j a

1. Apžiūrai baterija rikiuojasi suglaustojon tiestinėn rikiuotėn su visa žygio apranga arba kaip įsakyta. Tiestinės rikiuotės tvarka — kaip parodyta 2 brėž., tik su šiais skirtumais:

- a) vadovavimo būrio vadas — dešiniau žvalgomojo skyriaus priekinio trejeto 1 m tarpu; dešiniau jo 1 m tarpu — vyresnysis karininkas;
- b) ugnies būrių vadai — savo būrių dešiniajame sparne, pabūklų priešakinių porų linijoje;
- c) pabūklininkai — kairiau pabūklų priešakinių porų.

Jei prie baterijos priskirtas orkestras, jis stoja dešiniau vyresniojo karininko 5 m tarpu.

2. Aukštesniajam vadui sutikti visi jo priklausą baterijos tiesioginiai viršininkai stoja pagal vyresniškumą iš dešinės į kairę per 5 m į dešinę nuo vyresniojo karininko (orkestro).

3. Kai darąs apžiūrą vadas prisiartina prie baterijos apie 100 m, baterijos vadas komanduoja:

1. RAMIAI!

2. PAGARBA — DEŠINĖN (KAIRĖN,
VIDURIN)!

Baterijos karininkai ir baterininkas ištraukia iš makščių kardus ir juos nuleidžia (žr. šio st. 604 ir 607 str. str.); visi kariai pasuka galvas į vado pusę; jei yra orkestras, groja maršą.

4. Baterijos vadas su kardu pagarbai (šio st. 602 str.) šuoliais joja prie vado. Neprijojęs 5 m taip, kad vadas būtų iš dešinės, nuleidžia kardą ir raportuoja, pav.: „Tamsta pulkininke, N pulko, N baterija!“ Po to paduoda rikiuotės lapelį (7 pried.), stoja nuolaidu (1 m į šoną ir 2 m į užpakalį) iš išorinės, baterijos atžvilgiu, pusės ir tokioje padėtyje lydi vadą.

Vadui prajojus (praėjus) pro tiesioginius baterijos viršininkus, jie išjoja jį lydėti, rikiuodamiesi už baterijos vado nuolaidais į išorinę pusę, vyresniškumo eile (80 brėž.).

Vadui apjojus (apėjus) frontą, jo įsakymu baterijos vadas duoda ženklą (jei yra orkestras) nustoti groti ir komanduoja: PA-GERBTA!

Visi kariai atsuka galvas; karininkai ir baterininkas kardus įdeda į makštis.

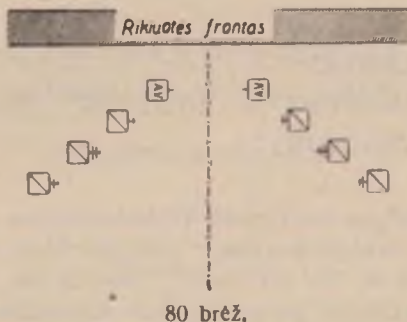

P a s t a b a. Tiesioginiai baterijos viršininkai vadą gerbia pakeldami ranką prie kepurės.

G r u p ė

5. Apžiūrai, kai kitaip neįsakyta, grupė rikiuojasi baterijomis, sustatytomis šalia viena kitos 5 m tarpais. Grupės štabas rikiuojasi dešiniau dešinėsios baterijos 5 m tarpu, lygiuodamasis su pabūklų kinkinių priešakinėmis poromis. Jo rikiuotės tvarka panaši į baterijos vadovavimo būrio (1 brėž.): žvalgomasis būrys trejetais rikiuojasi žvalgomąjo skyriaus vietoje; ryšių būrio vežimai — ryšių skyriaus vietoje; padedamasis būrys — užpakaly grupės štabo, baterijų padedamųjų būrių linijoje.

Grupės vadas stoja per 15 m prieš grupės vidurį, baterijų vadai — dešiniau vyresniųjų

karininkų per 1 m, o grupės štabo karininkai — pagal vyresniškumą dešiniau žvalgo mojo būrio 1 m tarpais.

Jei prie grupės yra priskirtas orkestras, jis stoja dešiniajame grupės sparne 10 m tarpu.

6. Vyresniajam vadui sutikti visi jo priklausą grupės tiesioginiai viršininkai sustoja pagal vyresniškumą iš dešinės į kairę per 5 m į dešinę nuo grupės štabo karininkų (orkestro).

7. Darąs apžiūrą vadas sutinkamas, kaip baterijoje; visa, kas pasakyta apie bateriją ir jos vadą, tinka grupei ir jos vadui.

Grupės vadas, sutikdamas viršininką, raportuoja, pav.: „Tamsta generole, N pulko, N grupė“.

P a s t a b a. Baterijos išlygiuojamos linijoje, kuri pažymima tiesiniais. Tam reikalui šaukiami vairiniai ir užtaisytoriai. Pirmieji pažymi pabūklų liniją, o antrieji — dėžių liniją.

Tiesiniams sustojus į vietas, baterijos išvažiuoja jų linijon taip, kad priešakinių porų arklių galvos siektų tiesinių pečius.

P u l k a s

8. Apžiūrai, kai kitaip neįsakyta, pulkas rikiuojasi grupėmis, sustatytomis šalia viena kitos 10 m tarpais. Pulko vadas stoja per 25 m prieš pulko vidurį, o grupių vadai savo grupių dešiniajame sparne.

9. Vyresniajam vadui sutikti visi jo priklausą vadai, kurių valdžioje yra pulkas ir, jei yra

orkestras, — stoja pulko dešiniajame sparne, kaip grupėje.

Vadas sutinkamas kaip baterijoje.

Visa, kas pasakyta apie bateriją ir jos vadą, tinka pulkui ir jo vadui. Pulko vadas, sutikdamas viršininką, raportuoja, pav.: „Tamsta generole, N pulkas“.

Iškilmės maršas

B a t e r i j a

10. Pagal viršininko įsakymą baterija gali važiuoti suglaustoje tiestinėje rikiuotėje arba pabūklų voroje žingsniu, riščia arba šuoliais. Paprastai baterija važiuoja suglaustais 2 m tarpais ir riščia. Nuo pabūklų visos makštys nuimamos ir kampis įdedamas į savo lizdą.

11. Kai reikia važiuoti iškilmės maršu, baterijos vadas komanduoja:

1. IŠKILMĖS MARŠUI!
2. (Jei reikia, — VORON IŠ DEŠINĖS)
RIŠČIA (ŽINGSNIU, ŠUOLIAIS)!
3. MARŠ!

Po pirmosios komandos karininkai ištraukia kardus, paima juos pagarbai, išjoja į 2 brėž. nurodytas vietas, sustoja ir paima kardus prie pečių; baterininkas lieka vietoje (baterijos užpakalyje 2 m tarpu ties viduriu) ir ištraukęs kardą laiko prie peties.

Jei yra orkestras, kapelmeisteris išveda jį į priekį ir sustabdo prieš aukštesnįjį vadą per

10 m kairiau važiavimo kelio. 2 ir 3 komandas baterijos vadas komanduoja orkestrui atsistojus, kur reikia.

Po trečiosios komandos baterija važiuoja, kaip 2 arba 3 brėž. nurodyta (visa baterija susodinta).

Dešiniojo sparno puskarininkis joja 2 m kairiau tiesinių, o kai jų nėra, laiko nurodytą kryptį.

12. Prijojęs per 20 m ligi aukštesniojo vado, baterijos vadas kardą paima pagarbai, o prijojęs per 10 m, jį nuleidžia, kartu pasukdamas galvą į aukštesnįjį vadą; visi karininkai elgiasi, kaip baterijos vadas, o visi kariai pasuka galvas į viršininką.

Pravažiuojant iškilmės maršu voroje, vyresnysis karininkas ir būrių vadai gerbia kardu tik pasiekę reikiamą atstumą (vadovavimo būrio vadas kartu su baterijos vadu, o I ugnies būrio vadas kartu su vyresniuoju karininku; be to, I ugnies būrio vadas joja užpakalyje vyresniojo karininko); būrio vadui nuleidžiant kardą, būrio kariai pasuka galvas į viršininką.

Baterininkas, praeinant iškilmės maršu, visais atvejais kardu negerbia, o laiko jį prie peties ir pasuka galvą.

Praėjus pro aukštesnįjį vadą 4 m, kardai imami prie peties, o galvos atsukamos.

Šis veiksmas baterijos gilumoje vykdomas paeiliui, pradėdant nuo priekio, be jokių komandų ar ženklų, tik kiekvienos karių eilės dešiniajam kariui atsukus galvą, tos eilės kariai atsuka galvas kartu su dešiniuoju.

Jei rikiuotėje karininkai ir baterininkas be kardų, jie gerbia pakeldami ranką prie kepurės.

13. Prieš einant baterijai iškilmės maršu, visi priklausančiam vyresniajam vadui baterijos tiesioginiai viršininkai išsirikiuoja už aukštesniojo vado per 2 m, vyresniškumo eile (81 brėž.).

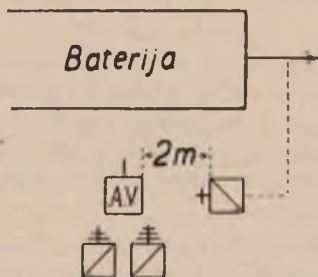

81 brėž.

14. Baterijos vadas, prajojęs 5 m pro aukštesnįjį vadą, pakelia kardą pagarbai, pasisuka į vado pusę, užjoja ir, sustojęs dešiniau savo tiesioginių viršininkų per 2 m, veidu į aukštesnįjį vadą, nuleidžia kardą (81 brėž.).

Baterijai praėjus, baterijos vadas ima kardą pagarbai, pasisuka ir pasiveja savo bateriją.

G r u p ė

15. Grupė iškilmės maršui rikiuojasi, kaip apžiūroms ar kaip įsakyta. Kai reikia važiuoti iškilmės maršu, grupės vadas komanduoja:

1. IŠKILMĖS MARŠUI!
2. BATERIJOMIS TIESTINĖJE RI-
KIUOTĖJE (VOROJE)!
3. N ATSTUMAIS!
4. RIŠČIA (ŽINGSNIU, ŠUOLIAIS)!
5. GRUPĖS ŠTABAS (N BATERIJA)
VYKDYT!

Po 1 komandos baterijų karininkai elgiasi, kaip šio priedėlio 11 str. (karininkas žvalgas išjoja ties viduriu grupės štabo baterijų vorų linijon).

Po paskutinės komandos karininkas žvalgas komanduoja:

1. (Jei reikia — VORON IŠ DEŠINĖS)
PASKUI MANE, RIŠČIA (žingsniu,
šuoliais)!
2. MARŠ!

ir grupės štabą veda paskui grupės vadą 15 m atstumu; kiti grupės štabo karininkai joja žvalgų dešiniajame sparne, o voroje jų prieky.

Baterijų vadai iš eilės komanduoja:

1. (Jei reikia — VORON IŠ DEŠINĖS)
RIŠČIA (ŽINGSNIU, ŠUOLIAIS)!
2. MARŠ!

Taip sukomandavus daroma, kaip nurodyta baterijai.

Priešakinė baterija nurodytu atstumu važiuoja grupės štabo užpakaly. Kitos baterijos, baterijų vadams komanduojuant, važiuoja priešakinės baterijos užpakaly.

Grupės vadas gerbia kardu ir užjoja vado pusėn, kaip baterijoje nurodyta baterijos vadui. Karininkas žvalgas gerbia kardu, o kiti grupės štabo karininkai prajoja pakeldami rankas prie kepurų.

P u l k a s

16. Pulkas iškilmės maršu važiuoja grupei nurodytose rikiuotėse, laikydamasis taisyklių, nurodytų baterijai ir grupei.

Pulko vadas stoja 25 m prieš priešakinę grupę, o 2 m jo užpakaly — adjutantas.

Pulko vadas komanduoja:

1. IŠKILMĖS MARŠUI!
2. BATERIJOMIS TIESTINĖJE RIKIUOTĖJE (VOROJE)!
3. N ATSTUMAIS!
4. RIŠČIA (ŽINGSNIU, ŠUOLIAIS)!
5. N GRUPĖ — VYKDYTI!

Grupių vadai iš eilės komanduoja, kaip nurodyta grupei.

17. Pulko vadas užjoja aukštesniojo vado pusėn, kaip nurodyta baterijos vadui, o adjutantas užjoja paskui pulko vadą ir sustoja per 2 m nuo jo.

18. Pulko štabo ir tarnybų karininkai iškilmės maršu prajoja 5 m atstumu paskui pulko vadą dvejetais arba trejetais (nelygu jų skaičius) su vyresniuoju priešaky, pakeldami ranką prie kepurės.

19. Artilerijai dalyvaujant vien iškilmėse (be apžiūrų), baterijos sudėty būna tik pabūklai su dėžėmis ir 6 žvalgai, kurie joja trejetais paskui baterijos vadą; grupės sudėty — tik nurodytos sudėties baterijos be grupės štabo.

Kariai dalyvauja nurodytoje uniformoje be žygio aprangos; arkliai bei pabūklai be krūvio; pabūklų visos makštys nuimtos.

b. PĖSTINĖJE RIKIUOTĖJE

Apžiūra

B a t e r i j a

20. Apžiūrai, kai kitaip neįsakyta, baterija rikiuojasi linijon (45 brėž.) su šautuvais (karabinais) už pečių be žygio aprangos (199).

21. Orkestras (jei yra) stoja, kaip šio priedėlio 1 str., o aukštesniojo vado priklausą baterijos tiesioginiai viršininkai — 2 str. nurodyta tvarka per 3 m į dešinę nuo vyresniojo karininko (orkestro) (199).

22. Darąs apžiūrą vadas sutinkamas, gerbiamas ir lydimas, kaip šio priedėlio 3 ir 4 str., tik su tokiais skirtumais:

- a) baterijos vadas eina prie vado ir sustoja prieš jį per 2 m;

- b) padavęs rikiuotės lapelį, žengia žingsnį į šalį, kartu pasisukdamas dešinėn (kairėn);
- c) lydi vadą, eidamas nuolaidu 1 m į šoną ir 1 m į užpakalį (200).

Grupė

23. Apžiūrai, kai kitaip neįsakyta, grupė rikiuojasi linijon (47 brėž.) (201).

Orkestras (jei yra) ir aukštesniojo vado priklausą grupės tiesioginiai viršininkai stoja, kaip šio priedėlio 21 str.

24. Darąs apžiūrą vadas sutinkamas, gerbiamas ir lydimas, kaip baterijoje (šio priedėlio 22 str.); visa, kas pasakyta apie bateriją ir jos vadą, tinka grupei ir jos vadui (202).

Iškilmės maršas

Baterija

25. Iškilmės maršu baterija eina vora po keturis (46 brėž.). Einant, jei reikia, statomas tiesinis, kad pažymėtų lygiavimo sparno kryptį. Jei jis nestatomas, baterijos vadas turi nurodyti kryptį arba į tam tikrą daiktą, arba paliai tam tikrą liniją (206).

26. Prieš einant iškilmės maršu, baterijos vadas komanduoja:

1. Iš k i l m ė s MARŠUI!

Taip sukomandavus, orkestras (jei yra) sustoja, kaip šio priedėlio 11 str.; baterijos va-

das, jei reikia, bateriją perrikiuoja voron po keturis ir pats stoja per 5 m prieš vorą.

Po to komanduoja:

2. (Jei reikia — **SUK DEŠINĖN (KAI-
RĖN** arba **PASKUI MANE) ŽENGTE-
MARŠ!** (208).

27. Priėjęs per 20 m ligi aukštesniojo vado, baterijos vadas kardą paima pagarbai, o priėjęs per 10 m, jį nuleidžia, kartu pasukdamas galvą į aukštesnįjį vadą. Baterijos vadui nuleidžiant kardą, visi baterijos kariai pasuka galvas.

Vyresnysis karininkas, būrių vadai ir baterininkas kardus laiko prie peties, nenustodami mosuoti dešiniąja ranka (su kardu) (211).

28. Praėjus pro aukštesnįjį vadą 4 m, kiekvienas kovotojų ketvertas paeiliui, pradėdant nuo priekio, be jokių komandų ar ženklų atsuka galvas tiesiai (kartu su savo kraštutiniu iš lygiavimo pusės) (212).

29. Jei rikiuotėje karininkai ir baterininkas be kardų, tai jie gerbia pakeldami rankas prie kepurų.

Jei kovotojai be šautuvų (karabinų), tai, pasukdami galvas, jie nustoja mosavę rankomis; karininkai ir baterininkas, nors būtų ir su kardais, gerbia pakeldami rankas prie kepurų (kardai makštyse) (213).

30. Priklausą vyresniajam vadui baterijos tiesioginiai viršininkai elgiasi, kaip šio priedėlio 13 str., o baterijos vadas užėina — kaip šio priedėlio 14 str. (214, 215).

Grupė

31. Grupė iškilmės maršu eina voroje po keturis (žr. šio st. 583 str.); grupės vadas per 10 m prieš vorą (218).

32. Prieš einant iškilmės maršu, grupės vadas komanduoja:

1. IŠKILMĖS MARŠUI!
2. BATERIJOMIS VOROJE PO KETURIS!
3. GRUPĖS ŠTABAS (N BATERIJA)
— VYKDYTI!

Paskutine komanda karininkas žvalgas (priekinės baterijos vadas) išrikiuoja (jei reikia) grupės štabą (bateriją) voron po keturis, stoja per 5 m prieš vorą ir komanduoja: (jei reikia — SUK DEŠINĖN arba KAIRĖN) ŽENGTE — MARŠ!

Po to daroma, kaip nurodyta baterijai (220).

33. Grupės vadas, einant iškilmės maršu, elgiasi, kaip baterijoje nurodyta baterijos vadui.

Baterijų vadai gerbia kardų, kaip šio priedėlio 27 str.

Karininkas žvalgas (priekinės baterijos vadas) kartu gerbia su grupės vadu. Kiti grupės štabo karininkai kardus laiko prie peties (222).

Skundų klausinėjimas

34. Apžiūros metu skundams klausinėti komanduojama:

- a) SKUNDAMS KLAUSINĖTI, VADAI, PRIEŠ RIKIUOTĘ!

b) ŽENGTE — MARŠ!

Taip sukomandavus, vadai artimiausiu keliu išeina prieš rikiuotę: skyrininkai 10, būrininkai 15, baterininkai 20, būrių vadai 25, baterijų vadai 30, grupių vadai 35 žingsnius. Išėję sutankėja į vidurį, sustoja ir pasilygiuoja (taip pat į vidurį) kiekviena grupė viena eile.

Skundų apklausus komanduoja: **VADAI, Į SAVO VIETAS ŽENGTE — MARŠ!**

Taip sukomandavus, visi apsisuka aplink ir eina artimiausiu keliu į savo vietas.

Skundų klausinėjant kariai stovi laisvai, išskyrus tą eilę (liniją), kuri klausinėjama.

Į klausimą, ar turi skundą, jo neturint, atsakyti (karininkai ir baterininkai pakelia ranką prie kepurės): **NETURIU!** Turis skundą pasako laipsnį, pavardę ir pareiškia skundą (205).

5 priedėlis

I. Artilerijos pakinktai

1. Artilerijos pakinktai:

1. plėškės,
2. balnas ir
3. kamanos.

Plėškės

2. Plėškės būna pagrindinio, vidurinio ir priešakinio arklio.

3. Pagrindinio arklio plėškių dalys:

- a) krūtinės diržas (82 brėž.),
- b) kaklo diržas (83 brėž.),
- c) antsprandis su tūbu (84 brėž.),
- d) balnelis su dviem dirželiais (85 brėž.),
- e) kryžmos diržai (86 brėž.),
- f) šlaunų diržas (87 brėž.) ir
- g) viržiai (88 brėž.).

4. Krūtinės diržas (82 brėž.) susideda iš dvilinko plataus odinio diržo (a), prie kurio iš viršaus išilgai prisiūtas ir kilpų bei grandžių vietose prikniedintas siauras odinis diržas (b).

Krūtinės diržas turi:

- a) 2 grandis su kilpomis (c); grandys kilpomis prijungtos prie krūtinės diržo;

viršum grandžių prie diržo prisiūtos odinės plokštelės (d) arkliui nuo nutrynimo apsaugoti;

- b) 2 odines kilpas su sagtimis (e) antsprandžio galams įsegti;
- c) 2 grandis (krūtinės diržo galuose) su jungiamaisiais viržiais (f, g); jungiamasis viržis užpakaliniame gale turi kilpą (i) pagrindinio arklio viržiui prisegti, o priešakiniame gale — grandį (k) su grandine (l) vidurinio arklio viržiui prikabinti.

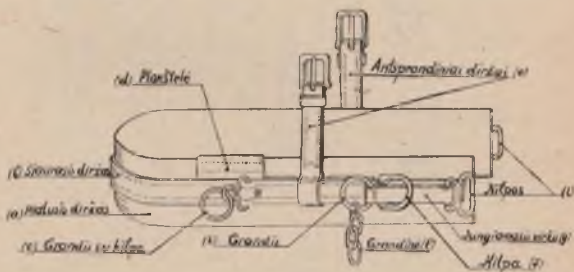

82 brėž.

5. K a k l o d i r ž a s (83 brėž.) abiejuose galuose turi kilpas (a) su sagtimi (b) ir dirželiu (c) stabdomajam branktui prisegti. Išoriniame diržo gale yra sagtis (d) diržui sutrumpinti bei pailginti.

6. K r y ž m o s d i r ž a i (86 brėž.) susideda iš 4 diržų: 2 priešakinių ir 2 užpakalinių.

Visų diržų vieni galai kryžmais tarp savęs susiūti ir suknedinti; ta vieta vadinama jungtimi.

Prie kitų galų sagtimis prisegti diržai, kurie apjuosia: priešakiniai — priešakines viršių dalis, užpakaliniai — šlaunų diržą.



83 br.



84 br.

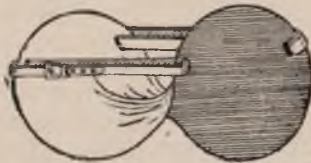

85 brėž.

7. Šlaunų diržas (87 brėž.) turi: iš apačios dvi odines kilpas (a) viršiams prakišti ir jiems prilaikyti, o savo galuose — dvi sagtis (b) diržui sutrumpinti arba pailginti.

8. Viržis (88 brėž.) skirstomas į priešakinę (a) ir užpakalinę (b) viržio dalis. Abi dalys tarp savęs sujungtos suktuku (c). Suktuku

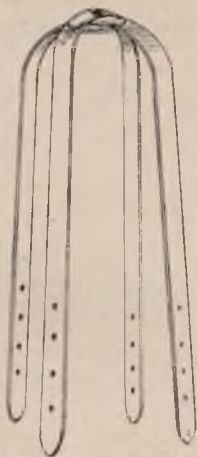

86 brėž.

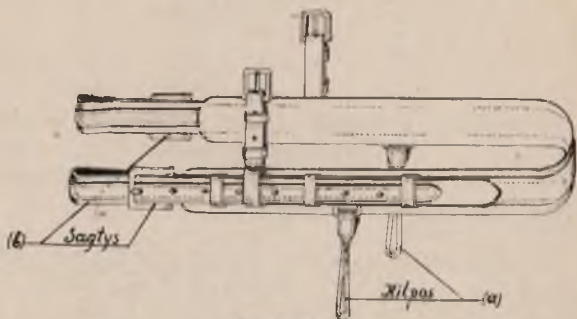

87 brėž.

kas turi kilpą (d), pro kurią prakišamas ir prisegamas šlaunų diržo galas.

Priešakinės viršių dalies galas turi grandį (e) su sagtimi (f) ir dirželiu (g), kuriais viržis prisegamas prie jungiamojo viržio kilpos.

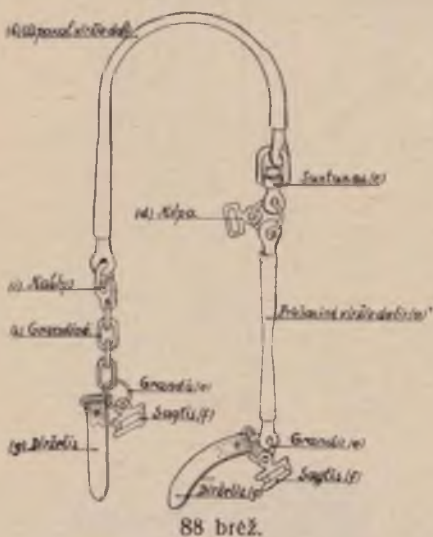

Užpakalinis viršių dalies galas turi kablį (i), ant kurio užkabinama grandinė (k), turinti grandį (e) su sagtimi (f) ir dirželiu (g) viržiui prie brankto prisegti.

9. Vidurinio arba priešakinio arklio plėškės susideda iš šių dalių:

- a) krūtinės diržo (82 brėž.),
- b) antsprandžio su tūbu (84 brėž.),

- c) balnelio su dviem dirželiais (85 brėž.),
- d) juosmens diržo (89 brėž.) ir
- e) viršių (90 brėž.).

Krūtinės ir sprando diržai ir balnelis tokie pat, kai pagrindinio arklio plėškių.

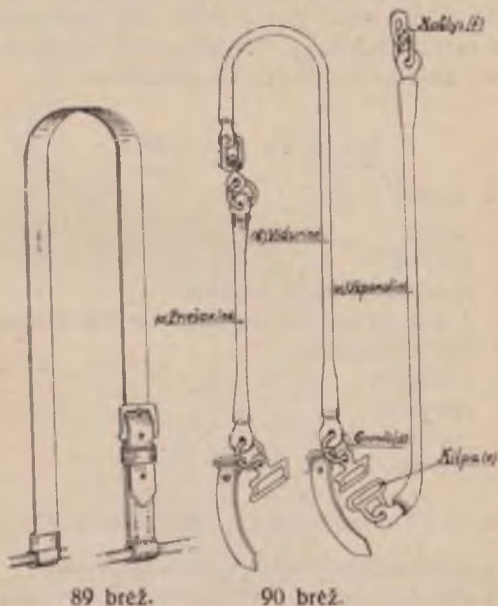

10. Juosmens diržas (89 brėž.) vienu galu apjuosia vidinio viršio priešakinę dalį, o prie antro galo sagtimi prisegtas diržas, kuris apjuosia išorinio viršio priešakinę dalį.

11. Viršis (90 brėž.) susideda iš trijų dalių: priešakinės (a), vidurinės (b) ir užpa-

kalinės (c). Priešakinė ir vidurinė dalis tokia pat, kaip pagrindinio arklio priešakinė ir užpakalinė viržio dalis, tik čia vidurinės dalies užpakaliniame gale yra ne kablys, bet grandis (d) su sagtimi ir dirželiu.

Užpakalinė dalis tokia pat, kaip pagrindinio arklio užpakalinė viržio dalis, tik priekiniame gale turi ne suktuką, bet kilpą (e), o užpakaliniame gale — kablį (f) be grandinės.

B a l n a s (91 brėž.)

12. Balno dalys:

1. rėmai,
2. sėdynė,
3. sparnai su kelio atrama,
4. 2 kilpdiržiai su sagtimis ir slankiojamomis kilpelėmis,
5. 2 kilpos,
6. pavarža,
7. pobalnis ir
8. priedai.

13. B a l n o r ė m a i (92 brėž.):

- a) priešakinis ir užpakalinis lankeliai,
- b) dvi lentelės su veltinėmis užmovomis,
- c) penkios jungiamosios juostos — dvi išilginės (sukryžiuotos) lankeliams ir trys skersinės lentelėms (ant vienos jų yra diržai pavaržos galams prisegti),
- d) ąselės kilpdiržiams.

14. S ė d y n ė sudaro įlenkta oda; jos užpakalis užmautas ant užpakalinio lankelio,

o priekis apjuosia priekinį lankelį ir pritvirtintas prie išilginių jungiamųjų juostų.

15. S p a r n a i viršutine dalimi pritvirtinti prie lentelių.

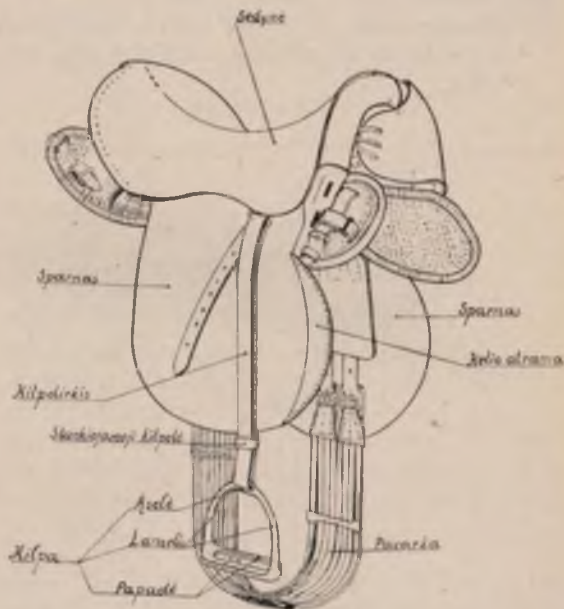

91 brėž.

16. Kilpos:

- a) papadė,
- b) lankelis su ašele kilpdiržiui praverti.

17. P a v a r ž a padaryta ištisai iš odos arba iš juostelių, kurios tarp savęs sujungtos

trimis skersiniais raiščiais; pavaržos galai praskirti ir turi po dvi sagtis.

18. P o b a l n i s:

- a) veltinis,
- b) pobalnio oda su lizdais krūvio dirželiams ir su dirželiais pririšti pobalniui prie lentelių.

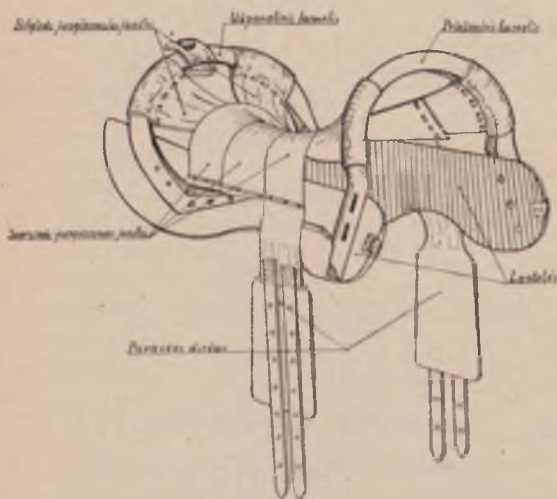

92 brėž.

19. P r i e d a i:

- a) 2 odiniai daiktakrepšiai,
- b) avižų maišelis,
- c) brezentinis kibiras,
- d) žiupčius,

Prie svirčių viršutinių ąsų prisegami žandų diržo galai, o prie apatinių ąsų ir skylių — pavadžiai. Prisegus pavadžius prie apatinių ąsų, žabokliai veikia, kaip žąslai, o prisegus prie skylių — kaip laužtukai. Kamanėlėms su apinasriu sujungti kamanėlių žandų diržas prakišamas pro apinasrio kaktos diržo atsegamą kilpą; kamanėlių žandų diržo galai praveriami pro apinasrio jungiamąsias kilpas (93 brėž. k).

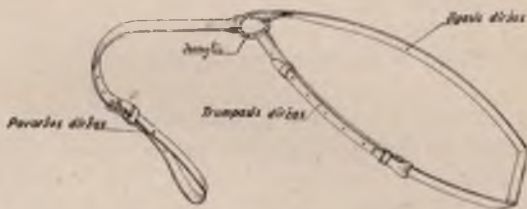

95 brėž.

II. Raitininkų balnas ir kamanos

23. Raitininkų balną sudaro tos pačios dalys, kaip ir artilerijos, tik dar yra krūtinės diržas (95 brėž.).

Krūtinės diržo dalys:

- a) ilgasis (dešinysis) diržas,
- b) trumpasis (kairysis) diržas,
- c) pavaržos diržas ir
- d) jungtis (odinė, metalinė).

24. Raitininkų kamos.

Kamanų dalys:

- a) žąslų žandų diržas su sagtimi,
- b) pažandžių diržas su sagtimi,
- c) kaktos diržas,
- d) šnervių diržas,
- e) pasmakrės diržas,
- f) jungiamasis diržas su grandimi ir kilpa,
- g) žąslai,
- i) laužtukų žandų diržas su sagtimi ir kilpomis,
- j) laužtukai su grandinėle ir
- k) žąslų ir laužtukų pavadžiai.

Ž a n d ū d i r ž a s sujungtas su šnervių ir pasmakrės diržais (jų galai praverti pro kilpas ir susiūti).

K a k t o s d i r ž a s apjuosia kilpomis žandų ir pažandžių diržus.

Pro jungiamojo diržo kilpą prakištas pažandžių diržas, o pro grandį — pasmakrės ir prie jo grandies pririšama virvė arba prisegama grandinė arkliui pririšti.

Ž ą s l a i susideda iš dviejų svirčių, dviejų grandžių ir dviejų branktelių su grandinėlėmis.

Ž ą s l ū b r a n k t e l i a i prakišami pro jungiamąsias (žandų, šnervių, pasmakrės diržų) kilpas; jų viršutinis galas įkišamas į žandų diržo kilpelę.

Į grandis įsegami žąslų pavadžiai.

Laužtukų žandų diržas prakišamas pro kaktos diržo priekines kilpas; į žandų diržo kilpas įkabinami laužtukai.

Laužtukai turi laužiklį ir dvi svirtis. Viršutiniai svirčių galai turi kablius ir ašeles grandinėls kabliams įsegti; į apatinius svirčių galus įverti žiedai, į kuriuos įsisega laužtukų pavadžiai. Per vidurį svirčių yra ašelės; prie ašelių, prakišant pro vidurinę grandinėls grandį, pririšamas raištis (tiems arkliams, kurie lūpomis gauda ir kramto laužtukų svirtis).

III. Pakinktų pritaikymas ir priežiūra

Pakinktų pritaikymas

25. Blogai pritaikyti pakinktai gali žymiai sužaloti arklį (pratrynimai, pramušimai ir t. t.), o per ilgesnį laiką jį padaryti ir visai netinkamą darbui.

Karininkai, puskarininkiai ir kiti pareigūnai turi gerai mokėti pritaikyti įvairias pakinktų dalis ir žinoti jų priežiūros taisykles.

Plėškių pritaikymas

26. Krūtinės diržas yra svarbiausia plėškių dalis ir jo tinkamas pritaikymas labai reikšmingas.

Blogas krūtinės diržo pritaikymas paprastai būna svarbiausia, o kartais ir vienintėle priežastimi nuospaudų, pritrinimų ir net žymių žaizdų pečiuose, jau nekalbant apie tai,

kad kliudo arklio kvėpavimą bei suvaržo menčių judesį.

Krūtinės diržas turi būti taip pritaikytas, kad gulėtų maždaug gulsčiai (orizontaliai), o jo apatinis kraštas būtų kelis centimetrus aukščiau krūtinės kalmelių, nelygu arklio sudėtis.

Jei krūtinės diržas yra per žemai, jis trukdo menčių judesiui, jei jis yra per aukštai — smaugia arklį, ypač kai jis nuleidžia galvą, traukdamas į kalną arba sunkioje vietovėje.

Krūtinės diržą reikiamoje aukštumoje laiko antsprandis.

27. Kaklo diržas, jo galus prisegus prie stabdomojo brankto, turi būti sagtimi tiek sutrumpintas arba pailgintas, kad, pakinkius arklius, rodiklis būtų maždaug gulsčiai.

28. Juosmens diržas turi būti pritaikytas taip, kad įtempti viržiai sudarytų tiesią liniją.

Jei juosmens diržas per trumpas, tai viržiai sudaro lenktą į viršų liniją ir vežant jis spaudžia arklio juosmenį (nugarą); jei per ilgas, tai, atleidus viržius, jie per daug kabo, o įtempus — juosmens diržas slankioja ir daužo (trina) arklio juosmenį.

29. Balnelis turi būti taisyklingai uždėtas ant kaklo ties gogu; pro jį (balnelį) pirmiau praveriamas antsprandis, o viršum antsprandžio — kaklo diržas. Balnelio apacią reikia rūpestingai nuvalyti, nes kartais susidarę nešvarumai gali būti pritrynimo priežastimi.

30. Šlaunų diržas turi gulėti maždaug per delno plotį žemiau sėdimojo iškyšulio. Tokia šlaunų diržo padėtis gaunama atitinkamai pritaikant kryžmos diržus.

Jei šlaunų diržas yra nuleistas per žemai, pasunkina arkliui sulaikyti bei stabdyti pabūklą (dėžę); jei jis yra per aukštai pakeltas, neturi jokios reikšmės sulaikant bei stabdant pabūklą (dėžę), o traukiant lengvai pasiduoda į viršų, jaudina (nervina) arklių ir gali būti priežastimi sužalojimų apie uodegą (pauodegį).

Tarp šlaunų diržo ir šlaunų, kada viržiai įtempti ir krūtinės diržas prigulęs prie arklio krūtinės, turi būti delno pločio tarpas; jei to nėra, atitinkamai sutrumpinami arba pailginami šlaunų diržo galai.

Jei šlaunų diržas per trumpas, jis varžo užpakalinių kojų judesius; jei per ilgas — netinka paskirčiai stabdant ir, be to, apatinis jo kraštas trina šlaunis.

31. Kryžmos diržai turi būti įsegti taip, kad jų jungtis (susiūti galai) gulėtų arkliui ant kryžmos. Taikant šlaunų diržą, t. y., trumpinant arba ilginant kryžiaus diržus, reikia žiūrėti, kad jų jungtis liktų savo vietoje (ant kryžmos).

Balno pritaikymas

32. Atsegti nuo lentelių veltines užmovas ir nuimti sėdynės odą; nededant pobalnio (apdangalo), uždėti balną arkliui ant nugaros, kad galima būtų įsitikinti, ar jis tinka arklio sudė-

čiai; pasodinti į balną jojėją ir patikrinti, kaip pasiskirsto svoris.

33. Lentelės turi gulėti ant nugaros mažiausia dviejų pirštų atstume abipus nugarkaulio, bet nespaušti šonkaulių; svoris turi pasiskirstyti vienodai ant visos lentelės.

34. Priekinis lankelis neturi liesti gogo tiek iš viršaus, tiek ir iš šonų. Jungiamųjų juostų žemesnioji vieta turi būti dviejų pirštų plotyje viršum nugaros.

35. Balnus, kurių rėmai neatitinka tų sąlygų (32, 33 ir 34 str. str.), reikia pakeisti, nes priešingu atveju arklio primušimai neišvengiami. Jei rėmai atitinka arklio nugarą, reikia patikrinti, ar lentelės prigula per visą savo ilgį.

36. Sėdynės oda turi būti gerai įtempta, kad veikiant jojėjo svoriui negalėtų siekti arklio nugarkaulio. Jei rėmai yra per platūs, priekiniai lentelių galai nuslenka per žemai, svoris pasiskirsto nevienodai ir nugarkaulis gali būti spaudžiamas; jei rėmai yra per siauri, priekiniai lentelių galai guli per aukštai ir lengvai gali primušti arklių.

37. Balnas turi gulėti žemiausioje arklio nugaros vietoje, arti gogo, bet taip, kad nevaržytų menčių judesio; priekiniai lentelių galai turi būti per tris pirštus už menčių.

38. Pavarža turi būti priveržta tiek, kad tarp jos ir arklio pilvo būtų galima prakišti gulsčiai keturis pirštus; pavaržos sagtys turi būti abipus arklio maždaug vienodame

aukštyje ir gulėti ant pobalnio (apdangalo), bet nieku būdu ne ant arklio kūno.

K a m a n ū p r i t a i k y m a s

39. K a k t o s d i r ž a s turi būti prigulęs prie arklio kaktos; jo galai, prilaikantieji žandų ir pažandžių diržus, turi būti kiek užpakaly ir žemiau ausų, jų nespausdindami.

40. Ž a n d ū d i r ž a i turi būti pritaikyti taip, kad laužiklis gulėtų ant bedantės briaunos ir lengvai lytėtų prusnas (lūpų kampus), bet netrauktų jų į viršų.

41. P a ž a n d ž i ū d i r ž a s turi būti pakankamai laisvas, kad nevaržytų kvėpavimo, bet ir neturi per daug kabėti. Tarp diržo ir ganašų (apatinių žando dalių) turi praeiti trys pirštai. Pažandžių diržo sagtis turi būti maždaug žandų diržo sagčių ir arklio akies aukštumoje.

42. Ž a b o k l i a i arklio snukiui turi būti parinkti toki, kad nebūtų per siauri ar per platus; pirmuoju atveju žaboklių svirtys spausėtų arklio žandus ir galėtų juos sužeisti, o antruoju atveju žaboklių svirtys pakankamai neprigultų prie žandų ir žaboklė slankiotų arklio snukyje į kairę ir į dešinę.

P a k i n k t ū p r i e ž i ū r a

43. P a k i n k t a i visuomet turi būti laikomi švarūs ir gana liaunūs. Tai pasiekama juos

valant po kiekvieno vartojimo ir pagrindinai valant kas mėnuo arba du mėnesiai.

44. Po kiekvieno važiavimo (jojimo), nuėmus pakinktus, reikia apžiūrėti ir nuvalyti odines ir metalines dalis.

Pastebėjus nors ir mažiausią pakinktų sugedimą, reikia atiduoti sutaisyti.

Jojėjas apie pastebėtus pakinktų sugedimus turi pranešti savo skyrininkui.

Įvairių pakinktų dalių išėmimas arba jų rišimas virve bei viela be leidimo draudžiamas.

Nuo odinių dalių reikia nuvalyti purvą, nušluostyti (kai reikia) suvilgytu vandenyje skuduru prakaitą ir tas dalis švariu skuduru sausai ištrinti. Po to, kad oda nesudžiūtų (būtų liauni), pertrinti riebiu drobiniu ar gelumbiniu skuduru.

Visas metalines dalis reikia sausai ištrinti ir plonai ištepti tepalu (vazelinu).

Jei pakinktai buvo vartoti lyjant, kai purvas arba jei nuo darbo labai prakaituoti, reikia juos valyti pagrindinai.

45. Kartą per 1 mėnesį vasarą ir per 2 mėnesius žiemą reikia visas pakinktų dalis pagrindinai apžiūrėti (viršininkų pareigos), nuvalyti ir ištepti.

Kai reikia, pakinktai turi būti nuplaunami vandenių; plauti reikia minkštu šepėčiu arba kempine, be to, galima plauti šiltu vandeniu su muilu. Negalima pakinktų merkti į vandenį.

Išplovus reikia pakinktus sausai nušluostyti ir sutepti išorinės pusės odines dalis tepalu; vidinėje pusėje neturi būti nė trupučio tepalo.

Ypač reikia gerai laikyti krūtinės diržą, kad jis būtų minkštas, neperdžiūtų ir nesproginėtų. Sulenkimo vidus turi būti gerai išvalytas ir pakankamai suteptas, bet tepalo sluoksnio neturi būti.

Vartoti mineralinį tepalą draudžiama.

Balno sėdynės oda tepama labai retai ir pločiai, bet sparnų vidinę pusę ir pavaržos diržus reikia tepti dažniau, kad jie būtų gana minkšti.

Veltinių bei audeklinių pakinktų dalių ir viršių negalima plauti vandeniu ir tepti tepalu (odinės viršių dalys tepamos).

46. Kai reikia atlikti žygį arba dalyvauti ilgesnį laiką truncančiuose pratimuose, reikia keliomis dienomis anksčiau tinkamai sutvarkyti pakinktus.

Reikia atkreipti dėmesį į pobalnio (apdangalo) ir balno lentelių veltinių užmovų tinkamą stovį. Smulkiai patikrinti pakinktų, ypač balno, pritaikymą. Atlikti bandomąjį žygį ir, pagal gautus bandymo duomenis, galutinai pritaikyti arba pakeisti pakinktus.

47. Pakinktus dėti ant žemės draudžiama; juos reikia kabinti gembėse ant pakabų.

Paprastai vartojami pakinktai laikomi arklidėse arba prie jų įrengtuose sandėliuose.

Arklidėse kiekvieno arklio pakinktams turi būti paskirta viena gembė.

Plėškes kabinant reikia užmauti ant pakabos krūtinės ir šlaunų (juosmens) diržus. Balnas, su permesta per jį pavaržą, uždedamas ant viršutinės pakabos (jei yra) arba ant pa-

kabintų plėškių diržų. Apdangalas užmeta-
mas ant balno ir taip, kad toji pusė, kuri būna
prigulusi prie arklio nugaros, būtų nukreipta
į viršų.

Kamanos laikomos pravarinėse ir kabina-
mos ant kablio žemiau pakabos.

Reikia žiūrėti, kad viržiai ir diržai nesiektų
žemės (grindų).

Daiktakrepšiai paprastai turi būti atskirti
nuo balno ir laikomi sandėlyje.

6 priedėlis

Sutartiniai ženklai

a) Sutartiniai ženklai lazdele (kardu)

1. Dėmesio — lazdelė (kardas) ištiesta ranka stačiai pakeliama smaigaliu į viršų.

2. Dešinėn (iš dešinės), kairėn (iš kairės), pirmyn, atgal, tiesiog ir reikalingai kryptčiai nurodyti — gulsčiai ištiestoje rankoje lazdele (kardu) rodoma reikiama krypttis.

3. Dešinėn atgal — lazdelė (kardas) sukama ratu statmenoje plokštumoje dešinėje arklio pusėje.

4. Kairėn atgal — lazdelė (kardas) gulsčiai sukama ratu viršum galvos.

5. Suk dešinėn (kairėn) — ranka su lazdele (kardu) ištiesiama gulsčiai į užsukamąjį sparną ir lėtai sukama į reikiamą pusę.

6. Ratas dešinėn (kairėn) — lazdelė (kardas) gulsčiai ištiesiama į dešinę (kairę) arklio pusę ir iš riešo sukama nedideliu ratu.

7. Rikiuok dešinėn (kairėn) arba pilnais tarpais dešinėn (kairėn) — lazdelė (kardas) pakeliama smaigaliu į viršų stačiai viršum galvos ir su ištiesta ranka mostelėjama kelis kartus dešinėn ir kairėn iki gulsčios padėties; paskutini

kartą mostelėjus, rodoma dešinèn (kairèn). Baterija išrikiuojama arba persirikiuoja pilnais tarpais.

8. R i k i u o k d e š i n è n (k a i r è n) s u g l a u s t a i s t a r p a i s a r b a s u g l a u s t a i s t a r p a i s d e š i n è n (k a i r è n) — lazdelė (kardas) pusiau ištiestoje priekin rankoje, smaigaliu į viršų, pakaitomis kelis kartus perstatoma čia į dešinę, čia į kairę; po to rodomas ženklas dešinèn (kairèn).

9. Ž i n g s n i u — lazdelė (kardas) pakeliama smaigaliu į viršų ir, laikant kumštį kiek aukščiau galvos, mostelėjama kelis kartus į dešinę ir į kairę iš riešo.

10. R i š č i a — lazdelė (kardas) pakeliama viršum dešiniojo peties smaigaliu į viršų ir, laikant kumštį kiek aukščiau peties, kelis kartus kilstelėjama aukštyn.

11. Š u o l i a i s — lazdelė (kardas) laikoma į dešinę ištiestoje rankoje, smaigaliu į viršų.

12. S t o k — lazdelė (kardas) laikoma į dešinę ištiestoje rankoje, smaigaliu į apačią.

13. M a r š — lazdelė (kardas) pakeliama ištiesta ranka viršum galvos smaigaliu į viršų ir, iš riešo kelis kartus apsukus, nuleidžiama žemyn.

14. P a s k u i m a n e — kurį laiką lazdelė (kardas) laikoma ties smakru smaigaliu į viršų.

15. P r i i m t į d e š i n è n (k a i r è n) — rodomas ženklas dešinèn (kairèn), tik ištiesta ranka palaikoma ilgesnį laiką.

16. **Voron** — lazdelė (kardas) laikoma gulsčiai viršum galvos, skersai arklio.

17. **Pabūkiai** — lazdelė (kardas) dedama gulsčiai (pentimi) ant dešiniojo peties.

18. **Dėžės** — lazdelė (kardas) dedama gulsčiai (pentimi) ant kairiojo peties.

19. **Šaudymas dešinėn, kairėn, pirmyn arba atgal** — lazdele (kardu) gulsčiai badoma šaudymo kryptimi, pasukus arklį ta pačia kryptimi.

20. **Važiavimas dešinėn, kairėn, pirmyn arba atgal** (išsikelti iš ugniavietės) — rodomas 18 ženklas važiavimo kryptimi.

21. **Pirmagaliai prie ugniavietės** — pagal reikalą rodomi 9, 10 arba 11 ženklai.

22. **Nulipk** — lazdelė (kardas) ištiesta ranka iškeliamą statmenai į viršų ir po to staiga nuleidžiama žemyn.

23. **Sėsk** — lazdelė (kardas) ištiesta ranka staiga iškeliamą iš apačios pirmyn į viršų.

24. **Kinkyk** — rodomas kelis kartus su pertraukomis 23 ženklas.

25. **Nukinkyk** — rodomas kelis kartus su pertraukomis 22 ženklas.

26. **Pagrindiniai atstumai** (kai iš padidintų atstumų norima persirikiuoti 3 brėž. parodytais atstumais) — rodomas 7 ženklas, nerodant krypties ir komandos **Marš**.

27. **Daliny s pas mane** — sukama kepurė ratu iškeltoje viršum galvos rankoje.

28. **Vadai pas mane** — iškeliamos abi rankos aukštyn ir viena sukama ratu.

29. **Priešas** — iškeliamas šautuvas.

30. **Reikalauju šaudmenų** — pakeliamos du kartus abi rankos aukštyn.

31. **Pakartoti** — nesuprasta — ištiesiamos abi rankos į šonus gulsčiai.

Pastaba. 1. Neturint lazdelės (kardo), tie patys ženklai gali būti rodomi ranka. Lazdelės (kardo) smaigalį atstoja rankos kumštis; kur reikia lazdelę (kardą) ištiestoje gulsčiai rankoje laikyti statmenai, ten ranka sulenkiamama alkūnėje; kur reikia sukti ar mosuoti lazdele iš riešo, ten sukama ar mosuojama ranka iš peties.

2. Dėmesio ženklas rodomas prieš kiekvieną ištisą komandą; šį ženklą geriau duoti švilpuko garsais, jei vykdytojai garsą gali išgirsti.

b) **Sutartiniai garsai švilpuku**

32. **Dėmesio** — (—) vienas ilgas garsas.

33. **Ramiai arba Baigt taisyti**,
į vietas — (—) du ilgi garsai.

34. **Judesio pradžia ar pabaiga**
(žingsniu marš arba stok) — (—) vienas ilgas ir vienas trumpas garsas.

35. **Riščia** — (-) du trumpi garsai.

36. Š u o l i a i s — (-—) vienas trumpas ir vienas ilgas garsas.

37. Ž y g i o t v a r k a — (-) vienas trumpas garsas.

38. S ě s k (n u l i p k) — (-—-) vienas trumpas, vienas ilgas ir vėl vienas trumpas.

39. K i n k y k (n u k i n k y k) — 38 str. garsai duodami du kartus su pertrauka.

40. L ě k t u v a s - s l ě p k i s — (-----) eilė trumpų garsų.

41. D u j o s - m a u k d u j o k a u k e s — (- - - - -) eilė trumpų trilypių garsų.

42. P a v o j u s p r a ė j o — (— — — —) eilė ilgų garsų.

7 priedėlis

Rikiuotės lapelio pavyzdys

193.. m..... mėn..... d. rikiuotėje yra:

Vieneto pavadinimas	Grupių	Baterijų	Karininkų	Puskarinink.	Kareivių
N pulkas	3	9	55	156	900

P a s t a b a. 1. Surašant grupės (baterijos) rikiuotės lapelį, pirmame dryže prirašoma, kuri grupė (baterija), o antrasis (antrasis ir trečiasis) dryžas neužpildomas.

2. Rikiuotės lapelis surašomas $\frac{3}{2}$ lapo rašomojo popieriaus ir pusiau sulenktas; at-reportavus įteikiamas viršininkui.

3. Rikiuotės lapelis laikomas už diržo dešiniau sagties ir vadui įteikiamas dešiniąja ranka, prieš tai kardą perimant į kairiąją ranką.

8 priedėlis

1. AP (pulkas)
5. btr. (baterija) (1)

ŠAUDYMO PROTOKOLAS NR.....

apie įvykį šaudant
..... (2)

Pabūklas { Pabūklo liemens Nr..... Stabdytuvo Nr..... Išleistų iš pabūklo šūvių skaičius nuo jo tarnybos pradžios iki įvykio:..... šūvių.

Įvykio data: 19... m. mėn.
..... d. val. min.

Vamzdžio stovis { 1. Išsidėvėjimas: mažas, vidutinis, labai didelis (3).
2. Įvariavimas: mažas, vidutinis, labai didelis (3).

Greitšovumas: Apie..... šūvių per 1 minutę.

Sviedinio sproginimas: Vamzdyje; apie m prieš vamzdį; normalus sproginimas; nenormalus sproginimas ore (3).

Įvykio apibūdinimas: Vamzdžio sproginimas; spynos išlaužimas; vamzdžio išpūtimas; nieko ypatingo (3).

Pasekmės liemeniui:.....
„ stabdytuvui:
„ stovui:
„ tarnybai:

Pastebėta dūmų spalva:.....

Baterijos vado pastabos:.....

Žinios apie vartotus šaudmenis:

Sviedinys (4)	}	Dažų spalva { Smaigalio
		{ Kevalo
		Ant smaigalio išdažyti ženklai
		Ant kevalo išdažyti ženklai
Degtuvas (4)	}	Galvelės spalva
		{ Modelis
Tūta (4)	}	Ant tūtos išdažyti ženklai:
		Pradžios greitis:
Kapsulė (4)	}	Kiek galint nurodyti prieš tai iššautos tūtos kapsulės stovį
	

Kpt.....

5 baterijos Vadas

²⁾ Įrašomas pabūklo pavadinimas (75 mm patranka, 105 mm haubica ir t. t.).

³⁾ Įrašomas sviedinio kalibras ir rūšis (75 mm granata 1900 ir t. t.).

⁴⁾ Nereikalingos sąvokos užbraukiamos.

⁵⁾ Įrašomi atitinkami pavadinimai (granata 1915, RYG, sumažintas užtaisas ir t. t.).

**Vyresniojo karininko ir ugnies būrio vado
šaudymo knygelės pavyzdys**

V i r š e l i s

Krašto Apsaugos Ministerija

A —

3. AP/5. btr.

**Vyresniojo karininko
I ugnies būrio vado**

ŠAUDYMO KNYGELĖ

Karluomenės Štabas, Sp. ir Šviet. Sk.

K a u n a s

— 2 —

1937. VIII. 20. Ugniavietē 1 km j š. v. nuo Klibai

Š a u d y m o t v a r k a						Š ū v i a i			
Komanda	Po	Per (suk.)	Pirmyn per	Atgal per	Pradal- gēs	1. p	2. p	3. p	4. p
š d p	—	—	—	—	—	1	—	—	—
d. 3—20	—	—	—	—	—	1	—	—	—
d. 0—20	—	—	—	—	—	1	—	—	—
k 0—10 btr	—	—	—	—	—	1	1	nejsk	1
						4	1	nejsk	1
k 0—75	—	—	—	—	—	1	1	1	1
k 0—10	—	—	—	—	—	1	1	1	1
d 0—05 stb	2	2	100	—	3	6	6	6	6
						8	8	8	8
k 1—15 tkl	—	—	—	—	—	1	1	1	1
—	—	—	—	—	—	1	1	1	1
—	—	—	—	—	—	1	1	1	1
						3	3	3	3

1937. VIII. 20. Ugniavietė 1 km į š. v. nuo KLI-BAI. Mažiausias taikiklis 18.

Svie dūnys	Užtaisas	Degtuvas	Kampis	Lygis	Taisytuvas	Praduras	Taikiklis (laipsnia-lygis)	Šėviai
g 900	II	RYG	24-50	+5	-	-	50-0	1
-	-	-	-3-20	-	-	-	-	-
-	-	-	21-30	-	-	-	-	1
-	-	-	-0-20	-	-	-	-	-
-	-	-	21-10	-	-	-	42-0	1
-	-	-	+0-10	-	-	-	-	-
-	-	-	21-20	-	-	-	46-0	1

S t o k! Žyminis Nr. 1

g 900	II	RYG	21-20	+5	-	-	46-0	4
šr	-	-	+0-75	-	-	-	-	-
-	-	-	21-95	0	16	-	32-0	1
-	-	-	+0-10	-	-	-	-	-
-	-	-	22-05	-	-	-	40-0	1
-	-	-	-0-05	-	-	-	-	-
-	-	-	22-00	-	-	-	40-0	2
Po 2, per 3 suk, pirmyn per 100, 3 prd							41-0	2
-	-	-	-	-	-	-	42-0	2

S t o k! Taikinyš Nr. 1

šr	-	-	22-0	0	16	-	40-0	8
----	---	---	------	---	----	---	------	---

Ryšininko šaudymo knygelės pavyzdys

V i r š e l i s

Krašto Apsaugos Ministerija

A —

4. AP/9. btr.

Sekyklos ryšininko
Ugniavietės ryšininko

ŠAUDYMO KNYGELĖ

Kariuomenės Štabas, Sp. ir Šviet. Sk.
K a u n a s

12 priedėlis

Vartojami šaudymo knygelėse komandų
sutrumpinimai

















K o m a n d o s	S u t r u m p i - n i m a i
ARČIAU	arč
ATGAL	atg
ARDOMOJI	ard
BATERIJA	btr
BŪRIU	būr
BAIGTA	bgt
DEŠINIAU (DEŠINĖ)	d
DRAUDŽIAMOJI	drd
GRANATA 900	g 900
Į TAIKINIŲ Nr.	t Nr.
Į ŽYMINIŲ Nr. ... (žyminys)	ž Nr.
KAIRIAU (KAIRĖ)	k
NUO STABDŽIŲ	nstb
NEIŠKĖLĖ	neisk
NAIKINAMOJI	naik
PABŪKLAIŠ IŠ DEŠINĖS..	pbd
PABŪKLAIŠ IŠ KAIRĖS ..	pbk
PER 3 SUKINIUS	per 3 suk
PIRMYN	pir
PRADALGĖS	prd
PAKOPOMIS	pkp
PIRMAM ŠOVUSIAM DE- ŠINĖN 0-10	1 š d 0-10



PIRMAM ŠOVUSIAM LY- GIO + 5	1 š 1 + 5
PIRMAM ŠOVUSIAM (TAI- KIKLIO) 40-25	1 š 40-25
PASITAIŠYK	pst
STOK, BUVEŠ KAMPIS ..	stok bk
STOK, BUVE NUSTATY- MAI	stok bn
STOK, TAIKINYS (ŽYMI- NYS) Nr. 1	stok t (ž) Nr 1
STABDŽIUS	stb
SLOPINAMOJI	slop
ŠRAPNELIS	šr
ŠAUDO ANTRAS BŪRYS.	š II b
ŠAUDO DEŠINYSIS PA- BŪKLAS	š d p
ŠAUDO KAIRYSIS PA- BŪKLAS	š k p
ŠAUDO TREČIAS PA- BŪKLAS	š 3 p
ŠŪVIS KAS 5 SEKUNDES	š k 5
TOLIAU	tol
TAIKIKLIAIS	tkl
TRUKDOMOJI	truk
UGNIS	u
UŽTVERIAMOJI	užt

1. Šie sutrumpinimai rašomi į vyresniojo ka-
rininko ir ryšininko šaudymo knygių
komandų skiltį, išskyrus tuos, kuriems
knygelėse yra atskiros skiltys.
2. Vienoje eilutėje rašomi atskiri sutrumpi-
nimai atskiriami kableliais, pav.: stb, btr,
tkl. . .

13 priedėlis

Sutartiniai ženklai (Brėžiniams)

-  — aukštesnysis vadas
-  — pulko vadas
-  — grupės vadas
-  — baterijos vadas
-  — vyresnysis karininkas
-  — vadovavimo būrio vadas
-  — ugnies būrio vadas
-  — baterininkas
-  — pabūklininkas
-  — būrininkas (skyrininkas, puskarininkis)
-  — jaunesnysis puskarininkis (skyr. pav., grandin.)
-  — taikytojas
-  — spyninis
-  — užtaisytojas
-  — vairinis
-  — 1 degtuvinis
-  — 2 degtuvinis

- ① — 1 arkliavedis
- ② — 2 arkliavedis
- ③ — 3 arkliavedis
- ④ — jojėjas
- ⑤ — trimičius
- ⑥ — pirmagalių viršininkas
- ⑦ — dėžininkas
- ⑧ — žvalgas
- ⑨ — ryšininkas
- ⑩ — ryšio pasiuntinys
- ⑪ — kulkosvaidininkas
- ⑫ — dujų sekėjas
- ⑬ — dezinfekuotojas
- ⑭ — chemijos puskarininkis
- ⑮ — ūkvaizdis
- ⑯ — vežėjas
-  — jojamasis arklys
-  — važiuojamasis (krūvio) arklys
- Ⓐ — arkliavedis

- Ž S K — žvalgomasis skyrius
L G K — lengvojo kabelio grandis
R L K G — raitoji lengvojo kabelio grandis
S K G — sunkiojo kabelio grandis
R S K G — raitoji sunkiojo kabelio grandis
R D P — radijas Duplex
R G — ryšių grandis
K S K — kulkosvaidžių skyrius
C H S K — chemijos skyrius

TURINYS

Psl.

BENDROSIOS ŽINIOS

Sudėtis

Baterija	5
Viršininkų pareigos	8
Artilerijos grupė	10
Viršininkų pareigos	11
Artilerijos pulkas	13

Rikiuotės

Artilerinė rikiuotė	14
Baterijos rikiuotės	14
Suglaustoji tiestinė rikiuotė	15
Baterijos vora	18
Pilnoji tiestinė rikiuotė	18
Pėstinė rikiuotė	19
Manevrinės rikiuotės ir jų apibūdinimas	21
Raitinė rikiuotė	22
Rikiuočių sąvokos	22

Artilerinės santvarkos

Žygio santvarka	24
Postovio santvarka	24
Kautynių santvarka	25
Valdymas	25

PASIRENGIMAS JUDESIAMS

Pakinktų uždėjimas ir nuėmimas

Balno uždėjimas ir nuėmimas	29
Plėškių uždėjimas ir nuėmimas	31
Kamanų uždėjimas ir nuėmimas	32

Jojimas poromis

Surinkimas prie arklidžių	33
Vedimas jojyklon	35
Sėdimas ant arklių	36
Pavadžio ir botago laikymas	36
Sėdėseną ant arklio	37
Arklio valdymas	37
Arklių pastatymas	38
Judesio pradžia	39
Jojimas tiesia kryptimi	39
Greičio keitimas	39
Poros sustabdymas	40
Sukiniai judesyje	40
Traukimasis	43
Pertraukos	44
Kinkymas	45

KINKINIO VAŽIAVIMAS

Judesiai ir sukiniai

Judesio pradžia	50
Važiavimas tiesia kryptimi	51
Greičio keitimas	53
Kinkinio stabdymas	54
Važiavimas ratu ir sukiniai	55
Traukimasis	61
Nuotyčiai	62

Važiavimas įvairiais keliais	
Važiavimais blogais keliais	62
Važiavimas klampia vietoje	63
Važiavimas į kalną ir į pakalnę	64
Tiltų pervažiavimas	67
Pylimų pervažiavimas	68
Griovių pervažiavimas	68
Brastų pervažiavimas	69
Kliūtys kelyje	69
Apsisukimas kelyje	69

BATERIJOS (UGNIES BŪRIO) VAŽIAVI- MAS

Perrikiavimai ir judesiai	
Sėdimas ir nulipimas	71
Pabūklinių sėdimo ir nulipimo veiks- mai	73
Voros rikiavimas	74
Krypties keitimas voroje	80
Tiestinių rikiuočių rikiavimas	81
Krypčių keitimas tiestinėje rikiuotėje	88
Lygiavimas ir judesiai	91
Santvarkų keitimas	
Persirikiavimas į kautynių santvarką	93
Persirikiavimas iš pabūklų voros	93
Persirikiavimas iš tiestinės rikiuotės	100
Persirikiavimas priešui puolant vorą ant kelio	102
Persirikiavimas į žygio santvarką	105
Persirikiavimas iš kautynių santvar- kos į pabūklų vorą	107
Persirikiavimas iš kautynių santvar- kos į tiestinę rikiuotę	109

PASIRENGIMAS KAUTYNĖMS

Ugniaviečių užėmimas	
Dengtos ugniavietės užėmimas	112
Ugniaviečių užėmimas pabūklų voroje arba tiestinėje rikiuotėje	115
Atvirų ugniaviečių užėmimas	118
Ugniaviečių užėmimas pabūklus išstu- miant žmonėmis	119
Ugniaviečių užėmimas pabūklus išve- žant arkliais	122
Ugniaviečių užėmimas naktį	122
Traukoviečių užėmimas	123
Parengiamieji veiksmai	
Viršininkų pareigos rengiant bateriją kautynėms	126
Pabūklo parengimas kovon	128
Taikymo taško rinkimas arba įrengi- mas	131
Mažiausio taikiklio suradimas	135
Pagrindinio pabūklo nukreipimas	138
Lygiagretės vėduoklės statymas	140
Ugniavietės betarpės apsaugos išsta- tymas	145
Ugniaviečių įrengimas	147

ŠAUDYMAS

Šaudymo valdymas	
Komandavimo tvarka	149
Komandų pavyzdžiai	152
Plotų šaudymas	154
Komandų perdavimas ir priėmimas	157

Pabūklinių veiksmai

1. Taikytojo pareigos.....	160
2. Spyninio „	169
3. Vairinio „	175
4. Užtaisytojo „	177
5. I degtuvinio „	178
6. 2 degtuvinio „	185
7. Pabūklo pastatymas ant stabdžių ir nuėmimas nuo jų	189
8. Nukabinto pabūklo pervežimas ran- komis	194

Kliūtys šaudant

Kliūtys užtaisant ir ištaisant	196
Neįskėlimai	199
Nutrūkęs pantelis	200
Netaisyklingas spragtuko veikimas ..	200
Nepilna užuošliauža	201
Pergreita užuošliauža.....	202
Užsikirtęs taikiklis	203
Praduro kliūtys	203
Priešlaikiniai sproginiai, nenormalūs šūviai ir kiti įvykiai	204
Įvairūs nuotykiiai.....	206

ŠAUDYMO TVARKA

Šaudymo būdai

1. Šaudymas vienu pabūkle	207
2. Šaudymas baterija (būriu)	210
3. Įvairūs atvejai.....	220

Šaudymo sustabdymas, pertraukos ir atnau- jinimas

Šaudymo sustabdymas	220
---------------------------	-----

Pertraukos	221
Šaudymo atnaujinimas	224
Šaudymo pabaiga	
Pabūklinių veiksmai po komandos	
BAIGTA	225
Ugniaviečių palikimas	229

ĮVAIRŪS ŠAUDYMO ATVEJAI

Tiesusis šaudymas	231
Šaudymas į šarvuočius	238
Šaudymas žiemą	247
Šaudymas naktį	248
Šaudymas su dujokaukėmis	249
Šaudymas manevriniais šovininiais	251

NUOSTOLIAI IR ŠAUDMENYS

Nuostolių papildymas	254
Šaudmenų tiekimas	256

PĖSTINIS MOKYMAS

Kovotojo mokymas

Kovotojas tankinėje rikiuotėje	259
Kovotojas manevrinėje rikiuotėje ...	274

Dalinių mokymas

Būrys (skyrius)	278
Baterija	292
Grupė	294
Pulkas	296
Pasisveikinimai. Kardo veiksmai	297

RAITINIS MOKYMAS

Bendrybės	309
Vieninis mokymas	
Arkljo vedimas	309
Sėdimas ir nulipimas	311
Sėdésena	313
Pavadžių laikymas	315
Arkljo valdymas	317
Greičiai ir jų keitimas	323
Sustabdymas	331
Jojimas tiesia kryptimi	332
Sukiniai judesyje	332
Sukiniai vietoje	336
Traukimasis	338
Skersavimas	339
Junginio mokymas	
Junginys ir jojykla	343
Rikiavimas ir lygiavimas	344
Sėdimas ir nulipimas	345
Junginio ištiesimas	346
Junginio jojimas	347
Junginio surinkimas	350
Vedimas dvejetainis	351
Raitinės rikiuotės	351
Šokimas per kliūtis	
Bendrybės	353
Arkljo veiksmai šokant per kliūtį	356
Liemens veiksmai šokant per kliūtį	356
Rankų veiksmai	357
Blauzdų veiksmai	358
Klūties aplenkimas	358
Sustojimas prieš kliūtį	359

Per didelis arklio veržimasis link kliūtis	361
Vartojamos kliūtys.....	361
Lauko jojimas	361
Raitinė mankšta	
Įvairūs kūno judesiai	366
Voltižavimas	370
Bendrybės	
Šavokos	379
Greičių keitimas	381
Krypties keitimas	385
Arklio parengimas	388
Netaisyklinga eisena	390
Arklio priešinimasis	391

PRIEDĖLIAI

1. 76 mm patranka	398
2. 84 mm patranka.....	403
3. Raitoji baterija	411
4. Apžiūros, iškilmės maršas ir skundų klausinėjimas	422
5. Artilerijos pakinktai	436
6. Sutartiniai ženklai	457
7. Rikiuotės lapelio pavyzdys	462
8. Šaudymo protokolas	463
9. Vyresniojo karininko (ugnies būrio vado) šaudymo knygelė	465
10. Pabūklininko šaudymo knygelė.....	469
11. Ryšininko šaudymo knygelė	471
12. Vartojami šaudymo knygelėse koman- dų sutrumpinimai	475
13. Sutartiniai ženklai	477





4,50 lb

358.1

Ar 178